

МИНИСТЕРСТВО ОБРАЗОВАНИЯ И НАУКИ РОССИЙСКОЙ ФЕДЕРАЦИИ
ТОВОЛЖСКИЙ ГОСУДАРСТВЕННЫЙ ТЕХНОЛОГИЧЕСКИЙ УНИВЕРСИТЕТ
ФАКУЛЬТЕТ СОЦИАЛЬНЫХ ТЕХНОЛОГИЙ ПГТУ

**СОЦИАЛЬНО-ГУМАНИТАРНЫЕ
НАУКИ И ПРАКТИКИ В XXI ВЕКЕ:
ЧЕЛОВЕК И ОБЩЕСТВО
В МЕНЯЮЩЕМСЯ МИРЕ**

Пятнадцатая международная
весенняя научная конференция

Йошкар-Ола
ПГТУ
2019

УДК 30
ББК 60
С 69

Ответственный и научный редактор сборника:
доктор философских наук, профессор, заслуженный деятель науки
Республики Марий Эл **В. П. Шалаев**

С 69 Социально-гуманитарные науки и практики в XXI веке: человек и общество в меняющемся мире: материалы пятнадцатой международной весенней научной конференции / под общей редакцией профессора В. П. Шалаева. – Йошкар-Ола: Поволжский государственный технологический университет, 2019. – 388 с.

Печатается по решению оргкомитета конференции. Материалы публикуются в авторских вариантах.

В сборнике материалов нашли отражение доклады, прозвучавшие в рамках пятнадцатой международной весенней научной конференции, проведённой по теме «**Социально-гуманитарные науки и практики в XXI веке: человек и общество в меняющемся мире**». Конференция прошла на базе факультета социальных технологий ПГТУ 16-17 мая 2019 года; в ней приняли участие молодые исследователи – студенты, аспиранты, а также преподаватели и практики из различных городов России и зарубежья: Йошкар-Олы, Москвы, Казани, Санкт-Петербурга, Нижнего Новгорода, Самары, Мурманска, Екатеринбурга, Пензы, Иваново, Ухты, Ростова-на-Дону, Ставрополя, Севастополя, Минска (Беларусь), Душанбе (Таджикистан), Трнавы (Словакия), Одессы (Украина), Афин (США), Миттвайды (Германия), Габрово (Болгария) и других городов. Публикуемые материалы основаны на оригинальном исследовательском опыте авторов. Сборник может быть использован в качестве методического сопровождения учебного процесса в сфере современного социально-гуманитарного знания и в сфере практики.

УДК 30
ББК 60

ISBN 978-5-906541-24-6

© В. П. Шалаев, 2019
© Поволжский государственный
технологический университет, 2019

ВВЕДЕНИЕ

16 - 17 мая в Поволжском государственном университете на базе факультета социальных технологий ПГТУ, состоялась XV международная весенняя научная конференция **"Социально-гуманитарные науки и практики в 21 веке: человек и общество в меняющемся мире"**. Конференция «Социально-гуманитарные науки и практики в XXI веке», наряду с Вавиловскими чтениями, стала важной интеллектуальной площадкой для апробации результатов научных исследований, в которой доминирует межпоколенный диалог молодых исследователей (студенчество, магистранты, аспиранты) и маститых ученых. В центре внимания состоявшегося форума - темы глобализации и ее социальных последствий, путей развития человека и общества в противоречивом и динамично меняющемся мире современности. Участники конференции представляли вузы и исследовательские учреждения России и зарубежных стран (из Беларуси, Украины, Азербайджана, Словакии, Германии, Болгарии, США, Таджикистана).

Для участия в конференции было подано 233 заявки по различным областям научного знания. В рамках конференции работало 9 секций, среди участников которых представители вузов и учреждений из различных городов России и зарубежья: Йошкар-Олы, Москвы, Казани, Санкт-Петербурга, Нижнего Новгорода, Самары, Мурманска, Екатеринбурга, Пензы, Иваново, Ухты, Ростова-на-Дону, Севастополя, Симферополя, Твери, Омска, Барнаула, Горно-Алтайска, Минска (Беларусь), Душанбе (Таджикистан), Трнавы (Словакия), Одессы (Украина), Афин (США), Миттвайды (Германия), Габрово (Болгария).

Своеобразным научным лицом конференции, ее квинтэссенцией традиционно явились ее Пленарные заседания и круглый стол, собравшие известных ученых России. В рамках конференции состоялась встроенная молодежная научная конференция, по результатам которой лучшие студенческие доклады были награждены дипломами трех степеней международной научной конференции. Всего дипломы различной степени получили более 30 студентов и магистрантов вузов России.

По традиции, с первым вступительным словом к участникам конференции обратился её организатор и неизменный научный руководитель доктор философских наук, профессор, декан факультета социальных технологий ПГТУ В.П.Шалаев.

От имени Ректората ПГТУ гостей приветствовал проректор по науке, член-корреспондент РАН Д.В.Иванов.

С Приветственными адресами к участникам конференции обратились известные общественные деятели Российской Федерации и Республики Марий Эл:

- Председатель Комитета Совета Федерации по международным делам Федерального собрания Российской Федерации К.И.Косачев;
- Председатель Государственного собрания Республики Марий Эл Ю.А.Минаков;
- Депутат Государственной Думы Федерального собрания Российской Федерации С.Ю.Солнцева.

В двух Пленарных заседаниях конференции выступили известные ученые России и молодые исследователи актуальных проблем современности:

Шалаев В.П., доктор философских наук, профессор (ПГТУ, Йошкар-Ола). Глобализационное измерение социального пространства и времени в XXI веке: ускользящая сложность.

Дахин А.В., доктор философских наук, профессор (НИУ-филиал РАНХиГС, Н. Новгород). Идеиная позиция государства в современном социальном контексте.

Сергеев С.А., доктор политологических наук, профессор (КНИТУ, Казань). Движение желтых жилетов и левые радикалы во Франции.

Пчелина О.В., доктор философских наук, профессор (ПГТУ, Йошкар-Ола). Социальная инклюзия и инклюзивная культура: общее и особенное.

Зюляев Н.А., кандидат экономических наук, доцент (ПГТУ, Йошкар-Ола). Состояние и тенденции мирового туризма.

Стрыгина Т.В., кандидат философских наук, доцент (ИГМА, Иваново). Отношение старшекурсников медицинского вуза к лекционной форме обучения.

Березина А.В., ст. преподаватель (УЛТУ, Екатеринбург). Языковые трансформации как отражение исторических и культурологических проблем в меняющемся мире (на примере уральских мари).

Хохлова А.П., ст. преподаватель (ПГТУ, Йошкар-Ола). Теория отчуждения К. Маркса в зеркале современности.

Лучшие научные материалы конференции рекомендованы к изданию в научном международном журнале SocioTime / Социальное время (ВАК России), издаваемом на факультете социальных технологий ПГТУ.

В представленном сборнике материалов – тезисы и статьи ее участников, охватываемые 9 научными разделами, характеризующими работу основных секций и пленарных заседаний, а также междисциплинарной секции актуальных проблем науки и техники.

Дорогие участники конференции! Форум научного диалога состоялся!

Желаем вам неизменного оптимизма, успехов на путях научного познания и отличного настроения! До встречи на научных площадках ФСТ в новом учебном году!

*Научный руководитель конференции,
доктор философских наук, профессор,
декан факультета социальных технологий ПГТУ,
заслуженный деятель науки Республики Марий Эл,
почётный работник высшей школы России
В. П. Шалаев*

E-Mail: ksnt@volgatch.net

ФЕДЕРАЛЬНОЕ СОБРАНИЕ РОССИЙСКОЙ ФЕДЕРАЦИИ
КОМИТЕТ СОВЕТА ФЕДЕРАЦИИ ПО МЕЖДУНАРОДНЫМ ДЕЛАМ

Б. Дмитровка, 26, Москва, 103426

«16» мая 2019 г.

№16-05.19/КК

Организаторам и участникам
XV Международной весенней
научной конференции
«Социально-гуманитарные науки и
практики в XXI веке (человек и
общество в меняющемся мире)»

Уважаемые участники Форума!

Сердечно приветствую организаторов и участников XV Международной весенней научной конференции «Социально-гуманитарные науки и практики в XXI веке (человек и общество в меняющемся мире)»!

Форум традиционно собирает молодых и авторитетных ученых-гуманитариев, представляющих различные научные центры и школы России и зарубежья, чтобы провести «интеллектуальный штурм» самых разнообразных проблем современности. Фундаментальность и новаторство, классические и нетрадиционные подходы, опыт и молодость – все это органично сочетается в эти дни на ведущей научной площадке Йошкар-Олы.

От всей души желаю Международной весенней научной конференции «Социально-гуманитарные науки и практики в XXI веке (человек и общество в меняющемся мире)» успеха, ярких событий и интересных встреч, а всем его участникам – хорошего настроения, мира и благополучия!

Председатель Комитета



К.И. Косачев

ПРАВИТЕЛЬСТВЕННАЯ

ЙОШКАР ОЛА
ПЛОЩАДЬ ЛЕНИНА 3
ПОВОЛЖСКИЙ ГОСУДАРСТВЕННЫЙ
ТЕХНОЛОГИЧЕСКИЙ УНИВЕРСИТЕТ
НАУЧНОМУ РУКОВОДИТЕЛЮ
КОНФЕРЕНЦИИ
ШАЛАЕВУ В П
ОРГАНИЗАТОРАМ УЧАСТНИКАМ

УВАЖАЕМЫЙ ВЛАДИМИР ПАВЛОВИЧ
УВАЖАЕМЫЕ ОРГАНИЗАТОРЫ УЧАСТНИКИ ГОСТИ
XV МЕЖДУНАРОДНОЙ ВЕСЕННЕЙ НАУЧНОЙ КОНФЕРЕНЦИИ

ГОСУДАРСТВЕННОЕ СОБРАНИЕ РЕСПУБЛИКИ МАРИЙ ЭЛ
ПОЗДРАВЛЯЕТ ВАС ПРОВЕДЕНИЕМ XV МЕЖДУНАРОДНОЙ
ВЕСЕННЕЙ НАУЧНОЙ КОНФЕРЕНЦИИ СОЦИАЛЬНО
ГУМАНИТАРНЫЕ НАУКИ И ПРАКТИКИ 21 ВЕКЕ: ЧЕЛОВЕК
И ОБЩЕСТВО В МЕНЯЮЩЕМСЯ МИРЕ

ЖЕЛАЕМ ВАМ ПЛОДОТВОРНОЙ РАБОТЫ ИНТЕРЕСНЫХ
ДЕЛОВЫХ ВСТРЕЧ КРЕПКОГО ЗДОРОВЬЯ УСПЕХОВ
БЛАГОПОЛУЧИЯ МИРА ДОБРА

ПРЕДСЕДАТЕЛЬ
ГОСУДАРСТВЕННОГО СОБРАНИЯ
РЕСПУБЛИКИ МАРИЙ ЭЛ

Ю МИНАКОВ

г.Йошкар-Ола, Ленинский пр-т, 29, л/счет 500094, 16 мая 2019 года

Председатель
Государственного Собрания
Республики Марий Эл



Ю.А.Минаков



ГОСУДАРСТВЕННАЯ ДУМА
ФЕДЕРАЛЬНОГО СОБРАНИЯ РОССИЙСКОЙ ФЕДЕРАЦИИ
СЕДЬМОГО СОЗЫВА

ДЕПУТАТ
ГОСУДАРСТВЕННОЙ ДУМЫ

15 мая 2013 г.

№ 02-13/62

Уважаемые организаторы, участники и гости!

Приветствую вас и поздравляю с открытием XV международной весенней научной конференции «Социально-гуманитарные науки и практики в XXI веке: человек и общество в меняющемся мире».

В работе конференции принимают участие более 200 известных ученых и общественных деятелей, исследователей актуальных проблем современного социально-гуманитарного знания, представляющих университеты и научные организации Российской Федерации и зарубежных стран.

В рамках конференции проводятся открытые, содержательные дискуссии по широкому кругу насущных вопросов развития политологии, права, социологии, других гуманитарных дисциплин. Предлагаются новые идеи и подходы к решению наиболее острых социальных проблем, которые ставит перед нами современный мир.

Желаю всем участникам форума взаимопонимания, плодотворных дискуссий, интересных встреч, результативной и успешной работы.

С уважением

С.Ю.Солнцева

РАЗДЕЛ № 1 ФИЛОСОФСКИЕ ПРОБЛЕМЫ СОВРЕМЕННОСТИ

*Е.А. Андреева, В.П. Шалаев
ПГТУ, Йошкар-Ола*

ТЕКТОЛОГИЯ В ДЕМОГРАФИИ

Тектология как общенаучная методология в философии науки появилась в середине XX века, в период распространения идей научно-технической революции» [1, с.8], механизмы и законы которой применяются при анализе демографических процессов в обществе. Так, жизнь человека, начиная с рождения можно представить как цепь тектологических кризисов, когда «вместе со средой радикально меняются характер и значение двигательных реакций, начинается легочное дыхание и желудочно-кишечное пищеварение; затем наступление половой зрелости, когда возникает способность размножения; половая смерть, когда эта способность исчезает» [2, с.211]. Смертность населения можно представить как регулирующий механизм отрицательного отбора, который уничтожает то, что менее жизнеспособно или неустойчиво в данных условиях. Брак есть частичная психофизиологическая конъюгация двух особей с образованием более сложного целого - семьи. Развод – это дезингрессия, когда активности одного комплекса становятся сопротивлениями для активностей другого, полностью парализуют их или парализуются ими, в результате которого происходит распад семьи. Миграция характеризуется механизмом подвижного равновесия - процессами ассимиляции – дезассимиляции с целью «сохранения форм» населения. Тектология, несомненно выступила предтечей современного системного подхода и синергетики в общественности [см. 3].

Литература

1. Богданов А.А. Тектология: всеобщая организационная наука. Кн. 1. М.: Экономика, 1989. 304 с.
2. Богданов А.А. Тектология: всеобщая организационная наука. Кн. 2. М.: Экономика, 1989. 351 с.
1. Шалаев В.П. Из истории системосинергетики в пространстве отечественного и западного социально-гуманитарного знания // SocioTime / Социальное время.-2017.-N1(9).- С.80-100.

*Я.Ю. Васильев, УГТУ, Ухта
Ya.Yu. Vasiliev, USTU, Ukhta*

ЭФФЕКТ ЭДИПА И ЕГО ЭПИСТОМОЛОГИЧЕСКАЯ СТРУКТУРА OEDIPUS EFFECT AND HIS EPISTEMOLOGICAL STRUCTURE

Аннотация. Прогностический парадокс «эффект Эдипа» связан с саморазрушением или самоосуществлением прогноза на основе прогнозной информации. В работе предложена описательная модель парадокса, позволяющая выделить структурные элементы этого феномена и проводить его предметно-

содержательный анализ. Выделены объект, субъект, прогнозная информация и обратная связь, возникающая между информацией и субъектом.

Abstract. The prognostic paradox of the Oedipus effect is related to the self-destruction or self-realization of the forecast based on the predictive information. In this paper, a descriptive model of the paradox is proposed, which allows to single out the structural elements of this phenomenon and to carry out its substantive analysis. The object, the subject, the forecast information, and the feedback arising between the information and the subject are highlighted.

Ключевые слова: эффект Эдипа, прогнозирование, объект, субъект, информация.

Key words: Oedipus effect, prediction, object, subject, information.

Специфика прогностического парадокса, известного как эффект Эдипа [1], заключается в том, что речь идет об исследовании будущего. А будущее как объект весьма специфично. В известном смысле его еще нет. Это само по себе вызывает огромное количество вопросов и проблем. Однако будущее приходит, наступает нас, и люди должны быть к нему готовы. Именно поэтому люди занимаются планированием и прогнозированием. Эффект Эдипа (далее ЭЭ) - это прогностический парадокс, который возникает, когда объект прогнозирования представляет собой не детерминированную устойчивость (вроде восхода солнца), а весьма хрупкую, подверженную воздействиям взаимосвязь, способную развертываться по совершенно разным сценариям. И прогнозная информация, возникшая в процессе постижения будущего, влияет и на действия субъекта и на сам прогнозируемый процесс. Действия субъекта, обусловленные этой новой информацией, ведут к вмешательству в прогнозируемое явление. В результате этого вмешательства возникает новая реальность, иногда полностью тождественная прогнозу (самоосуществление), иногда полностью противоречащая прогнозу (саморазрушение), а иногда вообще никак не соотносящаяся с первоначальной информацией. Таким образом, ЭЭ является важным элементом познавательной и деятельностной активности и требует серьезного изучения сам по себе. Безусловно, первичным элементом парадокса является объект прогнозирования, затем идет субъект прогнозирования – это прогнозируемая информация, и сам механизм обратной связи между субъектом и информацией.

Объект прогнозирования. Объектом прогноза может выступать любая сущность, связанная со временем, с будущим¹, прежде всего. Л.В. Константиновская дает следующее определение объекта прогнозирования: «*Объект* (профиль, предмет, область) прогнозирования – явление природы или общественной жизни, развитие которого прогнозируется; *совокупность* предметов, явлений и процессов, будущее состояние которых необходимо знать для обоснования принимаемого решения.» [2]. В наиболее обобщенном случае это исторические сдвиги, меняющие уклад, структуру и механизмы функционирования общества в глобальном масштабе. И.В. Бестужев-Лада дал следующее определение объекта социального

¹ То есть явление, развертывающееся во времени. Субъект в ходе прогнозирования открывает существенные свойства объекта (процесса).

прогнозирования: «В наиболее общем виде объектом исследования в социальном прогнозировании служит общество как социальный организм. Конкретные объекты представляют собой различные аспекты существования социосферы.» [3]. И.В. Бестужев-Лада акцентирует внимание на функциональном аспекте общественной жизни.²

Какие характеристики объекта прогнозирования можно выделить в контексте ЭЭ? Прежде всего, социальная значимость. То есть объектом социального прогнозирования являются и природные процессы, влияющие на социальную жизнь (бури, ураганы, землетрясения, метеориты и т.д., если они затрагивают общество), и, собственно, сами социальные процессы, происходящие в обществе. Еще одной важной характеристикой объекта является его открытость или способность изменяться под воздействием человека (или не поддаваться таким изменениям). Что определяет открытость или закрытость объекта для воздействия людей? Только возможности самого человека. Очевидно, что исторически возможности человека растут и то, что раньше было неизбежно (например, некоторые болезни), сейчас из сферы фатальной детерминации перешло в область открытых неопределенностей.

Субъект прогнозирования. К субъекту прогнозирования в случае ЭЭ, кроме прогнозиста (или группы прогнозистов), могут быть отнесены и другие люди. Это заказчики прогноза, имеющие возможность принимать на основе этой информации управленческие решения, влияя на прогнозируемую ситуацию, изменять ее. И наконец люди, прямо вовлеченные в прогнозируемый сценарий. Фигуранты прогноза. Они могут быть вовлечены в прогнозируемый процесс и ничего не знать о прогнозе, или знать изначально, или узнать о нем в ходе развертывания событий. Более того, люди могут сочетать в себе все эти ипостаси в разной степени и менять свой статус причастности к прогнозу во времени. Так, заказчик прогноза может быть изначально и активным фигурантом прогнозируемых событий, или прогнозист, изначально отчужденный от событий, может стать их активным участником. Люди, которым в прогнозе была отведена роль статистов, действующих по шаблону, начинают активно менять ситуацию, и их поведение становится неучтенным фактором.

Прогнозная информация наряду с субъектом и объектом прогнозирования является неотъемлемым элементом прогноза и ключевым элементом ЭЭ - ситуации саморазрушения или самоосуществления прогноза. Прежде всего, что отличает прогнозную информацию от любой другой? Она носит вероятностный (хотя формулируется довольно однозначно) и умозрительный характер, ибо объект, к которому она относится, находится в будущем.

² – формы общественного сознания (мировоззрение, наука, искусство, мораль, право, политика, религия);

– формы жизнедеятельности (труд, быт, досуг, общественно-политическая деятельность);

– формирование личности (образование, воспитание, спорт);

– народонаселение (демография, этнография, и т.д.);

– расселение (регион, город, село, экология и т.д.);

– социальное развитие (общество, коллектив); социальные изменения и структура;

– социальные институты;

– социальные группы;

– массовая информация (общественное мнение, печать, ра-дио, телевидение и т.д.);

– государство, международные отношения, национальные движения и т.д.

Это порождает особую гносеологическую ситуацию, известную как «опережающее отражение» [4 с. 165]. Умозрительная гипотеза, имеющая косвенное (на текущий момент) отношение к будущему событию, осмысливается и принимается за истину. Так, например, заявление «грянет буря» родилось на основе косвенных данных, например, расчетов Гидрометцентра. Буря еще не грянула. Более того, может и не грянет. Но социальная значимость этой информации огромна. Люди руководствуются ею как истиной, отражающей реальное положение дел. Информация о возможной непогоде становится причиной энергичной активности по спасению и защите жизни и имущества. Такова аксиологическая (оценочная) метаморфоза прогнозной информации. От гипотезы и предположения до убеждения в истинности суждения. И всё благодаря ценностной значимости.

Аксиологическая составляющая. Именно в этот момент статус прогнозной информации меняется. Теперь из гипотезы, описывающей объективный процесс и требующей подтверждения, прогнозная информация превращается в содержательную часть плана. То есть информация считается достоверной и ложится в основу преобразовательной деятельности. Получается, что субъект, опираясь исключительно на свои мотивы, свои ценности и ориентиры, меняет гносеологический статус прогнозной информации. Не дожидается процедуры верификации и сразу оперирует информацией как истинной.

Обратная связь между субъектом и прогнозной информацией. Возникновение эффекта Эдипа вызвано активной деятельностью субъекта по вмешательству и изменению спрогнозированного явления. Результатом действий субъекта может быть самоосуществление или саморазрушение прогноза. Тут есть как крайности, так и множество промежуточных состояний. В крайних случаях информация либо тождественна ситуации, либо она абсолютно ситуации не соответствует. Специфика прогнозной ситуации в том, что саморазрушение или самоосуществление прогноза не дает возможности точно установить это соответствие. В самом крайнем и предельно радикальном случае реальность развивается сама по себе, а умозрительные нагромождения сами по себе. При этом они зачастую порождают некую новую абсурдистскую реальность. Симулякры³, воздушные замки и т.д. В неких промежуточных ситуациях информация в некоторой степени соответствует действительности, а в некоторой степени ложна. Могут ли случаи с «неполной информацией» приводить к ЭЭ? Да, поскольку степень неопределенности полностью нивелируется в момент аксиологической оценки. Как мы уже отмечали, приняв решение, субъект рассматривает неполную или вероятностную информацию как полную, достоверную и точную.

Вывод. Анализ структуры ЭЭ дает нам возможность глубже понять этот аспект прогнозирования в гносеологическом смысле и дать некий методологический инструментарий, позволяющий «подставлять» в эту форму разные концепции

³ Тут возникает проблема соотношения объективной реальности будущего и информационной картины (модели) этого будущего. Носящие умозрительный характер ложные объекты, на основе которых делаются умозрительные рассуждения и прогнозы. Следовательно, если мы говорим о прогнозной информации, нам важна связь предметно-содержательная с тем объективным процессом, который описывается этой информацией. Почему люди склонны строить свои «информационные миры» и отрывать их от реальности это отдельная тема. Но тут мы видим, как аксиология пересекается с гносеологией.

субъекта, объекта или информации и изучать их операбельность применительно к решению данной проблемы. В качестве очевидных элементов ЭЭ мы выделяем объект прогнозирования – множество социально значимых явлений и процессов, подверженных воздействию человека, субъект прогнозирования – акторов, способных оперировать прогнозной информацией и активно влиять на прогнозируемый процесс, прогнозную информацию – некую умозрительную модель будущего, обладающую мощной аксиологической составляющей. И наконец сам механизм обратной связи – воздействие субъекта на прогнозируемый процесс и получение некоего результата, который может привести как к самоосуществлению, так и к саморазрушению прогноза. Результат напрямую зависит от соответствия прогнозной информации прогнозируемому объекту и свойств самого объекта, то есть его реакции на корректирующее воздействие.

Литература

1. Васильев Я.Ю. Эффект Эдипа и его гносеологический анализ. Философские исследования. 2006. № 3. С. 127-141.
2. Константиновская Л.В. Прогнозирование (элементарный справочник) <http://www.astronom2000.info/прогнозирование/ooipp/>
3. Бестужев-Лада И.В., Наместникова Г.А. Социальное прогнозирование. М.: Педагогическое общество России, 2001. 193 с.
4. Урсул А.Д. Отражение и информация.— М., 1975.— С. 165.

Авторская справка. Васильев Яков Юрьевич, старший преподаватель кафедры философии и методологии образования, Ухтинский государственный технический университет, Ухта, Республика Коми, Россия. E-mail: vas.74@mail.ru.

Author's Bio. Yakov Yuryevich Vasiliev, Senior Lecturer, Department of Philosophy and Methodology of Education, Ukhta State Technical University, Ukhta, Komi Republic, Russia. E-mail: vas.74@mail.ru.

В.Э. Войцехович, ТвГУ, Тверь;

И.Р. Скиба, Институт философии НАНБ, Минск, Беларусь

V.E. Voytsekhovich, TSU, Tver;

I.R. Skiba, Philosophy Institute of NASB, Minsk, RB

ИИ КАК ПРЕОБРАЗОВАТЕЛЬ И ИНТЕГРАТОР ЧЕЛОВЕЧЕСТВА (ПОЛЬЗА И РИСКИ, АНТРОПНЫЕ И СОЦИАЛЬНЫЕ СЛЕДСТВИЯ) AI AS A TRANSDUCER AND INTEGRATOR OF MANKIND (BENEFITS AND RISKS, ANTHROPIC AND SOCIAL CONSEQUENCES)

Аннотация. Дифференциация стала главной тенденцией эволюции науки в 17 – 21 столетиях. Интеграция существует, но слаба. Интегративные тенденции – философизация, математизация, информатизация, антропизация. Искусственный интеллект (ИИ) уже сегодня преобразует человека и общество – науку, экономику, индустрию, социальные отношения. Обсуждаются ближайшие и отдалённые последствия использования ИИ – антропные и социальные.

Abstract. Differentiation became the main trend in the evolution of science in the 17th – 21st centuries. Integration exists but is weak. Integrative tendencies – filosofization, mathematization, computerization, antropization. Artificial intelligence (AI) is already transforming people and society – science, economy, industry, social relations. The immediate and long – term anthropic and social consequences of the use of AI are discussed.

Ключевые слова: Наука, общество, искусственный интеллект (ИИ), польза, риск.

Key words: Science, society, artificial intelligence (AI), benefit, risk.

Прогресс и развитие человека, социума и человечества в 21 в. зависят прежде всего от эволюции науки и зависящего от неё развития техники. Главной особенностью развития науки и техники, имеющей социальное значение, стала высокая неустойчивость данного процесса, т.е. быстрые и противоречивые изменения, что несёт как значительную выгоду для социума, так и высокие риски.

Наука. Ведущей тенденцией развития науки в целом за последние 4 столетия (в том числе в 21 в., является **дифференциация**. Интеграция существует, но значительно отстаёт от рождения всё новых и новых научных направлений. Как и предсказывал К. Маркс в 1856 г. наука стала главной производительной силой, влиятельным социальным институтом и даже приобрела способность к саморазвитию (в известной степени). ВАК России насчитывает уже более 16 тысяч научных направлений. Кто понимает все 16 тысяч? Вероятно, НИКТО. Специалисты даже близких направлений многого не знают и не понимают в соседних областях. Отсюда догадка ведущих мыслителей: в наших знаниях уже имеется информация о том, как путешествовать по нашей галактике или стать бессмертными, но не появился ещё гений, который связал бы якобы несвязанное, т.е. «отдалённые» области науки и сделал бы знания едиными, интегрированными. Перекос в любую сторону угрожает сохранности системы. Дифференциация без интеграции бессмысленна и опасна. Поэтому в научно-философском сообществе нарастает понимание важности единого целостного знания. Каковы тенденции, ведущие к интеграции науки и объединению знаний?

1) Конечно, это «философизация» науки, разработка оснований науки и попытки связать науку с философией, теологией и искусством. «Философия – мать всех наук» (Аристотель). И добавим: мировоззренческий интегратор всего знания. Однако понимание синтезирующих возможностей философии (и её ядра – метафизики) ослабело в 21 в. из-за прагматизации и раздробленности культуры Запада. Столь важная тенденция не достаточно осознана на Западе и в Китае, однако в России культура всегда отличалась стремлением к цельности, а следовательно, и философии.

2) Это математизация науки. Математика давно стала языком эмпирических наук, особенно естественных. Научная теория базируется на устойчивых мыслеформах (неизменных понятиях) и их отношениях (устойчивой структуре), поэтому формульную часть структуры и составляют математические исчисления: арифметика, геометрия (топология), алгебра, а также широко распространённые дифференциальное и интегральное исчисления, ставшие чуть ли не обязательными. Математические теории стали формальным интегратором наук.

3) Это информатизация науки. Дискретная математика, развившаяся с 30-х годов 20 в., стала базисом теории информации, кибернетики (теории управления), теории шифрования и сходных дисциплин. Техника, созданная на основе теории алгоритмов, управления и т.п., захватила все развитые страны и стала одной из ведущих движущих сил социально-экономического прогресса современности. Гигантские объёмы информации перерабатываются компьютерами, структурируются, упорядочиваются и приводятся в систему. Это также стало интегрирующим фактором науки в целом.

4) Это антропизация. Антропизация, или человекомерность (в широком смысле) знания, проявилась вне гуманитарных наук в математике и физике ещё в начале 20-го столетия.

В математике появились интуиционизм и метаматематика, внесшие в формальное знание такие понятия как «свободно становящиеся последовательности», «выбор», «субъект», метатеория (метатеория исследует объектную теорию подобно тому, как субъект изучает объект) и другие. Все они обогатили математику человекоподобными образами и понятиями, начали формировать «гуманитарную математику» [1; 2]. В физике созданы теория относительности и квантовая механика. Благодаря им и последующим теориям важнейшую роль стали играть такие понятия как «наблюдатель», «принцип неопределённости», «случайность», «антропный принцип» и другие. Причём не как строительные леса (которые возникают в ходе научного творчества, а затем убираются из теории), а как постоянная и обязательная часть знания. Субъект был изгнан из науки в 17 в., но вернулся в 20-м. Знание стало субъект-объектным.

Понятие «человек как субъект, наблюдатель», стал ещё одним интегрирующим фактором науки. Помимо перечисленных проявляются и другие тенденции, способствующие интеграции разрозненных научных дисциплин и технонауки в целом. Наиболее ярко на социальную практику и общественное сознание, на современную технонауку повлияло открытие «искусственного интеллекта» (ИИ).

Определение. Обычно под ИИ понимают способность интеллектуальных систем (компьютерных программ) решать некоторые из интеллектуальных задач: играть в игры (шашки, шахматы, го ...), управлять машинами, перерабатывать большие объёмы данных, решать некоторые математические и логические задачи по заданному алгоритму. Сегодня ИИ способен к самообучению, к созданию программ для решения задач заданного уровня сложности и решению этих задач». Все эти задачи ранее решал только человек, но теперь также и ИИ. Исторически ИИ начал развиваться с 30-х годов 20 в., с работ А. Тьюринга. Сегодня это уже огромная область технонауки, основанная на дискретной математике, кибернетике, нанонауке, квантовой механике, психологии, лингвистике и ряде других областей. Вследствие развития философии ИИ появилась гипотеза о 2 типах ИИ: сильном и слабом. Гипотеза о возможности сильного ИИ уподобляет его человеческому, т.е. предполагает, что со временем компьютеры смогут создать собственный внутренний мир, противопоставить его внешнему и осознать себя как личность. Гипотеза о слабом ИИ предполагает, что компьютеры так и останутся решателями узкого круга достаточно простых задач и не приведут к сознанию и личности у ИИ.

По нашему мнению верны и первая, и вторая гипотезы – но в разных смыслах. В чём сущность слабого и в чём сущность сильного ИИ? Сущность компьютера, или

его «душа» - это алгоритм. Алгоритм задан человеком. Перестройка алгоритма самой программой (без помощи человека) возможна, но ПОКА в определённых достаточно узких границах, не выходящих за рамки уровня сложности первоначального алгоритма. Почему? Потому что в этой области работает теорема Уиттекера-Такера, согласно которой для того, чтобы система А могла создать изоморфный образ системы В (так сказать, «познать В»), n - количество элементов А должно быть не менее чем в 10 раз больше, чем m - количество элементов В (соответственно количество отношений между элементами в А факториально больше $\approx n!/m!$). Упрощённо выражаясь, А должна быть принципиально сложнее, совершеннее, чем В. Проводя аналогию с эволюцией человека по гипотезе Дарвина, человек может познать обезьяну, но сам себя не может («нельзя познать самого себя»). Человека может познать «сверхчеловек».

Интуитивно теорема понятна. Её аналоги – теорема о неполноте К. Гёделя и ряд других теорем, доказанных А. Тарским и другими логиками в те же 30-е годы 20 в.

Поэтому в данный период развития науки верна гипотеза о слабом ИИ. Но если удастся создать самостоятельно существующий ИИ, способный к эволюции, к самоусложнению, тогда в принципе новый биовид сможет, самосовершенствуясь, дойти до уровня разума и стать как бы «личностью», осознающей саму себя. Отсюда следует, что даже сильный ИИ слабее человека в некоторых интеллектуально-творческих способностях. Например, для ИИ, основанного на алгоритме, недоступно понятие «актуальная бесконечность» (аналогично – вечность, Бог, Дао, «Исихия», «Нирвана», «Немыслимое»), а человеку доступно. Какую пользу может принести ИИ в будущем?

Польза ближайшая (10-20 лет). Согласно прогнозам учёных и специалистов уже в следующие 2020 – 2040 годы будет создан ИИ, способный к:

- управлению множеством транспортных средств,
- распознаванию лиц, анализу изображений, высококачественному переводу и обработке языков,
- защите окружающей среды путем глубокого мониторинга экосистем и оптимизации проектирования и использования энергетических систем [3],
- логистике,
- диагностике широкого класса заболеваний у человека, животных, растений,
- поиску сложных закономерностей в Big Data (прогнозирование, установление противоречий, рисков ...),
- в науке – усиление интеграции знаний на основе ИИ.

Главная социальная проблема, возникающая при этом, - куда направить десятки миллионов людей, потерявших работу из-за ИИ.

Польза отдалённая (20 – 200 лет).

- Повышение производительности труда в тысячи раз уже в 21 в.
- Отмена денег (в том числе электронных), как следствие, завершение рыночного производства и капитализма. Господство социализма в интеллектуально развитых странах.
- Упрощение процессом управления корпорациями и даже обществом (страной) в целом, т.к. значительную часть расчётов возьмёт на себя ИИ.

- Предотвращение глобальных конфликтов.
- Гармонизация социумов и человечества в целом.

Однако, как и в любом процессе развития прогресс в одних областях ведёт к регрессу в других областях и даже опасности самоуничтожения нашего биовида.

Какие же опасности прогнозируют учёные от развития ИИ?

Риски в ближайшем будущем (10-20 лет).

- Неправильное использование ИИ и риски аварий и катастроф (военных, технических, финансовых, экологических и т.п.).
- Рост безработицы в несколько раз – особенно в традиционных областях малоквалифицированного труда.
- Повышение опасности III Мировой войны из-за вероятности «автоматического» развёртывания политико-военного конфликта, управляемого ИИ (без участия лиц, принимающих решение), который входит в систему обороны участников конфликта. Иначе говоря, ИИ, воздействуя на стратегическую среду, повышает риск ядерной войны [3].
- Быстрое усложнение социальной жизни из-за повседневного широкого применения ИИ (усложнения, с которым масса населения уже не справляется).
- Быстрый рост коэффициента Джини (разрыв между богатыми и бедными, исчезновение среднего класса). Присвоение основной части прибыли (90 %), производимой обществом, несколькими семьями (олигархами, составляющими менее 1 % населения). Рост социальной напряжённости, классовой борьбы, преступности. Падение нравственности. Потеря социумами человекомерности.
- Кризис доверия не только между народом и властной элитой, но и на индивидуальном уровне.
- Потеря смысла жизни у значительной части населения.

Риски в отдалённом будущем (20-200 лет).

- Потеря творческих способностей людьми во многих профессиях из-за невозможности конкурировать с ИИ (по скорости переработки информации, её объёму, по глубине проникновения в массив данных и т.п.).
- Ослабление управляемости обществом со стороны человека (постепенная отмена политики, юриспруденции, человеческого суда, функции которых отойдут к ИИ, и т.п.), следовательно, потеря человеком свободы как своего главного атрибута.
- Передача процесса управления человечеством глобальному ИИ.
- «Всеобщее ИИ-счастье» и, вероятно, исчезновение биовида *homo sapiens*.

Выводы. Таким образом, информатизация социума и применение ИИ в социальной практике ведут к значительным изменениям в обществе (науке, технике, производстве) – уже в ближайшей перспективе (20 лет), ведут к изменениям как положительным, так и отрицательным, опасным для человека. Одним из положительных сдвигов в культуре общества становится повышение управляемости наукой, интеграция раздробленных знаний, а в дальнейшем сближение народов, цивилизаций, социальных культур на основе ИИ.

Работа выполнена при поддержке РФФИ (проект 18-511-00028) и БФФИ (проект Г18Р-153).

Литература

1. Войцехович В.Э. Математика накануне перемен // XI Всесоюзное совещание по логике, методологии, философии науки. Тез. докл. (дополнительный выпуск). Киев: Наукова думка. 1986. С. 45 – 46.
2. Гейтинг А. Интуитионизм. М.: МИР. 1965. 200 с.
3. Remco Zwetsloot, Allan Dafoe. Thinking About Risks From AI: Accidents, Misuse and Structure // <https://www.lawfareblog.com/thinking-about-risks-ai-accidents-misuse-and-structure>

Авторская справка. Войцехович Вячеслав Эмерикович, д.ф.н., профессор, Тверской государственный университет, p000327@tversu.ru; Скиба Иван Рауфович, аспирант Института философии НАН Беларуси, gonzozden@mail.ru.

Author's Bio. Voytsekhovich Vyacheslav Emerikovich, doctor of philosophical sciences, professor, Tver State university, p000327@tversu.ru; Skiba Ivan Raufovich, post-graduate student, Philosophy institute of NAS of Belarus, gonzozden@mail.ru.

*В.Д. Галиахметов, А.С. Гурьянов, ФГБОУ ВО «КГЭУ», Казань
V.D. Galiakhmetov, A.S. Guryanov, "KSPEU", Kazan*

ВЗАИМОДЕЙСТВИЕ ЧЕЛОВЕКА И ОКРУЖАЮЩЕЙ СРЕДЫ THE INTERACTION OF MAN AND ENVIRONMENT

Аннотация. Объектом исследования являются взаимоотношения человека и природы. Автором отмечается, что нынешнее время – время для постановки проблемы взаимодействия человека и окружающей среды, а также поисков решения этой проблемы. Поэтому вопрос взаимоотношений человечества и природы является одним из ключевых, глобальных как для отдельного человека, дерева или другой единицы окружающей среды, так и для всего общества и планеты Земля. Таким образом, знания, накопленные в этой сфере, становятся инструментом, применимым для повышения экологических показателей, от которых напрямую зависит человечество, поэтому важно постараться между обществом и природой установить гармонию.

Abstract. The object of the research is the relationship between man and nature. The author notes that the current time is a time for posing the problem of interaction between humans and the environment, as well as searching for solutions to this problem. Therefore, the question of the relationship between humanity and nature is one of the key, global, both for an individual, a tree or another environmental unit, and for the whole society and the planet Earth. Thus, the knowledge accumulated in this area becomes an applicable tool for improving environmental performance, on which humanity directly depends, so it is important to try to establish harmony between society and nature.

Ключевые слова: общество, природа, человек, взаимосвязь, гармония.

Key words: public, nature, man, interconnection, harmony.

Размышления о взаимодействии общества и природы, человека и среды его обитания являются традиционными как для науки, так и для философии. Понятие природа – одно из наиболее широких научных понятий. В широком смысле слово

природа понимается как все существующее, в узком же природа понимается как то, что окружает нас, людей. Природа являлась и является объектом познания человека. Для естествознания природа является объектом, границы которого определяют техно-биологические возможности человечества, чтобы познать закономерности и изменение мира в соответствии с потребностями человека. Для философии природа, прежде всего, соотносится с людьми, поскольку она является естественным условием существования людей. Человек рассматривается в этом случае как часть природы, так и как продукт человеческой деятельности. Общество и природа действуют не только по своим законам, но и взаимодействуют. Природа вечна, значит, вечны и её законы, человечество имеет границы, а поэтому законы их функционирования имеют границы во времени. Природа может существовать независимо от человека, а человечество может существовать только с природой, в природе, в существенной зависимости от неё. Нужно помнить об обществе не только как о социальном, надо помнить и о телесной организации человека.

К природным основам общества можно отнести: телесная организация человека (человек – биосоциосистема); народонаселение (в процессе производства человек производит средства для удовлетворения своих потребностей и воспроизводит себя); природные условия, т.е. географическая среда.

Общество и природа в значительной мере соприкасаются друг с другом, и нигде, ни во времени, ни в пространстве, не существует четкой границы между ними. В процессе развития человечества люди по-своему понимали и оценивали значение природных факторов, поэтому сформировались разные ценностные отношения человека к природе. Человек – часть природы, а не что-то ей противоположное. Его мысли и движения следуют тем же законам, что и движения звезд и атомов. По сравнению с человеком физический мир велик – он больше, чем считали во времена Данте; впрочем, он не так велик, как это казалось еще сто лет назад. Как виришь, так и вглубь, как в большом, так и в малом наука, видимо, достигает пределов. Считается, что Вселенная имеет ограниченную протяженность в пространстве и свет может пропутешествовать вокруг нее за несколько сотен миллионов лет. Считается, что материя состоит из электронов и протонов, которые имеют конечные размеры, и что их число в мире конечно. Вероятно, их движения не непрерывны, как раньше думали, а происходят скачками, каждый из которых не меньше некоторого минимального скачка. Законы этих движений, судя по всему, суммируются в нескольких очень общих принципах, с помощью которых можно рассчитать прошлое и будущее мира, если дана любая малая часть его истории.

Усиление антропогенного воздействия на природу, технический прогресс выявили скудность наших знаний о привычной для человека окружающей природе, о формах её организованности, о структурных механизмах её саморегуляции. Произошло нарушение гармонии, которая должна быть между природой и человеком. А. Печчеи в своей книге «Человеческие качества» хочет донести до читателей, что человек сам является источником ухудшения взаимодействия людей и природы. И решать эти проблемы надо не с помощью науки, техники, а через улучшение своих же качеств. Философы создали аспекты нового гуманизма: понимание человеком своей глобальности, стремление к справедливости, отвращение к насилию над природой. Эти аспекты могут помочь преодолеть кризис человека, затем и человечества. Б. Коммонер предлагает простые, но глубокие по

смыслу законы: всё связано со всем, все должно куда-то деваться, природа знает лучше, ничто не дается даром.

Причин ухудшения экологических показателей много и они разные. Среди них такие как: рост населения, который приводит к росту потребностей; духовность современных людей; неэкологическое развитие науки и техники; игнорирование природы человеком в процессе трудовой деятельности и т.д. В истории Земли известен целый ряд экологических кризисов, однако, они носили стихийный характер по сравнению с нынешним экологическим кризисом, созданным руками самого человека. Но нельзя жить дальше, не преодолев эту проблему. Человечеству приходится решать её в условиях социальной неоднородности, при разных экономических, политических, культурных условиях. Также одной из особенностей нынешней экологической ситуации является её связь с нравственностью человека. Можно сказать, что проблема нынешней экологии – это проблема нравственной красоты человека и гармонии в нём. Жизнь – вот главная ценность, которой должны соответствовать наука и техника, политика и экономика, государственные и личные, религиозные и национальные интересы. Теория биосферы, разработанная В.И. Вернадским, оказывается необходимой естественно-научной предпосылкой для создания и понимания человеческой экологии и проблемы экологии в целом.

Биосфера, по Вернадскому, это всё живое и условия существования живого. Это система, стремящаяся через развитие к самосохранению. То есть в современном мире, биосфера означает систему с развивающейся устойчивостью. И поэтому человечество не есть что-то незапланированное, а плотно связанное с биосферой. С одной стороны – обеспечение устойчивости, с другой же – помеха, которая может привести к гибели. Одна из составляющих биосферы – антропосфера, в свою очередь, связанная с ноосферой и техносферой. Техносфера – это материальная культура, сооружения. Сфера, которая не принадлежит биосфере, но является её производной. Ноосфера связана с разумной деятельностью человека, производная социальной жизни.

Современный этап развития человечества характеризуется обострением во взаимодействии природы и общества. Использование средств НТР увеличило силу человеческого влияния до такой степени, что в настоящее время она превосходит стихийные силы природы. Ныне человек в хозяйственный оборот уже вовлек:

Таблица 1.

Лес	50%
Суша	55%
Полезные ископаемые	150 млрд. т

В итоге, можно сказать, что черта между социальным и природным в человеке не совпадает с границей между «естественным» и «искусственным», она проходит в духовной области, в культуре. Для благополучного будущего Земли важно установить гармонию во взаимоотношениях и взаимодействии природы и общества.

Литература

1. Рассел Б., Уильям А.– Why I am not a Christian, 1927. / Почему я не христианин. Перевод на русский язык: А.Л. Яковлев. – М: Политиздат, 1987. – 241 с.

2. Печчеи А. – The Human Quality, 1977. / Человеческие качества. Перевод на русский язык: О.В. Захарова. – М:«Прогресс», 1980. — 302 с.

Авторская справка. Галиахметов Валерий Дмитриевич, студент ФГБОУ ВО «КГЭУ», valer_orl2000@mail.ru; Гурьянов Алексей Сергеевич, доцент ФГБОУ ВО «КГЭУ», научный руководитель, alexeigurianov@rambler.ru.

*Т.А. Гнилозубова
Тверской Государственный Университет, Тверь
T.A. Gnilozubova, Tver State University, Tver*

МИРОВОЗЗРЕНИЕ И МИРОСОЗЕРЦАНИЕ КАК ФЕНОМЕНЫ ЧЕЛОВЕЧЕСКОГО СОЗНАНИЯ THE OUTLOOK AND WORLDVIEW OF THE PHENOMENA OF HUMAN CONSCIOUSNESS

Аннотация: Автор статьи «Мировоззрение и мирозерцание как феномены человеческого сознания» рассказывает о таких философских универсалиях, как мировоззрение и мирозерцание. В научно-исследовательской литературе существуют различные точки зрения на проблему определения такого понятия, как мировоззрение. Автор статьи рассматривает различные определения понятия «мировоззрение» и даёт собственное определение данного понятия. Автор статьи рассматривает мировоззрение и мирозерцание как феномены человеческого сознания. Автор сравнивает понятия «мировоззрение», «мирозерцание», «миропонимание».

Abstract: In the scientific literature there are different points of view on the problem of determining such a thing as a worldview. The author of this article writes about such philosophical universals, concepts as worldview and Outlook. The author considers various definitions of the concept "worldview" and gives his own definition of this concept. The author considers the worldview and Outlook as phenomena of human consciousness. The author compares the concepts of "worldview" (мировоззрение), "worldview" (мирозерцание), "worldview" (мироощущение).

Ключевые слова: Сознание, мировоззрение, мирозерцание, понятие, представление.

Key words: Consciousness, worldview, worldview, concept, representation.

Что такое мировоззрение? Существует множество точек зрения на содержание этого понятия. В научной справочной литературе можно прочитать различные определения. Т.И.Ойзерман в статье “Мировоззрение” в “Новой философской энциклопедии” определяет следующим образом: “Мировоззрение - система человеческих знаний о мире и о месте человека в мире, выраженная в аксиологических установках личности и социальной группы, в убеждениях относительно сущности природного и социального мира” (19, <https://iphlib.ru/greenstone3/library/collection/newphilenc/document/HASH010896462d320b6dff553108>).

Т.И.Ойзерман раскрывает вопрос об истории самого термина “мировоззрение”: “Термин «мировоззрение» впервые появляется в нач. 18 в. в сочинениях немецких

романтиков, а также в работе Ф.Э.Шлейермахера «Речи о религии». Гегель анализирует «моральное мировоззрение» в «Феноменологии духа» (Соч., т. 4. М., 1959, с. 322–330). В «Лекциях по эстетике» (книга первая) Гегель рассматривает «религиозное мирозерцание» (Соч., т. 12. М., 1938, с. 329–330). В той же работе (книга третья) Гегель пользуется понятием «теоретическое мировоззрение» для характеристики идейной позиции художника (Соч., т. 14. М., 1958, с. 192). Таким образом, Гегель пытался разграничить различные типы мировоззрений. Е.Дюринг развивал теорию мировоззрения вместо метафизики. Согласно Г.Гомперцу, мировоззрение – это «космотеория», призванная представить непротиворечивое понимание идей, развитых в отдельных науках, и фактов практической жизни. В.Дильтей усматривал в жизни исток мировоззрения и выделял различные типы мировоззрений в религии, поэзии и метафизике. Внутри метафизики он проводил различие между натурализмом, идеализмом свободы и объективным идеализмом как разл. типами мировоззрений. Шелер, говоря о философском мировоззрении, выделил три вида знания: 1) знание ради господства; 2) знание в целях образования человека, 3) метафизическое знание, или знание ради спасения. Последний тип знания и представляет собой философское мировоззрение». [19, <https://iphlib.ru/greenstone3/library/collection/newphilenc/document/HASH010896462d320b6dff553108>]. Д.А.Леонтьев пишет: «Мировоззрение — ценностно-смысловое ядро образа мира, несущее на себе отпечаток личностных особенностей человека; знания о мире образуют при этом сплав с убеждениями, не всегда отчётливыми представлениями и бессознательными схематизмами и стереотипами. Содержащаяся в мировоззрении система идеалов задаёт представления о том, каким мир должен быть или стать, и служит критерием оценки существующего положения вещей. Мировоззрение человека выступает основой при выборе мотивов, формировании планов и постановке жизненных целей». [14, С. 437].

Б.Г.Юдин в «Философском словаре» определяет следующим образом: «Мировоззрение - система принципов, взглядов, ценностей, идеалов и убеждений, определяющих как отношение к действительности, общее понимание мира, так и жизненные позиции, программы деятельности людей» [40, С. 334]. Б.Г.Юдин отмечает, что «в тех случаях, когда хотят подчеркнуть эмоциональную сторону мировоззрения, часто употребляют термин «мироощущение» (например, оптимистическое, трагическое и т.п.» [40, с.334]. В «Философском энциклопедическом словаре» (М., 2003) читаем: «Мировоззрение - совокупность результатов метафизического мышления и исследований, причём метафизика понимается как вещь, которая объединяет в единое целое формы познания мира: во-первых, различные «естественные» виды мировоззрения, связываемые по традиции с эпохой, народом, расой и т.п.; во-вторых, философию, стремящуюся к априорному знанию (т.е. знанию, не зависящему от количества индуктивных исследований) во всех областях, и, в-третьих, результаты конкретных наук. «Мировоззрение скрывает в себе философию, идёт, как и она, к целому, универсальному, конечному и включает в себя не только знание о космосе, но также и оценки, переживаемые субординации ценностей, формы жизни» (Г.Мейер)» [29, с.271].

В.А.Бачинин в «Энциклопедическом словаре» (СПб., 2005) «мировоззрение» определяет следующим образом: «Мировоззрение — система наиболее общих представлений, предположений, умозрительных моделей, образных картин, философских принципов, идей, ценностных ориентаций, убеждений, идеалов,

верований, с помощью которых человек объясняет себе и окружающим всё то, что происходит с миром, с ним самим и с его взаимоотношениями с мирозданием» [3, с.143]. “Мировоззрение - система взглядов на объективный мир и место в нём человека, на отношение человека к окружающей его действительности и самому себе, а также обусловленные этими взглядами основные жизненные позиции людей, их убеждения, идеалы, принципы познания и деятельности, ценностные ориентации” [23, с.375-376], - пишет А.Г.Спиркин в статье “Мировоззрение” в “Философском энциклопедическом словаре” (М., 1983).

Теме “Мировоззрение” посвящены многие работы. (Например: Ермолов А.Я. Роль философии в формировании мировоззрения. М., 1964. Черноволенко В.Ф. Мировоззрение и научное познание. К., 1970. Дрыгин В.И. Научное мировоззрение, его предмет и функции. Саратов, 1981. Философия и мировоззренческие проблемы современной науки. М., 1981). Как указывает А.Г.Спиркин, “содержание мировоззрения группируется вокруг того или иного решения *основного вопроса философии*” [23, с.375-376]. Социальная группа или личность выступают в качестве субъекта мировоззрения. “Мировоззрение является ядром общественного и индивидуального сознания. Выработка мировоззрения - существенный показатель зрелости не только личности, но и определенной социальной группы, общественного класса...” [23, с.375-376]. А.Г.Спиркин в статье “Мировоззрение” определяет мировоззрение как “общее понимание мира, человека, общества, определяющее социально-политическую, философскую, религиозную, нравственную, эстетическую, научно-теоретическую ориентацию человека” [23, с.375-376]. Выделяют три основных типа мировоззрения: 1. Житейское (обыденное) мировоззрение. 2. Философское мировоззрение. 3. Религиозное мировоззрение. Что объединяет эти типы мировоззрений? “Все эти типы мировоззрения выделяют некоторое единство, охватывая определенный круг вопросов, например, как дух соотносится с материей, что такое человек и каково его место во всеобщей взаимосвязи явлений мира, как человек познаёт действительность, что такое добро и зло, по каким законам развивается человеческое общество” [23, с.375-376].

Различают понятия (концепты): 1. общая картина мира; 2. мироощущение, мировосприятие, мирозосерцание; 3. миропонимание. Общая картина мира - это, как пишет А.Г.Спиркин, “синтез знаний людей о природе и социальной реальности” [23, с.375-376]. “Совокупность естественных наук образует естественно-научную картину мира, а общественных - социально-историческую картину действительности. Создание *общей картины мира* - задача всех областей знания” [23, с.375-376]. “Человек утверждает себя в предметном мире не только с помощью мышления, но и посредством всех своих познавательных способностей. Целостное осознание и переживание воздействующей на человека реальности *в форме ощущений, восприятий, представлений и эмоций* образуют мироощущение, мировосприятие и мирозосерцание” [23, с.375-376]. “*Миропонимание* представляет собой лишь понятийный, интеллектуальный аспект мировоззрения”. Чем отличается мировоззрение от общей картины мира? Для мировоззрения характерна более высокая интеграция знаний, чем в общей картине мира и “наличие не только интеллектуального, но и *эмоционально-ценностного отношения человека к миру*” [23, с.375-376]. Именно эмоционально-ценностное отношение человека к миру является главным в мировоззрении. Ценностный аспект мировоззрения является

предметом изучения отдельной части философии, которая называется аксиологией.

Мировоззрение как предмет философской рефлексии - актуальная проблема. Именной этой проблеме посвящена статья Некрасовой Н.А., Некрасова С.И. Авторы статьи "Мировоззрение как предмет философской рефлексии" дают такое определение концепта "мировоззрение": "Мировоззрение (Weltanschauung) - слово немецкого происхождения, которое впервые употребляет И.Кант в "Критике способности суждения" для обозначения мирозерцания в смысле "наблюдения мира, данного в чувстве", то есть мирозерцания как простого восприятия природы в самом широком смысле слова. Позже, под влиянием Ф.Шеллинга, оно приобретает другое значение - осуществляемый самостоятельно продуктивный, а значит осознанный способ постижения и объяснения целостности существующего. Для Ф.Шеллинга важным моментом в понятии "мировоззрение" было то, что оно содержит определенный схематизм и не нуждается в теоретическом объяснении. Поэтому Гегель говорит о моральном мировоззрении, Гёте - о поэтическом, Ранке - о религиозном" [17, с.18].

Авторы статьи "Мировоззрение как объект философской рефлексии" ссылаются на труды философов, которые поднимали эту тему - тему "мировоззрение". Концепт "мировоззрение" является предметом философской рефлексии в трудах Вильгельма Дильтея, Эрнста Кассирера, Зигмунда Фрейда, Мартина Хайдеггера, Макса Шеллера. [Деррида Ж. Философия и литература. Беседа с Жаком Деррида // Жак Деррида в Москве. М., 1993. Дильтей В. Типы мировоззрений и обнаружение их в метафизических системах // Культурология. М., 1995. Кассирер Э. Жизнь и учение Канта. СПб., 1991. Фрейд З. Введение в психоанализ. Лекции. М., 1995. Хайдеггер М. Бытие и время. М., 1997. Хайдеггер М. Время картины мира // Время и бытие. М., 1993. Хайдеггер М. Основные проблемы феноменологии. СПб., 2001. Хайдеггер М. Отрешённость // Разговор на просёлочной дороге. М., 1991. Хайдеггер М. Письмо о гуманизме // Время и бытие: Статьи и выступления. М., 1993. Шелер М. Человек в эпоху уравнения // Избранные произведения. М., 1994. Шелер М. Философское мировоззрение // Избранные произведения. М., 1994].

В.А.Александров в статье "Мирозерцание и миропонимание в структуре мировоззрения" сравнивает три термина: "мирозерцание", "миропонимание", "мировоззрение" [1, с.138]. В.А.Александров пишет: "Термины "мирозерцание", "миропонимание", "мировоззрение" достаточно часто употребляются в литературе. Общекоммуникативное их содержание представлено в словарях и энциклопедиях. Как правило, в подавляющем большинстве научных и метафизических текстов, которые специально не анализируют эти термины, они употребляются как слова, взаимозаменяющие друг друга. С одной стороны, такому положению есть оправдание, поскольку в подобных текстах они используются как общеупотребительные для обозначения отношения человека к миру, но с другой - содержание этих слов в научной литературе приобретает силу терминов, каждый из которых фиксирует различные отношения человеку к миру" [1, с.138]. В.И.Александров замечает, что "самым простым отношением человека к миру из названных терминов является мирозерцание" [1, с.139]. "Мирозерцание относят к чувственной ступени познания. На мой взгляд, мирозерцание является промежуточным звеном между чувственной и рациональной ступенью познания, поскольку в структуре познающего мышления оно присутствует. Но в то же время представление о

созерцании как вникании умом, углублении в предмет, изучении его со смыслом не совсем точно” [1, с.139-140]. В.И.Александров останавливается на анализе содержания термина “созерцание” и вскрывает его сущность, что позволяет ему возвыситься до метафизического понятия.

В.И.Александров пишет: “По составу слово “миросозерцание” – сложносоставное. Оно означает созерцание мира. Содержанием созерцания является внимательное рассмотрение, наблюдение за чем-нибудь или чего-нибудь. С.И.Ожегов содержанию слова “созерцание” придаёт философский смысл как “начальной ступени познания, чувственной форме отражения действительности в сознании” (Ожегов С.И. Словарь русского языка. М., 1972. С. 684). А созерцательный человек - это бездеятельный, пассивный наблюдатель. (Там же). В.Даль понимает сущность созерцания как “смотреть со смыслом, вникая, углубляясь в предмет, изучая его, любуясь им” (Даль В. Толковый словарь живого великорусского языка. М., 1955. Т. 1У. С. 261). Оно предполагает вникание во что-либо “мысленно, разумом, духом” (Там же). В.Даль отмечает, что созерцательный ум (дух) - это жизнь, деятельность которой “обращена внутрь, в себя”. Созерцатель “спокойно и без внешней деятельности” умствует. Созерцательный человек - это тот, кто наблюдает и видит всё разумно, со смыслом. (Там же). Два таких представления о миросозерцании различны” [1, с.139].

Сравнивают также такие феномены сознания человека, как мироотношение и мировоззрение. Например, сравнению мироотношения и мировоззрения посвящена статья И.А.Беляева (Оренбургский государственный университет). “Осуществляя сравнительный анализ этих феноменов человеческого сознания, автор статьи выявляет понятиеобразующие признаки каждого из них. Мироотношение обладает такими признаками, как субъективность и дискретность, мировоззрению присущи субъективированность и континуальность. При этом *оба рассматриваемых феномена характеризуются* процессуальностью, интенциональностью и контекстуальностью, проявляющимися в двух случаях существенно различным образом” [6, с.1]. Автор названной статьи приводит огромное количество научных трудов, которые посвящены рассмотрению такого феномена человеческого сознания, как мироотношение. Это научные труды В.А.Алексеевой, А.Е.Зимбули, В.А.Личковах, Э.А.Музенитовой, Д.В.Попова, М.М.Прохорова, Сушенцовой, Я.Ф.Трофимова, Д.М.Федяева, В.С.Швырёва, Д.В.Пивоварова, И.А.Беляева.

Таким образом, мировоззрение - это система взглядов на бытие (всё, что существует), в которой необходимо присутствует ценностный аспект, который выражает ценностное отношение субъекта к миру, что особенно важно. Миросозерцание - это система взглядов на мир, в которой вместе с пониманием мира обязательно входит момент отношения субъекта к миру, те представления, которые сформированы в сознании человека, его субъективное отношение к миру, его ощущения, его восприятие мира. Таким образом, нужно различать эти два понятия - мировоззрение и миросозерцание. С этими понятиями в настоящее время связаны и такие основополагающие понятия, как научная картина мира и миропонимание. Миропонимание - это понятийное отношение к миру, в которое входят те или иные картины мира (мифологическая, религиозная, научная и другие картины мира). Научная картина мира - это картина мира, которая складывается у познающего субъекта в результате его научной деятельности и философского осмысления действительности.

Литература

1. Александров В.И. Миросозерцание и миропонимание в структуре мировоззрения // Философия и общество. 2011. № 2.
2. Алексеева В.А. Русское традиционное мироотношение: православно-метафизические основания: Автореф. дис. ...д-ра филос. наук. Екатеринбург, 2000.-47 с.
3. Бачинин В.А. Философия. Энциклопедический словарь. СПб., 2005. С. 143.
4. Беляев И.А. Интенциональность целостного мироотношения // Вестник Оренбургского государственного университета. 2007. № 1. С. 29-35.
5. Беляев И.А. Ценностное содержание целостного мироотношения // Вестник Оренбургского государственного университета. 2004. № 2. С. 9-13.
6. Беляев И.А. Человек и его мироотношение Сообщение 1. Мироотношение и мировоззрение // Научный журнал КубГАУ. 2011. № 73 (09). <http://ej.kubagro.ru/2011/09/pdf/29.pdf>
7. Даль В. Толковый словарь живого великорусского языка. М., 1955. Т. 1У.
8. Деррида Ж. Философия и литература. Беседа с Жаком Деррида // Жак Деррида в Москве. М., 1993.
9. Дильтей В. Типы мировоззрений и обнаружение их в метафизических системах // Культурология. М., 1995.
10. Дрыгин В.И. Научное мировоззрение, его предмет и функции. Саратов, 1981.
11. Ермолов А.Я. Роль философии в формировании мировоззрения. М., 1964.
12. Зимбули А.Е. Желание как модус нравственного мироотношения // Философия желания: Сборные статей. СПб., Издательство Санкт-Петербургского государственного университета, 2005. С. 147-152.
13. Кассирер Э. Жизнь и учение Канта. СПб., 1991.
14. Леонтьев Д.А. Мировоззрение // Большая Российская Энциклопедия. Т. 20. М.: Научное издательство «Большая Российская Энциклопедия», 2012. С. 437.
15. Личковах В.А. Человеческое мироотношение как предмет эстетического анализа: Автореф. дис. ... д-ра филос. наук. Киев, 1996. 38 с.
16. Музенитова Э.А. Воспитание толерантного мироотношения у дошкольников средствами фольклора: Автореф. дис. ... канд. пед. наук. Ростов-на-Дону, 2009. 25 с.
17. Некрасова Н.А., Некрасов С.И. Мировоззрение как объект философской рефлексии // Философские науки. 2005. № 6. <http://www.top-technologies.ru/pdf/2005/6/4.pdf>
18. Ожегов С.И. Словарь русского языка. М., 1972.
19. Ойзерман Т.И. Мировоззрение // Новая философская энциклопедия. Интернет-версия издания: В 4 томах / Институт философии РАН; Национальный общественно-научный фонд: Председатель научно-редакционного совета В.С.Стёпин. М.: Мысль, 2000-2001. <https://iphlib.ru/greenstone3/library/collection/newphilenc/document/HASH010896462d320b6dff553108>
20. Пивоваров Д.В. Отношение / Д.В.Пивоваров // Современный философский словарь / Под общ. ред. д.ф.н. В.Е.Кемерова. М.: Академический Проект, 2004. С. 497-498.
21. Прохоров М.М. Ценности и смыслы модели взаимоотношения человека и

мироздания // Ценности и смыслы. 2010. № 5 (8). С. 94-108.

22. Попов Д.В. Целостность мироотношения: взаимоотношение рационального и иррационального: Автореф. дис. ... канд. филос. наук. Омск, 2000. 20 с.

23. Спиркин А.Г. Мировоззрение // Философский энциклопедический словарь. М.: Советская энциклопедия, 1983.
<https://www.ru.nivers.ru/upload/iblock/1b4/filosofsky%20slovar.pdf>.

24. Сушенцева Л.И. Гуманистическое мироотношение: (Сущность, специфика, диалектика): Автореф. дис. ... канд. филос. наук. Екатеринбург, 1994.- 20 с.

25. Табачковский В.Г. Человеческое мироотношение: данность или проблема? Киев: Наукова думка, 1993.- 176 с.

26. Трофимов Я.Ф. Сущность и функции эсхатологического мироотношения: на материалах позднего протестантизма: Автореф. дис. ... канд. филос. наук. Киев, 1990.- 15 с.

27. Фрейд З. Введение в психоанализ. Лекции. М., 1995.

28. Федяев Д.М. Техническое мироотношение: (Сущность, модификации, эволюция): Автореф. дис. ... д-ра филос. наук. Екатеринбург, 1994.- 44 с.

29. Философский энциклопедический словарь. Редакторы-составители: Губский Е.Ф., Кораблёва Г.В., Лутченко В.А. М., 2003.

30. Философия и мировоззренческие проблемы современной науки. М., 1981.

31. Хайдеггер М. Бытие и время. М., 1997.

32. Хайдеггер М. Время картины мира // Время и бытие. М., 1993.

33. Хайдеггер М. Основные проблемы феноменологии. СПб., 2001.

34. Хайдеггер М. Отрешённость // Разговор на просёлочной дороге. М., 1991.

35. Хайдеггер М. Письмо о гуманизме // Время и бытие: Статьи и выступления. М., 1993.

36. Черноволенко В.Ф. Мировоззрение и научное познание. К., 1970.

37. Швырев В.С. Знание и мироотношение // Философия науки. М.: ИФ РАН, 1995. Вып. 1. Проблемы рациональности. С. 163-184.

38. Шелер М. Человек в эпоху уравнивания // Избранные произведения. М., 1994.

39. Шелер М. Философское мировоззрение // Избранные произведения. М., 1994.

40. Юдин Б.Г. Мировоззрение // Философский словарь / Под ред. И.Т.Фролова. 7-ое издание, перераб. и доп. - М.: Республика, 2001.

Авторская справка. Гнилозубова Татьяна Анатольевна, аспирантка кафедры философии и теории культуры ТГУ, Тверь. Tatiana05091967@yandex.ru.

Author's Bio. Gnilozubova Tatyana Anatolyevna, postgraduate student, correspondence form of training of the Department of philosophy and theory of culture at Tver State University. Graduated from the faculty of Philology of Kalinin State University (in 1989), master's degree In History of Tver State University (in 2007). She graduated from the Missionary faculty of St. Tikhon's Orthodox Theological Institute (now St. Tikhon's Orthodox Humanitarian University) in 2003 with a bachelor's degree in religious studies. Tatiana05091967@yandex.ru.

**ЧЕЛОВЕК В ПОЛЕ ПРАКТИК ПРЕДОТВРАЩЕНИЯ РИСКОВ:
ФИЛОСОФСКИЕ АСПЕКТЫ**
**A PERSON IN THE FIELD OF PRACTICES OF RISKS PREVENTION:
PHILOSOPHICAL DIMENSIONS**

Аннотация: В статье дается анализ основных концепций риска. Особое внимание уделено философскому пониманию слова «риск». Показано, что люди предпринимают различные меры для обеспечения защищенности от вероятных рисков и минимизации потерь от случившихся рисков, которые в совокупности определяются автором понятием «социальное страхование».

Abstract: In the article is given the analysis of the basic risk concepts. The special attention is given to the philosophical understanding of the word «risk». It is shown, that people take various measures to ensure protection against possible risks and minimize losses from the occurred risks, which collectively are defined as «social insurance» by the author.

Ключевые слова: человек, риск, социальное страхование, сущность страхования, случайность, закономерность.

Key words: person, risk, social insurance, essence of insurance, randomness, danger.

Присутствие риска в современном обществе неоспоримо. Риск присутствует во всех сферах жизнедеятельности общества. В повседневной жизни мы сталкиваемся с политическими, экономическими, экологическими, психологическими, правовыми, медицинскими и многими другими видами рисков. Некоторые наиболее опасные из них связаны с безопасностью нашей жизни как отдельных личностей, семей или корпораций, так и общества в целом. Еще древние люди использовали ритуальные «игры в кости», оценивали риски. Однако, опасности и неуверенность в будущем, связывались с воздействием высших сил (1). Позже риск осознавался в предпринимательстве, банковском деле, мореплавании. Существуют различные определения риска. Термин «риск» происходит от латинского «risicare», что значит «решиться». Слово «риск» стало востребовано тогда, когда у людей появилось осознание ответственности за принятые решения. Сегодня можно говорить о разных видах «рисков», отражающих многомерность этой категории (например, риск работника получить профессиональное заболевание, травму на производстве, временно утратить трудоспособность в связи с материнством или болезнью, риск страховой компании и др.).

В дальнейшем общемировоззренческий аспект риска подвергается гносеологическому, социально-философскому и логическому анализу, в результате которого появляется понятие риска как случайности, наблюдаемой в действительности постигающим ее субъектом. На развитие общества влияют факторы природного характера, и приостановить их действие общество не может. Кроме того, сама социальная среда порождает неподконтрольные человеку события, факторы или закономерности. Человек может попасть под действие случайных факторов (природно-экологических, вызванных возможностью вредного воздействия на людей со стороны природной среды, техногенно-производственных, антропогенно-социаль-

ных (например, военные действия). Риск сам по себе не означает именно опасность, но вероятность опасности и превращения возможности риска в действительность.

В философии понятие риска связывается с неопределенностью результата. Риск так же, как и случайность, выступает как фундаментальная характеристика бытия (2, с.6). И сколько существует само человечество, столько же существует стремление людей застраховаться от риска и его негативных последствий. В самом широком значении этого слова «страхование» означает защиту условий своего существования от возможных неблагоприятных последствий чего-либо. В этом смысле страхование возникло с самим человеком и является неотъемлемым свойством его природы (3, с.1). Общий смысл стремления «подстраховаться» состоит в изменении негативного влияния вероятных и случайных факторов, которое осуществляют люди для других людей. В этом состоит глубинная социальная природа страхования. Социальное страхование, таким образом, позволяет человеку обменять риск больших потерь на определенность малых затрат. С другой стороны, любое страхование связано с материальной компенсацией ущерба при наступлении неблагоприятного события, вероятность которого называется «риском». Эти сущностные черты реализуют современные социальные институты страхования. В философском смысле социальное страхование защищает природу человека от потенциальных угроз бытия.

Практический смысл отражён в нормативных документах: «Страхование - отношения по защите интересов физических и юридических лиц, Российской Федерации, субъектов Российской Федерации и муниципальных образований при наступлении определенных страховых случаев за счет денежных фондов, формируемых страховщиками из уплаченных страховых премий (страховых взносов), а также за счет иных средств страховщиков..." (4). В современном, прикладном смысле понятие «страхование» определяется так: «Социальное страхование - установленная, контролируемая и гарантированная государством система обеспечения, поддержки престарелых, нетрудоспособных за счет государственного страхового фонда, а также коллективных и частных страховых фондов» (5). Социально-философский смысл этого вида деятельности человека и общества требует специального изучения. Это связано с фундаментальностью вопроса о возможных границах устранения рисков из жизни человека. Существенное место в этом деле несомненно, может иметь синергетика, опирающаяся на язык сложных систем и системного подхода [см. 6].

Литература

1. Веретнов В. Философия риска: от рискофобии, рискофилии к рискофобии. URL:<http://www.klubok.net/article/2333.html>
2. Хмелевская С.А. Философско-методологические основы теории социального страхования // Социально-политические науки № 4.-М.: Юр-БАК, 2013.- 5-9с.
3. Худяков А.И. Теория страхования.-М.: Статут, 2010. - 656с.
4. Об организации страхового дела в Российской Федерации. Закон РФ от 27.11.1992 N 4015-1 (ред. от 26.07.2017; с изм. и доп., вступ. в силу с 22.08.2017), статья 2. Консультант Плюс.
5. Райзберг Б.А., Лозовский Л.Ш., Стародубцева Е.Б. Современный экономический словарь. - 6-е изд., перераб. и доп.-М.: ИНФРА-М, 2011. - 203с.

6. Шалаев В.П. Из истории системосинергетики в пространстве отечественного и западного социально-гуманитарного знания // SocioTime / Социальное время.-2017.-N1(9).- С.80-100.

Авторская справка. Елизарова Лариса Владимировна, аспирант, Нижегородский институт управления - филиал РАНХиГС при Президенте РФ, г. Нижний Новгород, yelar712@yandex.ru; Дахин Андрей Васильевич, д.филос.н., проф., зав.каф. философии и политологии, Нижегородский институт управления - филиал РАНХиГС при Президенте РФ, г. Нижний Новгород, nn9222@rambler.ru.

Author's Bio. Elizarova Larisa Vladimirovna, postgraduate, Nighegorodskiy Institute of Management – branch of Russian Presidential Academy of National Economy and Public Administration, Nighniy Novgorod, yelar712@yandex.ru; Dakhin Andrey Vasilievich, Dr., Prof., Head of Department of Philosophy and Political Science, Nighegorodskiy Institute of Management – branch of Russian Presidential Academy of National Economy and Public Administration, Nighniy Novgorod, nn9222@rambler.ru.

*А.И. Зеленков
БГУ, Минск, Беларусь*

ТРАНСДИСЦИПЛИНАРНЫЙ СТАТУС ПРОБЛЕМЫ ЧЕЛОВЕКА В СОВРЕМЕННОЙ АНТРОПОЛОГИИ

Рубеж XX и XXI столетий ознаменовался целым рядом принципиально важных методологических новаций в социально-гуманитарном познании. К ним следует отнести активное освоение в современных социальных исследованиях идей системного подхода и синергетики, концепций глобального эволюционизма и коэволюции, методологических интенций технонауки и конвергентных технологий. Совершенство этих новаций в последнее время нередко обозначается интегральным термином «трансдисциплинарность» или «трансдисциплинарный подход».

Для этого подхода актуальным становится требование социокультурной ангажированности нового научного знания и его социально-технологической эффективности. Если междисциплинарность предполагает интеграцию знания на принципах его внутринаучного синтеза, то трансдисциплинарность ориентирует на презумпцию целостности в рамках холистической парадигмы. То есть, она требует соединения природного и социального, научного исследования и его ценностно-мировоззренческих оснований, теоретической рефлексии и практики технологических инноваций. Следовательно, трансдисциплинарность являет собой более глубокий уровень интеграции и конвергентного взаимопроникновения научных дисциплин, их методов и социально-практических приложений. В последние десятилетия указанные тенденции трансдисциплинарной интеграции знания достаточно рельефно обнаруживают себя в развитии современной антропологии. В сложной совокупности дисциплин и разделов социально-антропологического знания можно выделить следующие магистральные направления этой актуальной области современных научных исследований. Во-первых, это принципиальная установка на постижение и системное обоснование законов антропогенеза. Во-вторых, реконструкция отдельных сторон и параметров жизнедеятельности человека в условиях постоянно

изменяющейся социокультурной реальности. В-третьих, это прикладные исследования и социально-инженерные разработки, основной задачей которых является практико-ориентированное моделирование разнообразных ситуаций взаимодействия человека с природными и социальными системами [1, с. 7-8].

В современной литературе такие интегративные сценарии в развитии антропологического знания все чаще обозначаются в терминах социальной или культурной антропологии. Именно эти терминологические конструкты оказываются наиболее приемлемыми как с исторической, так и логико-предметной точек зрения. Дело в том, что еще в середине XX столетия в странах Западной Европы и США сложилась и институционально оформилась специальная область исследований под названием «социальная антропология». Причем процесс ее институализации в качестве дисциплинарно организованной области знания осуществлялся, как правило, в университетских структурах, что соответствовало традициям западной социальной науки. Однако в британских и американских университетах сложились дивергентные традиции в сфере антропологических исследований, что в определенной мере повлияло и на их терминологическое оформление. Если в английских университетах доминирует термин «социальная антропология», то в американских принято название «культурная антропология».

Это, правда, не меняет системно-интегративной направленности этих двух версий современной антропологии, в рамках которой активно используются предметные ориентации, язык и инструментально-методологический арсенал как естественно-научного, так и социально-гуманитарного познания. Из комплекса естественно-научных дисциплин к ним, как правило, относят: физическую и медицинскую антропологию, анатомию и эмбриологию, антропогеографию, экологию человека и этологию. Социально-гуманитарная составляющая включает в себя этнологию и этнографию, социологию и социобиологию, социальную психологию и социолнгвистику, демографию и социальную статистику. Очевидно, что этот дисциплинарный ряд с интенцией на конструирование различных версий их междисциплинарного синтеза не является завершенным и лишь фиксирует возможный набор дисциплинарно организованных форм антропологического знания на уровне первичной аппроксимации.

Для обоснования собственно трансдисциплинарного статуса проблемы человека в современной антропологии необходимо зафиксировать еще одно принципиально важное измерение этой проблемы, которое предполагает раскрытие ее ценностно-мировоззренческого или духовного контекста. Выполнение этой задачи предполагает интеграцию в рамках современного антропологического знания основных идей и концептов философской антропологии. Ее проблемное поле также весьма вариабельно и определяется различными историческими, персоналогическими и концептуальными основаниями. Тем не менее, можно выделить и некоторое инвариантное ядро в проблемном поле современных философско-антропологических исследований. В содержание этого проблемно-предметного поля входят: различные формы и версии философско-антропологической мысли в культурных традициях Запада и Востока; проблема сущностных оснований или природы человека как уникального феномена, в котором органично сосуществуют и взаимодействуют биопсихические, социокультурные и духовно-личностные его характеристики; проблема бытия человека или специфика его жизненного мира,

представленного прежде всего, духовно-экзистенциальными проекциями и состояниями человеческой субъективности.

Как следует из этого весьма условного перечня, проблемное поле философской антропологии достаточно разнообразно и значительно варьировалось в зависимости от времени и условий существования самой философии. Однако в нем всегда доминировал особый метафизический ракурс исследования и интерпретации человека, позволявший реконструировать ценностное пространство культуры, освоение которого, собственно, и обеспечивает подлинно человеческое отношение к миру. Именно поэтому И. Кант пророчески утверждал, что учение о человеке по праву претендует на исключительный статус в системе философского знания, являясь самым главным предметом в мире [2, с. 332].

Литература

1. Тегакко Л.И., Зеленков А.И. Современная антропология. – Минск : Беларус. навука, 2012. – 263 с.
2. Кант И. Трактаты и письма. – М.: Изд-во наука, 1980. – 709 с.

*3.3. Ибрагимова, К(П)ФУ; ФГБОУ ВПО "ПГАФКСиТ", Казань
Z.Z. Ibragimova, K(P)FU; FGBOU VPO "PSACSiT», Kazan*

ПЕРСПЕКТИВЫ ЧЕЛОВЕЧЕСКОЙ ПРИРОДЫ В СОВРЕМЕННЫХ УСЛОВИЯХ СОЦИАЛЬНОЙ ЭВОЛЮЦИИ PERSPECTIVES OF HUMAN NATURE IN MODERN CONDITIONS OF SOCIAL EVOLUTION

Аннотация. В статье сделана попытка рассмотреть особенности эволюции природы человека в условиях двух основных форм укоренения глобализма. Несмотря на неопределенность судеб самого мультикультурализма, современность обнаруживает острейшую потребность именно в этом социальном выборе, поскольку он создает реальные духовные возможности не только для человечества, но и для каждого человека. Свобода человека является несомненным аргументом и мерилем развития цивилизации.

Abstract. The article attempts to consider the peculiarities of the evolution of human nature under the conditions of the two main forms of rooting globalism. Despite the uncertainty of the fate of multiculturalism itself, modernity reveals an acute need for this particular social choice, since it creates real spiritual opportunities not only for mankind, but also for every person. Human freedom is an undoubted argument and measure of the development of civilization.

Ключевые слова: человеческая природа, социальная эволюция, глобализм, мультикультурализм, знание, политика.

Key words: human nature, social evolution, globalism, multiculturalism, knowledge, politics.

В знаменитых дебатах Ноама Ноя Хомского и Мишеля Фуко, состоявшихся в ноябре 1971 года по инициативе голландского телевидения был поставлен вопрос о человеческой природе. Однако, зная разноплановость натур двух выдающихся

интеллектуалов, нетрудно догадаться, что разговор отнюдь не мог ограничиться заданной темой. К слову сказать, так и случилось, поскольку одного собеседника интересовала, прежде всего, политика как важнейший стержень нашей жизни, а – другого лингвистический аспект социальной жизни. К тому же, скажем сразу, изначально для Н. Н. Хомского было совершенно очевидно существование человеческой природы: «Несомненно, человеческая природа существует. Мы не обезьяны, не кошки и не стулья. Значит, у нас есть собственная природа, которая нас отличает. Если не существует человеческой природы, это означает, что нет разницы между мной и стулом. Это нелепо. А одна из основополагающих составных частей человеческой природы – это языковая способность. Эту способность человек приобрел в ходе эволюции, она является характеристикой человека как биологического вида, и все мы в равной степени ей обладаем» [7].

Действительно, разговор между собеседниками носил в меру академический тон, но он кардинально изменился, когда понятие человеческой природы переместилось из теоретической сферы в сферу политическую. Для М. Фуко «человеческая природа» немислима вне контекста цивилизации, типа знания, вида философствования и классовой структуры. Более того, для М. Фуко существовал совершенно непререкаемый авторитет знания, который, не обладал очевидной связью и рациональным смыслом с тем, что включает все многообразие представлений о человеке. Сущее и сущность - «природа» не включались особым образом в структуру генеалогии знания. Мы можем лишь предполагать, что это так. Сам М. Фуко, пытаясь быть дипломатичным и толерантным говорит: «И мне кажется, что в истории познания понятие человеческой природы сыграло, по сути дела, роль некоего эпистемологического показателя для обозначения определённых видов рассуждений в связи (или в противовес) с богословием, биологией или историей. Мне было бы трудно признать в нём какое-то научное понятие» [6, С. 86]. Таким образом, в конце XX столетия в условиях уже давно существовавшего глобализма, природа человека могла быть и была причиной серьезного интеллектуального противостояния. Разумеется, социальный аспект человеческой природы никем не отрицался, но и доминирующим он быть не мог. В концепции Д. Дьюи эта характеристика природы человека соразмерна его биологической стороне. «Большая часть того, что традиционно называется «человеческой природой», является, согласно Д. Дьюи, не более чем результатом случайных общественных привычек. Однако всеобщей характеристикой, предшествующей привычке, является индивидуальное или коллективное стремление к опыту, связанному с максимальной гармонией, единством составляющих элементов, определяющему максимальное удовлетворение желаний, каким бы ни было их специфическое содержание [2, С. 111].

К слову сказать, мир менялся всегда, т.е. человечество всегда находилось между *Сциллой и Харибдой* медленных эволюционных, рутинных повседневных реалий и потоком радикальных преобразований. Несомненно, роль социальных, политических, экономических факторов стала угрожающе нарастать в XX веке. К счастью, человеческая природа имеет уникальный метафизический, культурный сегмент, который позволяет все-таки вопреки всему искать те права, которые бы позволили реализовать человеческую природу (дебаты Н.Н. Хомского и М. Фуко) [1]. Надо отметить, что глобализация не является социальным фактором,

направленным против осуществления человеком своей сущности. Например, Норберг Ю. говорит о том, что глобализация задает человеческие, гуманистические смыслы, способные объединять народы, нейтрализуя даже сильнейшее политическое противостояние. За очень простыми (не в технологическом), а потребительском смысле стоят большие исторические шансы. Это воспринимается в большей степени как благоприятное для всех сторон объединение усилий против нищеты, голода, безграмотности. Внешне это выглядит как своеобразный односторонний шаг Запада к остальным цивилизациям. Но процесс на самом деле многосторонний, дающий инновационный стимул для всех стран. «Глобализация – это когда мы соединяем континенты, экономики разных стран, давая людям возможность путешествовать, торговать и общаться. Отчасти это возможно благодаря развитию технологий. Оптоволоконная, телефонная связь, интернет-телефония дают возможность общаться [5].

Все увереннее раздаются голоса исследователей, выделяющих важные метафизические смыслы глобализации. Это утверждение о том, что последний процесс нуждается в понимании его духовного смысла, помимо политического, экономического. Сейчас мы привыкли к жесткому механизму экономической эволюции, который несет новые стандарты западной традиции, что, скорее всего, вызывает отторжение традиционных обществ и ценностей. Это, по мнению Коробейниковой Л.А., означает «неприятие западных форм социальной жизни некоторыми этническими, религиозными и культурными меньшинствами, что приводит к появлению деструктивного фактора в виде религиозного экстремизма и терроризма... и необходимость формирования нерепрессивного механизма, регулирующего социальное развитие – ментальной глобализации, т.е. глобализации, протекающей в мягкой форме духовной эволюции» [3, С.72-73].

В современных условиях социальной эволюции перспективы развития человеческой природы связаны именно с пластичностью, творческим характером человеческого существа. Это придает определенный оптимизм в вопросах приспособления человека, социума к спонтанным, вероятностным характеристикам глобализации. Внешняя социальная эволюция не отменяет эволюции человека. Однако утверждения о преимуществе коллективного над индивидуальным представляются нам поспешными, некорректными и традиционными (в смысле наличного негативного социального опыта): «появление родового сознания в период кризиса цивилизации должно помочь человечеству выжить, так как индивидуализм, определяющий поведение человека, ставит под угрозу сохранение человечества как вида. В этих условиях формирование родового сознания становится одним из инструментов формирования нового типа глобализации – ментальной глобализации, цель которой – достижение сбалансированного развития человеческой цивилизации и природы» [3, С.8]. Реальная свобода и продвижение к ментальным ценностям невозможны без признания индивидуальности в каждом из нас.

Литература

1. Дебаты Н.Н. Хомского и М. Фуко. https://www.youtube.com/watch?time_continue=31&v=fYWdFDiNPzI
2. Дьюи. Д. Искусство как опыт https://iphras.ru/elib/Koll2_11.html

3. Коробейникова Л.А. Глобализация и духовность. Критическое осмысление современного процесса глобализации. – Томск: Изд-во Том.ун-та, 2016. – 104 с
vital.lib.tsu.ru/vital/access/services/Download/vtls:000616378/SOURCE1
4. Там же.
vital.lib.tsu.ru/vital/access/services/Download/vtls:000616378/SOURCE1
5. Норберг Ю. Могут ли глобальные угрозы остановить глобализацию?
<https://polit.ru/article/2007/10/12/norberg1/>
6. Фуко М. О природе человека. Справедливость против власти (1974). Дебаты М. Фуко с Н. Хомским. С.81-148.
https://monoskop.org/images/8/83/Fuko_Misel_Intellektualy_i_vlast_1.pdf
7. Хомский Н. Н.: Очевидно, что человеческая природа *существует*
<http://www.psychologies.ru/people/noam-homskiy-ochevidno-chto-chelovecheskaya-priroda-suschestvuet/>

Авторская справка. Ибрагимова Зульфия Зайтуновна, канд. филос. наук, доцент кафедры общей философии ИСФНиМК К(П)ФУ, доцент кафедры социально-экономических и гуманитарных дисциплин факультета сервиса и туризма Поволжской государственной академии физической культуры, спорта и туризма". E-Mail: yuldyz@rambler.ru. Researcher ID G-1495-2015. ORCID ID <http://orcid.org/0000-0001-8648-6096>

Author's Bio. Zulfiya Zaytunovna Ibragimova, PhD of philosophical sciences, Ass. Prof., Kazan Federal University, Kremliovskaya str., 18, 420008, Kazan, Russian Federation; Ass. Prof., "Povolzhskaya state Academy of physical culture, sports and tourism": Russia, 420010, Republic of Tatarstan, Kazan, yuldyz@rambler.ru. Researcher ID G-1495-2015. ORCID ID <http://orcid.org/0000-0001-8648-6096>

М.Н. Кочетов
ЮФУ, Ростов-на-Дону

К ОПРЕДЕЛЕНИЮ ПРЕДМЕТА СОЦИАЛЬНОЙ ФИЛОСОФИИ И ЕЁ ОТЛИЧИЕ ОТ ИСТОРИИ

Особенность социальной философии, вполне возможно, заключается в том, чтобы анализировать такие составляющие истории народа, которые сама история как наука не способна ухватить. Истории требуются эмпирические доказательства, ей нужна точные определения, с которыми она может работать, т.е. обнаруживать их в разном историческом материале. Истории нужны точные и чёткие критерии, определения, понятия, которые точно выдержаны с точки зрения того, чем они отличаются от других понятий и должны быть сформулированы так, чтобы быть однозначными для всего исторического материала. Чтобы их можно было применить к любому историческому материалу. Но социальная философия как раз и должна заниматься теми сущностями, которые плохо поддаются описанию, регламентации, определению. Как в естественных науках невозможно ухватить все сущности, которые присутствуют в человеческой жизни, так и в гуманитарных науках невозможно оперировать такими понятиями, как любовь, красота, истина. Эти понятия не верифицируемы. Для них нет чётких критериев. Эти сущности

переопределяемы каждую эпоху, по поводу них всегда ведётся спор. Это не раз и навсегда закреплённые понятия науки. Да и есть ли для них чёткие критерии? Вот этим и должна заниматься социальная философия в рамках истории общества: вычленять как понимали те или иные общества эти сущности, как определяли их, каким содержанием наполняли. И как изменялась их история в связи с тем или иным содержанием этих вечных истин и как изменялась их история в связи с изменением содержания этих истин. Выяснить, какое содержание лучше подходит тому или иному государству для его выживания, что такое выживание государства, когда оно остаётся верно себе и когда (при каком содержании этих истин) оно перестаёт быть самим собой и становится другим.

Авторская справка. Кочетов Михаил Николаевич, доцент, ЮФУ, Институт философии и социально-политических наук, кафедра социальной философии, Ростов на Дону. E-Mail: humanwaste@mail.ru.

*П.В. Литвиненко, ФГБОУ ВПО "ПГАФКСиТ", Казань
P.V. Litvinenko, FGBOU VPO "PSACSiT", Kazan*

РАЗМЫШЛЕНИЯ О ПРАКТИКАХ, НАПРАВЛЕННЫХ НА ИЗМЕНЕНИЕ САМОГО МИРА REFLECTIONS ABOUT PRACTICES DIRECTED TO CHANGE THE WORLD

Аннотация. В статье сделана попытка затронуть философские коллизии человека в современном мире. Немногие осмелятся дерзнуть и написать что-то «свое», даже если это «свое» звучит абсурдно. Немногие смогут принять факт повторяющейся мысли. Важно не устранить эту мысль, а преобразовать её во что-то более понятное неискушенному уму. Опыт оставленных лет – наш материал, вроде пластилина. Мы можем менять форму, соединять вместе разные цвета, но мы не можем досконально поменять структуру – это сделает время. Всё изживёт себя в той или иной степени. Но, чтобы важные истины сохранялись и передавались далее, нужно уметь работать с ними. Вот главная цель, вот для чего мы пишем и стараемся думать. Будущее волнует. В условиях жесточайшей конкуренции экономик и культурных ценностей все ставят перед собой цели на будущее. Но, к счастью, человек не может знать границы своей жизни. А если сия мысль вторгается в относительно предсказуемую жизнь человека, то он stalkивается с бездной и пытается найти трепетный ответ на самый главный вопрос: «Каков смысл жизни?» Этот вопрос неотвратимо преследует людей с самых начал жизни, побуждая искать ответы в самых разнообразных источниках. Человек принужден самой жизнью изменяться и изменять мир вокруг.

Abstract. An attempt was made to touch on the philosophical conflicts of man in the modern world. Few dare to dare and write something “their own”, even if that “their own” sounds absurd. Few will be able to accept the fact of repetitive thought. It is important not to eliminate this thought, but to transform it into something more understandable to an unsophisticated mind. The experience of years left is our material, like plasticine. We can

change shape, combine different colors together, but we cannot change the structure thoroughly - time will do it. Everything gets rid of itself to one degree or another. But in order for important truths to be preserved and passed on, you need to be able to work with them. This is the main goal, which is why we are writing and trying to think. The future is exciting. In the conditions of the most severe competition of economies and cultural values, everyone sets goals for the future. But, fortunately, a person cannot know the limits of his life. And if this thought intrudes into a relatively predictable human life, then he faces an abyss and tries to find a quivering answer to the most important question: "What is the meaning of life?" Man is forced by life itself to change and change the world around.

Ключевые слова: опыт, мышление, истина, бытие, мир.

Key words: experience, thinking, truth, being, world.

Философское осмысление спонтанно изменяющегося мира нашло отражение в различных учениях, которые современны всегда. Важно уловить эту повторяемость протекающих процессов, различных лишь по своей форме и антуражу. Суть их неизменна. В этом случае, важны вопросы: Какое место я занимаю в этом мире? Что изменяется во мне? Способен ли я, в качестве субъекта, повлиять на какие-либо процессы этого мира? В действительности, реальным является только степень моего личностного отношения к миру, к его немислимому вызову. Это практики, направленные на изменение моего мышления и духовного мира (в широком, нерелигиозном смысле), что преобразует и мир вокруг.

Ключ Декарта. Наше намерение - лишь преобразовать свои собственные мысли, выстраивая их так, как нам заблагорассудится, ибо это направление мышления принадлежит нам и никому более. Хотя и здесь мы сталкиваемся внутри себя с природой противоречий, которая, справедливо согласимся с Рене Декартом [1], заложена в нас с самого рождения. Каждый противоречит каждому. Мнения разрастаются, как сорняк в запущенном саду. И хорошо, если появившееся нововведение придумал один человек, ибо истину найти трудно. А если кому и посчастливилось найти хотя бы одну такую, то скажем, что этот человек заблуждается, ибо принять, полностью согласиться, а главное, доказать то, что эта истина существенна, будет уже куда сложнее. Но ведь и решение освободиться от всех принятых на веру мнений не является примером, которому всякий должен следовать. Привычка и пример убеждают нас больше, чем какое бы то ни было точное знание. Мы, в силу своего человеческого ума, можем лишь сослаться на слова Р. Декарта [2] и добавить от себя, что всеобщие привычки и примеры никогда не восхищали. Моё естество всегда требует поисков отличия и того, что может сказать об исключительно единичной природе истины. Поэтому, повторимся, что вместе с Р. Декартом мы пробираемся в темноте, постепенно отходя от его мыслей, дабы наполнить свой разум источником, содержащимся внутри нас с самого рождения. Однако, знания, которые дали нам великие мужи, просто необходимы. Ибо в единое ожерелье, имея основой эти знания, можно грамотно изложить свои мысли, выстроить их так, будто это бусины, одна за другой, собираются в нить. Каждое «ожерелье» получится исключительным, если только каждый, непременно, будет отходить от цитирования и заимствования известных «истин». Вот и мы уже осмелились взять это слово в кавычки, что можно посчитать за некое самовольство.

Теперь, раз уже мы затронули тему знаний, то не сможем обойти один немаловажный аспект стороной - опыт. Опыт служит отражением в нашем сознании объективного мира, является некой практикой, направленной на изменение этого самого мира. Поэтому лучший опыт – это пережитый опыт. Многие будут не согласны, сказав всем известную поговорку, что нужно учиться на ошибках других. Так вот, опыт, фактически, рождается из наших ошибок, то есть мы сами порождаем в себе стремление «изменить объективный мир», представляющийся в нашем сознании. А так как мы уже упомянули о нашей способности противоречить друг другу, воспринимать этот мир по-своему (метафора: создания своего ожерелья), то это показывает, что не чужой опыт поможет изменить наше сознание, а лишь собственный, ибо каждый сам в себе, и каждый индивидуален. Но не стоит подходить к этому так безрассудно и легкомысленно, ибо, повторимся ещё раз, основы, кои мы получаем из трудов великих мужей, служат нам отличным подспорьем для того, чтобы не совершать глупые поступки и ошибки в своей жизни. И дабы не уподобится слепо смотрящим котяткам, нужно понимать, что если человек представляет собой существо несовершенное, значит, есть нечто, что породило всё, ибо бытие не могло возникнуть ниоткуда. В противном случае, оно бы не являлось таковым. Декарт видит Бога, как то самое «совершенное», что показывает нам очевидность вещей и делает эту очевидность сущей. К счастью или, к сожалению, но с этим трудно не согласится. Заметим, что мы не стали досконально углубляться в полную систему, созданную Р. Декартом. Главный посыл сего письма - попробовать изложить мысль на бумагу, дать ей почувствовать опору белого листа, и дай Бог, укрепиться на нём твёрдо, а что ещё лучше, развиваться впоследствии. К тому же, по удачному стечению обстоятельств, мысли Р.Декарта послужили заводным ключом к нашему внутреннему механизму, который, наконец-то, удалось пустить в ход.

О смысле жизни. Мы часто беспокоимся о том, что будет дальше, часто забгаем в будущее, совершенно забывая, что наши цели будут осуществлены только в том случае, если мы начнем концентрироваться на том, что происходит сейчас. А если вдруг целей нет и то, что происходит сейчас, не удовлетворяет нас, но мы боимся это менять, ибо обязательно всё испортим, нарушив священную стабильность? Данное мышление касается не только меня, но и каждого человека, который не способен действовать в тех условиях, что предоставляет ему жизнь в нынешнюю секунду. Только подумайте, как неотвратно быстро несётся время. Вот пишется эти строки, и буквально ощущается, как они из «настоящего» становятся «прошлым». А если через час вдруг придёт в голову что-то исправить в своём тексте, значит ли это, что мысли обновятся, и прошлое станет вновь настоящим? Да, конечно, значит, но лишь на одно мгновение, которое пройдёт быстрее, чем ресницы глаз успеют сомкнуться вместе друг с другом и разомкнуться обратно.

Беспокойство о будущем доводит до того, что всё наше существо «горит в страхе настоящего». Всегда хочется найти лучший путь, который приведёт к успеху, признанию, а, главное, призрачной стабильности. Так или иначе, все ищут этого упрочения жизни, хотя, в глубине души понимают, что это не предел мечтаний, и далеко не то, что даст человеку истинное счастье. Если, конечно, у вас вообще есть чёткое представление об «истинном счастье», что, между прочим, тоже ставит в тупик последующие размышления, ибо рядом с каждым, в какую сторону мы не пытались бы повернуть поток своих мыслей, нас преследует одна, самая главная:

«Какой в этом смысл?» О, как это мучает и разрывает изнутри. Зачем нам счастье, признание, деньги (тем более деньги - лишь материальная составляющая, которая ещё более зыбка, ибо является выдумкой людей) и все остальные лавры, если исход неизбежен всех. Даже самый святой и безгрешный падёт в землю и закроет глаза навеки. Строить планы, жить будущей жизнью, если завтра вас не станет. Разве это то, что нужно? Течь по течению, прокрастинируя и увядая в лености, никуда не стремясь и ничего не предпринимая, ни о чём не думая и ничего не изучая. Разве это то, что нужно? Отдавать предпочтения религии, сексуальным меньшинствам, различным демонстрациям, войнам, отстаивая свои права. Разве это то, что нужно? Перечислять можно до бесконечности, итог будет один: «Как понять, что нужно?», а главное: «Для чего оно нужно?». Где тот священный смысл, которого ищет каждый хоть на секунду умеющий думать человек? С. Л. Франк: «Жизнь так, как она непосредственно течёт, определяемая стихийными силами, бессмысленна; что нужно сделать, как наладить жизнь, чтобы она стала осмысленной - вот к чему сводится недоумение» [3].

Вспоминая Аврелия Августина. Зачем нам жить, если мы всё равно умрём, или зачем нам умирать, если мы попадём в вечную жизнь? В мире грех зафиксирован как неизменный и вечный, но это значит, что наш мир - ад. Но Господь создал наш мир, и это не может быть адом, ибо он создан Духом Святым. Поэтому, смерть – единственное, что позволяет земле вместе со страданием быть не адом, а лишь некой входной приемной, которая определит, куда мы попадём: в вечную жизнь или в вечный мрак. Возможно, смерть есть спасение от духовной гибели. Так, рождаясь, ребёнок умирает, ибо Господь зовёт его обратно, дабы он не узнал греха. В силу величайшего великодушия, или в силу спасения души от плоти, в которую Господь решил вселить своё чадо, но передумал идти на риск, дабы не приумножить греха и зла мирскому люду. Обратим свои мысли в религиозный поток сознания, на котором в том числе зиждется всё мироздание. Аврелий Августин (блаженный): «Ты создал нас для Себя, и беспокойно сердце наше, пока оно не найдёт Тебя» [4]. Однажды, Бог сотворил нашу Землю, наш Мир и нас самих. Он дал всё для нашего существования, и даже больше - вечность. Но наши предки были искушены греховным плодом и лишились бессмертия. Мы рождаемся и умираем, мы несём в себе этот грех с самого первого дыхания до самого последнего вздоха. В чём смысл? Господь сделал чудо, он устроил так, чтобы вечная тьма рассеялась, и осветилась всё светом жизни. Он наполнил пустоту и подарил человеку всё, кроме знания о добре и зле, дабы человек не стал думать о мраке, что блуждала по бескрайним просторам неизведанного. Но человек ослушался и теперь мучается, задаваясь вопросами о смысле своего шаткого существования. Он не может понять, зачем ему возвращать пшеницу, производить хлеб, словом, использовать свои таланты с умом, если рано или поздно познает тьму. «Бессмысленность есть тьма и слепота; смысл есть свет и ясность» [5].

Мы похожи на тех, кто ищет потерянные очки, сидящие на их носу. Мы глупы, ибо не можем узреть истины. Мы греховны. «Не иди вовне, иди вовнутрь самого себя; и когда ты внутри обретёшь себя ограниченным, перешагни через самого себя» [6]. Наша Земля - прихожая. Но кто не стоял перед двумя дверьми, из которых нужно было выбрать одну, и главное, сделать правильный выбор, тот не знал каково это жить с мыслью о последующем вечном (свете или мраке). А кто понимал силу

этого выбора, тот стремился сделать всё, дабы не упустить шанс, что послал ему Господь. Притча, познанная в детстве. Человек умирает, и вот он 40 дней и ночей блуждает во мраке, и перед его взором вдруг появляются различные образы в виде совершенных им поступков. И они кладутся на чашу весов, что на последний день полёта души подсчитывают: сколько зла и сколько добра было совершено. И по мере того, в какую сторону будет перевес, решится участь его. А если же весы придут в равновесие, то будет душа вновь послана на землю. А коль он летал 40 дней и ночей между двумя мирами, то он мог думать, и его думы повлияют на исход равновесия, в какую плоть земной жизни он будет определён, дабы последующие за этой жизнью 40 дней и ночей привели его к вратам одной из вечностей.

Идея реинкарнации связана с тотемизмом. Однако и у св. Иоанна мы встречаем подобные мысли, и можем смело полагать на возможность существования этой теории. Если душа после смерти тела остаётся жить, то значит, тело имеет второстепенное значение. Существа, нуждающиеся в телесной оболочке, облакаются в неё, а тела, воспарившие к высшим материям, распадаются, то есть беспрестанно гибнут и беспрестанно рождаются вновь. Значит, всё-таки, стоит жить и стремиться к вечности. Жить так, чтобы дух не спадал перед лицом растущих ежедневно препятствий. Жить и стремиться к одному лишь свету.

Опыт великих мыслителей, о коем мы узнаем из прочтения их произведений, вселяет в нас уверенность в неисчерпаемости возможностей человеческого разума на пути обретения своего места и предназначения в неуловимом для нас потоке времени и событий. Наши метаморфозы незаметно меняют мир.

Литература

1. Декарт Р. Рассуждение о методе [Электронный ресурс]. URL: <http://psylib.org.ua/books/dekar01/> (дата обращения 25.04.2019).

2. Там же.

3. Франк. С. Л. Смысл жизни [Электронный ресурс]. URL: http://www.lib.ru./hristian/frank_S_L/smysl.txt_with-big-pictures.html (дата обращения 25.04.2019).

4. Аврелий Августин блаженный Исповедь [Электронный ресурс]. URL: https://azbyka.ru/otechnik/Avrelij_Avgustin/ispoved/ (дата обращения 25.04.2019).

5. Там же.

6. Там же.

Авторская справка. Литвиненко П.В., студентка Поволжской государственной академии физической культуры, спорта и туризма, Казань, polina.litvinenko@bk.ru.

Author's Bio. Litvinenko P.V., student Volga State Academy of Physical Culture, Sports and Tourism, Kazan, polina.litvinenko@bk.ru.

*Ю.Л. Мезенцев, КФУ, Крым; Т.И. Савчук, РКИС, Крым
Yu.L. Mezentsev, KFU, Crimea; T.I. Savchuk, RKIS, Crimea*

ЦЕННОСТНЫЕ ОРИЕНТИРЫ ПРАКТИЧЕСКОЙ ДЕЯТЕЛЬНОСТИ В ФИЛОСОФИИ АНТРОПОЦЕНТРИЗМА И АНТРОПОКОСМИЗМА VALUES OF PRACTICAL ACTIVITY IN THE PHILOSOPHY OF ANTHROPOCENTRISM AND ANTHROPOCOSMISM

Аннотация. В статье рассматриваются ценностные ориентиры практической деятельности, разработанные представителями философии антропоцентризма. Выявлены их серьёзные упущения. Предложена новая система ценностных ориентиров философии антропокосмизма, являющейся прямым продолжением русской религиозно-идеалистической философии.

Abstract. The article discusses the practical values of practical activities developed by representatives of the philosophy of anthropocentrism. Revealed their serious omissions. In this regard, a new system of values, the system of anthropocosmism, which is a direct continuation of Russian religious-idealistic philosophy, is proposed.

Ключевые слова: практическая деятельность, ценностные ориентиры, антропоцентризм, антропокосмизм, соборность.

Key words: practical activity, value reference points, anthropocentrism, anthropocosmism, collegiality.

Введение. В условиях глобализации повышается значимость практической деятельности, поскольку от её результатов зависит будущее человечества, всей нашей планеты. Основой практической деятельности являются ценностные ориентиры. Ложная ориентация в практической деятельности может привести к катастрофе. Человечество может погибнуть, либо в экологической катастрофе, либо в термоядерной войне.

Цель исследования заключается, во-первых, в рассмотрении системы ценностей, лежащих в основе практической деятельности, разрабатываемая в философии антропоцентризма, выделении её положительных и отрицательных моментов. Во-вторых, предложить систему ценностей, начало разработки которой было положено представителями русской религиозно-идеалистической философии и продолжено философией антропокосмизма. В начале определим понятия: «практическая деятельность», «ценностная ориентация», «антропоцентризм». «антропокосмизм». Раскрывая сущность и содержание понятия практика, практическая деятельность, следует отметить, что специфика человека в том, что он обладает родовыми сущностными силами, которые позволяют отличить его от всех других систем и явлений, и определить его место в мире. Об этом говорил ещё К.Маркса, отмечая, что человекомирные отношения характеризуют сущностные силы человека.[1., с.121-124]. Сущностные силы проявляются, прежде всего, при непосредственном взаимодействии человека с миром, при непосредственной реализации результатов деятельности. Реализуются результаты сознательной деятельности человека в преобразовании мира, общении с миром и потреблении. Данная деятельность может быть обозначена термином «практическая деятельность». Преобразование, общение и потребление существует в любой предметной сфере: экономической, политико-правовой, научной, художественной, религиозной и т.д. Это выражение человеческой сущности в предметных видах деятельности обозначим термином «предметно-практическая деятельность».

Ценностная ориентация – это внутренняя основа поведения субъекта. Субъект, в отличие от объекта обладает внутренней программой. Программа включает в себя замысел или идею, цель и план. Цель отвечает на вопрос: что надо сделать? План отвечает на вопрос: как это сделать? Спрашивается, зачем в программе нужен замысел? Дело в том, что реализация одной и той же цели и плана

может иметь совершенно разные смыслы или ценностные ориентиры. Ценностные ориентации могут иметь место в любой сфере человеческой деятельности. Но философия рассматривает только универсальные ценности, определяющие отношение человека к миру, ядро мировоззрения. Гармоническое взаимодействие ценностей образует идеальное отношение между человеком и миром, а дисгармония, абсолютизация одной или нескольких ориентаций искажает целостность человекомирных отношений в ущерб и человеку и миру.

Обратимся к термину «антропоцентризм». Антропоцентризм является ведущим мировоззрением и философским принципом нашего времени. Согласно принципу антропоцентризма человек в центре мира. В рамках данного мировоззрения всё в мире рассматривается как объект. Объект практической деятельности выступает, либо как средство достижения цели, либо как помеха. Другие люди тоже объекты. Субъектом являюсь только «я». Такое отношение к миру очень опасно. Человек с такой установкой может уничтожить всё вокруг себя. Антропокосмизм противопоставляется антропоцентризму. Данный философский принцип утверждает не приоритет человека над миром, и не приоритет мира над человеком, а паритет мира и человека, утверждает практику сотворчества мира и человека. Термин антропокосмизм впервые был введён в 30-е годы Н.И.Холодным. А затем в конце 20 в. и в начале 21 в. мировоззрение и философия антропокосмизма успешно развивается русским философом В.Н.Сагатовским. Вот как Н.И.Холодный сам объясняет этот принцип. Для антропокосмистов, в отличие антропоцентристов, мир – это мой дом и мой сад, который обихаживаю. Об этом прекрасно сказал другой русский мыслитель И.М.Ильин: «Смысл жизни в том, чтобы вплести свою нить в божью ткань». Антропокосмизм видит в окружающем мире: в природе, обществе, в каждом человеке не объект, а субъект, который обладает своей внутренней программой. Как хорошо сказал Французский философ Тейяр де Шарден всё в этом мире есть «сокровенное внутреннее вещей» [3, с.54]. Природа тоже обладает этим сокровенным внутренним. Природа самоценна. Ею нужно не просто пользоваться, а любить.

Рассмотрим ценностные ориентиры основных представителей антропоцентризма. Основной ценностной ориентацией практической деятельности антропоцентризма является свобода. Эта ценность общечеловеческая и означает возможность выбора. Но что свободно выбирает человек. Это определяется системой ценностей. В антропоцентризме свобода определяется системой ценностей самоутверждения. В этой системе отсутствует самоценность мира в целом, универсума, Реализуя только свободу, не считаясь с миром, человек превращает свободу в произвол и гибнет в этом безумном противостоянии миру. Такая ценностная ориентация ярко выражена в философии Ницше, в идее сверх человека и «воли к власти», власти над миром, власти над другими людьми. Ницше считал, что сама жизнь – это безумная жестокая игра сил, стремящихся к самоутверждению, это непримиримая борьба, борьба без компромиссов. Отрицание этой борьбы, уступки, примирение, любовь есть проявление слабости.

Как видим, Ницше интересуется деятельностью общения, общение на уровне господства и подчинения, в которой человек ориентируется на власть. Всё хорошо, что даёт силу власти и ведёт к войне. всё плохо, что даёт слабость и ведёт к миру. Нужно, считал Ницше, осуществить переоценку ценностей, и, прежде всего, христианских ценностей. Иной расклад мысли по поводу практики

самоутверждения обнаруживаем у представителя экзистенциализма Ж.П.Сартра. Суть её в том, что мир абсолютно чуждый человеку. Человек пытается утвердиться в нём, привнося в него что-то своё. Но всё, что привносится им в этот мир, начинает жить собственной жизнью и уже неподвластно ему, становится чуждым. Построенный дом, нарисованная картина объективируется. Поэтому он чувствует тревогу за себя. Ж.П.Сартр предлагает игровую практику. Не утруждать себя никакой привязанностью, верностью, абсолютная свобода, постоянно убегая от самого себя. «В самом деле, - пишет Сартр, - всё дозволено, если бога не существует, а потому человек заброшен, ему не на что опереться ни в себе, ни вовне... Человек осуждён быть свободным» [4, с.327]. Если Ницше понимает свободу как возможность иметь абсолютную власть над миром, то согласно Сартру, свобода нужна для того, чтобы быть независимым от мира.

У представителя западной культуры, неопрейдиста психолога Э.Фромма находим иной смысл свободы и самоутверждения. Э.Фромм выделяет два типа практической ориентации личности: плодотворные и неплодотворные практики. «Плодотворность - это реализация человеком присущих ему возможностей, использование своих сил» [5, с.73]. Действительно, реализация человеческих возможностей - основная ценность практики преобразования. Но человек не только преобразует мир, но и общается с ним. Э.Фромм признаёт, что человек на практике реализует свои способности, взаимодействуя с другими людьми. И в этом взаимодействии должен проявлять свою любовь, но которую сам психолог определяет так: «...это забота, ответственность, уважение и знание» [там же, С.98]. «Эти внешние скрепы, - отмечает В.Н.Сагатовский, - не служат гарантом подлинного единства и подлинной любви. И это оказывается не любовь, а своеволие» [6, с.112]. Она не основана на внутренних душевных переживаниях сопричастности к человечеству, к миру в целом. Привязанность и сопричастность к целостной общности у Э.Фромма вызывает страх. Когда человек по-настоящему любит, он готов объять весь мир. Без этого невозможно успешно осуществлять практическую деятельность, преобразовывать мир и общаться с ним.

Отсутствуют в системе ценностей сопричастность к миру и любовь ещё у одного представителя атропоцентризма, у К.Маркса, который утверждает, что нужно стремиться к самореализации способностей без всякого «заранее выбранного масштаба». [2., С.476]. Выходит по Марксу, что нет никаких ограничений, в практической деятельности, можно не останавливаться ни перед чем. Ведь творчество, проявление способностей, согласно представителям антропоцентризма, выше, чем, как говорил М. Хайдеггер, «почтительность к бытию». К.Маркс вообще не думает о любви и добре как ценностях практической деятельности. Эти ценности, считает классик марксизма, не укоренены в мире. Они придуманы для эмоционального фона. Мир, по Марксу, объект, который обрабатывается по усмотрению субъекта, а смысл жизни в борьбе. Борьба и победа превыше взаимопонимания и добра. В системе ценностных ориентиров практической деятельности К.Маркса обнаруживаем глубокое противоречие. С одной стороны утверждается необходимость классовой борьбы (свобода есть осознанная необходимость). С другой стороны, Маркс говорит, что человечество совершит скачок из царства необходимости в царство свободы, и произойдёт единение людей.

Но единство основано не на практике применения силы в борьбе, а на любви. Эту идею хорошо выразил известный русский поэт Ф.Тютчев:

Единство возвестил оракул наших дней
Быть может спаяно железом лишь и кровью.
Но мы попробуем спаять любовью.
А там посмотрим, что прочней.

Любовь, как ценностная ориентация в практической деятельности была предложена русской религиозно-идеалистической философией. Русская религиозно-идеалистическая философия развивалась в рамках христианской религии. В отличие от иудейской религии и мусульманства, в которых Бог вселяет страх, сочетающий в себе творящую и разрушающую силу, христианский Бог мыслится как чистая любовь, которая выше закона. Христианский Бог может прощать там, где карма должна казнить. Сын человеческий – сын Бога Христос пришёл не судить людей, а спасти их, спасти не отдельный народ, а всех людей.

В 1054 г. Христианская церковь распалась на католическую и православную. Позже в 15 в. возникает протестантизм. Раскол в христианстве вызван искажением ценности любви в практике преобразования и общения. Известный русский философ А.С.Хомяков по этому поводу писал: «Христианство в полноте своего божественного учения представляло идеи единства и свободы, неразрывно соединённые в нравственном законе взаимной любви. Юридический характер римского мира не мог понять этого закона, для него единство и свобода явились противоположными друг другу, антагонистическими между собой. Он выбрал внешнее единство. Протестанство избрало свободу, но тоже внешнюю, отрицательную, без внутреннего содержания». [7, С.276-277].

Любовь реализуется в такой ценности, как соборность. Это понятие разработано в русской религиозно-идеалистической философии славянофилами А.С.Хомяковым и И.В. Киреевским. А.С.Хомяков определил соборность так. Это такое поведение, такая практика, когда «люди любят Бога и Бог любит их». В 20 веке другой русский философ Н.Бердяев в своей книге о А.С.Хомякове дал гораздо более общее определение соборности. Соборность – это общение в любви. [8, с.128]. Общение не только с Богом, не только любовь к Богу, но и любовь к Родине, к природе, любовь к близким. В русской религиозно-идеалистической философии под любовью понимают не любовь к вкусным вещам, а «солнце любви», понимают духовную любовь, как проявление Бога, «сокровенный внутренний свет во всех сущих вещах». Такое же понимание «солнца любви» может быть нерелигиозным, Люди без Бога способны всем сердцем воспринимать самоценность другого человека, всё человечество и мир в целом. И сам мир, вселенная может рождать порядок из хаоса, может звучать как музыка, настраиваться на единение. В этом суть соборности антропокосмизма. Соборность является основой всеединства, реализация которой позволит человеку, человечеству сохранять в себе целостную основу и быть сопричастным к целостности мира. Понятие «всеединство» было разработано русским философом В.Соловьёвым. Всеединство как ценность означает идеальное состояние мира и человека, которое есть в Боге, осуществляющееся на основе соборности. Но к этому идеальному состоянию человечество движется. Всеединство оказывается становящимся. По какой программе осуществляется всеединство, и кто ею обладает. Эта программа в русской религиозно-идеалистической философии

обозначается термином «софия». Идея софийности разработана В.С.Соловьёвым и С.Н.Булгаковым. Обладает этой софийностью душа мира, понимаемое как идеальное человечество. В душе человечества отражается дух единства мира. Человечество, таким образом, преобразует мир не самоутверждает себя, а движет мир к всеединству, гармонизирует раздробленный мир. Отсюда и хозяйственная, практическая деятельность человека в том, что «выражается стремление превратить мёртвую материю, действующую с механической необходимостью, в живое тело, с его органической целесообразностью» [9, с.39]. Но, поскольку сам мир имеет соборное начало, в мире есть творение порядка из хаоса, постольку софийность означает взаимные встречные движения мудрости внутренних тенденций самого мира и мудрости человека. Обратите внимание на современную капиталистическую экономику, на строительные площадки, ориентирующиеся на возрастание капитала. Можем ли мы назвать их софийными? Вряд ли.

Всеединство и софийность конкретизируется в принципе и ценности «Общее Дело», разработанное русским философом Н.Фёдоровым. Эта ценность противоположно ценностям: «деловой человек», «бизнес». Если последние ценности ориентируют на успех личный или общественный, то ценность «Общее Дело» ориентирует на любовь, соборность и всеединство. Поэтому «Общее Дело» становится, согласно Н.Фёдорову, «внешрамовой литургией верных» [10, с.345], т.е. в практической деятельности, в Общем Деле человек служит миру, а мир выступает храмом. В Общем деле отсутствует прагматизм и игровое отношение к миру, которое присуще Ф.Ницше и Ж.-П.Саартру. Игротехнический подход в практической деятельности, несерьёзность, вообще, является сегодня модным. Ориентация в преобразовании на максимум богатства, в общении на максимум власти, в потреблении на максимум удовольствия может привести человечество при современной технической вооружённости к гибели. Чтобы этого не произошло, человечество должно совершить революцию духа, резко изменить ценностные ориентиры, заменить ценности антропоцентризма на ценности антропокосмизма, отказаться от ценностей абсолютной свободы, самореализации без заранее заданного масштаба, отказаться от стратегии максимума в пользу стратегии оптимума. Критерий оптимальности – это сложная практическая проблема не только экономики, политики, но и сферы досуга, сферы развлечений. Вот сейчас хотим много развлечений, хотим, чтобы нам было «прикольно», весело, Получается суэта, которая явно ведёт к всеобщему разврату. Под развратом понимаем любые практические действия, в которых нарушается мера самовыражения, мера потребления, в которых человек сам себя разрушает, разрушает окружающий среду и других людей. Сейчас эта практика очень развита. Сейчас молодой человек говорит: «я хочу самовыражаться, мне так нравится, не смейте мне указывать. Имевшие место выходки молодых людей в храме или совокупление в музее подаются как демократический протест, вроде как безобидное самовыражение. Поражает эпидемия защиты этой практики некоторыми русскими людьми, которые считают себя интеллигентами.

Говоря о православной практике, православной жизни, в основе которой лежит идея любви, не придерживаемся ли мы практике толстовщины, её принципу: «непротивление злу насилием»? Русские философы В.Соловьёв и И.Ильин вели полемику с Л.Н.Толстым по поводу насилия в борьбе со злом. Они утверждали, что со злом нужно бороться, такая практика не противоречит христианству. Тех, кто

сознательно следует преступной практике, практике разрушения мира, необходимо изолировать, а возможно и уничтожать. Ведь есть люди, которым никакие разумные доводы не помогают, если не хотят духовно совершенствоваться, если им любовь, доброты даром не нужны. Они считают, что имеют право поступать так, как поступают. Нужно устранить конкурента устраняют. Нужно совершить преступление, если соответствуют их целям. Идут на преступление. Такой нищенской ценностной ориентации, конечно, нужно ставить заслон. Но почему-то не применяем жёсткую практику борьбы с преступниками. Всё надеемся, что можно преступников перевоспитать. Одна из величайших глупостей современной цивилизации – это отмена смертной казни. Итак, ценностная ориентация практической деятельности в русской религиозно-идеалистической философии, философии антропокосмизма заключается не только в любви и соборности, всеединства и софийности, Общего Дела и внехрамовой литургии, но и в их защите. И поэтому сторонники антропокосмизма должны быть готовы к практике трезвой и серьёзной борьбы.

Вывод. Определив исходные понятия, а также рассмотрев ценностные ориентиры практической деятельности в философии антропоцентризма и антропокосмизма, пришли к следующим выводам. В философии антропоцентризма ценностные ориентиры, во-первых, излагаются в хаотическом беспорядке, не системно. Во-вторых, Её представители абсолютизируют ценностные ориентиры: свобода и самоутверждение, противопоставляя их ценностям: любовь, соборность, всеединство, софийность, Общее Дело, внехрамовая литургия, культивируемые в практике антропокосмизма. Такое противостояние ценностных ориентиров может привести человечество к катастрофе. В философии антропокосмизма в исследовании ценностных ориентиров применяется системный и целостный подходы. Реализации ценностей на практике способствует гармоническому развитию природы, общества и отдельного человека.

Литература

1. Маркс К. Экономическо-философские рукописи 1844 года // Маркс К., Энгель Ф. Соч. – 2е изд. – Т.2.
2. Маркс К. К критике политической экономии. Предисловие / Маркс К // Маркс К., Энгельс Ф. Соч.: в 14 т. – 2-е изд. – М., 1966. – Т.13. С. 6-8.
3. Тейяр де Шарден. Феномен человека. М., 1987.
4. Сартр Ж.-П. Экзистенциализм – это гуманизм // Сумерки богов. М., 1989. – С.319-344.
5. Фромм Э. Человек для себя. Минск. 1992. Исследование психологических проблем этики. – Минск: Коллегиум, 1992. – 253 с.:
6. В.Н. Сагатовский Философия развивающей гармонии Часть 111: Антропология - Санкт-Петербург, 000 «Петрополис», 1999. – 288 с.
7. Хомяков А.С. По поводу Гумбольдта. // Русская философия первой половины 19 века. Хрестоматия. Свердловск. 1987. – 240с.
8. Бердяев Н.А. А.С.Хомяков. – Изд-во: TBRUGRAM. 2018,, с.256
9. Булгаков С.Н. Философия хозяйства. М.: Институт русской цивилизации, Алгоритм, 2009 г. – 464 с.
10. Фёдоров Н.Ф. Собрание сочинений: В 4-х тт. / Составление, подготовка текста и комментарии А.Г. Гачевой и С.Г. Семёновой. – М.: Издательская группа «Прогресс», 1995. Т.1. – 518 с.

Авторская справка. Мезенцев Юрий Леонидович, доцент, к.филос.наук, каф. Философии естественнонаучного профиля философского факультета Таврической Академии, Крымский Федеральный Университет, Mez_51@bk.ru; Савчук Татьяна Ивановна, преподаватель Романовского колледжа индустрии и гостеприимства.

*А.А. Нерубаская
ОНУ им. И.И. Мечникова, Одесса*

СИСТЕМНОЕ ПРЕДСТАВЛЕНИЕ БЫТИЯ ЛИЧНОСТИ КАК ВАРИАНТ ПРИМЕНЕНИЯ СОВРЕМЕННЫХ МЕТОДОВ SYSTEM REPRESENTATION OF BEING PERSON AS AN OPTION OF APPLICATION OF MODERN METHODS

Аннотация. В статье показан пример применения системно-параметрического метода и метода компонования систем к проблеме бытия личности. Такое применение предлагается как вариант преподавания философии в современных реалиях.

Ключевые слова: бытие, система, параметр, метод компонования.

Abstract. The article shows an example of applying the system-parametric method and the method of composition systems to the problem of being a person. Such an application is offered as an option of teaching philosophy in modern realities.

Key words: being, system, parameter, method of composition.

С историческим прогрессом науки усложняются и философские концепции. Причем большое количество идей и их научное углубление усложняет восприятие тех или иных периодов философского знания при их изучении студентами ВУЗов. Поэтому в практике преподавания философских дисциплин особенно в технических ВУЗах Украины, в ситуации постоянного сокращения часов на гуманитарные дисциплины, встала проблема восприятия исторических идей студентами и понимания сущности этих идей. Современная методология может прийти на помощь преподавателю и студенту в сложившейся бифуркационной ситуации в образовании. Поэтому становится актуальным переосмыслить преподавательские подходы, чтобы добиться более эффективных результатов в изучении философии.

На философском факультете Одесского национального университета (с 2018 года факультет истории и философии) долгое время работал мэтр философии, доктор философских наук, профессор Авенир Иванович Уёмов (в научных кругах, как говорится: среди своих, его называли «Бородач»). Он создал параметрическую общую теорию систем (курс которой преподается философам Одесского национального университета им. И.И. Мечникова), школу системного анализа, которая до сих пор существует, не смотря на то, что создатель ушел из жизни 8 лет назад. Являясь учеником А. Уёмова, за основу своего исследования я взяла системную методологию и применила ее к идеям философии, выделив в них концепт, структуру и субстрат. В системном методе, разработанном А. Уёмовым, можно любой объект рассмотреть в виде системы, используя дескрипторы первого рода или параметры первого рода: концепт, структуру и субстрат [7, с. 57-62]. Метод компонования и декомпозиции систем можно использовать для выявления соответствия между разными системами, где системообразующие предикаты систем

совпадают. Разработкой этих методов занимались А. Уёмов, Л. Терентьева, А. Чайковский, Ф. Тихомирова, Н. Бородина, К. Райхет и др. Однако, эти методы не применялись философами для концепций бытия личности.

Целью статьи станет вариант применения системно-параметрического метода и метода компонования и декомпозирования систем к философским идеям эмпиризма и рационализма. Как вариант записи определений системы, А. Уёмов [7, с. 62] предлагает использовать греческие символы: R – (от relatio – отношение), для свойств - P (от proprietas - свойство, черта), вещь обозначена символом m – от materia. В данном исследовании сделана попытка на примере философских идей о бытии личности эпохи Нового времени, разложенных иерархично на дескрипторы, представить метод системного компонования и декомпозирования ряда концепций. Представим бытие личности в эмпирических концепциях Нового времени в виде систем с тремя выше указанными дескрипторами. Представителями этого направления стали Ф. Бэкон, Т. Гоббс, Дж. Локк и др. Однако основателем считается Ф. Бэкон. Вот его идеи мы систематизируем с помощью дескрипторов: концепта, структуры и субстрата. Идея о том, что основным источником достоверного знания о мире являются ощущения и опыт человека в концепциях всех эмпиристов является концептуальной (P) и Ф. Бэкон не является исключением. Структура в системе Ф. Бэкона может быть представлена как классификация наук, которую предложил философ. «Исходя из познавательных возможностей человека, которые включают в себя память, разум и воображение, Ф. Бэкон разработал классификацию наук. На памяти основывается история как описание фактов, на воображении – поэзия, литература и искусство вообще. Разум же лежит в основе теоретических наук и философии. Кроме философии Ф. Бэкон выделяет также и «первую философию», которая включает в себя «естественную теологию» (познание Бога через факты природы); «антропологию» (учение о человеке) и «философию природы» [8]. Субстрат – это человек, познавать которого, я предполагаю, можно, по Ф.Бэкону, на основе этой классификации.

Концептом системы Дж. Локка, в принципе, как и любой системы идей Нового времени, может быть познавательное отношения в системе “мир-человек”. Значит концепт реляционный, поэтому дальше находим атрибутивную структуру. «Познание Локка делит на интуитивное (самоочевидных истин, нашего собственного существования), демонстративное (положений математики, этики, бытия бога) и сенситивное (существования единичных вещей). Последнее оценивается им как наименее ясное и достоверное, что вносит в концепцию Дж. Локка явный рационалистический элемент» [3]. Элементы этого деления и будут той атрибутивной структурой, которая реализуется на субстрате - человек.

Целью в философии Т. Гоббса являлось «создание философии, тождественной естественному человеческому разуму и способной научить людей правильному мышлению» [8], что можно принять за концепт его системы бытия. Структурным элементом будет понятие о рассуждении, которое у Т. Гоббса тождественно вычислению: «вычислить - это значит найти сумму складываемых вещей или определить остаток при вычитании чего-либо из другого. Значит, рассуждать - это то же самое, что складывать и вычитать. Таким образом, логика у Гоббса совпадает с математикой, а мышление - с техникой счета» [8]. Субстратом является человек.

Аналогичным образом, определяются и системы рационалистической философии с той же иерархией: концепт, структура и субстрат.

Проведем системное моделирование и добавим компонование философских рационалистических идей некоторых представителей философии Нового времени.

Пусть системой номер один (S_1) станет система бытия человека в концепции Р. Декарта. Определяем концепт. «Декарт полагал, что у человека связь бездушного и безжизненного телесного механизма с душой, обладающей мышлением и волей, осуществляется с помощью особого органа — так называемой «шишковидной железы» (эпифиза) - «главного седалища души и места, где образуются все наши мысли», посредством которого сознание воздействует на телесные процессы» [6]. Связь бездушного и безжизненного телесного механизма с душой, обладающей мышлением и волей - это реляционный концепт системы бытия человека. «Основная черта философского мировоззрения Декарта – дуализм души и тела, мыслящей и протяженной субстанции» [2]. Структурой системы бытия человека у Декарта могут выступить его принципы: принцип умеренности, избегания поспешности и крайности, разумности и принятия решений, стремления к изменению самого себя, а не окружающего мира, обладание волей. «В рамках своего рационализма Декарт поднял на пьедестал человека, а в человеке - его разум» [5]. Субстрат – это человек. Системой номер два (S_2) будет система бытия человека Б. Спинозы. Концептом системы бытия человека примем отношение привязанности человека к воли Бога. «Связь явлений и вещей можно объяснить не чем иным, как Божественной (природной) волей... все происходящее с человеком определено свыше Богом» [1]. Атрибутивную структуру представят уровни познания, с помощью которых человеку дано познавать мир. «Первый, низший – это чувственное представление, воображение. Сюда мыслитель относил, к примеру, обычный жизненный опыт, который не дает нам абсолютных истин. Второй уровень – рассудочный, разумный. Это познание общих законов и понятий: например математических законов» [1]. Субстрат не меняется, т.е. им является человек.

Система номер три S_3 получится в результате компонования двух предыдущих систем, и сейчас мы определим ее дескрипторы. Главные идеи двух концепций Нового времени представляют позицию в истории философии названную рационализмом. Идея, что только разум – это единственный источник познания может быть принята за концепт системы. Философские идеи Декарта и Спинозы в отношении бытия человека станут структурой данной системы, а субстрат, на котором реализуется эта система, есть все тот же человек. Видно, что структуру, можно расширить, добавляя концепции других философов, например Г. Лейбница или других рационалистов. В нашем случае я остановилась на двух философских концепциях при компоновании этих систем. Схема компонования будет выглядеть так: $\mathbf{K}(\mathbf{R}_1([\mathbf{m}_1]) \mathbf{P}_1), \mathbf{R}_2([\mathbf{m}_2]) \mathbf{P}_2) = \mathbf{R}_3([\mathbf{m}_3]) \mathbf{P}_3$.

В данном случае, системообразующее свойство (обладание разумом, как единственным источником познания) является одним и тем же в представленных концепциях, поэтому формулу можно упростить: $\mathbf{K}([\mathbf{R}_1(\mathbf{m}_1)], [\mathbf{R}_2(\mathbf{m}_2)]) = [\mathbf{R}_3(\mathbf{m}_3)]$. Вера человека в первую очередь в самого себя становится в Новое время активной действительностью. Поэтому за концепт системы «бытие человека Эпохи Нового времени» примем идею первичности личности по отношению к Богу. Философия этого периода акцент делает на духовной сущности человека, образ

которого антропоцентричен. Такие свойства как разумный, нравственный, творческий, деятельный, верящий в себя представляют атрибутивную структуру, которая реализуется на субстрате человек. Такие дескрипторы бытия личности увидела я, но это не говорит о том, что это одно единственное представление. Системно-параметрическая теория систем позволяет найти и другие дескрипторы системы, двойственной к предложенной.

Предлагаю проделать и эту процедуру. Во-первых, определим уже атрибутивный концепт, найдем системообразующее свойство рассматриваемой системы. Им может быть возможность управления мира, через раскрытие проблемы бытия и субстанции, как цель деятельной и познающей личности. Во-вторых, структурой должно стать отношение. Таким отношением может стать идея Нового времени о вторичности Бога по отношению к человеку, который представляется в виде механизма, машины. Механистический взгляд на человека сформировался под влиянием развития классической механики Ньютона и вообще естественных наук. «Знаменем такой концепции может служить название работы Ж. Ламетри – «Человек – машина», в которой представлена точка зрения механистического материализма. Согласно ему, существует лишь единая материальная субстанция, а человеческий организм – это самостоятельно заводящаяся машина, подобная часовому механизму» [4]. В-третьих, эта структура реализуется на субстрате человек или личность. Компонирование можно провести со всеми представленными нами философскими позициями Нового времени, с единственным замечанием: не проводить упрощение с системообразующими свойствами или отношениями. Тогда формула будет выглядеть с шестью подсистемами, пять из которых компонируются в шестую: $K((R_1(m_1)) P_1, R_2((m_2)) P_2), R_3((m_3)) P_3), R_4((m_4)) P_4), R_5((m_5)) P_5) = R_6((m_6)) P_6)$, где $S_1 = (R_1(m_1)) P_1$ – система бытия личности Ф. Бэкона, $S_2 = R_2((m_2)) P_2)$ – система бытия личности Дж. Локка, $S_3 = R_3((m_3)) P_3)$ – система бытия личности Т. Гоббса, $S_4 = R_4((m_4)) P_4)$ – система бытия личности Р. Декарта, $S_5 = R_5((m_5)) P_5)$ – система бытия личности Б. Спинозы, $S_6 = R_6((m_6)) P_6)$ – система бытия личности в эпоху Нового времени.

Т.о., я показала сущность двойственного системного моделирования, используя формулы 1 и 2, разложила концепции эмпиристов и рационалистов, представив их в системной модели с тремя дескрипторами – концептом, структурой и субстратом, не смотря на то, что в этих представлениях можно увидеть ноту субъективного и объективного представления любого объекта, рассматриваемого как система, системно-параметрический метод дает нам возможность конкретной систематизации, основанной на параметрах системы, а также, в перспективе, можно исследовать и свойства представленных систем с помощью параметров второго рода (атрибутивных и реляционных). Метод компонирования применен к рассмотренным концепциям бытия личности, представителей философской мысли Нового времени. Такая систематизация и компонирование помогает студентам увидеть целостную картину философской дисциплины.

Литература

1. Бенедикт Спиноза: разум. Природа и воля. Электронный ресурс: <http://sitekid.ru/filosofiya/>
2. Выдающиеся биологи: Рене Декарт. Электронный ресурс: <https://biology.ru>.

3. История современной зарубежной философии: компаративный подход. – СПб.: Лань, 2007. - с. 218
4. Лавриненко Владимир Николаевич Философия: «Философия. Серия: Institutiones»: Юристы; 1998. Электронный ресурс: <https://fil.wikireading.ru./8592>
5. Минков Александр. Учение о человеке и обществе. Электронный ресурс: <http://murzim.ru./nauka/>
6. Механистическая концепция рефлекса Рене Декарта / Электронный ресурс:https://studme.org/156622/meditsina/mehanisticheskaya_kontseptsiya_refleksa_rene_dekart#167
7. Уёмов А.И. Системные аспекты философского знания / Уёмов А.И. Одесса: студия Негоциант, 2000. – С. 138-140. 160 с.
8. Электронный ресурс: <https://leksii.org/6-90289.html>

Авторская справка. Нерубасская Алла Александровна, к.филос.н., докторант, Одесский национальный университет им. И.И. Мечникова, Saylor03@ukr.net.

Author's Bio. Alla Nerubasska, PhD, doctoral student, Odessa National University of I.I. Mechnikov, Saylor03@ukr.net.

Р.А. Нуруллин, КФУ, Казань
R.A. Nurullin, Kazan (Volga Region) Federal University, Kazan

ФИЛОСОФСКИЕ ОСНОВАНИЯ ОРГАНИЗАЦИИ ОБРАЗОВАНИЯ В БЫСТРО МЕНЯЮЩЕМСЯ МИРЕ PHILOSOPHICAL FOUNDATIONS OF EDUCATIONAL ORGANIZATION IN A RAPIDLY CHANGING WORLD

Аннотация. Динамика развития информационной цивилизации выдвигает системе образования противоречивые требования. С одной стороны, образование должно удовлетворять требованиям функциональной дифференциации, связанной с усложнением производства, что приводит к формированию узких специалистов, а с другой – должно обеспечить возможность совершенствования личности в течение всей ее жизни. Нарушение баланса между этими установками превращает образование в бизнес и формализм. Исследование показывает, что миссия образования должна быть сосредоточенной на формировании мировоззрения и воспитании всесторонне развитой личности.

Abstract. The dynamics of the development of information civilization puts forward contradictory demands on the education system. On the one hand, education must meet the requirements of functional differentiation associated with the complexity of production, which leads to the formation of narrow specialists, and on the other hand, it must provide the possibility of improving the personality throughout its life. The imbalance between these attitudes turns education into business and formalism. The study shows that the mission of education should be focused on the formation of the worldview and the upbringing of a comprehensively developed personality.

Ключевые слова: система, образование, культура, цивилизация, общественное сознание, ценности, личность, компетенции, компетентности.

Key words: system, education, culture, civilization, public consciousness, values, personality, competencies, competence.

Этимология слова «образование», это "ваяние" "образа". Человек, получивший образование, должен вырасти творцом. Но современное образование все дальше уходит от своего первоначального идеала. Предметная дифференциация никак не способствует адаптации человека в быстроменяющемся мире. Какое будущее или какую реальность можно сотворить, пользуясь этими знаниями? Современная система образования не готовит творцов, оно готовит потребителей. Теоретически, суть образования состоит в формировании у человека целостного мировоззрения, отвечающего современному уровню знаний и представлений о мире, что позволяет ему своим способностям и целям адекватно определиться со своим местом в мире [2]. Систему образования можно представить в виде единства двух дополнительных друг к другу процессов – воспитания и обучения. Причем, с одной стороны, воспитание в системе образования должно занимать определяющее место и выводить человека к самообучению, а с другой стороны, процесс обучения должен служить самовоспитанию. Отсюда следует, что в целом смысл образования сводится в предоставлении человеку возможностей выйти к самообразованию.

В дальнейшем эти общие рассуждения позволяют выйти к построению организации самого образовательного процесса. Организационно по времени всю систему образования условно можно разбить на две взаимосвязанные составляющие. Первое - это организация базовой составляющей системы образования, которое нацелено на формирование широких компетенций, и второе – профобразование, нацеленное на формирование компетентностей. Компетенции, в силу интегрального характера и радиальной направленности, позволяют отсканировать (актуализировать, сделать явными как для учителя-воспитателя, так и для самого учащегося) потенциально заложенные в индивиду способности. Компетенции фундируют компетентности и призваны сформировать у учащихся определенную систему мировоззренческих и нравственных ценностей. На этапе общего образования и формирования компетенций приоритетом выступает система воспитания над обучением. Здесь обучение используется в качестве средства воспитания. Основная цель такой работы на основе радиального сканирования является выявление у учащегося генетически заложенных предрасположенностей. Результаты сканирования позволяют раскрыть те стороны человека, которые могут в дальнейшем благоприятно способствовать его развитию личности, и одновременно, минимизировать его нежелательные отрицательные стороны психики. Индикатором заложенных в индивиду способностей выступает возникающий у него интерес, так как именно в этом секторе компетенций у него будет наблюдаться наибольший успех, способствующий личностному самоутверждению индивида в социуме. Уровень необходимого базового образования позволяет человеку в дальнейшем уже выйти на уровень достаточного самообучения. Именно широкая база через личный опыт позволяет человеку адекватно определиться со своими желаниями и целями, и как следствие, определиться в дальнейшем с выбором своей профессии.

Профобразование организовывается в рамках учебных заведений средне-специального и высшего образования. Профобразование связано с формированием специальных компетентностей. В отличие от компетенций, работающих на кругозор

учащегося, формирование профессиональных компетентностей направлено на наращивание амплитуды и глубину знаний в определенном направлении. Таким образом, реализация профобразования может быть успешной только после прохождения должного общего образования. Именно общий уровень образования, который, по определению, не может носить узко направленного характера, дает человеку мобильность и возможность определиться с правильным выбором направления своего дальнейшего самосовершенствования.

Отсюда можно сделать вывод, что на уровне начального общего образования не должно быть никаких спецшкол. Существование спецшкол, несмотря на то, что они декларативно культивируют некую исключительность личности ввиду его принадлежности к особой организации (спецшколы, колледжа), способно сильно ограничить спектр возможностей дальнейшего выбора пути самосовершенствования учащегося. В нашем быстромеменяющемся мире это обстоятельство может стать негативным фактором, ограничивающим профессиональную мобильность будущего активного члена общества. Для более полного исследования системы образования требует своего отражения еще и на метацелостном уровне, то есть рассмотрения института образования в качестве подсистемы в системе более общего порядка. Система образования является подсистемой общества, где общество можно рассматривать в качестве единства дополнительных друг к другу взаимосвязанных подсистем – культуры и цивилизации. Если культура есть процесс по производству и воспроизводству духовных ценностей (религиозных, философских идей, научных знаний, моральных, правовых норм и представлений о красоте), позволяющих человеку регулировать свои отношения с миром и между собой, то цивилизация есть процесс по производству материальных благ и услуг, предназначенных для удовлетворения потребностей души и тела. Культура нацелена на сохранение духовного наследия, накопленного обществом за все время своего существования, и в этом смысле, о культуре можно говорить как о социальной памяти, способной осуществлять функции обратной связи в структуре общества. Развитие общества формально методологически напоминает эволюционный процесс в биологии, с той разницей, что в изменяющихся условиях существования отбору подвергаются не индивиды, а идеи и ценности [6, с. 91-103].

Человеческое общество основано на экзогамии, и как следствие, на поддержании изоморфизма своих агентов. К будущим изменениям человек противостоит не телом, а сознанием. По Канту, сознание – это способность человека создавать необходимые образы, модели, концепции, теории случайного мира [4]. Развитие человека осуществляется не через физическую смерть и рождение индивидов, а путем постоянного пересмотра системы ценностей [6, с. 65]. Одни ценности надо забыть, другие – возродить, третьи – придумать. Таким образом, общество развивается путем отбора (через забывание и возрождение) значимых на данный момент времени ценностей из всей совокупности содержания социальной памяти культуры, накопленных обществом за всю историю своего существования.

Частным проявлением культуры на данный конкретный момент истории выступает феномен общественного сознания. Поэтому общественное сознание можно определить, как совокупность значимых ценностей на данный момент истории. Формирование общественного сознания происходит под влиянием как уровня духовных ценностей культуры, так и уровня благ цивилизации. Сегодня

человечество вступило в эпоху становления информационного общества, что резко ускорило процессы глобализации на уровне цивилизации, так как производство и потребление благ имеет общий знаменатель – ценность денег. Поэтому экономические системы разных стран довольно легко интегрируются на основе общих интересов – получения финансовых выгод от совместных действий. Культура, в отличие от цивилизации, не имеет общего мерила ценностей. Культура, в отличие от цивилизации, не терпит гомогенности и имеет дело с производством качеств (уникальных идей), а не количества (одинаковых вещей). Но любая культура в условиях открытого общества оказывается в положении провинциальной [3, с. 8-9; 5, с. 59-66]. Если в предшествующие формы социальной организации культура выступала мощным интегрирующим началом конкретного общества, то в условиях открытого информационного общества разные культурные образования оказываются в одном информационном поле человечества. Все это ослабляет значение идеологической функции культуры в обществе, и как следствие, затрудняет осуществление воспитания обществом своих агентов.

Но «свято место пусто не бывает», и пока в общем информационном поле разные культуры в идеологической войне выясняют между собой, ослабляя друг друга, какая из них является древней и продвинутой, возможность занять эту нишу в сознании масс получает цивилизация. Цивилизация способна насаждать в общественном сознании лишь одно – культ производства/потребления материальных благ и денег. В этих условиях противоборства отношений между культурой и цивилизацией в трудной ситуации оказывается институт образования.

Исключительное положение образования состоит в том, что оно синтезирует собой несводимые друг к другу аспекты общества. Образование, по форме организации в качестве социального института, функционально напоминает структуру цивилизации, так как связано с тиражированием и производством количества как-то обученных людей, но по содержанию, имеет дело с воспитанием и с трансляцией из поколения в поколение людей исторического опыта, идей и знаний. Другими словами, образование по форме напоминает цивилизацию, а по содержанию имеет дело с системой ценностей культуры, необходимых для формирования как развития личности, так и поддержания целостности конкретного общества. Тем самым система образования оказывается в положении перетягиваемого каната [9, р. 226-232].

Если культура, по сути, нацелена на расширение разнообразия идей и смыслов и имеет дело с производством качеств, то цивилизация, напротив, нацелена на производство количества вещей и на сведение всего разнообразия ценностей (как материальных, так и духовных) к унифицированной ценности денег как общего знаменателя всех благ. При этом происходит девальвация духовности в обществе до уровня продажной эстетизации [1, с. 30-40]. Другими словами, сегодня так называемая массовая культура постмодерна не видит свою миссию в поднятии человеческого духа до определенных высот, а сама опускается до уровня потребления масс, так как именно за это сегодня массовый потребитель готов платить деньги [7, 8]. Частные культурные образования, которые некогда определяли систему традиционных ценностей (идеалы, нормы, знания) отдельных стран, в открытом мире постепенно теряют свою идеологическую значимость, следовательно, теряют и влияние на формирование должного общественного

сознания. Общественное сознание как проекция культуры на время есть система значимых ценностей, определяющих реальную мотивационную активность людей в данный период развития истории. В условиях культурной раздробленности мира, системе ценностей в общественном сознании все более начинают определять интересы цивилизации, которые лежат в плоскости получения выгоды и культа «золотого тельца». Все формы общественного сознания: религия, искусство, наука, право, политика, и производные от них социальные институты воспроизводства – церковь, кино, образование, медицина, юриспруденция и др. становятся похожими на институты бизнеса, и оказываются сориентированными на получение материальной выгоды. Конечно, все это может быть и ведет некоторым отдельным субъектам людей, организаций и даже стран к материальному благополучию и богатству, но в целом ведет к обострению глобальных проблем и угрожает физическим уничтожением всего человечества [10, р. 38-42].

Попытка решения глобальных проблем цивилизации посредством расширения производства благ цивилизации противоречит законам теории систем управления в организации обратных связей. Решение проблем цивилизации средствами самой цивилизации напоминает лечение подобного подобным, что говорит о попытке реализации в общественных отношениях положительной, а не отрицательной обратной связи между культурой и цивилизацией. Теоретически, этот механизм отношений ведет лишь к оттягиванию неизбежного конца человечества. Нарушение этих законов способно привести к разрушительному разному целостности всей системы человечества. Проблемы цивилизации необходимо решать через культуру на принципах дополнителности, то есть через систему противовесов на принципах отрицательной обратной связи, где восприятие значимости материальных ценностей цивилизации, через петли обратной связи оказываются связанными со значимостью духовных ценностей культуры, и наоборот [11, р. 179-190].

В организации необходимой отрицательной обратной связи между противоположными ценностями культуры и цивилизации в обществе ключевая роль принадлежит системе образования. В основе обратной связи лежит память культуры. Цивилизация всегда нацелена на новое на будущее, путем радикального отрицания ценностей прошлого. Культура всегда смотрит назад и нацелена на сохранение всего ценного в истории. Культура, как и цивилизация, необходимы для развития целостности общества. Умозрительно для достижения гармонического бытия всего человечества эти две подсистемы должны существовать на принципах дополнителности, не позволяя противоположным ценностям установкам брать верх друг над другом. Именно сфера образования наиболее чувствительна к изменениям ценностей, происходящих в современном мире становления масштабной интеграции субъектов всех уровней всего человечества. Но, тема эта имеет и еще одну грань. Она связана и с изменением самой сути развивавшихся до сих пор в системе образования наук, которые во все большей степени становятся прикладными и узкоспециализированными в своих объектах и предметах исследований (дань наступающему прагматическому обществу) [12].

Литература

1. Ветюшкина Ю.В. Гламур в контексте социальной теории // Вестн. ПГТУ. Культура. История: Философия; Право. – 2009. – № 2 (23). – С. 30-40.

2. http://ruskline.ru/special_opinion/2015/10/shkolnoe_obrazovanie_kak_vayanie/ – Валерий Бухвалов, Русская народная линия. Школьное образование как ваяние.
3. Диалог цивилизаций. Повестка дня. Составитель В.И.Толстых – М.: ИФ РАН Горбачев-Фонд, 2005. – 146 с. – С.8-9.
– URL: <http://znanium.com/bookread2.php?book=346434>
4. Кант И. Критика чистого разума. – М.: Мысль, 1994. – 591 с.
5. Леонова О.Г. Глобальная регионализация как феномен развития глобального мира // Век глобализации. – 2013. – №1(11) – С. 59-66.
6. Хайдеггер М. Время и бытие / М. Хайдеггер. – М.: Республика, 1993. – 447 с.
7. Baudrillard J. The Consumer Society. Myths & Structures. – L., Thousand Oaks, N.Y., Delhi: SAGE Publications, 1998.
8. Miles, S. Consumerism as a Way of Life. – London: SAGE Publications August 31st, 1998. 174 p.
9. Nurullin, R., 2013. Philosophic Problems of Correlation Between Professional Education and Education General. Middle-East Journal of Scientific Research 17(2): 226-232. DOI: 10.5829/idosi.mejsr.2013.17.02.12186
– URL: [http://www.idosi.org/mejsr/mejsr17\(2\)13/16.pdf](http://www.idosi.org/mejsr/mejsr17(2)13/16.pdf)
10. Nurullin R., 2014. Personality Formation and Education in Multicultural Field jf Social Life. Middle-East Journal of Scientific Research 21(1): 38-42. DOI: 10.5829/idosi.mejsr.2014.21.01.21174.
– URL: [http://www.idosi.org/mejsr/mejsr21\(1\)14/7.pdf](http://www.idosi.org/mejsr/mejsr21(1)14/7.pdf)
11. Rafail Asgatovich Nurullin Multicultural Existence of Humankind in Conditions of Developing Global Civilization and Acceleration of Historical Rhythms. Man In India, 2017, 97(07). Pp. 179-190. – URL: <http://www.serialsjournals.com/serialjournalmanager/pdf/1496124986.pdf>
12. Шалаев В.П. Философское знание на переломе эпох в пространстве глобального капитализма: в поисках нового статуса // SocioTime / Социальное время.-2016.-N 1(5).- С.31-50.

Авторская справка. Нуруллин Рафаиль Асгатович, Казань, д. филос. н., профессор кафедры общей философии, философского факультета Казанского (Приволжского) федерального университета, nurulla958@mail.ru.

Author's Bio. Rafail Asgatovich Nurullin, Kazan, Doctor of Philosophy, Professor, the Philosophy faculty of Kazan (Volga Region) Federal University, nurulla958@mail.ru.

О.П. Пунченко, ОНАС им. А.С. Попова, Одесса
O.P. Punchenko, ONAT of named after A.S. Popov, Odessa

**«НОВОЕ ПРОСВЕЩЕНИЕ»: КОНТУРЫ ГЛОБАЛЬНЫХ
ТРАНСФОРМАЦИЙ В ОБРАЗОВАНИИ
“NEW ENLIGHTENMENT” CONTOURS OF GLOBAL
TRANSFORMATION IN EDUCATION**

Аннотация. Объяснена необходимость перехода образования в условиях глобализирующейся социосферы к «новому Просвещению». В контексте поставленной задачи раскрыты смысло-соразмерные контуры новой модели

Просвещения, выделенные в решениях «Римского Клуба». К ним отнесены: «связанность» обучения на основе новых информационных технологий; формирование нового духовно-нравственного мировоззрения специалиста на универсальных ценностях человечества; фокусирование знаний образования специалиста через взаимосвязь учебных дисциплин, на устойчивом развитии; культивирование интегральное мышление.

Abstract. In the article explained the need for the transition of education in a globalizing social-sphere to the "new Enlightenment". In the context of this task, the sense-proportional contours of the new model of the Enlightenment highlighted in the decisions of the "Rome Club" are revealed. These include: "connectedness" of learning based on new information technologies; the formation of a new spiritual and moral worldview of a specialist on the universal values of humanity; focusing the knowledge by a specialist's education through the interrelation of academic disciplines, on the sustainable development; cultivating integral thinking.

Ключевые слова: образование, «новое Просвещение», архитектоника, трансформация, «связанность», ценности, устойчивое развитие, мышление.

Key words: education, "new Enlightenment", transformation, connection, values, stable development, thinking.

Современный социум, находящийся в состоянии глобальных трансформаций, выдвинул ряд проблем по реорганизации смысло-соразмерного содержания современного типа цивилизационного устройства, без решения которых немислимо прогрессивное развитие всех сфер жизнедеятельности общества. Концепции и модели реорганизации социосферы обнаруживаются в анналах ушедшего в бытие философской мысли 2018 года, который ознаменовался двумя важнейшими событиями мирового значения: Всемирным философским Конгрессом «Учиться быть человеком» (Пекин, 13-20 августа) и Юбилейном докладом «Римского Клуба» – «Come On! Капитализм, близорукость, население и разрушение планеты».

Оба этих уникальных документа объединяет идея формирования человека нового, цивилизационного устройства. В них прогнозируется его бытие и социальная сущность, репрезентируются цели и задачи, а также изломы в его духовно-нравственном перерождении. Обращение философской мысли к исследованию сущности человека в XXI веке не является для нее новым фундаментальным открытием. Она одна из тех «вечных» проблем, которая пронизывает интеллектуальный горизонт философского знания, скважностью более 27 веков. Ни одна из эпохальных стадий развития человека не игнорировала исследование многомерной природы и сущности человека, его качеств и свойств. И видно, что философия, как никакая иная наука, несла и несет ответственность за объективный анализ его сущности, целостности и уникальности. Она призвана минимизировать на всем мировоззренческом поле массив фундаментальных идей антропологии, психологии, социальных наук, внося в них элемент упорядоченности.

Если проанализировать два вышеуказанных документа 2018 г., то можно отметить их единство через идею «учиться быть человеком» в условиях глобализирующего мира. В докладе «Римского Клуба» особое внимание уделено необходимости перехода к «новому Просвещению».

Какими же факторами вызвана эта необходимость? Во-первых, преобразования духовного мира человека и социума, формирования его нового духовно-нравственного мировоззрения. Содержание духовности объединяет мысль, знание, чувство и деятельность человека, а сама духовность определяет меру качества человеческого бытия. Духовность – это смысло-соразмерный стержень, характеризующий способ существования ценностей, норм, целей и смыслов, который выражает в человеке его «самость», глубинный внутренний мир, поэтому она предстает как интегративное качество. Во-вторых, духовную культуру сегодня характеризуют как пребывающую в кризисе, отстающую от потребностей современного этапа цивилизационного развития. Источник этого кризиса усматривают в развитии техногенной цивилизации, конвергентных технологий. Сегодня их бурное развитие – компьютеризации, информатизации, космической и военной техники и других направлений технико-технологического прогресса с еще большей силой отодвигают их творца – человека – в «тень». А ведь все понимают, что эти достижения не что иное как «тень» его мышления, результат деятельности его интеллекта, реализации замыслов его духовного совершенства. «Человек, – отмечает В.С. Степин, – это не просто клеточка в целостном организме общества и тем более не винтик в динамической системе общественных связей. Он активное деятельное существо, и только благодаря его активности воспроизводится и изменяется общество как целостный организм. Основными формами человеческой активности выступают деятельность, поведение и общение» [3, с. 102].

Однако, трудности реализации идей Пекинского философского Конгресса, и «Римского Клуба» о научении человека быть соответствующим этому статусу, осуществляются в реалиях глобализирующих процессов, в которых сегодня обнаруживается больше негатива, чем позитива. Сегодня идет противоречивый конфликтный процесс формирования глобального мира, обостряющего все без исключения процессы не только человеческого бытия – социосферы, но и сущность триосферы в целом. «Глобальный мир, – отмечает А.Н. Чумаков, – совокупность естественных, природных и общественных систем, образующих триосферу – единое целое, состоящее из гео-, био- и социосферы планеты Земля» [6, с. 14]. Новая цивилизация, которую обосновывает в своих идеях «Римский Клуб», предстает как единая, планетарная гармоничная, но она не может гармонично развиваться, не опираясь на образование. Это смысло-соразмерный духовный феномен, раскрывающий «связанность» теории и практики, трансформации устоев в подготовке специалиста завтрашнего дня; он носит ценностный характер, опираясь на человеческую мудрость, накапливаемую веками в предыдущих парадигмах образования, а сегодня требующий культивирование интегрального мышления у обучаемого субъекта. Сегодня образование предстает как иппокрена наших знаний, источник, утоляющий жажду в них. И можно согласиться полностью с утверждением Ф. Нансена, что «как только в нас угасает жажда знаний, мы перестаем быть людьми».

Идея перехода к «новому Просвещению» – особое связующее звено в архитектонике трансформационных процессов глобализирующейся социосферы. Вообще, термин «Просвещение» впервые был употреблен Д. Мильтоном в работе «Потерянный рай». Его приверженцы XVII–XVIII веков связывали социальный прогресс с ростом образованности и воспитанности граждан и были убеждены, что изменения нравов обусловлено развитием культуры, а она определяется развитием

разума. Просвещение этого периода решало задачу гармонизации природного и социального в процессе формирования человека через физическое, трудовое, нравственное и интеллектуальное воспитание. В концепции этого Просвещения четко прослеживался его классовый характер, его двойственная природа, которую вскрыл Э. Тоффлер через обоснование сущности второго образования – народного, решающего проблему построения индустриального общества. Он отмечает, что «народное образование было тем искусным механизмом, который индустриализация создала для подготовки необходимого для своих нужд взрослого контингента» [4, с. 433]. Это образование реализовало себя в СССР через РУ, ТУ, ФЗО, профтехучилища. Нужно ли такое образование «новому Просвещению»? Несомненно, нет. Но для построения индустриального общества оно было закономерным.

«Новое Просвещение», как и Просвещение XVII–XVIII столетий не выступает в качестве парадигмы образования. Его можно репрезентировать как императив будущей цивилизации. Даже Просвещение прошлых столетий оформило свое содержание в виде классической универсальной образованности, как идеала этой эпохи. Что же касается новой парадигмы образования, она может быть репрезентирована как ноосферно-информационная, которая базируется на совокупном общественном интеллекте, инновационности, информационности, новом содержании гуманистических идеалов, что ранее не исследовалось в содержании образования в их квартетном взаимодействии. Рассматривая содержание «нового Просвещения», необходимо учитывать обоснованное Э. Тоффлером утверждение, что «мы не можем втиснуть эмбриональный завтрашний мир в принятые вчера категории. Ортодоксальные социальные установки или настроения тоже не подходят этому миру» [5, с. 22].

Применительно к «новому Просвещению» это означает, что мы не можем втиснуть новую вышеотмеченную парадигму образования во вчерашние задачи, во вчерашнюю методологию. В содержании «нового Просвещения», как императиве образования XXI века, аккумулируется большой позитив решения задач формирования духовно-нравственного мировоззрения, основ реализации концепции «учиться быть человеком». Эти задачи решаются через эмансипацию разума, через слом укоренившегося в сознании человека и общества стереотипного линейного мышления, через освобождение мышления от оков, связывающих наш дух. Но это процесс сложный, освобождение требует времени. А можно ли эксплицитно выразить в содержании «нового Просвещения» то, что в нем заложено имплицитно? «Новое Просвещение» – это качественно новый уровень формирования устойчивых знаний, обучаемых, на основе интегрального, инновационного типа мышления, базирующегося на информационных ресурсах общества, использовании современных образовательных технологий, а также ценностных установок социума, как квинтэссенции его мудрости, способствующих становлению высокого уровня индивидуального и общественного интеллекта.

В архитектонике «нового Просвещения» авторы доклада «Римского Клуба» репрезентируют основные контуры его содержания в качестве определяющих. Проанализируем их содержание. Прежде всего «связанность». Сводить ее к взаимодействию субъектов образовательного процесса – это не ново, ведь содержание всех парадигм образования базировалось на этом взаимодействии, оно связывает воедино позитив всех прошлых и настоящих парадигм. Если Конфуций

утверждал, что «кто постигает новое, лелея старое, тот может быть учителем». Новым здесь выступает использование в системе «связанность» новых образовательных технологий. «Связанность» должна освобождать энергию обучаемых через активное задействование способностей каждого из них. Это требование заложено, например, в новой китайской модели образования и должно обогащаться не только знанием профильных дисциплин, но и «связанностью» тех новаций, которые формируют новое видение прогрессивного будущего развития цивилизации. Глобальная задача «связанности» заключается в конструктивном увязывании знаний, получаемых в образовании, с целевыми установками и задачами развития социума.

Несомненно, образование является само по своей сущности ценностным феноменом, накапливаемым и приумножающим, в первую очередь, систему духовных ценностей, как квинтэссенцию человеческой мудрости. Знания в системе этой мудрости – величайшая ценность и не зря Конфуций утверждал, что «знание – сокровище, которое повсюду следует за тем, кто им обладает». Руководствуясь мудростью Конфуция, Китай сегодня превращает страну в общество обучения, поскольку «обучение – фундаментальный элемент повседневной жизни, ведь все меняется так быстро и нужно осваивать новое» [1, с. 182]. Образование – это ключевое условие построения инновационной цивилизации, которой эта страна сегодня занимается. Ценностный характер образования ставит задачу заложить в сознание будущего специалиста гуманистические идеалы человечества, чтобы они стали кредом его жизни, носили устойчивый характер, чтобы его знания фокусировались не только на экологической проблеме, как детерминирующей проблеме человечества, но и на других. Чтобы сформировать духовный мир специалиста необходима большая интеллектуальная подпитка. Эта подпитка в содержании «нового Просвещения» есть альфа и омега формирования в специалисте гуманистического, глубоко нравственного мира. Такая подпитка формирует у обучаемого чувства ответственности, патриотизма, преданности национальной идее, толерантности, новые ценностные установки и ориентации.

«Новое Просвещение» требует формирования и нового интегрального мышления, инновационного по своей сущности. Переход на путь интегрального мышления способствует соединению, согласовыванию, организации в единое целое фрагментов исследуемого объекта. Такое мышление характеризуется стабильностью, надежностью, вариативностью, оно выражает свою специфическую сущность, обусловленную архитектоникой и связью элементов и свойств исследуемого объекта. Такое мышление должно быть исключительным, оригинальным своими связями с наукой и образованием, а также характеризоваться особенностями методологического воздействия на индивидуальное и общественное сознание. Интегральное мышление, отражающее качественно новый уровень развития интеллекта обучаемого, очевиднее всего проявляется в способности найти выход из нестандартных ситуаций, в умении адаптироваться к сложной среде, в глубине понимания информации. Отмеченные выше контуры «нового Просвещения» в своем единстве репрезентируют этот тип просвещения, как будущий императив образования, XXI века. Таким образом, становление «нового Просвещения» закономерно и необходимо, оно отражает развитие внутренне упорядоченного процесса развития образования. Оно предусматривает связанность в его содержании предыдущих и современной парадигмы образования. «Новое Просвещение»

уникально, поскольку его не с чем сравнить, отождествить, оно содержит в себе абсолютный элемент отличия. Оно есть объективный, сущностный, неповторимый феномен, оно единично, релятивно, детерминировано предшествующим развитием образования. Оно должно соответствовать новому уровню цивилизационного развития человечества и основывающемуся на процессах интеллектуализации, инновационности, информационности и гуманистичности, составляющих ядро новой парадигмы образования, будущего «нового Просвещения».

Литература

1. Нейсбит Дж. и Дор. Китайские мегатренды. – М.: Астрель, 2012. – 315 [5] с.
2. Старжинский В.П., Цепкало В.В. На пути к обществу инноваций. – Минск: РИВШ, 2016. – 446 с.
3. Степин В.С. История и философия науки. – М.: Академический проект: Трикта, 2012. – 423 с.
4. Тоффлер Э. Шок будущего. – М.: АСТ, 2004. – [3] с.
5. Тоффлер Э. Третья волна. – М.: АСТ, 2004. – 781 [2] с.
6. Чумаков А.Н. Глобальный мир. Столкновение интересов. – М.: Проспект, 2018. – 512 с.

Авторская справка. Пунченко Олег Петрович, доктор философских наук, профессор кафедры философии и истории Украины, Одесская национальная академия связи им. А.С. Попова, Olegpetr02.09@gmail.com.

Author's Bio. Puchenko Oleg Petrovich, Professor, doctor of Philosophy Sciences, Odessa National Academy of telecommunication name after A.S. Popova (Odessa, Ukraine), Olegpetr02.09@gmail.com.

*Н.А. Радчук
ТвГУ, Тверь*

СОЦИАЛЬНАЯ САМООРГАНИЗАЦИЯ С ТОЧКИ ЗРЕНИЯ ДИАЛЕКТИКО-СИНЕРГЕТИЧЕСКОЙ КОНЦЕПЦИИ ЭВОЛЮЦИИ СОЦИУМА

Диалектическая взаимосвязь простого и сложного проявляется в том, что структура системы изменяется в процессе развития. Следовательно, система должна рассматриваться с динамической, а не статической точки зрения. Иными словами, процесс развития всегда связан с ростом сложности. С другой стороны, деградация ведет к упрощению - распадению и разложению системы на составные части, к утрате взаимодействий и связей между ними. Переход от старого к новому, с точки зрения синергетики, связан с необратимым характером процессов и естественно приводит к введению понятия о направленности времени («стрелы времени»), которое отсутствовало в классической науке. Диалектическая взаимосвязь неустойчивости к устойчивости проявляется в том, что устанавливающиеся стабильность и равновесие представляют необходимое условие для существования и функционирования вполне определенной конкретной системы [4, с. 178; 5].

Современная социальная практика показывает, что классическая диалектическая теория исчерпала себя при объяснении процессов развития современного общества и его самоорганизации. Социальные трансформации сегодня настолько разнообразны, что классическая диалектика не в состоянии объяснить все источники, причины, механизмы социальных изменений, ибо диалектика (по крайней мере, материалистическая) не в состоянии описать и моделировать сознательно-волевой фактор [3, с.1]. Поэтому, высоко оценивая классическую диалектическую теорию, приходится делать вывод, что она не является универсальной, а лишь частично и в определенных случаях объясняет механизмы и особенности развития бытия в мире. Вследствие этого, синергетика не является переводом старой теории развития на новый язык, а представляет собой ее далеко идущее развитие и обобщение. Глобализация, активная межкультурная коммуникация, столкновение этносов предельно усложнили социальную жизнь. Очевидна смена ценностей, но новые ценности и идеалы еще «мало понятны». Их формирование идет в условиях нарастающего хаоса в политике, экономике, международной жизни, в науке, искусстве, религии, воспитании, образовании. Поэтому сегодня особую ценность представляют люди с опережающим системным мышлением, способные генерировать новые онтологические, гносеологические, аксеологические теории, пополняющие наши знания о всех возможных мирах, в том числе ценностных мирах, поскольку идеалы – цель социальной эволюции [1, с.29].

Закономерностью современного этапа развития научных знаний является тенденция «синтеза наук», развитие и проявление парадигмы целостности.

По мнению ряда философов, историков, социологов наше время характеризуется одновременным завершением нескольких периодов социальных циклов [2, с.94]. В первую очередь, завешается индустриальная, техногенная цивилизация, формируется информационное общество как предвестник ноосферной цивилизации. Происходит смена ценностей, но новые ценности и идеалы еще мало понятны, их формирование идет в условиях нарастающего хаоса в политике, экономике, международной жизни, в науке, искусстве, религии, воспитании, образовании. Мышление большинства людей линейно, а это ведет к иллюзиям, намеренной лжи и порождает пропагандистские мифы, прямо противоречащие законам развития систем. Синергетика позволяет вскрыть сущность происходящих процессов и наметить пути движения социума в будущее, что определяет особое значение синергетики как одного из стратегических направлений научного познания [5].

Литература

1. Бранский В.П. Теоретические основания социальной синергетики // Петербургская социология. 1997, № 1. С. 148-179.
2. Ивин А.А. Основы социальной философии. М.: УРСС, 2005. 447 с.
3. Мальшко И.И. Проблема взаимоотношения диалектики и синергетики [Электронный ресурс] URL: <http://ea.donntu.org:8080/bitstream/123456789/1543/18/malisko.htm> (Дата обращения 22.07.2017).
4. Поддубный Н.В. Синергетика: Диалектика самоорганизующихся систем. Белгород: Изд-во БелГУ, 1999. 352 с.

5. Шалаев В.П. Из истории системосинергетики в пространстве отечественного и западного социально-гуманитарного знания // SocioTime / Социальное время.-2017.-N1(9).- С.80-100.

Ж.А. Родыгина, КГМУ, Казань
Zh.A. Rodygina, KSMU, Kazan

ЗНАЧЕНИЕ ФИЛОСОФИИ ДЛЯ СОВРЕМЕННОГО ВРАЧА **IMPORTANCE OF PHILOSOPHY FOR THE MODERN DOCTOR**

Аннотация. В статье рассматривается взаимосвязь философии и медицины. В работе анализируется историческая и теоретическая взаимосвязь данных наук, приведены доказательства необходимости философских знаний, являющихся методологическим фундаментом медицины и клинического мышления врача.

Abstract. The paper reviews philosophy-medicine interrelation. The work discusses the historical and theoretical interrelation of these sciences, proofs of the necessity of the philosophical knowledge as the methodological base of medicine and clinical thinking of the doctor are provided.

Ключевые слова. Философия, медицина, философия медицины, клиническое мышление, этика, деонтология.

Key words. Philosophy, medicine, medicine philosophy, clinical thinking, ethics, deontology.

Сегодня как никогда, в период растущего научно-технического прогресса необходимо изучать философию. Научные открытия и основанные на них технологические новшества требуют осмысления через призму философских концепций и законов. Древнеримский политический деятель, оратор и философ Цицерон говорил: «Философия, ты управляешь жизнью, благодаря тебе возводятся города, а разрозненные личности объединяются в жизненное сообщество», а итальянский гуманист и философ эпохи Возрождения Франческо Патрици считал, что «философия – это изучение жизненного опыта» [1, 3]. У нас появился вопрос: «необходима ли философия врачу для осуществления своей профессиональной деятельности?», поэтому мы решили рассмотреть связь философии и медицины, а также значимость философских знаний для современного врача.

Философию называют «царицей и праматерью всех наук», так как в древние времена кроме философии других учений не существовало, и развитие отдельных направлений приводило к формированию тех или иных наук. Поэтому врач Древнего Рима Цельс говорил, что «сначала медицинская наука считалась частью философии» [4, с.11]. По этой же причине в средние века исламские университеты Андалузии имели объединенные курсы мудрости, сочетающие в себе и философию, и врачевание. Таким образом, единство философии и медицины на этом этапе находилось в теоретическом отношении. Взаимосвязь медицины и философии отражена в следующих высказываниях мудрецов: «Врач-философ подобен Богу» (Гипократ); «...врачебное искусство исцеляет болезни тела, а философия освобождает душу от страстей» (Демокрит); «Душа, которая вместила в себя философию, не способна не заразить своим здоровьем и тело» (Мишель де Монтень).

Действительно, в истории не было выдающихся личностей среди медиков, которых бы не интересовала философия, среди них Гиппократ, Аристотель, Авиценна, Эмпедокл, Гален, Парацельс, Ламетри, Локк, Фрейд, а среди русских ученых - Пирогов, Мечников, Сеченов, Павлов и другие.

Знаменитый древнегреческий врач и философ Гиппократ, вошедший в историю как «отец медицины», сказал: «Медицина столь же мало может обходиться без общих истин философии, сколько последняя без доставляемых ей медицинских фактов...» [5, с.106]. Предмет философии - человек, природные и социальные условия его жизни и деятельности, где определяющую роль играла медицина, а с другой стороны - сами врачи вдохновлялись высказываниями философов о социуме, человеке, природе, что указывает на культурно-историческую связь философии и медицины. Развиваться полноценно эти науки могли лишь совместно. У них один объект познания – человек, и один и тот же практический интерес - состояние здоровья, образа жизни как результата действия многих субъективных и объективных факторов. Совершенно верно классик немецкой философии Л.Фейербах назвал медицину «колыбелью материалистической философии» [5, с.140]. Взаимосвязь медицины и философии началась давно, с момента появления первых явных признаков абстрактного мышления в лечебном деле, и продолжается в наши дни. Так, в следующих базовых теориях современной медицины в основе лежат философские фундаментальные постулаты и позиции: медицинская теория адаптивного реагирования, включающая биологическую и социальную адаптацию человека, теория детерминизма (причинной обусловленности и связи патологических процессов, происходящих в организме), теория нормальной саморегуляции и теории общей патологии.

Медицина не может не затрагивать «духовности» человека в силу существующей фундаментальной особенности человеческой природы – наличия наряду с телесным духовного уровня и их неразрывного единства. Сократ говорил: «Не следует лечить тело, не леча душу, ибо все хорошее и плохое порождается в теле душой». И еще один факт: во второй половине XIX в. психология отделилась от философии в отдельную науку, оставаясь связующим звеном между философией и психиатрией, а в конечном счете, и с медициной в целом, так как к настоящему времени значительно расширились представления о взаимосвязи психического и соматического в человеке. Может быть назван целый ряд теорий, которые реализовывались одновременно как в философски значимых формах, так и в виде психиатрических и психотерапевтических техник: психоанализ З. Фрейда, также бихевиоризм Б. Скиннера, психология сознания У. Джемса и другие.

Философия изучает общие законы развития общества и природы, учит мыслить и анализировать, и при этом приоритетным является Личность, а любой вопрос имеет человеческое измерение. Философия направлена на развитие Личности, на ее самосозидание, самопознание и самосовершенствование. Таким образом, гуманизация – основа философии, так же как и медицины. Гуманизм в медицине – есть уважение к личности через милосердие и сострадание. «Врач – самая гуманная профессия» – это не просто лозунг, это то, чему следует каждый медик.

Благодаря тесной взаимосвязи философии и медицины сформировалась отдельная наука - медицинская философия, которая изучает законы онтологии, этики и эпистемологии в области медицины, познавательную сторону медицины, ее роль в

развитии общества и социальной сферы. Философия медицины обобщает в систему понятия о роли человеческой деятельности, о месте медицины в общественной жизни, как отдельной личности, так и целых народов. Основным моментом в изучении данной науки являлись этические и моральные отношения врача и пациента, а также разумность действий врача в виду религиозных и исторических миропониманий различных культур. Таким образом, философская теория ценностей составляет философский фундамент врачебной этики и деонтологии. Действительно, подход к врачебной практике связан с философией врачевания наиболее тесно через медицинскую этику. Этические принципы врачебной деятельности сформулированы в Клятве Гиппократов, которые актуальны и сегодня. Современная философия выступает в качестве методологического фундамента медицинского знания. На первый план в деятельности современного врача выступает диалектический метод, поскольку только он обеспечивает комплексный, системный подход к вопросам болезни, её лечения, профилактики и реабилитации.

Диалектический подход основывается на системном мышлении, которое объединяет, а не расчленяет противоположности, рассматривая человеческий организм как единую структуру. Еще древние врачи знали, что организм целостен, и если в нем происходит нарушение на локальном уровне, то изменения распространяются на весь организм, нарушая его жизнедеятельность. Философия также учит врача рассматривать все явления и процессы в их развитии, непрерывном изменении и связями с конкретными условиями. Всё это способствует формированию и развитию культуры мышления врача. Таким образом, медицина обязана философии, снабдившей ее специальным предметно-понятийным методом клинического мышления. Философия помогает медикам на многие известные им вещи смотреть иначе, видеть невидимое, то есть понимать внутренний смысл предметов и явлений. «Исследовать в медицине», - считал канадский патофизиолог Ганс Селье, - это видеть то, что видят все, но думать так, как не думает никто».

Прогресс медицинской науки невозможно себе представить без врача – мыслителя, который через свою идею, применяя общие законы мира, а затем посредством эксперимента, создает научные открытия, являясь двигателем науки.

Таким образом, философия и медицина имеют исторически сложившиеся связи, они имеют единство методологии, единые объект изучения, ценностные ориентации, цели и задачи. Медицина использует философские принципы для формирования клинического мышления, медицинской этики и деонтологии, а без навыков философского мышления не может сформироваться врач – исследователь и экспериментатор. Древнегреческий философ Диоген сказал: «Философия и медицина сделали человека самым разумным из животных, гадание и астрология — самым безумным, суеверие и деспотизм — самым несчастным» [2, с. 66]. Поэтому занимайтесь философией и медициной! А взаимосвязь этих наук несомненна.

Литература

1. Андриянова Е.А., Кузнецова М.Н., Тетюев Л.И. Введение в философию. Хрестоматия / Авторы-составители: Е.А.Андриянова, М.Н.Кузнецова, Л.И. Тетюев// Издание 2-е доп. Саратов: Издательство Саратовского ГМУ. - 2005.
2. Вагнер Е.А. Раздумья о врачебном долге / Е.А. Вагнер// – Пермь: Кн. Изд-во. - 1986. – 222с.

3. Кохановский В.П. Философия и методология науки / В.П. Кохановский // М., 1999. - №4.

4. Кондратьев В.П. Философия и медицина /В.П.Кондратьев// Учебное пособие: Тул. Гос. Ун-т– Тула, 2002. – 75с.

5. Хрусталёв Ю.М. Философия науки и медицины / Ю.М. Хрусталёв// учебник — М. : ГЭОТАР; Медиа, 2009. – 784 с.

Авторская справка. Родыгина Жанна Андреевна, студент, КГМУ, zhanna.rodygina.99@mail.ru.

Author's Bio. Zh. A. Rodygina student, KSMU, zhanna.rodygina.99@mail.ru.

*К.М. Смирнова, В.П.Шалаев
ПГТУ, Йошкар-Ола*

ФИЛОСОФИЯ ТОММАЗО КАМПАНЕЛЛЫ

Томмазо Кампанелла (1568-1639) - великий мыслитель эпохи Возрождения. Он любил науки, активно развивал свои философские и политические взгляды, пытался построить модель идеального государства. Главным для философа был вопрос: « В приоритете благополучие всего общества или каждого его члена по отдельности?». Он стремился к изменению социальных порядков, унижающих человека. Все идеи Томмазо Кампанеллы о новом государстве легли в основу его главного произведения. Книга «Город Солнца» посвящена народу, бежавшему на остров для того, чтобы вести философский образ жизни общиной. Люди хотели создать государство, являющееся результатом деятельности человеческого разума. Город Солнца - это идеальное место, в котором нет частной собственности, расслоения общества, эгоизма и конфликтов. Люди живут в гармонии с природой, труд для них является почетной обязанностью. В свободное время соларины (жители города) развивают тело и дух, занимаются науками. Государством управляет Метафизик или Солнце, великолепно развитый во всех областях знания. У него есть три помощника: Мощь, Мудрость, Любовь. Все должности, кроме четырех главных, являются выборными. Основной смысл всех законов государства: «Не делай другим того, чего не желаешь себе». Таким образом, Томмазо Кампанелла пытался найти способ решения существующих проблем. Он мечтал о другом государстве, где все было бы для человека. К сожалению, идеи великого философа оказались утопическими. Города Солнца в реальности быть не может. Но, идеи эти воодушевляют человека.

Литература

1. Жизнь и идеи Кампанеллы [Электронный ресурс].-Режим доступа: <http://filosof.historic.ru./books/item/f00/s00/z0000005/st010.shtml> (Дата обращения: 30.04.2019)

2. Кампанелла: жизнь и идеи философа Кампанеллы [Электронный ресурс].- Режим доступа: <http://mitshe.ru./idei-filosofii-filosofskaja-ideja-05.html> (Дата обращения: 30.04.2019)

**СОЦИАЛЬНО-ФИЛОСОФСКИЕ ОСНОВАНИЯ
ТОЛЕРАНТНОСТИ В СОВРЕМЕННОМ ОБЩЕСТВЕ
SOCIO-PHILOSOPHICAL FOUNDATIONS
TOLERANCE IN MODERN SOCIETY**

Аннотация: Проблема толерантности в современном мире приобретает глобальный характер, в том числе для науки. Ввиду важности и значимости проблемы необходимо основательное, глубинное осмысление толерантности в философско-мировоззренческой, социальной и научной реальности. Толерантность – сложное явление, выступающее результатом длительного процесса социального генезиса. Сложность данного явления заключается в его неустойчивости для различных современных вызовов, в его региональной идентичности, так как применительно к каждому развитому государству можно говорить об определенной специфике в трактовке толерантности.

Abstract: The problem of tolerance in the modern world is becoming global in nature, including for science. In view of the importance and significance of the problem, a thorough, deep understanding of tolerance in the philosophical and ideological, social and scientific reality is necessary. Tolerance is a complex phenomenon, the result of a long process of social genesis. The complexity of this phenomenon lies in its instability for various contemporary challenges, in its regional identity, as applied to each developed state we can speak about a certain specificity in the interpretation of tolerance.

Ключевые слова: толерантность, проблема толерантности, модели толерантности, интерпретация толерантности, определение термина «толерантность», концепции толерантности, социально-философские основания толерантности.

Key words: tolerance, the problem of tolerance, models of tolerance, interpretation of tolerance, the definition of the term “tolerance”, the concept of tolerance, the socio-philosophical foundations of tolerance.

В русский язык термин «толерантность» вошел сравнительно недавно. «Толерантность» и «терпимость» - это практически синонимичные понятия. В научно-справочной литературе, как правило, слово «толерантность» указывается в качестве понятия, синонимичного понятию «терпимость». При этом, однако, не описываются важные тонкости данного явления, а «толерантность» характеризуется через призму терпимости религиозной и этнической. Как же можно интерпретировать феномен толерантности с точки зрения социального бытия прошедших столетий и специфики нового мироустройства? Исследователи по-разному пытались кристаллизировать уровни толерантности как этического феномена. В частности, В.А. Лекторским выделяются 4 возможные модели толерантности.

Первая модель - «толерантность как безразличие». Данное понимание исторически является первым, и в некотором отношении его считают «классическим». Толерантность трактуется как безразличие к наличию

разнообразных концепций. Существующие точки зрения и практики рассматриваются как незначимые в отношении важнейших проблем, которые встают перед обществом. Согласно этой модели непризнание разнообразных концепций воспринимается как невосприятие, нечувствительность к ним. Вторая модель - «толерантность как невозможность взаимопонимания». Согласно этой трактовке толерантности религиозные взгляды, метафизические представления, индивидуальные ценности какой-то определенной культуры не являются чем-то малозначимым для жизнедеятельности человека и совершенствования общества в целом. Толерантность в данном случае воспринимается как уважение к Другому и, одновременно, как невозможность понять Другого и с ним взаимодействовать. Третья модель - «толерантность как снисхождение». Здесь трактовка следующая: не существует «равноправия» и «несоизмеримости». В данном контексте толерантность понимается как снисхождение к слабости Другого в сочетании некоторого пренебрежения к нему. Четвертая модель - «толерантность как расширение собственного опыта и критический диалог». Толерантность в данном ракурсе представляется как уважение к позиции другой личности с установкой на обоюдное изменение сторонами мнений в процессе критического диалога [1, с. 49].

Подводя итог, В.А. Лекторский отмечает, что из четырех описанных им моделей только последняя модель: «толерантность – это расширение собственного опыта и критический диалог» актуальна для современного общества. Подобной позиции придерживается Р.Р. Валитова. В частности, она поясняет: толерантность предполагает заинтересованность по отношению к Другому, стремление осознать мироощущение Другого, которое заставляет его разум работать. Эта заинтересованность, по мнению Р.Р. Валитовой, обусловлена тем, что мироощущение Другого непохоже на ваше восприятие действительности. Она считает толерантность «моральной добродетелью личности, которая характеризует её отношение к Другому как к личности свободной и достойной. Это отношение заключается в добровольном и при этом сознательном подавлении неприятия, вызванного как его внешними, так и внутренними характеристиками, а также в настроенности на понимание Другого, на диалог с ним, в «отказе от привилегии первого лица, признании и уважении его права на отличие» [2, с. 8].

Этой точки зрения придерживается и Р.Г. Апресян. Он считает толерантность ценностью гражданского общества и категорией отношения к Другому. По мнению Р.Г. Апресяна, толерантность - это способность сознательно подавлять неприятие как реакцию на нечто иное, это способность понять собственные стереотипы и позволить Другому право иметь их, а также уважение к самобытности других людей [3]. Способность личности осознанно сдерживать неприятие связана с ее рефлексивностью, самообладанием и саморегуляцией. Принятие права каждой личности иметь стереотипы подразумевает приятие не только ее уникальности, но и несовершенства. Осознание своих стереотипов также отражает рефлексивные способности личности. Следует отметить, что трактовки толерантности В.А. Лекторского, Р.Р. Валитовой и Р.Г. Апресяна определяют ее важнейшие, основные характеристики. Принимая мнение В.А. Лекторского и Р.Р. Валитовой как преимущественно конструктивное, мы разделяем его и считаем также, что толерантность – это гуманное отношение к

Другому посредством коммуникационного взаимодействия с ним. Это основание соответствует определению, приведенному в Декларации принципов толерантности: «... это прежде всего активное отношение, формируемое на основе признания универсальных прав и основных свобод человека» [4, с. 8], т.е. речь идет об уважении личности.

При анализе базовых концептов толерантности большое значение имеет разъяснение такого понятия, как «принятие чужих взглядов и особенностей поведения», во-первых, на институциональном; во-вторых, на межгрупповом уровне и межличностном уровне. Также при этом следует учитывать и вопрос об общественно допустимой выраженности уровня интолерантности и о выделении уровней толерантности (интолерантности). М. Мацковский выделяет на шкале толерантности 5 точек: протекционистский, ценностный уровни толерантности, скрытый, вербальный уровень и агрессивный поведенческий уровень интолерантности [6]. Совершенно очевидно, что усилия общества должны быть направлены на воспитание протекционистской или ценностной толерантности, не следует допускать перерастания скрытой интолерантности в открытые формы.

На наш взгляд, употребляя выражения «абсолютно непредвзятое отношение к объекту толерантности» и «неукоснительно жесткое следование принципам толерантности» при анализе протекционистской и ценностной толерантности, М. Мацковский дает определение идеальной формы толерантности, но на практике в таком абсолютизированном виде она не встречается. В целом многие исследователи сходятся во мнении, что толерантность, как этическая категория - это в первую очередь терпимость, причем не пассивное безразличие, а «глубинное понимание необходимости иного, различий и особенностей как моментов целого» [7, с. 138].

Что же можно вложить в этот термин?

1) Нужно признать, что биологический, медицинский термин «толерантность» (*tolerantia* – это отсутствие (полное или частичное) иммунологической реактивности, т.е. потеря (снижение) организмом способности к выработке антител в ответ на антигенное раздражение; способность организма переносить неблагоприятное воздействие какого-то вещества или яда) становится категорией социально-философской.

2) Под толерантностью можно понимать открытость всему иному, чужому. Если бы понятия «иное», «чужое» не были отражением действительности, то не было бы и проблемы толерантного воспитания на всех уровнях.

3) Поскольку существует термин «толерантность», то совершенно свободно должен фигурировать и другой термин – «интолерантность», т.е. нетерпимое отношение ко всему иному: языку, образу жизни, религиям, менталитету, этносам, государственному строю и др.

4) Когда речь заходит о толерантности, всегда упоминают одну из возможных интерпретаций данного термина, а именно - терпимость. Иным из возможных вариантов перевода данного понятия является следующий: снисходительность к кому или чему-либо (по определению). Возникает вопрос — у кого необходимо воспитывать терпимое отношение к иному (к чему)? И соответственно, кто остается в роли «терпящей» стороны, а кто – в позиции снисходительного высокомерия? Нет ли здесь прямой взаимосвязи с глобализацией, т.е.

расширением и углублением социальных институтов и связей в пространстве и времени, приобретением экономическими, культурными, политическими и т.д. отношениями и связями всемирного характера. В контексте мировой глобализации толерантность можно охарактеризовать как терпимость к определенному образу жизнедеятельности, основанному на последних достижениях науки и высоких технологиях.

Подводя итог, заключим, что термин «толерантность» имеет очень глубокие социальные и философские базисы, обусловленные преобразованиями смысловых культурных универсалий; эти преобразования способствовали трансформации и самого образа мира, и проецируемых этим миром типов личности, изменялось и отношение личности к действительности, менялись ценностные ориентации, формировался новый тип мировоззрения, который позволил обеспечить трансляцию опыта предшествующего поколения и переход к новым формам социальной жизни.

Можно отметить, что проблема толерантности одновременно сужается до конкретных, узко дисциплинарных проблем и становится частью глобальных общенаучных проблем, и эта ее универсальность подчеркивает универсальный характер современной науки в целом и универсальность проблем, которые общество ставит перед современной наукой. Резюмируя вышесказанное, отметим, что толерантность обладает такими социально-психологическими и философскими детерминантами, как универсализация общечеловеческих ценностей, признание многообразия мира и всех его проявлений, активная жизненная позиция личности, ее непредвзятость, открытость и готовность к взаимодействию с другими.

Литература

1. Лекторский В.А. О толерантности, плюрализме и критицизме // Вопросы философии. – 1997. – №11. – С. 46–54.
2. Валитова Р.Р. Толерантность: порок или добродетели // Вестник Московского университета. Сер. 7. Философия. – 1996. – №1. – С. 33–37.
3. Апресян Р.Г. Толерантность: уточнение понятий // [http:// www.nrc.nnov.ru. //docs/doc 10.doc](http://www.nrc.nnov.ru/docs/doc10.doc).
4. Декларация о толерантности. – Париж, 1993. – 8с.
5. Фромм Э. Человек для себя / пер. с англ. и послесловие Л.А.Чернышевой. – Минск, 1992. – 101 с.
6. Мацковский М. Социологические аспекты толерантности // Век толерантности: Научно-публицистический вестник. Вып. 3–4. – М.: МГУ, 2002. // [www.tolerance.ru.\vek-to\3-0.html](http://www.tolerance.ru/vek-to\3-0.html)
7. Шалаев В.П. Актуальная синергетика: Человек и общество в эпоху глобальных трансформаций. – Йошкар-Ола: ПГТУ, 2013. – 184с.

Авторская справка. Сулейманова Гулюза Ринатовна, аспирант, КФУ, suleyma2686@gmail.com.

Author's Bio. Suleymanova Gulyuza Rinatovna, graduate student, KFU, suleyma2686@gmail.com.

**СОЦИАЛЬНО-ФИЛОСОФСКИЙ АНАЛИЗ ПРОБЛЕМЫ МЕСТА
ЧЕЛОВЕКА В МЕНЯЮЩЕМСЯ МИРЕ**
**SOCIAL AND PHILOSOPHICAL ANALYSIS OF THE PROBLEM
OF HUMAN'S PLACE IN THE CHANGING WORLD**

Аннотация. В статье раскрываются социально-философские аспекты проблемы места человека в меняющемся мире. Основное внимание автор уделяет анализу положения человека в обществе в современную информационную эпоху, также определенное место отводится истории философии и футурологическим концепциям.

Abstract. The article deals with the social and philosophical aspects of the problem of human's place in the changing world. The author pays particular attention to the analysis of the position of a person in the society in the modern information age, and a particular attention is also given to the history of philosophical ideas and futurological conceptions.

Ключевые слова: мир; природа; человек; общество; философия; трансцендирование; технология.

Key words: world; nature; human being; society; philosophy; transcendence; technology.

Мир с точки зрения философской рефлексии предстает в особом свете, в нем присутствует не только онтологическое измерение, но и антропологические черты. Можно рассмотреть мир как место жизни человека, его среду обитания, дающую возможность для существования. Мир может быть охарактеризован как застывший, устойчивый, консервативный, а может как исполненный жизни, кипения, бурления. Особенностью нашего времени является повышение скорости изменений в обществе, однако весьма наивным будет предположить, что лишь современный мир столь кардинально меняется, так же и проблема места человека в постоянно меняющемся мире не представляется чем-то статичным, сама природа человека подразумевает его изменение. В работах Ж. Батая, Ж. Лакана и Ф. Ницше человек представлен потерянным, фрагментом чего-то большего, с чертами фицгяра и долей сумасшествия. Человек, в отличии от животных, еще на заре эволюции отстранился от природы путем создания общества и культуры в нем, именно это стало определяющим шагом определении места человека в мире и обществе. Животному нет необходимости создавать жилище, нору или гнездо совершенным, достаточно достичь функционально приемлемого уровня для жизни, а человек, в свою очередь, может посвятить всю свою жизнь интересующей его деятельности или обычному увлечению, довольно часто мотивацией в таких случаях служит жажда прекрасного, стремление к идеалу, совершенству. Таков главный стимул его деятельности; можно сказать, что это – цель и смысл существования, именно это становится исходной точкой изменения человека и общества.

Однако, разрешение проблемы места человека в условиях меняющегося мира невозможно с применением одних только теоретических, абстрактных рассуждений, требуется применить и практические, эмпирические подходы в различных сферах знания о человеке. По мнению Ж.-П. Сартра, человек – «метафизически “бездом-ное” существо» [1, с. 12], которое обречено доказывать свою человечность путем созидания собственного «Я» из ничего. Идея Ф. Кафки заключается в безучастном и спокойном ожидании: «И мир разоблачит себя перед тобой, он не сможет поступить иначе...» [2, с. 3]. В свою очередь, А. Камю приходит к заключениям в некоторой степени отличным от изложенных выше, однако также опирается на идеи абсурдно-сти мира, его бессмысленности, и находится в поиске истинного поведения, стратегии жизни: «Нам важно пока не столько докопаться до сути вещей, сколько выяснить, как вести себя в мире – таком, каков он есть» [3, с. 62]. Такого рода позиции чрезвычайно интересны и для обывателя, поскольку они освобождают от ответственности личность за события и процессы, которые происходят в обществе.

Однако важно заметить, что человека человеком делает совершенно не уровень грамотности или знаний, владения технологиями. Как отмечает Г. М. Штопельман, «сущность человека определяется характером отношений с другими людьми, вне каковых он принадлежит лишь к биологическому виду “человек”, не обладая сугубо человеческими свойствами и признаками» [4, с. 117]. Данная мысль не нова, она проходит «красной» нитью через творческое наследие вековых изысканий множества мыслителей. Недаром одним из способов наказания в древнем обществе являлось изгнание из племени, данное наказание далеко не всегда влекло гибель человека, однако абсолютно лишало общения. Очевидно, что в связи с развитием современных технологий большую популярность обрело общение в социальной среде. В свою очередь, в социальном пространстве можно заметить процессы, схожие как по темпу, так и по характеру изменений, при этом одни социальные явления подменяются другими, под стать новым сложившимся условиям социальной сферы человечества. Дальнейшее развитие неизбежно выявит проблему отделения человека от нового мира. Общество на протяжении всего своего существования стремилось выстроить идеальное общество, которое позволило бы личности полноценно жить, творить и развиваться. Несмотря на это, данный процесс не завершен, много ошибок уже позади, и ничуть не меньше совершится в будущем, это неизбежный процесс получения опыта в поисках желаемого.

Таким образом, место человека в мире и обществе можно определить как нечто изменчивое, не имеющее четкого и однозначного значения, в первую очередь в виду того, что мир и общество не статичны и меняются с течением времени. Так же и человек, его место в мире изменчиво, и для определения актуального места человека в изменяющемся мире важно учитывать опыт и успехи, достигнутые во сферах жизни, и воспринимать их как ценность. Лишь при таком отношении человека к природе, окружающему миру и обществу станет возможным определение его места в этом динамично меняющемся мире.

Литература

1. Межуев В. М. Гуманизм цивилизация // Человек. 2013. № 2. С. 5-13.

2. Кафка Ф. Америка. Процесс. Из дневников. М.: Политиздат, 1991. - 606 с.
3. Камю А. Сочинения: в 5-ти т. - Харьков: Фолио, 1998. Т. 3. - 575 с.
4. Штопельман Г. М. Феномен человека в деятельностном и логико-культурном ракурсах // Вопросы философии. 2014. № 8. С. 116-126.

Авторская справка. Fadeev Stanislav Arkadyevich, студент 2-го курса, Казанский государственный энергетический университет, stas4ik99@yandex.ru.

Гурьянов Алексей Сергеевич, доцент, Казанский государственный энергетический университет, alexeigurianov1977@yandex.ru.

Author's Bio. Fadeev Stanislav Arkadyevich, 2nd year student, Kazan State Energy University, stas4ik99@yandex.ru.

Guryanov Aleksey Sergeevich, Associate Professor, Kazan State Power Engineering University, alexeigurianov1977@yandex.ru.

*Р.А. Фомин, А.С. Гурьянов, ФГБОУ ВО «КГЭУ», Казань
R.A. Fomin, A.S. Guryanov, FSEI HPE «KSPEU», Kazan*

ВРЕМЯ: ТЕЧЕНИЕ ВРЕМЕНИ В СОВРЕМЕННОМ МИРЕ TIME: THE FLOW OF TIME IN THE MODERN WORLD

Аннотация: В работе поднимается проблема скоротечности временного потока, а также уровень его осмысления в современных реалиях. Дается оценка дальнейших перспектив в области изучения времени с научной и философской точки зрения. Приводится описание общеизвестных научных теорий о времени и осмысление концепций философов прошлого и настоящего о его формах. Приводится дискуссия о принадлежности понятия времени к субъективному или же объективному измерению.

Abstract: This paper raises the problem of transience of the time flow, as well as the level of its knowledge in modern realities. The assessment of future prospects in the field of time study from the scientific and philosophical point of view is given. Description of well-known scientific theories about time and understanding the concepts of philosophers of the past and the present about it are provided. The dispute about the notion of time belonging to the subjective or objective dimension is given.

Ключевые слова: время, течение времени, понимание времени, человек, СТО.

Key words: time, flow of time, understanding of time, human, STR.

Обращаясь к определению времени, мы можем сказать, что это необратимое течение, протекающее через такие временные понятия, как: прошлое и будущее; внутри него происходит изменение каких-либо явлений, либо же иные процессы, существующие в бытии. При рассмотрении же времени, условно, как чего-то объективного – это ресурс, который дан всему, существующему в данной реальности – всему отпущено свое время, и ему подчиняется всё без исключений. Течение времени бесконечно, никто не может сказать точно, откуда оно берет истоки, начало, и есть ли у него конец. Время неосвязаемо, не имеет ничего материального, существует лишь в сознании объекта, мы не можем его ощутить органами чувств, люди наблюдают лишь результат его течения: старение.

Учитывая все эти факторы, задаешься вопросом: время –это объективное или субъективное понятие? Ответ на данный вопрос определит, возможно ли познание времени, потому что только через познание человек способен решить проблему времени как феномена реальности, и ответит на не менее острый вопрос: почему оно столь быстро течет? Одним из первых философов, которые начали размышлять о природе времени, был Платон. Он характеризует время в своем трактате «Тимей» как «движущееся подобие вечности». Оно является характеристикой несовершенного динамического мира, где нет блага, но есть лишь стремление им обладать. То есть Платон считает, что время объективно, не зависит от мысли и восприятия конкретного объекта.

В начале средневековья Августин впервые развивает концепцию субъективного времени, где оно становится психическим феноменом смены восприятий. Августин сосредоточил внимание на трех измерениях времени: настоящее, прошлое и будущее. Он считал, что прошлое дано в памяти, а будущее в ожидании; также Августин отмечает такой аспект времени, как необратимость, поскольку оно наполняется свершающимися событиями. В дальнейшем оба толкования времени развиваются параллельно. Естественнонаучное понимание времени углубляет Исаак Ньютон, введя концепцию «абсолютного времени», которое течет совершенно равномерно и не имеет ни начала, ни конца. Готфрид Лейбниц следует за Августином, усматривая во времени способ созерцания предметов внутри монады. За Лейбницом следует Иммануил Кант, которому принадлежит определение времени как «априорной формы созерцания явлений». Данные позиции поддерживают и современные философы: великий русский философ В.С. Соловьев в статье «Время» Энциклопедического словаря издателей Ф.А. Брокгауза и И.А. Ефрона писал, что «время не допускает рационального определения его сущности». Вот мнение американского ученого Липпинкота: «Перед тайной времени все - способности разума, формулы логики, методы науки, - все делается бессильным. Время есть нечто, что недоступно познанию».

Исходя из всего вышесказанного, мне более близкой является концепция времени Платона как наиболее правдоподобная, то есть время- объективное понятие, а это значит, что решение его проблемы найти вполне реально. В свою очередь, нельзя утверждать, что концепции иных философов неверны, многие из них до сих пор используются в философии и науке, имеют соответствующее обоснование. Обоснование моего выбора таково: последовательно сменяющиеся состояния материальных объектов образуют определенную собственную временную длительность, в которой они и существуют, поскольку не могут возникнуть и длиться в «ноль-время». Объекты и их состояния с момента своего возникновения и до исчезновения делятся, меняют свои свойства, и потому существуют во времени. В объективной действительности не процесс является функцией времени, как принято в мировой науке, а само время является функцией образующего его процесса.

Проблема современного мира – это острая нехватка времени. При этом, те, кому за 50, скажут, что раньше эта нехватка не ощущалась так остро. Времени хватало и на работу, и на отдых, и на то, чтобы сделать что-то по дому. Теперь же, буквально, еле успеваешь сделать самое необходимое. Почему так? Это может быть связано, как я считаю, с его неразумной тратой, то есть ожидание в очереди,

пробка по пути на работу, и многое другое – это факторы-паразиты, отнимающие драгоценный ресурс человечества. Но ведь многие факторы были и ранее, отчего же данная проблема наиболее актуальна в наши дни? Многие современные учёные обратили внимание на вопрос быстротечности времени, а точнее на то, что оно начало бежать гораздо быстрее, чем раньше. Бег времени значительно ускорен, что во многом связано с современными темпами жизни информационного общества. Эту проблему вообще можно было бы считать вымышленной, и отнести её к субъективному восприятию человека, если бы не теория относительности Альберта Эйнштейна, который в 1905 году, в возрасте 25-ти лет, своим открытием произвёл революцию в науке и обычном человеческом мышлении. По этому поводу он писал: «Всякий, кто серьёзно занимается наукой, убеждается в том, что законы Вселенной несут на себе отпечаток высшего Разума, настолько превосходящего человеческий, что мы с нашими скромными возможностями должны благоговейно склониться перед Ним».

Возможно ли замедлить течение времени? Как доказал великий физик-теоретик Альберт Эйнштейн – да, это возможно. Созданная им специальная теория относительности (СТО) 1905г. доказала это. Она опровергла понятие постоянства многих фундаментальных причин: массы, длины, и, разумеется, времени. Данная теория также доказала частность выводов Ньютона, когда два или несколько событий происходят в одной системе отсчета. А. Эйнштейн, спустя 11 лет опытов пришёл к выводу, что в разных системах отсчёта время протекает по-разному. Из это следует, что замедление времени теоретически возможно при перемещении на иную планету, хотя практически это не удавалось пока никому. На данный момент это единственная научно обоснованная теория замедления и ускорения времени, однако учёные разных областей не оставляют попыток достичь желаемого и продолжают заниматься изучением времени, а также других немаловажных аспектов феномена темпоральности. Получается, что конкретно сейчас, в нашей системе отсчета на Земле скорость течения времени не изменить? Изменить- нет, но рационально использовать его в силах каждый человек. Выделять в своей жизни необходимое, важное, существенное из всего окружающего нас; семья, друзья, наука и многое другое, иначе есть риск бесполезного истощения столь ценного ресурса.

“Я долго впустую тратил время, и теперь время впустую тратит меня”.

Уильям Шекспир

Литература

1. А. Эйнштейн “ Специальная теория относительности” [Электронный ресурс]. URL:

https://ru.wikipedia.org/wiki/Специальная_теория_относительности

2. Диалоги Платона “Тимей” [Электронный ресурс]. URL: <https://nsu.ru/classics/bibliotheca/plato01/timei.htm>

3. Аксенов Г.П. Причина времени. — М.: 2001.- С. 6.

4. Молчанов Ю.Б. Четыре концепции времени в философии и физике. – М.: Наука, 1977.

ВЛИЯЕТ ЛИ ЭГОИЗМ НА ВОСПРИЯТИЕ ДЕЙСТВИТЕЛЬНОСТИ? WHETHER THE EGOISM INFLUENCES PERCEPTION OF REALITY?

Аннотация. В статье рассматривается проблема влияния эгоизма на восприятие действительности. Исследование основано на теоретических взглядах ученых. Ключевым моментом в данной работе является доказательство того, что эгоизм действительно влияет на восприятие реальности. В качестве примеров анализируются работы И. Канта, О.В. Бондаревой, А.В. Гидлевского.

Abstract. The article deals with the problem of the influence of egoism on the perception of reality. The study is based on the theoretical views of scientists. In article the problem of influence of egoism on perception of reality is considered. The research is based on theoretical views of scientists. The key point in the paper is the proof that egoism does influence the perception of reality. The works of I. Kant, O. V. Bondareva, A. V. Gidlevsky are analyzed as examples.

Ключевые слова: Эгоизм, эгоцентризм, искажение действительности, влияние, самообман.

Key words: Egoism, egocentrism, distortion reality, influence, self-deception.

"Влияет ли эгоизм на понимание действительности?" - именно этот вопрос мы хотим раскрыть в данной статье. Эгоизм - поведение индивида, при котором он ставит свои предпочтения выше интересов других, не задумываясь о душевных переживаниях людей. Мы считаем, что эгоизм влияет на восприятие человеком внешнего мира. Во-первых, эгоистичный человек всегда думает только о своей выгоде. При этом выгода не всегда может быть финансовой. Например, человек не хочет видеть жестокость в мире по отношению к слабым людям, детям или животным, надевая тем самым "розовые очки" и не замечая несправедливости по отношению к окружающим. Образуется некий эффект туннеля: "я хочу видеть только хорошее и я буду видеть только хорошее, а то что не входит в мой обзор - не мое дело". Во-вторых, эгоизм держит человека в "окопах", не давая ему развиваться как высшему существу. То есть, человек уверен в том, что он достиг максимума знаний в определенной области и не хочет развиваться дальше. Но зачастую бывает и так, что "максимум знаний" эгоиста - это капля в море.

Еще одной отличительной чертой такого типа людей является то, что они не способны выслушать и тем более принять мнение другого, возможно более опытного и информированного человека. Нашу точку зрения можно аргументировать при помощи труда известного немецкого философа И. Канта "Антропология с прагматической точки зрения" [3, с.4-5]. В одной из частей своей работы философ уделяет внимание эгоизму. По мнению Канта, эгоизм - противопоставление себя окружающему миру. Философ выделяет три вида эгоизма, которые представляют реальность в ложном свете:

1) Логический эгоизм - человек не желает слышать и принимать мнения других людей. Ему кажется, что он делает все правильно, лучше всех. В качестве иллюстрации данного вида эгоизма можно привести следующий пример: человек

слышит определенный звук, но точно не может определить откуда он идет. Это может быть шум в ушах либо звон колокольчика. Обычный человек спросит свое окружение по этому поводу, но эгоист этого делать не станет, ссылаясь на то, что его мнение является приоритетным и самым точным.

2) Эстетический эгоизм - индивид полностью удовлетворен своим вкусом в искусстве и не признает мировые шедевры. Тем самым он концентрируется на одном и не желает дальше совершенствоваться.

3) И самый опасный - моральный эгоизм. В данном случае эгоист будет всеми правдами и неправдами делать все для своей выгоды. Для такого человека окружающие - средство достижения своей цели.

Еще одним аргументом может послужить статья психолога О.В. Бондаревой "Эгоизм личности и его влияние на возраст вступления в брак и удовлетворенностью браком" [1, с.81]. Брак - это союз двух людей, которые проживают совместную жизнь и эгоизм одного из них может перекрыть все желания другого. Можно сказать, что супруг-эгоист принуждает своего союзника воспринимать реальность такой, какой он ее видит. То есть супруг-эгоист может оборудовать общую квартиру, учитывая лишь собственные вкусы. Выбирать тот круг общения, который ему ближе, делать все, что выгодно для его души, не считаясь с интересами и желаниями своего партнера. Получается, что в существующем браке с супругом-эгоистом возрастает потребность в организации не только своей собственной жизни, но и жизни другого супруга. Происходит процесс навязывания супругу своих взглядов на жизнь, желаний и интересов. А зачастую действительность эгоиста бывает обманчива.

Нашу точку зрения также можно аргументировать мыслями философа А.В. Гидлевского в статье "Генетические и средовые детерминанты альтруистического и эгоистического сознания" [2, с.85]. В ходе своего исследования автор сравнивает эгоистов и альтруистов. По мнению А.В. Гидлевского эгоисты - люди с низким уровнем IQ, которые не хотят думать и развиваться. И при решении каких-либо жизненных задач выбирают более доступные и удобные для себя варианты, которые зачастую являются стереотипными. Особой чертой эгоистов является лживость, именно благодаря нечестности эгоисты добиваются своей выгоды. Плохая обучаемость и обманчивость также искажают реальную картину мира эгоиста.

Таким образом, эгоизм сдерживает развитие человека и искажает восприятие действительности жизни. Эгоизм можно сравнить с очками, линзы которых искаженно передают информацию реальности.

Литература

1. Бондарева О. В. Эгоизм личности и его влияние на возраст вступления в брак и удовлетворенностью браком / О.В. Бондарева // Сибирский психологический журнал. – 2009. - №33. - С. 81-84.
2. Гидлевский А.В. Генетические и средовые детерминанты альтруистического и эгоистического сознания / А.В. Гидлевский // Вестник Омского университета. – 2015. - №1. - С. 85-86.
3. Кант И. Антропология с прагматической точки зрения / И. Кант // СПб.: Наука. – 2002. - С. 4-5.

Авторская справка. Хасанова Р.Р., студент, КГМУ, ms.rosalie.98@mail.ru; Родыгина Ж.А, студент, КГМУ, zhanna.rodygina.99@mail.ru.

Author's Bio. Khasanova R.R., student, KSMU, ms.rosalie.98@mail.ru; Zh. A. Rodygina student, KSMU, zhanna.rodygina.99@mail.ru.

*Е.Ю. Шаммазова
ФГБОУ ВО «Казанский ГМУ» Минздрава России, Казань*

ЛИЧНОСТЬ В СИТУАЦИИ...

Настоящее время характеризуется динамическими процессами и преобразованиями. Применение новых технических и технологических средств еще больше способствует развитию динамичности. Электронные технологии составляют основу бурного процесса информатизации. Роль информации в современном мире настолько высока, что может трансформировать интересы и ориентации и даже менять образ жизни людей. СМИ, посредством электронных технологии, сделало свое влияние более действенным и эффективным. Перспективные информационные, компьютерные и телекоммуникационные технологии многократно усиливают возможности СМИ. Сегодня тот, кто осуществляет контроль и владеет СМИ имеет полную возможность манипулировать сознанием личности. Выливая потоки негативной информации СМИ способствуют потере ориентиров, хаосу и апатии. Человеку, лишенному правильных ориентиров, не легко выстраивать траекторию своего жизненного пути, не сбиваясь на ложные ориентиры. Часто он попадает в ситуацию, которую не может преодолеть без посторонней помощи.

Целью данного исследования является рассмотрение понятия «личности в ситуации». Для реализации этой цели нужно решить следующие задачи: 1. Проанализировать подходы к пониманию понятия «личность в ситуации»; 2. Изучить специфику проблемы «личность в ситуации»; 3. Предложить варианты стратегии поведения личности в ситуации. Начнем с определения понимания природы и сути личности в ситуации. Современные исследования, посвященные данной теме, используют трансдисциплинарные методы ее исследования. Построение различных сценариев личности в ситуации, оценка вероятности осуществления данных сценариев и понимание активной роли личности в ситуации – вот неполный перечень ракурсов рассмотрения по заданной тематике.

В рамках данного исследования, автор делает акцент на следующих моментах:

1) все происходящее с человеком есть результат 100% его личной ответственности; Человек рождается в обществе и встраивается в существующую систему общественных отношений. Личность создается и формируется в обществе. Специфика личности обусловлена его сознанием, физиологией, генетикой, а также культурой общества, в котором она (личность) находится. Личностные особенности влияют на выбор профессии, карьеры и лидерства, а также на способность справляться с различными ситуациями.

2) ситуация, которая случается с человеком существенный образом определяет его личность. Согласно данному подходу рассматривать личность вне

ситуации невозможно, поскольку личность не существует в пустом пространстве. Ситуация определяет личность, формируя ее и изменяя. Проходя через трудные жизненные ситуации личность получает опыт, знания, которые оказывают существенное влияние на ее формирование.

В ситуации трансформирующегося мира личность становится очень уязвимой, поскольку не всегда может самостоятельно справиться с вызовами современности. В этих условиях есть опасность проваливания в океан социальной эксклюзии.

Адекватное понимание жизненного процесса ориентирует личность на достижение благополучия в исходе ситуации. При этом одной из важных задач личности в ситуации является выстраивание правильной траектории жизненного пути, активизировать свои силы и ресурсы. Повышение качества жизни отдельной личности ведет к улучшению социальной ситуации общества в целом.

Литература

1. Макеева Т. В. Социально-педагогическое сопровождение детей, оказавшихся в трудной жизненной ситуации // Ярославский педагогический вестник. 2013. № 2. Том II (Психолого-педагогические науки). С. 11.
2. Обухова Н. Г. Психологическая помощь и трудных и экстремальных ситуациях: учеб, пособие для студентов вузов. М.: ИЦ «Академия», 2007. С. 7.

*В.С. Шустов, В.П. Шалаев
ПГТУ, Йошкар-Ола*

ФИЛОСОФСКОЕ ПРОСТРАНСТВО СМИ, РЕКЛАМЫ И PR В МЕНЯЮЩЕМСЯ МИРЕ (ЧЕЛОВЕК, РЕКЛАМА, ИНФОРМАЦИЯ)

На современном этапе информационную среду обитания человека нужно назвать виртуальной средой, где социальными точками интенсивности является феномен моды, рекламы и PR. Рекламу А.А. Никонова называет феноменом массовой культуры, который отражает главные тенденции ее развития. Реклама – одна из форм получения знания и форма терроризма, оказывающая гипнотическое воздействие посредством усыпления сознания реципиента и задающая стиль жизни путем формирования ценностных ориентаций и спекулируя на научных изысканиях. Создаваемый и множимый рекламой социальный стереотип становится образцом духовного развития, культурным фактором и когнитивной стратегией. [2, с.15-17]

СМИ - важнейший элемент виртуальной реальности, предлагающий готовый образ, формирующий стереотипы, искажающий реальность, дезинформирующий общество. Таким образом, СМИ также способствуют цивилизационному сдвигу, помогая замещать естественное искусственным, а далее искусственное замещается другим искусственным. PR и реклама задают оценки, рейтинги, образы, престижи и т.д. [3, с. 24]. К характерным чертам и признакам информационного общества как новой ступени в развитии современной цивилизации следует отнести: увеличение роли информации и знаний в жизни общества, создание и развитие рынка информации и знаний как факторов производства в дополнение к рынкам природных ресурсов, труда и капитала, превращение информационных ресурсов

общества в реальные ресурсы социально-экономического развития; создание глобального информационного пространства, обеспечивающего эффективное информационное взаимодействие людей, их доступ к мировым информационным ресурсам и удовлетворение их социальных и личностных потребностей в информационных продуктах и услугах; становление и последующее доминирование в экономике новых технологических укладов, базирующихся на массовом использовании информационно-коммуникационных технологий. [1, с. 22]. Роль рекламы как нового социального института общества продолжает возрастать, в особенности в условиях быстро наступающего на мир общества потребления [4; 5].

Литература

1. Реклама и продвижение товаров, Росситер Дж. Р., Перси Л., Спб. «Питер», 2016.
2. Реклама и PR в информационном обществе. Л. Ф. Гиренок, Москва, 2015.
3. Организация рекламной кампании, И.А. Спиридонова.
4. Шалаев В.П. Осторожно мутация: человек и общество перед вызовами глобализации, западофикации и потребления: противоречия нарастают // SocioTime / Социальное время.-2015.-N3.-С.48-57.
5. Шалаев В.П. Бифуркационный человек в глобальном обществе потребления // SocioTime / Социальное время.-2016.-N2 (6).-С.71-81.

РАЗДЕЛ № 2 СОЦИОЛОГИЧЕСКИЕ И ПОЛИТОЛОГИЧЕСКИЕ ПРОБЛЕМЫ СОВРЕМЕННОСТИ

*Е.А. Андреева, Л.М. Низова
ПГТУ, Йошкар-Ола*

ОПЫТ ПРОФЕССИОНАЛЬНОЙ ОРИЕНТАЦИИ МОЛОДЕЖИ ЗА РУБЕЖОМ

Понятие «профессиональная ориентация», используемое в России как «ориентация человека в мире профессий» [1, с.38] за рубежом заменено термином «развитие карьеры», несмотря на сходные цели, задачи и методы работы. В Германии «развитие карьеры» ребенка начинается со школьной скамьи посредством использования тестовых, опросных и консультационных форм работы при участии в данной деятельности родителей. Активно ведется работа с рабочей тетрадью ученика, в которой фиксируется информация о семье, интересах, склонностях, профессиональных намерениях и предварительном выборе профессии школьника, которая служит основой для профессиональных консультаций. В Канаде профессиональная ориентация осуществляется в центрах профориентации, самоопределение в которых происходит через психологическую и профессиональную диагностику, тестирование и семинары. В Японии профориентация учащихся начинается с седьмого класса, с которого каждый учащийся должен опробовать себя в 16 различных областях и видах профессиональной деятельности (здравоохранение, социальное обслуживание и т.д.). Параллельно ведётся специальный мониторинг, на основании которого разрабатывается индивидуальная программа профессионального развития ребенка [2]. Считаем целесообразным использование опыта профессиональной ориентации данных стран и в России.

Литература

1. Тарлавский В.И. К вопросу о профориентации в условиях непрерывного образования//Перспективы Науки и Образования, 2016. 6 (24). С. 37-40.
2. Как работает профориентация за рубежом [Электронный ресурс]. Режим доступа. https://mel.fm/mirovoy_opyt/5698170-career_counseling.

*У.Н. Беляева, Л.М. Низова
ПГТУ, Йошкар-Ола*

СОЦИАЛЬНЫЕ АСПЕКТЫ ПАТРИОТИЧЕСКОГО ВОСПИТАНИЯ МОЛОДЕЖИ

Патриотическое воспитание молодежи на современном этапе развития общества становится важнейшей государственной задачей. В Конституции РФ определены ценности патриотизма и интернационализма [1]. В стране реализуется государственная программа «Патриотическое воспитание граждан Российской Федерации на 2016-2020 годы» [2]. В рамках патриотического воспитания в Республике Марий Эл

функционирует 78 кадетских классов, участниками которых являются почти 1,9 тыс. чел.; создана 83 военно-патриотических клубов с численностью более 2,0 тыс. молодых людей; действует 144 юнармейских отрядов, в которых занимается свыше 3 500 человек [3]. Вместе с тем, исследование позволило выявить ряд проблем: отсутствие мотивации молодежи к изучению истории страны, отсутствие целенаправленного воспитания патриотизма у молодежи в учебных заведениях, недостаточное использование инновационных форм работы с молодежью. Для устранения проблем считаем целесообразным: усилить пропаганду патриотизма в средствах массовой информации, проводить уроки мужества с привлечением сотрудников силовых структур, организовывать встречи с участниками локальных конфликтов. Значение темы патриотического воспитания в России должно быть сопоставимо с геополитическими вызовами современности [4].

Литература

1. Конституция Российской Федерации.
2. Постановление Правительства Российской Федерации от 30.12.2015 N 1493 «О государственной программе «Патриотическое воспитание граждан Российской Федерации на 2016 - 2020 годы».
3. Официальный сайт Министерства образования и науки Республики Марий Эл. [Электронный ресурс]. - Режим доступа URL: <http://mar-el.gov.ru./minsport/Pages/main.aspx> (Дата обращения: 8.04.2019).
4. Шалаев В.П. Мировоззренческо-образовательная западофикация как технология глобализации и угроза национальной безопасности России (философский анализ) // SocioTime / Социальное время. -2015.-N1.-С.57-71.

*Е.Н. Васенева
МарГУ, Йошкар-Ола*

ЧТО ПРИОРИТЕТНЕЕ ПРИ ПОЛУЧЕНИИ ГРАЖДАНСТВА РФ: «ПРАВО КРОВИ» ИЛИ «ПРАВО ПОЧВЫ»?

Приобретение гражданства по рождению, или филиация, является основным и наиболее распространенным основанием пополнения числа граждан. Выделяют два основных принципа приобретения: «право крови», т.е. ребенок приобретает гражданство родителей независимо от места рождения; «право почвы», т.е. ребенок получает гражданство государства, на территории которого он родился, независимо от гражданства родителей. Правовой основой регламентации вопросов гражданства выступает Федеральный закон от 31 мая 2002 г. № 62-ФЗ «О гражданстве Российской Федерации», а именно статья 12 закона. В указанной статье содержатся положения о том, кто и в каких случаях становится гражданином Российской Федерации в результате рождения. В соответствии с п. «а), «б) ч. 1 ст. 12 закона ребенок становится гражданином РФ, если его родители или один из них (в случае, если второй – апатрид или пропал без вести) имеют российское гражданство. В данном случае четко прослеживается принцип «крови», т.е. привязка статуса ребенка к статусу родителей.

Если родители имеют разное гражданство, то гражданство ребенка в таком

случае находится в прямой зависимости от территориальной составляющей. В соответствии с п. «в» ч. 1 ст. 12 закона, если один из родителей российский гражданин, а второй – иностранный гражданин, то ребенок становится россиянином автоматически, при условии, что он родился на территории России или же, если в противном случае, он станет лицом без гражданства. Таким образом, за пределами РФ предоставление гражданства России для детей из интернациональных пар, которые включают одного россиянина, находится в прямой зависимости от того, предоставит ли ему статус гражданина страна, на территории которой он появился на свет.

Если родители являются иностранными гражданами, то гражданство ребенка, рожденного на территории России, находится в прямой зависимости от особенностей законодательства страны гражданства родителей. В соответствии с п. «г» ч. 1 ст. 12 закона ребенок иностранных граждан или лиц без гражданства может стать российским гражданином только в том случае, если страна происхождения родителей не предоставит ребенку свое гражданство. В соответствии с ч. 2 ст. 12 закона безусловное принятие в гражданство РФ происходит только тех детей, родители которых неизвестны и не объявятся в течение шести месяцев со дня его обнаружения.

Таким образом, в законодательстве России предусматривается симбиоз рассматриваемых принципов, т.е. смешанная филиация. При этом преобладающее значение имеет «право крови», а «право почвы» поставлено под определенные условия.

Литература

1. Федеральный закон от 31 мая 2002 г. № 62-ФЗ «О гражданстве Российской Федерации» [Электронный ресурс]. – Режим доступа: Справочная Правовая Система КонсультантПлюс: Версия Проф (дата обновления: 19.11.2018).

Ю.А. Даунова, В.С. Трусова, Г.С. Широкалова, НГСХА, Н. Новгород
J.A Daunova, V.S. Trusova, G. Shirokalova, VB – FCTAS RAS,
Agricultural Academy, Nizhny Novgorod

ФОТОГРАФИИ М.П. ДМИТРИЕВА КАК ЗЕРКАЛО ЭПОХИ PHOTOS OF M. P. DMITRIEV AS A MIRROR OF THE ERA

Аннотация: Современное поколение молодежи можно назвать «визуалистами» - информация представленная видеорядом усваивается и запоминается значительно лучше, чем вербальная. Поэтому в процессе преподавания общественных дисциплин студентам предлагаются темы докладов, предполагающих использование картин, плакатов, фотографий, отражающих изучаемую эпоху.

Abstract: The modern generation of young people can be called "visualists" - the information presented in the video order is absorbed and remembered much better than verbal. Therefore, in the process of teaching social disciplines, students are offered topics of reports involving the use of paintings, posters, photographs reflecting the studied era.

Ключевые слова: Дмитриев, фотограф, Волжская коллекция, эпоха.

Key words: Dmitriev, photographer, Volga collection, epoch.

Смена идеологии в любом обществе сопровождается мифологизацией прошлого, настоящего и будущего. Не случайно существует точка зрения, что история - это не наука, а искусство, ремесло, гуманитарная политика и т.д. Новые идеологические ориентиры формируют содержание и качество школьного и вузовского образования. В этих условиях визуализация прошлого – незаменимый элемент формирования адекватного представления «о времени и о себе». Нами была выбрана тема: «Фотографии М.П. Дмитриева как зеркало эпохи». Изучение творчества М.П.Дмитриева началось с литературных источников и музея его имени [1]. Вначале несколько слов о биографии. М.П. Дмитриев родился в деревне Повалишено Тамбовской губернии 21 августа 1858 года и в возрасте двух лет был отдан на воспитание бездетной семье крестьян. Хозяйство у приемного отца было небольшое; вскоре он обеднел и мальчику пришлось зарабатывать, читая зауспокойные молитвы, плетя корзины, лапти. В 15 лет мать устроила его учеником у московского фотографа Настюкова. Уже через месяц смышленому ученику доверили ретушировать фотографии [3]. Ярмарка 1874г. в Нижнем Новгороде пробудила интерес к фотографии как способу фиксации истории и этнографии. Именно здесь, он встретил человека, сыгравшего решающую роль в его дальнейшем творчестве,- нижегородского фотографа-художника Андрея Осиповича Карелина. Имя Карелина было известно в 1876 году в Европе и мире - две фотографии в Эдинбурге принесли ему золотую медаль. В его мастерской будущий фотограф изучал и осваивал владение светом, оптику и другие нюансы будущего дела. За время проведенное помощником Карелина Дмитриев накопил средства для открытия своего дела.

М.П. Дмитриева и А.О. Карелина сближало многое: схожесть судеб, происхождение из крестьян, тяжелые воспоминания о голодном детстве, искусство, в котором они нашли себя. Но, в отличие от А.О. Карелина, фотограф стал использовать неподготовленную моментальную фотосъемку-сюжеты из повседневной жизни, когда персонажи раскованы и свободны. Уже в первых работах (1889 г.) четко прослеживается главная особенность его творчества - документальные съемки ярко выраженной социальной направленности. На фотографиях Дмитриева - губернаторы и дворяне, полиция, городская управа, ссыльные писатели В.Г.Короленко и А.М.Горький, но сегодня наиболее информативны работы, рассказывающие о нижегородских босяках, странниках, нищих, сезонных рабочих, старь-евщиках, обитавших в ночлежках и на булыжных мостовых. На своих документальных фотографиях он правдиво показал «дно российского общества», страшное и отчаянное [5].

Знаменитый альбом «Неурожайный» (1891-1892), ставший началом фотопублицистики, снимался в Княгининском, Лукояновском, Сергачском уездах Нижегородской губернии. В нем отражены последствия засухи 1891 года, эпидемии холеры и тифа в 1892 году. Жесткая публицистика сыграла свою роль: голодающим и больным стала оказываться помощь от государства, общественных организаций, из других стран. Документально подтверждают этот факт картины И.К. Айвазовского «Жорабль помощь», «Раздача продовольствия», привезенного из США. Обе картины были запрещены в России и проданы в США: ведь правительство не признавало факт голода. Л. Н. Толстой так описывал ситуацию в деревнях: «Люди и скот действительно умирают. Но они не корчатся на площадях в

трагических судорогах, а тихо, со слабым стоном болеют и умирают по избам и дворам... На наших глазах происходит не перестающий процесс обеднения богатых, обнищание бедных и уничтожение нищих... В нравственном же отношении происходит упадок духа и развитие всех худших свойств человека: воровство, злоба, зависть, попрошайничество и раздражение, поддерживаемое в особенности мерами, запрещающими переселение... Здоровые слабеют, слабые, особенно старики, дети преждевременно в нужде мучительно умирают» [2]. Дмитриев часто работал с коричневым цветом: изображениям пейзажей, портретов, архитектуры цвет придавал приземленность, устойчивость, основательность. Контраст черно-белого – это фото остропублицистической направленности: богомольцы, больные, сцены разрухи. Фотографии людей в национальных нарядах, народных развлечений, павильонов и причалов нижегородской ярмарки стали основным фондом ее истории.

Следующая экспозиция «Волжская коллекция», представленная в Санкт-Петербурге, получила похвальные отзывы и значительный успех. Это «фотоэнциклопедия» реки Волги от ее истоков до устья с многообразием народов и народностей, населяющих берега реки. М.П. Дмитриев, как и все фотографы, работал над проблемой сохранения фотографий от выцветания, добавляя в реактивы платину, золото, использовал фарфор и стекло. Большая часть фотографий хранится в виде стеклянных негативов в архиве аудиовизуальной документации Нижегородской области. Фотографии Дмитриева помогают нам сравнить прошлое и настоящее. Например, на фотографии «Площадь Благовещенская», которую сейчас называют площадью Минина и Пожарского, видна Благовещенская церковь, которой в данный момент нет, на месте памятника Минину стоял памятник императору Александру II, также виден купол исчезнувшей Георгиевской церкви [4]. Запечатанное М.П. Дмитриевым дореволюционное Нижегородское Поволжье стало историей. То, что когда-то считалось обыденным, повседневным, сегодня приобретает особую значимость. Нет ни одной книги, посвященной истории Нижегородского края, где бы не было “свидетелей” далеких прошлых лет - фотографий М.П. Дмитриева – объективных, точных, информационно насыщенных исторических источников. Так фотомастер возвращает зрителей из настоящего в прошлое, помогая выстроить траекторию будущего. Благодаря этому фотонаследие Максима Петровича Дмитриева стало культурным достоянием российских народов.

Литература

1. На рубеже двух веков. Нижегородское Поволжье и Волга в фотографиях М.П. Дмитриева». – Горький: Волго-Вятское издательство, 1988. - 255 с.
2. Запрещенные картины Айвазовского//Научно-культурологический журнал. №9 [342] 05.07.2018 [Электронный ресурс]. Режим доступа <http://www.relga.ru/>
3. Россия в фотографиях М. П. Дмитриева [Электронный ресурс]. Режим доступа <http://www.stena.ee/blog/rossiya-v-fotografyah-m-p-dmitrieva.3>.
4. Фотоблог Вадима Кондратьева [Электронный ресурс]. Режим доступа <https://chronograph.livejournal.com/180129.html>
5. Фотограф Максим Петрович Дмитриев [Электронный ресурс]. Режим доступа <http://hisdoc.ru./articles/24794/>

Авторская справка. Даунова Юлия Анатольевна, студент, Нижегородская сельскохозяйственная академия; даунова.юлия@.ру; Трусова Валерия Сергеевна, студент, Нижегородская сельскохозяйственная академия; даунова.юлия@.ру.

Науч. руководитель: Широкалова Галина Сергеевна, д.с.н., проф., с.н.с. ПРИФ ФНИСЦ РАН, завкафедрой «Философия, социология и политология» НГСХА.

Author's Bio. Daunova Julia Anatolyevna, Trusova Valeria Sergeevna; students; Nizhny Novgorod agricultural Academy; daunova.ulia@yandex.ru.

Supervisor: Galina Shirokalova, Doctor of Social Sciences, Professor., s.r. VB – FCTAS RAS, Head of the Department of Philosophy, Sociology and Political Science at the Agricultural Academy.

*И.Ф. Камалов
Академия наук Республики Татарстан, Казань*

ПОНЯТИЕ «ГЛОКАЛИЗАЦИЯ» НА ПРИМЕРЕ СОВРЕМЕННОЙ РЕСПУБЛИКИ ТАТАРСТАН THE NOTION «GLOCALIZATION» ON THE EXAMPLE OF MODERN TATARSTAN

Аннотация. В данной статье сделана попытка раскрыть понятие «глокализация» на примере современного развития Республики Татарстана. Автором делается акцент на том, что глокализация – это сопутствующий процесс глобализации, что глобализация невозможна без глокализации. И проявления глокализации происходят повсюду. Республика Татарстан активно включена в эти процессы и старается получить как можно больше положительного и нивелировать отрицательные воздействия, как на экономику республики, так и культуру в целом.

Abstract. This article attempts to reveal the notion “glocalization” on the example of the modern development of the Republic of Tatarstan. The author emphasizes that glocalization is a concomitant process of globalization, that globalization is impossible without glocalization. And manifestations of glocalization occur everywhere. The Republic of Tatarstan is actively involved in these processes and is trying to get as much positive as possible and to level the negative effects on the economy of the republic and culture in general.

Ключевые слова: Татарстан, глокализация, ислам, особая экономическая зона, Visit Tatarstan.

Kew words: Tatarstan, glocalization, Islam, special economic zone, Visit Tatarstan.

Глобализация современного мира имеет ряд характерных тенденций. Одной из тенденций глобализации современного мира является ее транснациональный характер, когда предприятия, банки и инвесторы ищут наиболее выгодные для себя условия вкладывания своих денежных и других материальных средств. Еще в конце 1970-х годов, как в Европе, так и в Азии лидеры государств задумывались о создании выгодных партнерских условий между странами и компаниями, создании территорий, свободных от давления государства. Одним из таких решений было создание особых экономических зон, где существовали бы благоприятные, с точки зрения экономики, условия вложения инвестиций. Другими решениями было

создание Европейской экономической зоны, с последующей ее трансформацией в Европейский союз, Таможенный союз России, Белоруссии и Казахстана, МЕРКОСУР в странах Латинской Америки и т.п. Следовательно, большинство государств ищут взаимовыгодные условия, которые бы обеспечивали им стабильный экономический рост, а значит, повышение жизненного уровня населения, рост авторитета государства на международной арене. Ни одна страна не может отгородиться от влияния глобализации.⁴ Но, несмотря на эти положительные особенности глобализации, следует сказать, что глобализация несет в себе и негативные последствия, например, возрастание угрозы международного терроризма, прозрачность границ, неравномерное распределение богатств, унификация культур и так далее.

Другой тенденцией является процесс, который стремится противодействовать данным негативным процессам, и называется глокализация. Что же такое глокализация? Понятие глокализации (Glocalization = global + localization) ввел в 1992 году очень удачно английский социолог Роланд Робертсон, который справедливо утверждает, что глобальные и локальные тенденции постепенно со временем взаимодополняемы и взаимопроницаемы, хотя и могут сталкиваться. Глокализация, по определению А. Морита, соответствует сценарию «децентрализованного и справедливого мира», сочетая в себе процессы модернизации локальных культур, с достижениями формирующейся глобальной мультикультурной цивилизации.⁵ Своеобразным девизом глокализации является слова американского защитника природы, эколога, создателя множества Национальных парков в США Дэвида Брауэра, который как-то однажды сказал, что надо «мыслить глобально, но действовать локально». Конечно, в первую очередь, он имел в виду сохранение дикой природы, баланса между человеком и природой. Однако его мысль гораздо глубже, чем он сам мог предполагать. Глокализация – это процесс, который идет снизу, это реакция на проявления глобализации во всех ее сферах. Глокализация – это составная часть глобализации. Можно с уверенностью утверждать, что без глокализации невозможна была бы никакая глобализация, поскольку различные регионы мира не смогли бы эффективно взаимодействовать друг с другом.

Республика Татарстан – яркий пример государства, которое активно участвует в мировых процессах. Несмотря на стремительное развитие промышленности, колоссальный поток инвестиций в Республику Татарстан (далее – РТ), остро стоит вопрос о сохранении своей идентичности в рамках глобализации всего мира.

Одним из подобных верных решений было создание особых экономических зон в России, в том числе и в РТ, которые существенно увеличивают ВВП нашего государства, развивают наш местный рынок, являются прогрессивным фактором развития. Примером ОЭЗ в РТ является «Алабуга» на территории Елабужского района.⁶ Прошло почти 15 лет с того момента, как была основана ОЭЗ «Алабуга» в Татарстане, и уже заметно как далеко Татарстан продвинулся по уровню

⁴ Бек У. Что такое глобализация? Шок глобализации: запоздалая дискуссия М.: Прогресс-Традиция, 2001. – С.25.

⁵ Кожевников Н. Н., Пашкевич Н. Л. Глокализация: концепции, характерные черты, практические аспекты // Вестник СВФУ. 2005. №3. [Электронный ресурс] URL: <https://cyberleninka.ru/article/n/glokalizatsiya-kontseptsii-harakternye-cherty-prakticheskie-aspekty> (дата обращения: 05.05.2019). – С.1

⁶ Шмонов Н.Н. Особая экономическая зона в инновационной структуре Татарстана: состояние и пути развития// Известия ИГЭА. – 2010. – №3(71), – С.76.

экономического развития. В Татарстане за эти годы открылась Юго-восточная экономическая зона, которая представляет собой территориально-производственную зону, основной сферой деятельности которой является добыча полезных ископаемых и производство нефтяного оборудования, геологоразведка. Около 10 лет назад в городе Нижнекамск был построен новый нефтеперерабатывающий и нефтехимический российский завод «ТАНЕКО». В 2004 году по инициативе РТ был создан Инновационный технопарк «ИДЕЯ», город-спутник Иннополис и многое другое. Дабы не раствориться в потоке глобальной, усредненной масс-культуры, каждый регион в мире просто вынужден создавать свой уникальный бренд, который стал бы узнаваемым во всем мире. Подобным брендом современного Татарстана является туристическая комплексная программа «Visit Tatarstan». Данная программа направлена на создание и реализацию глобальной коммуникационной стратегии и маркетинговой кампании с целью продвижения туристических возможностей республики, а также на дальнейшее развитие туристской отрасли внутри региона и приведение её к современным мировым потребностям и стандартам.⁷ Ключевым событием, которое предопределило развитие туризма, стало проведение Всемирной летней Универсиады в Казани в 2013 году.

Не меньшую роль играет татарский язык в жизни современного Татарстана. Руководителями государства ставится огромная и сложная задача о популяризации татарского языка, который длительное время находился «в селе».⁸ Многие граждане обеспокоены тем, что язык утрачивает свое значение в результате международных контактов республики. Татарский язык занимает третью позицию после русского и иностранных языков, поскольку многие граждане не видят необходимости учиться татарскому языку.⁹ В годы президентства М.Ш.Шаймиева сложилась так называемая татарстанская дипломатия, суть которого состоит в эффективном использовании внешнего ресурса для социально-экономического развития республики, распространения в сфере внешних связей принципов толерантности и согласованного учета различных социальных интересов.¹⁰ Прежде всего, это сотрудничество РТ с исламскими государствами. Итак, глобализация – это объективный процесс всемирной экономической, политической, культурной и религиозной интеграции и унификации. Республика Татарстан умелым образом смогла адаптироваться к современным реалиям. Несмотря на достижения, многое еще предстоит сделать в таких сферах, как укрепление татарского языка, поскольку без сохранения языка сложно говорить о сохранении народа. Сохранению языка и культуры способствует созданный в 90-е годы Всемирный конгресс татар, а также привлеченные инвестиции в республику, благодаря которым мы можем финансировать культурную сферу.

⁷ Visit Tatarstan // Сайт центра развития туризма Республики Татарстан [Электронный ресурс] URL: tdc-tatar.ru/about-the-center/the-direction-of-operation/projects-and-programs/visit-tatarstan/ (дата обращения: 05.05.2019).

⁸ Сагитова Л.В. Языковая конкуренция в условиях глобализации: прагматизм и идеальные интересы молодежи (на примере Республики Татарстан) // Филология и культура. 2015. №4(42), – С.147.

⁹ Solnyshkina, M.I., Ismagilova, A.R. Linguistic landscape westernization and glocalization: The case of Kazan, Republic of Tatarstan // XLinguae Volume 8, Issue 2, 1 April 2015, – p.50.

¹⁰ Гибадуллин М.З., Вахитова Т.М., Хабибуллин А.С. Республика Татарстан и развитие торгово-экономических отношений России со странами Востока в контексте современных тенденций глобализации // Проблемы современной экономики, № 1 (29), 2009. [Электронный ресурс] URL: www.m-economy.ru/art.php?nArtId=2403(дата обращения: 05.05.2019).

Хочется отметить, положительную роль стремления лидеров Республики не только иметь связи с внешним рынком, привлекать инвестиции в экономику, устанавливать контакты с исламскими государствами, но и усиливать собственное значение через, так называемый, процесс глокализации, девизом которого и являются слова Дэвида Брауэра. Но, при этом, конечно, не надо забывать и о рисках глокализации, в особенности в ситуации крупных глобализационных вызовов современности, в условиях жестко конкурентного мира [10; 11].

Литература

1. Solnyshkina, M.I., Ismagilova, A.R. Linguistic landscape westernization and globalization: The case of Kazan, Republic of Tatarstan // *XLinguae* Volume 8, Issue 2, 1 April 2015, – Pages 36-53.
2. Бек У. Что такое глобализация? Шок глобализации: запоздалая дискуссия. – М.: Прогресс-Традиция, 2001. – 304 с.
3. Жданова А.М. Экономическая глобализация и проблемы национальной и международной безопасности// *Проблемы современной экономики*, № 3 (43), 2012. – С.106-109. [Электронный ресурс] URL: <http://www.m-economy.ru/art.php?nArtId=4181> (дата обращения 24.03.19).
4. Кожевников Н. Н., Пашкевич Н. Л. Глокализация: концепции, характерные черты, практические аспекты // *Вестник СВФУ*. 2005. №3. [Электронный ресурс] URL: <https://cyberleninka.ru/article/n/glokalizatsiya-kontseptsii-harakternye-cherty-prakticheskie-aspekty> (дата обращения: 05.05.2019).
5. Кудряшова И.А. Инвестиционные аспекты глокализации мировой экономики на региональном уровне // *Вопросы экономики и права*. 2015.- №6.- С.60-65.
6. Сагитова Л.В. Языковая конкуренция в условиях глобализации: прагматизм и идеальные интересы молодежи (на примере Республики Татарстан) // *Филология и культура*. 2015. №4(42), – С.144-149.
7. Шмонов Н.Н. Особая экономическая зона в инновационной структуре Татарстана: состояние и пути развития// *Известия ИГЭА*.- 2010.- №3(71).- С.75-77.
8. Гибадуллин М.З., Вахитова Т.М., Хабибуллин А.С Республика Татарстан и развитие торгово-экономических отношений России со странами Востока в контексте современных тенденций глобализации // *Проблемы современной экономики*, № 1 (29), 2009. [Электронный ресурс] URL: www.m-economy.ru/art.php?nArtId=2403(дата обращения: 05.05.2019).
9. Visit Tatarstan // Сайт центра развития туризма Республики Татарстан [Электронный ресурс] URL: tdc-tatar.ru/about-the-center/the-direction-of-operation/projects-and-programs/visit-tatarstan/ (дата обращения: 05.05.2019).
10. Шалаева С.Л., Шалаев В.П. Либеральная (псевдолиберальная) культура как фактор глобальной западофикации и глобального управления // *SocioTime / Социальное время*.-2015.-N2.- С.112-122.
11. Шалаев В.П. Между западофикацией и собственным путем: нелегкий выбор нашего времени (опыт философского анализа) // *SocioTime / Социальное время*.-2018.-N3(15).- С.26-36.

Авторская справка. Камалов Инсаф Фирдинавович, аспирант Академии наук Республики Татарстан, landlovelys@gmail.com.

Author's Bio. Kamalov Insaf Firdinadovich, postgraduate student of Academy of Science of Republic of Tatarstan, landlovelys@gmail.com.

A.A. Кудрявцев, ПГТУ, Йошкар-Ола
A.A. Kudryavtsev, VSUT, Yoshkar-Ola

СНИЖЕНИЕ УРОВНЯ ГОСТЕПРИИМСТВА, КАК СОЦИАЛЬНАЯ ПРОБЛЕМА СОВРЕМЕННОЙ РОССИИ DECREASE IN LEVEL OF HOSPITALITY, AS SOCIAL PROBLEM OF MODERN RUSSIA

Аннотация: В данной статье рассмотрена проблема современного гостеприимства. Указаны основные проблемы связанные с обрядом принятия гостей и межличностных отношениях общества. Проведён эксперимент, направленный на подтверждения доводов автора. Сделаны выводы, которые суммируют информацию данной работы.

Abstract: In this article the problem of modern hospitality is considered. The main problems connected with a ceremony of acceptance of guests and the interpersonal relations of society are specified. The experiment directed to confirmations of arguments of the author is made. Conclusions which summarize information of this work are drawn.

Ключевые слова: Гостеприимство, общение, проблемы, дом, гости.

Key words: Hospitality, communication, problems, house, guests

На сегодняшний день благодаря СМИ, росту преступности и равнодушию людей, такое явление как гостеприимство всё больше и больше утрачивает свою ценность. Понятие «гостеприимство» подразумевает под собой предоставление защиты и заботы чужаку (гостю). За всю историю человечества данное явление принималось по-разному. С давних времён большинство народов, живущих на территории современной России, славились своим гостеприимством. Ещё в прошлом веке незнакомого гостя могли усадить за общий стол, накормить и уложить спать. Но такие времена прошли. На территории России данная тенденция отражается в основном на жителях стран СНГ, при этом иностранные граждане из Европейского Союза, северной Америки, и других развитых стран, принимаются «с хлебом и солью». С каждым годом в подрастающие умы всё больше и больше проникают мысли о том, что просто так ничего не бывает. Следовательно, если тебя пригласили в гости, то и ты должен будешь отплатить той же монетой. Данная манера поведения распространена на территории Китая, где «Спасибо» имеет материальный вид. Но в стране, где доброта и щедрость являются национальными особенностями, стране, где когда-то делились последним куском хлеба с незнакомых людей, данная тенденция должна быть чужда.

Уже никого не удивит толпами мошенников и домушников, которые ходят по квартирам, выискивая потенциальных жертв. Множество торговцев, которые норовят войти в дом и что-то продать всё ещё испытывают удачу в многоквартирных домах. Но в то же время, можно выделить ещё один фактор, который отрицательно влияет на такое явление, как гостеприимств – изменение культуры общения: ещё в начале 21 века беседы под чашечку чая были

обыденностью, принятие гостя, который может рассказать о дальних странах, своих приключениях, вызывало восторг в глазах хозяев дома. На сегодняшний день мало кого можно удивить этим. Всю нужную информацию можно посмотреть на Интернет-ресурсах. С улучшением уровня жизни в нашей стране, большая часть населения предпочитает встречаться с друзьями на нейтральной территории: обряд принятия гостя передаётся рабочим кафе, ресторанов. Связано это с тем, что человек, вместо того, чтобы готовить, прибираться, просто платит определённую сумму и точно так же, в комфортной обстановке, может беседовать и отдыхать со своими друзьями. Мною было проведен социальный эксперимент, суть которого сводилось к получению информации о наличии желания общения с незнакомым человеком в черте своего дома. Участники эксперимента – случайные прохожие в возрасте от 20 до 70 лет. 98% опрошенных не готовы без приглашения принимать незнакомых гостей. Главный аргумент – безопасность семьи. Те, участники, которые живут по одиночке, в 70% случаев готовы принять незваных гостей, если визитёр окажется хорошим собеседником. Можно сложить два портрета желанного гостя знакомого и незнакомого из параметров, полученных в ходе эксперимента. Человек, которого считают знакомым должен общаться с принимающей стороной более 3 месяцев, предупреждать заранее о визите, ответно приглашать в гости. Незнакомый человек должен зарекомендовать себя за первые минуты разговора, быть ненавязчивым, моложе 30 лет, иметь опрятную внешность и быть хорошим собеседником. Анализируя полученные данные, можно сказать, что большая часть людей обоснованно переживает за себя и своё окружение, ценность других людей уходит на второй план. Не смотря на наличие данных параметров, всё зависит от личных симпатий и качеств каждого человека. Таким образом данную проблему можно отнести к ряду трудно решаемых, так как прививать доверие к незнакомым людям нельзя, пока окружающая среда остаётся враждебной. При этом остаётся множество людей, которые рады новым знакомствам. Понятие гостеприимство очень широко и каждая его сфера требует детального изучения. Но, с традиционной точки зрения, в ситуации глобализации и общества потребления, традиционное гостеприимство вдруг оказалось в «опасности» [1].

Литература

1. Шалаев В.П. Осторожно мутация: человек и общество перед вызовами глобализации, западофикации и потребления: противоречия нарастают // SocioTime / Социальное время.-2015.-№3.-С.48-57.

Авторская справка. Кудрявцев Андрей Александрович, студент, ПГТУ.

Author's Bio. Kudryavtsev Andrey Aleksandrovich, student, VSUT.

*Б.С. Лучшев
КНИТУ (КХТИ), Казань*

РАЗВИТИЕ КУЛЬТУРЫ В РЕСПУБЛИКЕ ТАТАРСТАН ГЛАЗАМИ СТАТИСТИКИ

Деятельность в области культуры, искусства и отдыха населения охватывает широкую сферу производства, сохранения культурного достояния, распределения и потребления населением духовных ценностей. Существует разветвленная сеть специализированных организаций и учреждений, предназначенных для осуществления этой деятельности. Задачи статистики культуры заключаются в наблюдении за деятельностью организаций и учреждений культуры, с одной стороны, и приобщением (участием) населения к тем или иным видам культуры и искусства, с другой стороны. Изучение этой сферы, в том числе требуют расчета и анализа количественных показателей, в основе которых лежат статистические данные. К началу 2000-х годов в Республике Татарстан политика суверенитета постепенно начинает вытесняться политикой зрелищ [2, с.91]. Первой крупной вехой в этом направлении стало празднование летом 2005 года тысячелетия Казани. В 2013 году Казань встретила студенческую универсиаду, в 2015 году – чемпионат мира по водным видам спорта, а летом 2018 года – матчи мира по футболу. Развитие спортивно-зрелищных мероприятий в некоторой степени затмило сферу искусства, поэтому появился определенный интерес к показателям культурно-духовной сферы Республики Татарстан, многие из которых отражены в статистике.

Сохранение культурно-исторического наследия народов Республики Татарстан делает её привлекательной для туристического бизнеса и создает благоприятные условия для решения ее социально-экономических задач. Наметившаяся в начале 2000-х годов тенденция роста общего числа музеев в республике объясняется не столько открытием новых, сколько появлением музеев вышедших из большого Национального Музея РТ и ставших самостоятельными. А вот за последние 5 лет численность музеев в республике не увеличилась, зато наблюдается рост числа их посещений. Сегодня 96,1% учреждений культурно-досугового типа республики размещены в сельской местности, что способствует культурному развитию села и предостворяет целый ряд социально-культурных и демографических проблем.

В Татарстане, как и в целом по России наблюдается снижение охвата населения библиотечным обслуживанием. С одной стороны это связано с увеличением численности населения в городских округах и городах республики. С другой стороны, быстрое развитие и общая доступность интернета, электронных библиотек и книжных интернет-магазинов сокращает численность читателей. Статистические показатели работы театральных коллективов республики в открытом доступе представлены весьма ограниченно. Тем не менее, следует заметить, что театральное искусство в Татарстане сегодня находится на подъеме: количество театров в республике увеличивается и главным образом за счет негосударственных коммерческих организаций. Положительная динамика наблюдается и среди зрителей, что демонстрирует повышение культуры татарстанцев [1].

Несмотря на то, что в республике с 1981 года работает Союз кинематографистов РТ, с 2005 года в Казани проходит фестиваль исламского кино, а в Казанском Государственном институте культуры с 2014 года выпускает специалистов факультет кинооператорства, территориальный орган Федеральной службы государственной статистики по РТ не демонстрирует статистические данные по кинопрокату. Это связано с тем, что с 2016 года изменилась методика учета коллективных средств размещения (КСР). Отсутствие статистических данных по концертной деятельности и кинопрокату не позволяет в полной мере оценить

эффективность культурной деятельности, в частности потребление населением республики всех услуг культуры и искусства. Следует так же отметить, что содержание духовных ценностей и культурных мероприятий имеют оценочный характер. В связи с этим при анализе наиболее часто используются данные о регулярности участия населения в различных видах культурной деятельности, совокупных затратах свободного времени на посещение культурно-просветительских мероприятий. Для изучения используются также данные о расходах на эти цели средств потребительского бюджета домашнего хозяйства (семьи). Если же оценивать развитие сферы культуры, искусства и отдыха Татарстан, то следует заметить, что первоочередным в этом направлении является то, что служит укреплению мира и согласия между народами, живущими в республике, что делает республику привлекательной для туризма и что приносит дополнительные средства в ее бюджет. Такими направлениями является спорт, музеи-заповедники и театральное искусство.

Литература

1. Основные показатели культуры в Республике Татарстан 2018. – URL: http://tatstat.gks.ru/wps/wcm/connect/rosstat_ts/tatstat/ru/statistics/sphere/ (дата обращения 10.12.2018).

2. Сергеев С.А. Основные вехи социокультурной эволюции Татарстана: от суверенитета к Универсиаде и Иннополису (1990 – 2015 гг.) // Вестник Омского университета. Серия «Экономика». – 2015. – № 3. – С.89-93.

А.М. Мурзаханова, Е.О. Тимофеева, Ю.Ф. Сайфутдинова, КГМУ, Казань
A.M. Murzakhanova, E.O. Timofeeva, Yu.F. Saifudinova, KSMU, Kazan

ЕСТЬ ЛИ БУДУЩЕЕ У МЕДИЦИНЫ БЕЗ ВРАЧА? IS THERE A FUTURE OF MEDICINE WITHOUT A DOCTOR?

Аннотация: Современные темпы развития технологий во всех областях, включая сферу здравоохранения, начинают опережать скорость приспособления к ним человека. Одной из проблем развивающегося человечества является перенасыщенность информацией и постоянное совершенствование техники. В медицине это сказывается как и на врачах, потому что им постоянно нужно обновлять знания об актуальных методах диагностики и терапии, так и на пациентах, которым приходится выбирать между проверенными способами терапии и ультрасовременными технологиями. В статье рассмотрены конкретные примеры, по которым замена доктора искусственным интеллектом является невозможным.

Abstract: The current pace of technology development in all areas, including the health care sector, is starting to outpace the speed of human adaptation to progress. Oversaturation of information and continuous improvement of technology constitute one of the problems of the developing humanity. In medicine this affects both on physicians, because they constantly need to update their knowledge about current methods of diagnosis and therapy, as well as on patients who have to choose between proven methods of therapy and ultra-modern technologies. Specific examples of impossibility of the replacement of a doctor by artificial intelligence were considered in the article.

Ключевые слова: искусственный интеллект, робот, технология, врач, пациент.

Key words: artificial intelligence, robot, technology, doctor, patient.

ВВЕДЕНИЕ. Проблему прогрессирования медицины по праву можно отнести к разряду вечных. Каждое новое поколение людей, да и отдельный человек формулирует для себя, пытается дать свой вариант ответа на вопросы о природе, сущности врача и медицинском предназначении. Главный вопрос, на который мы хотим найти ответ: можно ли в будущем допустить замену врача роботами? Если да, то найти достойнейшие основания. Если нет, то как определить границу, при которой внедрение роботов не скажется на роли человека-врача в медицине?

Человек находится в постоянном и непрерывном процессе самопознания, в ходе которого обретает для себя что-то новое в материальной и духовной жизни. Параллельно происходит процесс прогрессирования технических изобретений, с помощью которых человек пытается добраться до истины и старается облегчить себе работу во многих отраслях. Но зачастую мы не можем контролировать процесс работы машинного устройства и полагаемся полностью на бездушный аппарат. На сегодняшний день мы склонны доверять большую часть дела различным устройствам и совершенно не надеяться на участие квалифицированного специалиста. Но вместе с тем есть духовный опыт человечества, есть результаты научных и философских исследований, которые дают возможность познакомиться с многообразным спектром подходов и наработок к осмыслению проблем здравоохранения. Важно детально разобрать непосредственное взаимодействие врача с пациентом, и представить, какие изменения последуют после замены человека на элементы машинного производства.

ВЗАИМОДЕЙСТВИЕ СПЕЦИАЛИСТА С ПАЦИЕНТОМ. Первое, с чем приходится столкнуться пациенту и врачу, это налаживание непосредственного контакта, ведь хорошее расположение к себе гарантирует эффективный и незамедлительный результат. Что нельзя сказать о вышеупомянутой замене, ведь неизвестность и неправильная организация восприятия всего нового индивидом приводит к стрессовому состоянию. Но хороший медик сочетает в себе не только профессионализм, опыт и знания, навыки владения техникой медицинских манипуляций, но и умение вести беседу с пациентом. Ни один больной не хочет прийти к врачу, который, будучи слепым заложником лабораторно-инструментальной диагностики, будет игнорировать сбор анамнеза и прочих данных об обследуемом и действовать согласно общей для всех схеме диагностики и терапии. Для врача важно уметь слушать и выделять необходимую информацию для наиболее полного понимания этиологии, патогенеза, клинической картины заболевания. Взаимодействия врача и пациента раньше основывались на авторитарности, что облегчало работу специалиста. Больной полностью доверялся врачу, а второй единолично принимал решения о лечении пациента и даже мог скрывать неприятную правду. Сегодня же эти отношения основываются на доверии и сотрудничестве, пациент имеет полное право знать все, что с ним случилось, и участвовать в выборе той или иной терапии [2].

Следующим основным моментом является сам процесс терапии. В ходе долгих наблюдений, получения постоянно новой информации от пациента о состоянии его здоровья, полной адаптации и непосредственном общем осмотре пациента врач может выявить диагноз и назначить необходимый курс лечения. Помимо

физических методов терапии, врачи осознавая или неосознанно применяют к больным и психологические методы, иначе «лечит словом». Обращаясь к больным, П.В. Симонов в работе «Метод Станиславского и физиология эмоций» пишет: «Больше всего на свете дорожите мгновениями перевоплощения в здорового человека. Вам важно испытать мимолетное ощущение полного здоровья. Потом ваш мозг сам, независимо от вас, будет искать пути к однажды пережитому состоянию свободы от симптомов заболевания», - что возможно при получении поддержке от доктора [4]. Вспомним природу человека: люди – существа биосоциальные. Леча биологическую часть человека, нужно учитывать и духовную составляющую. Неспроста Гиппократ сказал: «Лечение болезни требует не только искусства врача и лекарства, но также много забот и ласки по отношению к больному». Кто, как ни доктор, сообщит пациенту о его диагнозе, замотивирует лечиться, придаст силы духа, подбодрит словом? В медицине лечить только симптомы иногда недостаточно, потому что лечить нужно не болезнь, а больного, из-за того, что состояние психики неразрывно связано со здоровьем индивида [5]. Заключительным этапом является столкновение пациента с выбором между старыми проверенными способами терапии и недавно выпущенными ультрасовременными технологиями. Решиться ли на нейрохирургическую операцию на позвоночнике с помощью робот-ассистированной хирургической системы (Mazor X Stealth Edition), выпущенной всего лишь в 2019 году? Доверить ли свою жизнь машине?

Несомненно, нельзя недооценивать преимущества выше перечисленной техники такие, как: экономия времени, малая инвазивность, возможность проведения более точной операции, облегчение работы врача и других медицинских работников, ускорение реабилитации пациента и т.д. Однако новостной портал Kub.media в ноябре 2018 года сообщил об ошибке робот-ассистированной хирургической системы «Да Винчи» во время операции на сердце, в результате которой погиб пациент в Великобритании. Робот зашил митральный клапан некорректно и повредил аорту, от этого кровь разбрызгалась и закрыла камеру, которой «видит» аппарат. Дальнейшие действия хирург проводил без помощи робота, но спасти пациента не смог. Такие случаи разрушают доверительное отношение к, казалось бы, невообразимым возможностям техники [1].

ВРАЧ НЕ МОЖЕТ БЫТЬ ПОЛНОСТЬЮ ЗАМЕНЕН РОБОТАМИ. Мы нашли 5 веских причин, из-за которых искусственный интеллект не сможет полностью заменить врача:

1) Заменить эмпатию невозможно. В основе эмпатии лежит процесс построения доверия: умение слышать другого человека, обращать внимание на его нужды, выражать чувства сострадания. Национальная служба здравоохранения в Великобритании провела эксперимент. Чтобы облегчить нагрузку на докторов, они установили линию здоровья с чатботами. Пациенты, участвовавшие в испытании, указали, что они будут пользоваться услугами, чтобы быстрее договориться о встрече с врачом, но не для того, чтобы принимать рекомендации чат-бота. Это говорит о неготовности людей довериться роботу.

2) Врач, как человек, не имеет запрограммированного пути постановки диагноза. В сериале «Доктор Хаус» был эпизод, в котором доктора не могли понять, как мог отравиться молодой парень. Они рассматривали много вариантов, пробовали разные виды терапии, но каждый из них ухудшал состояние пациента, пока они

случайно не обнаружили, что мальчик отравился фосметом, пестицидом, который пропитался в джинсах, купленных у уличного торговца, хранившего товар в грузовике. Мальчик не постирал брюки перед тем, как надеть, поэтому его кожа впитала яд. Любой робот в мире не сможет поставить такой диагноз. Потому что это требует творческих способностей и навыков решения проблем, которые роботы никогда не смогут иметь. Роботы не умеют отступать от заданных алгоритмов.

3) Сложные цифровые технологии требуют компетентных специалистов.

Возьмем в пример наиболее известного хирургического робота «Да Винчи». Он оснащен увеличенной 3D-системой высокого разрешения и крошечными извилистыми инструментами, которые изгибаются и вращаются намного больше, чем человеческая рука. Тем не менее, хирурги должны научиться управлять им, и для его освоения требуется практика. Точно так же посмотрите на IBM Watson. Его уникальная программа предоставляет онкологам различные варианты лечения, основанные на данных обследования пациентов. Тем не менее, только врачи вместе со своими пациентами смогут выбрать лечение, и только врачи могут оценить, придумал ли робот верное и потенциально полезное лечение. То же самое наблюдается в психотерапии, робот не может четко интерпретировать сложные, многослойные задачи, связанные с психикой.

4) Всегда будут задачи непостоянные для алгоритмов и роботов. Исследование, проведенное специалистами Центрального НИИ организации и информатизации здравоохранения в 2016 году, подтверждает, что на оформление документации уходило до 1/3 рабочего дня у терапевтов и до 43% у врачей общей практики в России. Такие типы задач и процедур должны быть автоматизированы. Тем не менее, есть обязанности, выполнение которых технологии не могут обеспечить. IBM Watson может просеивать миллионы страниц документов за считанные секунды, но не сможет выполнить прием Геймлиха. Всегда будут задачи, где люди будут быстрее, надежнее или дешевле, чем технологии.

5) Нет конфликту между технологиями и человеком. Постоянный стереотип о негативном образе робота порождает конфликт между человеком и искусственным интеллектом. Постоянный стереотип о негативном образе робота порождает конфликт между человеком и искусственным интеллектом. Р. Декарт, считал некорректной постановку вопроса о создании разумных машин и полагал, что бессознательное действие машин основано на совместной работе отдельных «органов». Невозможно иметь достаточно органов в одной машине, чтобы они заставили ее действовать во всех обстоятельствах жизни таким же образом, как нам позволяет действовать наш разум. Разум же является орудием универсальным, характерным только для человека. Способность к разумному поведению Декарт связывал с наличием идеального начала – души [3]. Несмотря на то, что эту тему поднимали еще в 17 веке, она остается актуальной до сих пор, что признает ее вопросом, требующим внимания со стороны философов.

Однако технология никогда не была против людей, так как технологические инновации всегда имели цель помочь людям. Мы должны признать, что робототехника, дополненная или виртуальная реальность оказывают огромное влияние на работу здравоохранения и продолжать пользоваться их возможностями.

ЗАКЛЮЧЕНИЕ. Таким образом, будущее медицины без врача не представляется возможным, так как врач, будучи существом биосоциальным, не

может быть полностью заменен искусственным интеллектом из-за определенных человеческих качеств, таких как сочувствие, профессиональная интуиция, а также способность к получению опыта, совершенствованию навыков, не позволяющих любым характеристикам робота превосходить возможности доктора. Использование постоянно развивающихся медицинских технологий во благо совершенствования метода диагностики и лечения, а не с целью заменить врача, как профессиональную единицу, в совокупности с опытом и навыками хорошего специалиста позволит прийти к наилучшему результату в клинической практике.

Литература

1. Да Винчи убил человека: в Британии пациент погиб из-за ошибки робота [Электронный ресурс]. – URL: <https://kub.media/news/2510-ne-stoi-na-puti-progressa-zadavit/> (дата обращения: 8.05.19)
2. Вич беседа с пациентом [Электронный ресурс]. – URL: <http://radea-linia.ru/profilaktika/vich-beseda-s-pacientom/> (дата обращения: 8.05.19)
3. Искусственный интеллект [Электронный ресурс]. – URL: <http://roboticslib.ru/books/item/f00/s00/z0000013/st007.shtml> (дата обращения: 8.05.19)
4. Личность в медицинском познании [Электронный ресурс]. – URL: <https://texts.news/filosofiya-nauki-knigi/lichnost-meditsinskom-poznanii-15925.html> (дата обращения: 8.05.19)
5. Систематизирующая роль философии в мировоззрении врача [Электронный ресурс]. – URL: <https://texts.news/filosofiya-nauki-knigi/sistematiziruyushchaya-rol-filosofii-15851.html> (дата обращения: 8.05.19)
6. Стародубов В.И. и соавт. Затраты рабочего времени врачей специалистов на оказание медицинской помощи в амбулаторных условиях // Менеджер здравоохранения №2 / ФГБУ «Центральный НИИ организации и информатизации здравоохранения» министерства здравоохранения РФ - Москва, 2016 – С.6-12

Авторская справка. Мурзаханова Аделина Маратовна, Тимофеева Екатерина Олеговна, студенты, КГМУ, adelina_mur05@mail.ru.

Author's Bio. Murzakhanova Adelina Maratovna, Timofeeva Ekaterina Olegovna, students, KSMU, adelina_mur05@mail.ru.

*Д.Р. Муртазин, ФГБОУ ВО «КГЭУ», Казань
D.R. Murtazin, FSEI HPE «KSPEU», Kazan*

ЭВОЛЮЦИЯ БОЖЕСТВЕННОСТИ: НОВОЕ ДУХОВНОЕ ВИДЕНИЕ НАШЕГО ВРЕМЕНИ THE EVOLUTION OF DIVINITY: A NEW SPIRITUAL VISION FOR OUR TIME

Аннотация. В данной работе поднимается тема состояния религии на сегодняшний день, её уровень признания на современной стадии развития общества. Делается сравнение институализированной религии с другими социальными институтами, а также с организацией жизни человека в целом.

Abstract. In this paper, the topic is the state of religion today, its level of recognition in the modern world. The comparison of organized religion with other social institutions, as well as with the organization of man as a whole is made.

Ключевые слова: организованная религия, социальные структуры, духовность, организация, человек.

Key words: organized religion, social structures, spirituality, organization, human.

В то время как религия медленно теряет контроль над умами, многие люди теряют веру, в частности, в организованную религию. Многие, кто отвергает институализированную религию, не возражают против собственно религиозных учений. Однако они не находят смысла в ритуалах и не могут принять религиозную догму, в которой они чувствуют себя ограниченными, принужденными или использованными. Те, кто не отказывается от духовности в целом, преследуют свою собственную индивидуальную религию или формируют новый бренд духовности. В свое время так возникла одна из ветвей христианства – протестантизм.

Организованная религия, функционирующая как социальный институт, систематически устанавливает и формирует нормы и предписания поведения, убеждения людей. Некоторые характеристики организованной религии - это официальная доктрина, иерархия, набор ритуалов, а также определенные правила и кодексы поведения. Некоторые утверждают, что в организованной религии организация сама становится религией, а администрация предшествует вере. Она служит средством социального контроля посредством централизованной власти. Она характеризуется отсутствием мышления и неспособностью ставить под сомнение принципы. Некоторые убеждения нелогичны, а некоторые учения ненаучны. В нее часто попадают профессиональные прозелиты, которые навязывают свою веру другим. Она делит людей на верующих, которые «спасены», и неверующих, которые обречены. Настаивая на окончательности, она отвергает другие формы знания и утверждает исключительное право на всю истину.

Существует мнение, что организованная религия – это порча религии, так закона часто распространяла угнетение, насилие, слепое подражание и невежество. Принятая как государственная идеология, она иногда используется для мобилизации людей, управления ими и получения голосов избирателей. Она использует веру в политических целях. Другие полагают, что организованность не является злом. Например, наука также высокоорганизована. Организация в обществе также достойна восхищения, организация присуща человеку и помогает ему привести в порядок свои дела. Люди самоорганизуются, чтобы жить в обществе. Проблема возникает тогда, когда социальные институты и структуры, на которые мы опираемся при организации наших дел, внедряют и увековечивают угнетение, неравенство, насилие, превосходство, патернализм и т. д. Социальные структуры могут в равной степени использовать и науку для институционализации угнетения, жадности и конкуренции. Примеры коррупции науки включают «апологетическую науку», доказывающую predetermined гипотезы, «упорядоченную науку», исследующую, какие средства промышленности диктуют не то, что нужно человечеству, например, некоторые фармацевтические исследования, и фанатическую привязанность к теории даже после ее фальсификации. Рассмотрим «теорию экономического человека» в качестве другого примера. Эта концепция изображает людей как корыстных

агентов, стремящихся максимизировать свою прибыль за счет конкуренции. Какие доказательства привели ученых к столь радикальным выводам? Тем не менее, мы не обвиняем «организованную науку» в пропаганде эгоизма, аморализма и т.д.

Точно так же современные социальные структуры, пренебрегая духовной реальностью существования человечества, построены так, чтобы соответствовать только их материальной природе. Следовательно, социальные институты и сферы, такие как правительство, экономика, средства массовой информации и система образования, создаются на основе конкуренции, господства, жадности и служат для их сохранения, обслуживая определенные интересы. Элементы таких конструкций проявляются в различных бедах нашей социальной жизни. В основе войны, краха политических систем и нарушения прав человека лежит конкуренция, борьба за ресурсы и сферы влияния. Доминирование обосновывало идею неравенства людей в расовом, половом, национальном аспектах. Жадность приводит к экономическим кризисам, крайностям богатства и бедности. Социальные структуры, не признающие значимость духовной сферы жизни человечества, институционализируют разобщенность, несправедливость и неравенство. Тем не менее, мы не считаем «организованное общество» ответственным за нашу социальную дезинтеграцию.

Из-за коррупции, суеверий и фанатизма, которые продемонстрировали религиозные институты, мы часто сомневаемся и отвергаем любые проявления властных структур. Этот вакуум позволяет людям взять дело в свои руки. Наше снисходительное отношение позволяет оппортунистическим религиозным лидерам, использующим устаревшие социальные структуры, служить личным или политическим интересам и обесценивать религию. На эту проблему можно посмотреть и с другой стороны: проблема с организованной религией не в том, что она организована. Проблема, вероятно, в том, что она недостаточно организована. Она призвана содействовать коллективным усилиям сообщества по созданию потенциала для систематического воплощения откровения в реальность посредством процесса изучения, действий и размышлений.

Многое можно обсудить в связи с положением религии и ее ролью в современном обществе. Однако однозначно оценить ее роль, возможности и перспективы просто невозможно. Сегодня ясно, что религия играет важную роль в общественной жизни и претерпевает значительные и необратимые изменения. Сегодня религия как моральная духовная сила получила возможность вести диалог с миром, судьба которого стала зависеть от его моральной жизнеспособности перед лицом реальных проблем социального развития. В центре культурных ценностей, общих для большинства религий, лежат универсальные человеческие ценности: любовь, мир, надежда и справедливость. Такие ценности играют роль во все времена. Великая привилегия быть человеком состоит в том, что он может осознать свое место в космосе и в эволюционном процессе. Мы участвуем в бытии, переживаем взаимосвязь всего со всем и одновременно находимся на вершине эволюционной цепи. Человек – космос в миниатюре. И это означает, что мы должны взять на себя роль эволюционирующего агента, сотворяющего вместе с Богом мир, участвующего в его трансформации.

Литература

1. Козьминых О.В. Оценка стоимости бренда организованной религии и факторов, влияющих на него // Экономика. Управление. Право. – 2015. – № 5 (62). – С. 18-21.
2. Элчибеков У.С. Отношение современного общества к религии.// В сборнике: International conference on scientific development in North America – 2017. – С. 6-10.

*В.А. Рыбакова, И.Г. Кислицына
ПГТУ, Йошкар-Ола*

СОЦИАЛЬНАЯ АДАПТАЦИЯ ИНОСТРАННЫХ СТУДЕНТОВ В РОССИЙСКИХ ВУЗАХ

Проблема адаптации иностранных студентов на начальном этапе их обучения в российском вузе является одной из основных. За последние несколько лет наша страна значительно продвинулась в этом направлении. Начиная с первых дней пребывания в российских вузах, иностранные студенты находятся в непривычной для них социокультурной, языковой и национальной среде, в которой им предстоит адаптироваться в достаточно короткие сроки. Эффективная адаптация повышает качество и уровень обучения иностранцев, обеспечивает рост мотивации для овладения профессиональными компетенциями. Под социальной адаптацией понимается процесс активного приспособления человека к изменившейся среде с помощью различных социальных средств [1]. Одним из основных способов социальной адаптации является принятие норм и ценностей новой социальной среды, сложившихся здесь форм социального взаимодействия, а также это и принятие форм и способов предметной деятельности. Л. Л. Шпак справедливо отмечает что, в основе адаптации лежат, прежде всего, социокультурные различия. Потребность населения в социокультурной адаптации формируется под воздействием-ем миграционных и урбанизационных процессов, а также межнациональных отношений [2]. Трудности, которые испытывает иностранный студент, пребывая в новой стране, особенно ощутимы в первый год обучения. Это, в первую очередь, трудности: психофизиологические, связанные с переустройством личности, психоэмоциональным напряжением, сменой климата и т.д.; учебно-познавательные, связанные с недостаточной языковой подготовкой, преодолением различий в системах образования, адаптацией к новым требованиям; социокультурные, связанные с освоением нового социального и культурного пространства учебного заведения. Это и преодоление языкового барьера в решении коммуникативных проблем, и культурные традиции, региональные особенности, играющие немаловажную роль в процессе адаптации. Слабое знание особенностей менталитета и норм этикета в определённой стране порой приводит к конфликтам студентов-иностранцев с местным населением. Таким образом, процесс аккультурации достаточно трудный и требует довольно длительного времени. Значительную роль в этом процессе играет деформация традиционных социальных институтов, в том числе коммуникаций поколений в семье [3].

Литература

1. Кривцова И. О. Социокультурная адаптация иностранных студентов к образовательной среде российского вуза // *Фундаментальные исследования*. – 2011. – № 8 (1). – С. 284-288.
2. Шпак Л. Л. Социокультурная адаптация: сущность, направления, механизмы реализации. – Кемерово, 1992. – 398 с.
3. Шалаев В.П. Осторожно мутация: человек и общество перед вызовами глобализации, западофикации и потребления: противоречия нарастают // *SocioTime / Социальное время*.-2015.-№3.-С.48-57.

*М.С. Санников, КНИТУ, Казань
M.S. Sannikov, KNRTU, Kazan*

ЗАМЕДЛЕНИЕ СОЦИАЛЬНЫХ ЛИФТОВ КАК ВОЗМОЖНАЯ ПРИЧИНА КОНФЛИКТОВ В РЕСПУБЛИКЕ ТАТАРСТАН THE SLOWDOWN OF SOCIAL ELEVATORS AS A POSSIBLE CAUSE OF CONFLICT IN REPUBLIC OF TATARSTAN

Аннотация. В статье рассматривается проблема замедления функционирования социальных лифтов в РФ на примере зарплатного эксперимента проведенного в Республике Татарстан.

Abstract. The article deals with the problem of the problem of slowing down the functioning of social elevators in the Russian Federation on the example of an experiment conducted in the Republic of Tatarstan.

Ключевые слова: Социальный лифт, зарплата, эксперимент.

Key words: Social elevator, wages, experiment.

Каждый человек в той или иной социальной группе занимает определенное место и каждое социальное положение подразумевает свои возможности. С возрастанием притязаний и потребностей люди начинают тянуться к социальным благам другого уровня, способным удовлетворить эти потребности. Активизируется возможность человека перейти от одного социального уровня на другой – осуществляется социальная мобильность. В процессе перехода и становления на другом социальном уровне индивида «поднимают» те или иные социальные лифты [3]. Но что если социальный лифт перестает функционировать, затормаживается или подъем перестает предоставлять финансовые возможности для удовлетворения потребностей? Тогда закономерным исходом становится депривация приводящая к конфликту. Депривация – термин введенный политологом Т.Гарром и означающий лишение или потерю возможности индивида удовлетворить свои потребности [1].

На данный момент в России с усложнением социально-экономического курса усиливается проблема безработицы и востребованности и оплачиваемости кадров. Люди имеющие профессиональный опыт и высшее образование в силу нестабильности рынка труда и экономики вынуждены работать не по специальности, для удовлетворения своих потребностей, а студентам становится проще не тщательно выбирать свою будущую профессию, ведь социальный лифт образования неисправен, профессия, по распространенному мнению, «не будет кормить». В проводимом

электронной газетой «БизнесОнлайн» «Зарплатном эксперименте» по трудоустройству были изучены самые массовые и востребованные специальности Татарстана, их зарплаты и шансы трудоустройства. Проанализировав сайты Avito, HeadHunter, SuperJob наиболее востребованными в прошлом году профессиями оказались продавцы (13%) и водители (8,6%), затем идут повара (3,6%) и менеджеры (3,5%).

Целью эксперимента 2019 года стала возможность трудоустроиться на «самые массовые и востребованные» профессии, для этого были созданы 10 резюме с релевантным опытом и образованием. От экономистов были поданы резюме с высшим образованием от одного из лучших ВУЗов Татарстана, КФУ, и опытом работы. Для 30 летнего специалиста готовы были предложить от 23 до 35 тыс. руб. Рассматривая предложения специалистов по продажам, зарплатный диапазон оказался очень широким, от 15 до 100 тыс. руб., но наиболее распространенными оказались предложения начинающиеся от 40 тыс. Бухгалтерам было предложено за различную деятельность и при различном опыте от 25 до 50 тыс. Для администраторов-управленцев, за контроль за различными группами сотрудников и объектами проложили в среднем от 30 до 57 тыс. 30 летним водителям различных категорий и управленцам автотехникой готовы предложить в основном от 35 тыс. до 80. В области столь востребованной в России профессии как программист, 30 летнему специалисту готовы предложить, в зависимости от знания языка программирования, от 46 тыс.[2]. После приведенных данных не сложно заметить откровенное зарплатное доминирование у не столь профессиональных специальностей, что безусловно мешает положительно относиться к получению высшего образования, воспринимая обучение в ВУЗ, как получение «корочки». Такой зарплатный феномен безусловно навязан законами рынка, но отсутствие контроля за экономическими реалиями может привести к снижению уровня среднего класса, большому социальному расслоению, а значит и большим конфликтам.

Литература

1. Гарр Т. Р. Почему люди бунтуют. — СПб.: Питер, 2005. - 461 с.
2. Зарплатный эксперимент: сколько в Татарстане готовы платить экономистам и водителям. [Электронный ресурс]. URL: <https://www.business-gazeta.ru/article/422697> (дата обращения 11.05.2019).
3. Сорокин П. Социальная стратификация и мобильность / П. Сорокин. Человек. Цивилизация. Общество. - М.: Республика, 1992. - С. 297-424.

Авторская справка. Санников Максим Сергеевич, студент КНИТУ, Uspexmax1997@gmail.com.

Author's Bio. Sannikov Maksim Sergeevich, student, KNITU, Uspexmax1997@gmail.com.

*А.С. Сергеев
Казанский федеральный университет, Казань*

ИЗМЕНЕНИЕ ПАРТИЙНЫХ СИСТЕМ В СТРАНАХ ЗАПАДНОЙ ЕВРОПЫ

Под партийной системой какой-либо страны понимается совокупность взаимосвязанных между собой партий, обладающих реально возможностью формирования правительства своей страны. По мнению Сеймура Липсета и Стена Роккана, наибольшее влияние на становление определённых типов партий и партийных систем оказывают структурные конфликты (расколы). Они выделяли четыре основных раскола, быстро или медленно меняющиеся политические партии, и, как следствие, всю партийную систему: 1) Периферия и центр; 2) Село и город; 3) Государство и церковь; 4) Собственники и рабочие [1, с.52-53].

Таким образом, партийные системы меняются в результате трансформации социальной структуры населения, вызванной модернизацией страны. Партийные системы также изменяются в случае смены политического режима и изменения эффективного числа партий. Социально-экономические кризисы и политика жесткой экономии, вводимая для преодоления последствий кризисов, могут усиливать разочарование избирателей в тех или иных партиях и тем самым также способствовать изменениям партийных систем. За последние десятилетия партийные системы изменились в ряд стран Западной Европы – Германии, Франции, Италии, Греции. Во всех случаях, кроме Греции, партийные системы указанных стран перестают быть двухпартийными или двухблоковыми и двухполосными.

Греция, в отличие от остальных рассмотренных стран, сохранила двухпартийную систему, точнее двух с половиной партийную, и произошло это за счет замещения социал-демократической партии ПАСОК, потерявшей большинство голосов избирателей, леворадикальной партией СИРИЗА. процесс Потери голосов партией ПАСОК был резким и сравнительно недолгим, поэтому утрата социал-демократическими партиями электоральной базы стало называться «пасокификацией» [2]. В трех других случаях партийные системы также изменились – образовался мощный центр (имеющий, однако, разную степень устойчивости). В случаях Франции и Германии слева и справа от этого центра расположились левые и правые радикалы. Но французский кейс отличается от кейса Германии ролью социал-демократов в изменившейся партийной системе: социал-демократы в Германии пока остаются частью центра и частью правительственной коалиции (младшим партнером), а во Франции социалисты раздроблены, оттеснены в оппозицию, хотя сохраняют своё значение как один из полюсов новой партийной системы. Кейс Италии представляется наиболее необычным из всех рассмотренных. Социал-демократы (Демократическая партия) ушли в оппозицию, а два других полюса системы, правые и левые популисты («Движение пяти звезд» и «Лига»), объединились, но долго ли сохранится подобная конфигурация, прогнозировать сложно. Так или иначе, процесс, запущенный ослаблением рабочего класса и его разочарованием в социал-демократической политике, уже привел к ослаблению социал-демократических партий Западной Европы, и образовавшийся политический вакуум заполняется правыми и левыми популистами, которые в отдельных странах уже претендуют на роль самостоятельного политического полюса в партийных системах своих стран.

Литература

1. Липсет С.М. Структуры размежевания, партийные системы и предпочтения избирателей / С.М. Липсет, С. Роккан // Партии и выборы. Хрестоматия. Под ред. Н.В. Анохиной, Е. Ю. Мелешкиной. – М.: ИНИОН, 2004. – С.49-80.

2. Pasokification. – URL: <https://www.collinsdictionary.com/submission/16117/pasokification> (дата обращения 12.04.2019).

*М.С. Смирнова, М.В. Сафронова
ПГТУ, Йошкар-Ола*

НКО КАК ПОСТАВЩИКИ СОЦИАЛЬНЫХ УСЛУГ

Некоммерческой организацией является организация, не имеющая извлечение прибыли в качестве основной цели своей деятельности и не распределяющая полученную прибыль между участниками [1]. Курс на разгосударствление социальной сферы и вовлечение некоммерческих организаций в деятельность по оказанию социальных услуг - отчетливая тенденция последнего времени, зафиксированная в стратегических и программных документах на всех уровнях управления. Поставщик социальных услуг - юридическое лицо независимо от его организационно-правовой формы и (или) индивидуальный предприниматель, осуществляющие социальное обслуживание [2]. Виды социальных услуг: социально-бытовые, социально-медицинское, социально-психологические, социально-педагогические, социально-трудовые, социально-правовые, услуги в целях повышения коммуникативного потенциала получателей социальных услуг, имеющих ограничения жизнедеятельности, в том числе детей-инвалидов, срочные социальные услуги. Среди сильных сторон СО НКО как поставщика услуг можно выделить экономическую эффективность, клиентоориентированность, высокую долю нематериальной мотивации специалистов НКО, гибкость, инновационность. НКО — перспективный и выгодный поставщик услуг. Во-первых, социальные услуги НКО по сравнению с услугами государственных учреждений дешевле. НКО обходятся гораздо более скромными средствами, им проще привлечь внебюджетные средства, гранты, налаживать партнерство с бизнесом. Помимо этого, все НКО ориентированы на клиентов. В отличие от госучреждений, они готовы работать и в праздники, и в выходные, и в нерабочее время. Еще одной сильной стороной НКО является гибкость, поскольку у таких организаций больше возможностей отработать инновационные услуги, это требует меньше согласований, различных типов документов для утверждения. Чтобы НКО были полноправными поставщиками социальных услуг, требуется ряд шагов как от них самих, так и от государственных учреждений. Таким образом, в Республике Марий Эл Министерством социального развития регулярно проводятся совещания, «круглые столы», рабочие встречи с негосударственными, в том числе с социально ориентированными некоммерческими организациями, по вопросам привлечения их на рынок оказания социальных услуг, разъясняющие: порядок выхода негосударственных организаций на рынок социальных услуг, требования к поставщикам социальных услуг, порядок предоставления социальных услуг, порядок взаимодействия с Министерством в рамках оказания социальных услуг [3].

Литература

1. Федеральный закон от 12.01.1996 N 7-ФЗ (ред. от 29.07.2018) «О некоммерческих организациях».

2. Федеральный закон от 28.12.2013 N 442-ФЗ (ред. от 01.05.2019) «Об основах социального обслуживания граждан в Российской Федерации».

3. Министерство социального развития РМЭ. Режим доступа: http://mar-el.gov.ru./minsoc/Pages/nko_support.aspx.

*Е.В. Соколова, Г.С. Ганичева, ГБУ РМЭ «РКГВВ», Йошкар-Ола
E.V. Sokolova, G.S. Ganicheva, State Budget Institution
of the Republic of Mari El Republican Clinical Hospital for War Veterans*

СРАВНИТЕЛЬНЫЙ АНАЛИЗ ПИЩЕВОГО ПОВЕДЕНИЯ ПОЖИЛЫХ ПАЦИЕНТОВ С РАЗНЫМ СОЦИАЛЬНЫМ СТАТУСОМ COMPARATIVE ANALYSIS OF THE EATING BEHAVIOR OF ELDERLY PATIENTS WITH DIFFERENT SOCIAL STATUS

Аннотация: В статье отражен анализ различия между одинокими пожилыми людьми и людьми живущими в семьях, с целью выявления социальных аспектов питания и пищевого поведения у пациентов 75-85 лет. Снижение функциональной активности пожилых пациентов ведет не только к медицинским проблемам, но и к снижению социальной адаптации.

Abstract: The article reflects the analysis of the differences between single elderly people and people living in families, in order to identify the social aspects of nutrition and eating behavior in patients aged 75-85 years. The decrease in the functional activity of elderly patients leads not only to medical problems, but also to a decrease in social adaptation.

Ключевые слова: мальнутриции, пожилые люди, социальный статус, одинокие пациенты, пациенты проживающие в семье, пищевое поведение.

Key words: minutricia, old people, social status, lonely patients, homestay patients, eating behavior.

Современные геронтология и гериатрия нацелены на оказание не только медицинской помощи, но и социальной поддержки людей пожилого и старческого возраста, имеющим как хронические заболевания так и общегериатрические синдромы, которые выявляются у людей по мере их старения.[1] Таких гериатрических насчитывается не менее 60 одним из которых является синдром мальнутриции или недостаточности питания. Инвалидизация, потеря способности к самообслуживанию, зависимость от посторонней помощи являются отдаленными последствиями нарушения питания пожилых. Ряд популяционных исследований выявил гендерные различия не только в степени недостаточности питания, но и в психологическом статусе пожилых людей [2]. Проведя литературный обзор, нами не было найдено достаточно исследований целью которых являлось бы оценка нарушений питания среди групп пожилых людей с различным социальным статусом, а именно различия между одинокими людьми и живущих в семьях. Также недостаточно количество исследований проводилось по выявлению различных типов пищевого поведения. [4] В связи с этим целью нашего исследования стало выявление распространенности синдрома мальнутриции среди людей пожилого возраста, а также определение зависимости данного состояния от социального статуса.

Материал и методы исследования. В исследование было включено 67 пациентов пожилого возраста (средний возраст составлял $78,5 \pm 1,4$ года), которые находились на плановом лечении в гериатрическом или терапевтических отделениях ГБУ РМЭ РКГВВ. При включении в исследование был применен метод направленного отбора, критерием включения было наличие хронических заболеваний, которые являлись поводом для обращения в медицинское учреждение, отсутствие острых заболеваний на момент обследования, а также исключены пациенты с выраженными когнитивными нарушениями и нарушениями психики. Все пациенты подписали информированное добровольное согласие. Включенные в исследование пациенты имели характерные для пожилого возраста заболевания, которые протекали сочетанно, индекс полиморбидности составлял $2,3 \pm 0,2$. На втором этапе исследования нами все пациенты были разделены на 2 группы: 1-я группа одинокие пациенты ($n=30$) и 2-я группа пациенты проживающие в семье ($n=37$). Состояние нутритивного статуса было оценено при помощи опросника Mini nutritional assessment (MNA), который состоит из двух частей. Первая часть позволяет получить информацию о физикальных данных, изменяющихся при синдроме мальнутриции или ему сопутствующим заболеваниям. Вторая часть позволяет дать оценку регулярности и качеству питания, факторам, которые могут влиять на пищевое поведение. Каждой позиции опросника присваивается от 0 до 2 баллов, при суммировании которых было определено наличие синдрома мальнутриции (меньше 17 баллов) и риск развития этого синдрома (17-23,5 баллов). [1] Также для оценки пищевого поведения нами был использован Голландский опросник пищевого поведения (DEBQ).[2] DEBQ состоит из 33 утверждений, каждое из которых респондент должен оценить в отношении себя как «Никогда» (1 б.), «Редко» (2 б.), «Иногда» (3 б.), «Часто» (4 б.) и «Очень часто» (5 б.). 31-ый вопрос анализируется в противоположных значениях. Для статистической обработки результатов исследования был использован метод оценки значимости различий двух совокупностей путем применения критерия t-Стьюдента. Все данные были внесены в электронные таблицы «Excel», математико-статистическая обработка выполнена с использованием программы «Statgraphics plus for Windows», версия 7.0.

Результаты исследования и их обсуждение. Выявлено, что синдром мальнутриции встречается в 54,1% случаев и достоверно ассоциирован с такими заболеваниями, как тревожно-депрессивный синдром, нарушения поведения со стойким снижением аппетита, ИБС с развитием хронической сердечной недостаточности, гипертиреоз, язвенная болезнь двенадцатиперстной кишки, $p < 0,05$. В 1-й группе пациентов данный показатель был статистически выше, чем во второй группе ($p < 0,002$). По данным второй части опросника достоверные отличия при синдроме мальнутриции и без него отмечены в следующих случаях: к приему пищи с помощью посторонних были способны $8,4 \pm 1,2\%$ всех пациентов, снижение степени активности отметили соответственно $87,2 \pm 1,2\%$ и $21,1 \pm 1,1\%$ из 1 и 2 группы пациентов; ухудшение состояния здоровья констатировали $78,3 \pm 1,1\%$ и $17,9 \pm 1,4\%$ опрошенных, $p < 0,05$. Надо отметить выявленное наличие достоверных различий в антропометрических данных: у пациентов проживающих одни и в семье окружность талии - $30,0 \pm 0,2$ и $33,1 \pm 0,1$ см, $p < 0,05$.

Вне зависимости группы для пожилых людей были характерны признаки, увеличивающие вероятность развития синдрома мальнутриции, относящиеся к

режиму питания: в обеих группах полноценное питание имело место дважды в день - $96,4 \pm 1,2$ и $95,8 \pm 1,3\%$ случаев, низкое потребление белковой пищи в виде мяса, рыбы и молочных продуктов отмечено соответственно в $97,3 \pm 1,5$ и $97,2 \pm 1,3\%$ случаев, надо отметить что отсутствие или крайне низкое употребление овощей и фруктов имело место в $87,3 \pm 1,6$ и $28,4 \pm 1,9\%$ случаев, $p > 0,05$.

У подавляющего большинства пациентов $87,8 \pm 2,1\%$ выявлены нарушения пищевого поведения. В структуре пищевого поведения преобладают комбинированные формы. Большинство пациентов из 1-й группы $85,9 \pm 1,4\%$ преобладают тревожно-депрессивные расстройства.

Надо отметить, что полученные нами данные свидетельствуют о высоком риске развития синдрома мальнутриции в группе пациентов, проживающих одиноко.

Выводы. Синдром мальнутриции распространен в $54,1\%$ случаев и ассоциирован с тревожно-депрессивным синдромом, нарушением поведения со стойким снижением аппетита, ИБС с хронической сердечной недостаточностью, язвенной болезнью двенадцатиперстной кишки.

2. Проживание в одиночестве приводит к прямому снижению массы тела, у $98,4 \pm 0,6\%$ выявлен высокий риск развития синдрома мальнутриции главным образом за счет неполноценного, несбалансированного питания.

3. Высокая распространенность риска развития синдрома мальнутриции и самого синдрома является свидетельством важности оценки нутритивного статуса гериатрического контингента пациентов с целью разработки адекватных мер медицинской и социальной поддержки

Литература

1. Grunin A.A., Ermakov D.N., Andriuschenko G.I., Leskova I.V., Mozdokova U.S International cooperation of Russia and members of commonwealth of independent states (cis) in the area of social security // Biosciences Biotechnology Research Asia. 2015. Т. 12. № 1. С. 903-907.

2. Must A., Spadano J., Coakley E. et al. The disease burden associated with overweight and obesity. JAMA 1999, 282, 1523-1529

3. Лескова И.В., Ермаков Д.Н., Матушевская Е.Г., Нишнианидзе О.О. Социально-медицинские аспекты нормализации массы тела // Ожирение и метаболизм. 2016. Т. 13. № 4. С. 49-52.

4. Сафарова Г.Л. Демография старения: современное состояние и приоритетные направления исследований // Успехи геронтол. – 2009. – Т. 22, № 1. – С. 49–59.

*Ш.П. Хаиров, Л.М. Низова
ПГТУ, Йошкар-Ола*

СОЦИАЛЬНЫЕ АСПЕКТЫ ТРУДОВОЙ МИГРАЦИИ НА ПРИМЕРЕ РЕСПУБЛИКИ МАРИЙ ЭЛ

В соответствии с Конституцией РФ (ст. 27) каждый имеет право выбирать место пребывания и жительство [1]. Это имеет особую значимость в связи с проблемами демографического развития и снижения численности экономически активного населения. Далеко не случайно поставлена задача Президентом РФ “увеличение

ожидаемой продолжительности здоровой жизни до 67 лет» [2]. В целях сбалансированности спроса и предложения на рынке труда используется миграционная политика. Так, в Республике Марий-Эл за 2018 года на миграционный учет поставлено 14018 иностранных граждан и лиц без гражданства, что на 10,6% выше 2017 года. Основными их целями является: учёба- 4038 чел; работа- 1284; туризм- 662; частные цели- 2080 человек. За год оформлено 288 патентов на осуществление трудовой деятельности, что на 29,1% больше предыдущего периода. Оформлено 274 уведомления о заключении трудовых договоров с иностранцами [3].

Однако, в республике сохраняется относительно низкая экономическая привлекательность для мигрантов, трудовые мигранты в общей численности занятого населения республики составляют незначительную долю – около 0,06%, поэтому они не оказывают существенного влияния на рынок труда. Тем не менее, республика является доступным субъектом для повышения образования иностранных граждан. Например, из Индии обучается более 1400 человек, из Узбекистана- 767 человек, Туркменистана- 755 человек, Таджикистана- 743 человек, Египта- 168 человек [3].

Литература

1. Конституция Российской Федерации (ст. 27).
2. Указ Президента РФ от 7 мая 2018 г. № 204 “О национальных целях и стратегических задачах развития Российской Федерации на период до 2024 года”.
3. Статистические материалы Управление по вопросам миграции МВД России по Республике Марий-Эл.

Л.А. Ханов, ННГУ, Нижний Новгород
L.A. Khanov, NNGU, Nizhny Novgorod

РАЗДЕЛЕНИЕ ВЛАСТЕЙ КАК ПРИНЦИП ОРГАНИЗАЦИИ ИНСТИТУТОВ СОВРЕМЕННОГО ГОСУДАРСТВА: СИСТЕМА «СДЕРЖЕК И ПРОТИВОВЕСОВ» СУВЕРЕННОЙ РОССИИ SEPARATION OF POWERS AS THE PRINCIPLE OF A MODERN STATE INSTITUTIONALIZATION: THE SYSTEM OF CHECKS AND BALANCES IN SOVEREIGN RUSSIA

Аннотация. С опорой на анализ теоретических и исторических истоков институционализации современной государственной власти автор изучает принцип разделения властей применительно к современной России и связь этого принципа с системой «сдержек и противовесов». Отметив транзитивный характер российской политической системы, он анализирует конституционные основания, которые гарантируют имплементацию принципа «сдержек и противовесов» в практику государственного управления.

Abstract. Regarding to analysis of theoretical and historical origins of a contemporary state power institutionalization the author studies the principle separation of powers, its correlation with the system of checks and balances in sovereign Russia. Mentioning Russia political system's transitive character, he analyses constitutional foundations which gives

guaranties of the checks and balances system implementation into the state government's practices.

Ключевые слова: разделение властей, Конституция, Россия, система «сдержек и противовесов».

Key words: separation of powers, Constitution, Russia, the system of checks and balances.

Принцип разделения властей играет значительную роль в механизме государственного управления, является важнейшим элементом функционирования правового демократического государства. Предусматривая взаимное ограничение трёх ветвей власти на основе системы «сдержек и противовесов», тем самым укрепляя институты власти, создавая баланс, необходимый для их постоянного развития и развития институтов государства. После распада СССР Россия формируется как суверенное государство [1] и механизмы «сдержек и противовесов» также находятся в стадии становления. Теоретическая система, предусматривающая разделение властей разрабатывалась в науке со времён Платона, Аристотеля, Гераклида, Эникура, Полибия и др., однако основателями теории применительно к реалиям нового времени считаются Джон Локк и Шарль Луи Монтескье. Доктрина появилась на волне буржуазных революций в Англии и Франции в противовес феодальному произволу и абсолютизму. Локк был противником единоличной монархической формы правления: «...абсолютная монархия, которую некоторые считают единственной формой правления в мире, на самом деле несовместима с гражданским обществом и, следовательно, не может быть формой гражданского правления» [3, с.312].

Теория разделения властей наиболее последовательно внедрялась в США. Она оказала значительное влияние на становление американского государства, так как была закреплена в Конституции 1787 года. Политической же причиной являлась необходимость объединения страны в ходе войны за независимость, решение послевоенных проблем и противоречий. Имплементация конституционной нормы в политическую жизнь США сопровождалась самыми различными нововведениями. Так, в 1970-е гг., как отмечают аналитики, в США активно модифицировались механизмы, обеспечивавшие «лидерство Президента» и «лидерство конгресса», настраивались системы сдержек и противовесов: «Заинтересованные группы не всемогущи, но, действуя как блокирующая сила и имея множество связей с различными институтами, они значительным образом усложняют процесс выработки политики в Соединённых Штатах» [4, с.35-36].

В Конституцию РФ тема разделения властей пришла, отчасти, благодаря конституции СССР (были учреждены три ветви власти, хотя принцип из самостоятельности отсутствовал), отчасти, благодаря активным коммуникациям российских и американских специалистов в области конституционного права. Статья 10 Конституции Российской Федерации гласит: «государственная власть в Российской Федерации осуществляется на основе разделения властей на законодательную, исполнительную и судебную» [2]. Этот принцип фиксируется как одна из основ государственного строя: «органы законодательной, исполнительной и судебной власти самостоятельны». Основное место в законодательном процессе занимают органы законодательной и исполнительной

власти, взаимодействие этих органов играет значительную роль в функционировании системы государственного управления. Согласно части 1 статьи 104 Конституции правительство обладает правом законодательной инициативы. Председатель правительства может ставить вопрос о доверии правительству (ч.4 ст. 117К) [2]. Решение об отставке правительства полномочен принять Президент состав формируется Президентом. Законы принимаются Государственной Думой, одобряются Советом Федерации, подписываются Президентом. Преодоление вето Президента практически невозможно, недостатком считается факт, что закон может не подписываться Президентом неограниченное количество времени, так как за неисполнение обязанности подписания закона в течение семи дней ответственность не предусматривается.

Исполнительная власть является наибольшей по численности госаппарата. Роль Президента определена статьёй 11, статьёй 80 Конституции [2]: «Государственную власть в Российской Федерации осуществляют Президент Российской Федерации...», «Президент Российской Федерации является главой государства», «гарантом Конституции Российской Федерации, прав и свобод человека и гражданина», «определяет основные направления внутренней и внешней политики государства». В статье 84 Конституции [2] закрепляются шесть основных полномочий главы государства в отношении законодательной власти (назначает выборы Государственной Думы, распускает Государственную Думу и др.). Статья 83 определяет семь ключевых полномочий Президента в отношении Правительства (назначает с согласия Государственной Думы Председателя Правительства РФ, имеет право председательствовать на заседаниях Правительства РФ и др.). В соответствии с частью 3 статьи 115 Президент контролирует деятельность правительства. Президент определяет направления развития внутренней и внешней политики государства. Можно сказать, таким образом, что Правительство практически не имеет самостоятельной роли в системе сдержек и противовесов, что оно довольно сильно зависит от Президента. Это обстоятельство усиливает неоднозначность позиционирования Президента в отношении принципа разделения властей.

Место парламента, - как законодательной ветви власти, - установлено в статьях 10, 11 Конституции [2]: «Государственную власть в Российской Федерации осуществляют... Федеральное собрание (Совет Федерации и Государственная Дума)...» Статья 94 гласит: «Федеральное Собрание - парламент Российской Федерации является представительным и законодательным органом Российской Федерации». Пункт «ж» статьи 103 определяет полномочия парламента в отношении Президента: «ведению Государственной Думы относятся: ... выдвижение обвинения против Президента Российской Федерации для отрешения его от должности». Пункты б - е статьи 102: «К ведению Совета Федерации относятся: ...б) утверждение указа Президента Российской Федерации о введении военного положения; в) утверждение указа Президента Российской Федерации о введении чрезвычайного положения; д) назначение выборов Президента Российской Федерации; е) отрешение Президента Российской Федерации от должности».

Ресурсом самостоятельности законодательной ветви власти является процедура отрешения Президента от должности, установленная в статье 93 [2].

Однако, процедура такова, что возможность, вероятность её реализации значительно ниже возможности, вероятности роспуска парламента, которое имеет право осуществить Президент. В отношении правительства самостоятельность законодательной власти связана с тем, что она обладает правом выражения недоверия правительству. Элементами сдерживания исполнительной власти является право Совета Федерации на «назначение на должность и освобождение от должности заместителя Председателя Счетной палаты и половины состава ее аудиторов» (п. «и» ст. 102), «назначение на должность и освобождение от должности Председателя Счетной палаты и половины состава ее аудиторов» (п. «г» ст. 103), «назначение на должность и освобождение от должности Председателя Центрального Банка Российской Федерации» (п. «в» ст. 103) [2]. Полномочия в отношении судов установлены пунктом «ж» статьи 102 Конституции [2]: «ведению Совета Федерации относятся: ... назначение на должность судей Конституционного Суда РФ, Верховного Суда РФ, Высшего Арбитражного Суда Российской Федерации». Но согласно, части 1 статьи 128, это право находится в зависимости от представления Президента.

Роль и место судебной власти устанавливается статьёй 11 Конституции [2]: «Государственную власть в Российской Федерации осуществляют... суды Российской Федерации». Полномочия Конституционного суда в отношении законодательной власти установлены статьёй 125: «разрешает дела о соответствии Конституции Российской Федерации: а) федеральных законов, нормативных актов ... Совета Федерации, Государственной Думы». Конституционный Суд Российской Федерации ... дает толкование Конституции Российской Федерации, может лишать нормативные акты юридической силы. Деятельность в отношении исполнительной власти регламентируется статьёй 125 [2]: Конституционный Суд РФ по запросу Совета Федерации дает заключение о соблюдении установленного порядка выдвижения обвинения Президента Российской Федерации в государственной измене или совершении иного тяжкого преступления», «разрешает дела о соответствии Конституции Российской Федерации различных документов, принятых исполнительной или законодательной ветвями власти. Судебная власть формируется исполнительной, но имеет гарантии независимости, осуществляет судебный контроль за деятельностью исполнительной власти и законодательной власти. Таким образом, практическая реализация принципа разделения властей в поле взаимодействия законодательной, исполнительной властей и судебной ветвей власти регулируется посредством взаимных контрольных полномочий. Принцип разделения властей реализуется через механизмы «сдержек и противовесов», наиболее важные из которых закреплены в Конституции России.

Литература

1. Дахин А.В. Российская политика в свете смены политических эпох. // Учёные записки. Т.15. - Н.Новгород: НИУ РАНХиГС, 2017. С.298-314.
2. Конституция РФ. - М.: Юридическая литература, 2008.
3. Локк Дж. Два трактата о государственном управлении. // Локк Дж. Сочинения в 3 т. Том 3. – М.: Мысль, 1988. С.137-405.

4. Сергунин А.А. США: аппарат президента по связям с конгрессом и внешняя политика. - Н.Новгород: Волго-Вятское кн.изд-во, 1990.

*Р.Д. Хусаинова, И.Г. Кислицына
ПГТУ, Йошкар-Ола*

СОЦИАЛЬНЫЕ ПРОБЛЕМЫ ГРАЖДАН ПОЖИЛОГО ВОЗРАСТА: СОЦИОЛОГИЧЕСКИЙ АСПЕКТ

Одной из тенденций последних десятилетий в развитых странах мира является рост абсолютного числа и относительной доли населения пожилых людей. В Российской Федерации доля численности населения старше трудоспособного возраста составила в 2018 году 25,4% и выросла за три года, по сравнению с 2015 г., на 1,4% [1]. С выходом на пенсию пожилые люди утрачивают привычный социальный статус, в большинстве своем они испытывают материальные трудности, дефицит общения. С целью выявления социальных проблем граждан пожилого возраста было проведено исследование среди пожилых, получателей услуг ГБУ Республики Марий Эл «Комплексный центр социального обслуживания населения в городе Волжске». В исследовании приняли участие 30 человек – 11 (37%) мужчин и 19 (63%) женщин. Половина участников опроса (50%) проживают одиноко. Большинство респондентов (60%) продолжают вести трудовую деятельность. Вероятно, поэтому 55% оценили свой доход как средний. Тем не менее, пожилые люди встревожены своим материальным положением, уровнем инфляции, высокой стоимостью жилищно-коммунальных услуг.

Для оценки различных аспектов социального самочувствия пенсионеров использовался ряд переменных: самооценка состояния здоровья, отношение к будущему, а так же удовлетворенность жизнью. Модальную оценку состояния здоровья - положительные оценки «хорошо» и «удовлетворительно» дают соответственно 15% и 40% опрошенных. Однако, «неудовлетворительно» оценивают свое здоровье, соответственно, 45% респондентов. Поэтому самой остро волнующей проблемой для пожилых является медицинская, она получила почти половину всех голосов респондентов, а именно 40% от общего числа опрошенных.

Больше половины участников опроса проводят свое свободное время за просмотром телевизора - 55%, примерно столько же читают книги, газеты, журналы и гуляют - 50%, треть занимается садом, огородом и проводит время с семьей, родственниками - 35% и 30%, соответственно; еще меньше принимают гостей, ходят в гости - 25%, занимаются физкультурой и размышляют о смысле жизни, пережитом - 20%. Реже всего респонденты посещают культурные мероприятия - 15%.

В случае возникновения трудностей, пожилые люди, в первую очередь, обращаются за помощью к своим детям - 40%. Как видим, в современном обществе проблемы людей старшего возраста во многом схожи. Вопросы общественного, социального положения пожилых, роли и места их в семье, медико-социальной реабилитации, социального обслуживания и обеспечения, социального попечительства над пожилыми людьми имеют, по-прежнему, исключительно важную теоретическую и еще в большей мере практическую значимость. Социальная самоорганизация семьи по помощи своим пожилым членам, по-прежнему актуальна,

но ослабевает, как нам представляется под натиском разрушения традиционных систем ценностей в мире глобального общества потребления [2].

Литература

1. Материалы государственной статистики [Электронный ресурс]. Режим доступа: http://www.gks.ru/wps/wcm/connect/rosstat_main/rosstat/ru/statistics/population/generation/#

2. Шалаев В.П. Осторожно мутация: человек и общество перед вызовами глобализации, западофикации и потребления: противоречия нарастают // SocioTime / Социальное время.-2015.-№3.-С.48-57.

*И.А. Шкарупа, КГЭУ, Казань
I.A. Shkarupa, KSPEU, Kazan*

ПРОБЛЕМЫ СОВРЕМЕННОЙ МОЛОДЕЖИ PROBLEMS OF MODERN YOUTH

Аннотация. Данная статья посвящена проблемам, с которыми сталкивается современная молодежь по всему миру. Автором анализируются причины возникновения проблем у современной молодежи и предлагаются пути их решения. Рассматриваются негативные изменения в поведении современного молодого поколения и предлагаются пути их решения.

Ключевые слова: современная молодежь, молодые люди, подросток, проблемы, проблемы молодежи.

Abstract. This article is devoted to the problems that young people face all over the world. The author analyzes the causes of the problems of modern youth and suggests ways of their solution. The author features the negative negative changes in the behavior of the younger generation.

Key words: modern youth, young people, teenager, problems, problem of youth.

Мы живем в мире проблем, жизнь невозможна без них. Есть много проблем, с которыми людям приходится сталкиваться ежедневно и их решать, это касается и молодежи. С многими проблемами молодым людям приходится сталкиваться при переходе из детского возраста – в так называемый переходный период.

Многие взрослые думают, что быть подростком очень легко, но это не так. В наше время есть много разных вещей, которые молодые люди хотят попробовать. Это сигареты, алкоголь, наркотики, и управлять собой, не поддаваясь негативным соблазнам, не так просто, особенно подросткам. Большинство подростков пробуют такие вещи, потому что их друзья делают тоже самое, а если они этого не делают, они не пользуются должным уважением. Также некоторые молодые люди принимают наркотики или пьют алкоголь, потому что им скучно жить.

На мой взгляд, наиболее опасными из проблем современной молодежи являются наркомания, алкоголизм и пугающий рост самоубийств. Подростки часто причастны к различным преступлениям: грабёжам, вандализму и т.д. Кроме того, есть много других проблем: плохие отношения с родителями, проблемы дружбы и любви, получение образования и выбор карьеры, безработица среди молодежи и проблема

заработка денег. Мы можем бесконечно перечислять проблемы молодежи. Но давайте посмотрим на некоторые из их причин и попробуем дать совет, как их решить. Ни для кого не секрет, что курение опасно. Однако статистика показывает, что молодежь в нашей стране сегодня курит все больше и больше. Почему? Одни считают, что многие подростки подражают более старшим товарищам. Другие – курение помогает справиться со скукой и проблемами, оно доставляет удовольствие. Курение сигарет наносит большой вред молодому организму. В сигаретах есть более 4000 химических соединений и веществ, которые, как известно, разрушают организм, а некоторые из них вызывают такую же зависимость, как героин или кокаин. Поэтому какой бы мотив ни выбирал себе подросток для начала курения, родители должны помочь найти другое занятие своему ребенку, так как каждая сигарета – это небольшой шагок в могилу.

Наркомания-это чума нашего времени. Так, многие молодые люди зависимы от наркотиков. Опасность наркотиков - жизненно важная проблема нашего общества. Наркоманы губят свое здоровье и морально деградируют. С каждым днем им нужно все больше и больше наркотиков. Чтобы получить товар и деньги за него, они не останавливаются ни перед каким преступлением. В состоянии экстаза они могут убивать людей. Это ужасно, но объяснимо. Наркотики разрушают человеческие органы и очень сильно, даже критически, воздействуют на мозг. Наркоманы умственно деградируют и долго не живут. Обычно они умирают от передозировки. Так что употребление наркотиков - верный путь к ранней смерти. Почему в нашем обществе сейчас такая страшная болезнь?

Причины этого разные: игнорирование устоев и традиций, подражание, социальная несправедливость. Но я уверен, что главная причина-это неспособность некоторых молодых людей справиться с жизненными трудностями. Вот почему наркоманы хотят уйти от реальности и получить состояние радости. Они не понимают, что наркотики разрушает их жизнь, и они превращаются в отчаянных бесполезных существ. Иногда подростки могут быть вовлечены в плохую компанию, и они становятся наркоманами. Поэтому молодые люди должны обладать сильной волей и здравым смыслом, чтобы не поддаваться негативному влиянию приятелей. Неправильно бросать наркоманов на произвол судьбы, наоборот, общество должно протянуть им руку помощи, потому что без нее они неизбежно будут потеряны для него и для себя самих. Я думаю, что злоупотребление наркотиками-это не индивидуальная проблема, это социальный порок.

За последние десятилетия увеличилось количество подростков-самоубийц. Молодые люди не могут вынести трудностей и давления современной жизни и выбирают трагический конец. Причины совершения самоубийств разные: разбитые семьи, безразличие родителей, употребление наркотиков и алкоголя, а иногда и психические расстройства. Злоупотребление наркотиками и алкоголем трагически разрушительно. Они разрушают здоровье молодежи, порождают бесчувственность, безразличие, разочарование. Все человеческие ценности теряют свое значение. Естественно, это может привести к преступлению и самоубийству. Чтобы предотвратить беду, родители и учителя должны быть внимательнее и доброжелательнее к детям, к их душам и сердцам, так как пренебрежение и чрезмерная строгость бросают молодых в пропасть.

Многие говорят, что конфликт поколений - вечная проблема, и большинству родителей приходится решать ее, когда их дети становятся подростками. Это действительно так. Давайте посмотрим на проблему с точки зрения родителей и подростков. Многие из родителей уверены, что есть период, когда их дети не обращают внимания на то, что говорят взрослые. Дети хотят делать только то, что им нравится. Они часто не слушают родителей, начинают хуже учиться, много времени проводят вне дома, дружат с ровесниками, которые плохо на них влияют. Они слушают ужасную музыку и носят ужасную одежду, которую считают модной. Они не следуют советам родителей. Подростки говорят, что их родители не хотят их понять. Они не одобряют молодежную одежду и не любят современную музыку. Родители хотят, чтобы их дети следовали их модели жизни и забыли, что каждое поколение отличается от другого и имеет свои собственные ценности. Они не замечают, что подросток имеет свои представления о будущей жизни. Я думаю, что эту проблему можно решить. Конечно, родители имеют больший жизненный опыт и не хотят, чтобы их дети повторяли собственные ошибки, но и родители, и дети должны понимать и уважать друг друга. Родители должны иметь уверенность в своих детях. Дети не должны забывать, что родители-это люди, которые всегда будут поддерживать их, и этим нужно дорожить.

У молодых людей много проблем эмоционального и личного характера, которые могут показаться глупыми и незначительными в глазах взрослых, но кажутся чрезвычайно важными для них. Таковы проблемы дружбы и одиночества, а также проблемы первой любви. Молодость-это время, когда человек уязвим и зависим от мнений разных людей, особенно от мнений сверстников. Поэтому для многих подростков очень сложно выбрать настоящих друзей. Пословица гласит: «друг познается в беде». Я с этим согласен, поэтому стараюсь дружить с людьми, на которых можно положиться. На мой взгляд, верные друзья всегда готовы помочь вам в трудных ситуациях и никогда не предадут тебя. Другая проблема-это проблема первой любви. Некоторые родители предоставляют своим детям значительную свободу в отношениях с противоположным полом. Другие чрезмерно опекают и запрещают своим детям-подросткам встречаться с людьми, которые им нравятся. На мой взгляд, это может привести ко многим психологическим проблемам, так как родители мешают своим детям получить опыт общения с представителями противоположного пола, а это в дальнейшем может привести к серьезным семейным проблемам. Одной из самых серьезных проблем для современной молодежи является выбор профессии.

На этом этапе жизни подростку трудно сделать правильный выбор, от которого будет зависеть его дальнейшая жизнь. Чтобы сделать этот выбор, подросток должен учесть некоторые факторы: престиж данной профессии. Во времена СССР все дети мечтали быть космонавтами, в наше время многие хотят быть менеджерами, юристами, программистами. Но мода меняется, престиж уходит, и поэтому не стоит брать во внимание только этот критерий; мнение друзей и близких. Если вспомнить времена, когда мы были школьниками, то найдется немало примеров, когда лучшие друзья поступали в один и тот же вуз, думая, что учиться вместе интереснее. Но такой необдуманный поступок может вызвать разочарование в выбранной профессии; возможность дальнейшего трудоустройства. Выбирая ту или иную профессию, подросток должен задумываться о дальнейшем трудоустройстве.

Зачастую, окончив вуз, молодые люди не могут устроиться на работу в связи с низкой конкурентоспособностью, отсутствием спроса на многие профессии; мнение родителей. Мы всегда выслушиваем мнение родителей, так как они более опытны в каких-либо вопросах. Но в большинстве случаев родители в своих советах полагаются не на желание своего ребенка, а на свои предпочтения. Поэтому каждый совет подросток должен трезво оценить при принятии решения.

Рассмотрев основные проблемы современной молодежи, мы можем предположить, что у молодых людей проблем даже больше, чем у взрослых. Во всяком случае, они не менее важны, чем проблемы взрослых. Большинство молодых людей хотят наслаждаться жизнью, быть независимыми и восприниматься всерьез. Подростки часто хотят выразить свою индивидуальность или заработать денег, но они не знают, как это сделать. Некоторые из них начинают бунтовать против общества и нигилистически отвергают все. Считаю, что взрослые должны помогать подросткам преодолевать трудности. Родители и общество в целом не должны быть слишком заняты и равнодушны к проблемам своих детей. Взрослые должны создать атмосферу любви, заботы, понимания и уважения в семье. В то же время подростки должны решить, что они хотят получить в будущем. Будучи молодыми, люди должны думать о том, что они могут сделать, чтобы изменить свою жизнь к лучшему.

Литература

1. Глинский, Я., Афанасьев, В. Социология девиантного (отклоняющегося) поведения: Учебное пособие / Я. Глинский, В. Афанасьев. – СПб.: Санкт-Петербургский филиал института социологии РАН, 1993. – 168 с.

2. Запесоцкий, А.С., Файн, А.П. Эта непонятная молодежь...: Проблемы неформальных молодежных объединений / А.С. Запесоцкий, А.П. Файн. – М.: Профиздат, 1990. – 224 с.

Авторская справка. Шкарупа Иван Александрович, студент КГЭУ, e-mail: shkarupaivanhockey@gmail.com; Гурьянов Алексей Сергеевич, доцент КГЭУ, научный руководитель, e-mail: alexeigurianov@rambler.ru.

Author's Bio. Shkarupa Ivan Aleksandrovich, student of the «KSPEU», e-mail: shkarupaivanhockey@gmail.com; GurianovAlexei Sergeevich, PhD of the “KSPEU”, Scientific Supervisor, e-mail: alexeigurianov@rambler.ru.

*О.В. Щетинина, НИУ – филиал РАНХуГС, Н. Новгород
O.V. Shchetinina, NIM RANEPА*

АКТИВНЫЙ ПОВОРОТ РЕГИОНАЛЬНОЙ СОЦИАЛЬНОЙ ПОЛИТИКИ: ВНЕДРЕНИЕ СОЦИАЛЬНОГО КОНТРАКТА THE TURN TOWARD “ACTIVE” REGIONAL SOCIAL POLICY: PUTTING OF THE SOCIAL AGREEMENT

Аннотация: В докладе анализируется базовая тенденция транзита механизмов реализации государственной политики в России в региональном измерении. Автор показывает, что из состояния «советской» государственной политики система преобразуется в направлении состояния, при котором социальная политика

реализуется через механизмы партнёрства институтов государства и институтов гражданского общества. Нацеленность на развитие партнёрских форм реализации социальной политики автор определяет термином «активная социальная политика». В качестве конкретного эпизода рассматривается практика внедрения в России нового формате государственно– гражданского партнёрства - социального контракта.

Abstract: Regional dimension of the basic trend of social policy transit in Russia is analyzed in the paper. The author shows that the state social policy is changing from “soviet” conditions toward new conditions, when the policy is realized by partnership between the state institutions and the civil society institutions. Focus on the partnership structures development the author defines by term “active social policy”. As contemporary case of the state – civil society partnership the practice of social agreement is analyzed.

Ключевые слова: политический транзит, региональная политика, активная социальная политика, социальный контракт.

Key words: political transit, regional policy, active social policy, social agreement.

Актуальное направление современной социальной политики связано с развитием программы социального контракта, нацеленного на использование активного формата оказания государственной поддержки гражданам, оказавшимся в сложной жизненной ситуации. Это конкретный пример активной социальной политики. Активной социальной политикой мы называем механизмы партнёрства институтов государства и институтов гражданского общества (или граждан), создаваемые для решения социальных проблем или для достижения целей социальной политики. В региональном измерении активная социальная политика связана с партнёрскими государственно-гражданскими механизмами решения социальных проблем и задач сообществ и территорий. В основе активной социальной политики лежит идейная позиция государства, зафиксированная в ст.7, п.1. Конституции РФ. Это «идеальная», философская установка [1], которая уточняется в целом ряде посланий Президента Федеральному собранию РФ, в которых говорилось о необходимости развития социально ориентированных общественных сил и НКО страны, в майских Указах Президента 2012 года, а теперь и майским Указом Президента 2018 года. В частности, в послании Президента 2000 г., формулируется философия активной социальной полити-ки: «Политика всеобщего государственного патернализма сегодня экономически невозможна и политически нецелесообразна. Отказ от нее диктуется как необходимостью наиболее эффективного использования финансовых ресурсов, так и стремлением включить стимулы развития, раскрепостить потенциал человека, сделать его ответственным за себя, за благополучие своих близких». Там же был сформулирован второй приоритет: «Корни многих наших неудач - в неразвитости гражданского общества и в неумении власти говорить с ним и сотрудничать. Власть все время бросает в крайности - то она не замечает, то чрезмерно опекает общество» [3].

Третий актуальный приоритет находим в послании Президента от 2015 г.: здесь ставится задача по передаче социально ориентированным НКО средств регионального бюджета на осуществление социальных услуг: «В таких вопросах, как помощь пожилым людям и инвалидам, поддержка семей и детей, нужно больше доверять и гражданскому обществу, некоммерческим организациям. Они часто

работают эффективнее, качественнее, с искренней заботой о людях, меньше бюрократизма в их работе» [4]. Конкретные механизмы реализации названных идейных установок сводятся, в частности, к тому, что субъектам федерации поставлена задача до 10% объёма местных социальных бюджетов передать на аутсорсинг НКО социально ориентированным НКО. Внесены соответствующие поправки в ФЗ № 442 от 28.12.2013 «Об основах социального обслуживания граждан в РФ», ФЗ №273-ФЗ от 29.12.2012 «Об образовании в РФ» и др. Есть распоряжение правительства РФ (№1738-р от 05.09.2015), которым утверждён Стандарт конкурентоспособности регионов с целевыми показателями по расширению доли НКО на рынке социальных услуг. Всё это позволяет заключить, что философия активной социальной политики постепенно прокладывает себе дорогу через конкретные механизмы реализации, через развитие практик и форм взаимодействия государства и гражданского общества в рамках всех действующих социальных проектов и программ.

Вместе с тем, разворот социальной политики в сторону «активного гражданина» сдерживается сложностями обеспечения заявленной на разных уровнях открытости власти. В публичной политике «открытость» часто представляется в образе «добротного чиновника», который ходит среди «простых людей» и из непосредственного личного общения узнаёт о насущных проблемах. Так иногда думают и сами чиновники. Дело, однако, в том, что открытость власти – это социальная технология, это особый вид производства [2]. Анализ позволяет выделить следующие проблемы: слабое присутствие на региональной государственной и муниципальной службе профессиональных системных программистов; слабое межведомственное взаимодействие, присутствие ведомственных барьеров; преобладающая односторонность и слабая адресность информационного потока в сфере публичной политики (в основном от «власти» - «народу»); открытость не рассматривается как «услуга» и слабо ориентирована на спрос. Перечисленные проблемы могут сдерживать практики внедрения социального контракта на региональном уровне.

Литература

1. Дахин А.В. Правовая норма, идейная позиция государства и мировоззренческий выбор в современном социальном контексте. // Юридическая наука и практика: Вестник Нижегородской академии МВД России. 2018. № 1(41). С.286-288.
2. Дахин А. Открытость власти как производственный процесс: анализ российских политических практик. // Устойчивое развитие Центральной Азии. Вестник КНУ: Научный журнал Казахстано-Немецкого Университета, 2017 г. Алматы: КНУ. 2017. С. 92-108.
3. Послание Президента РФ Федеральному Собранию от 08.07.2000. "Какую Россию мы строим" / URL: http://www.consultant.ru./document/cons_doc_LAW_27823/
4. Послание Президента РФ Федеральному Собранию от 03.12.2015. / URL: http://www.consultant.ru./document/cons_doc_LAW_189898/

РАЗДЕЛ № 3
СОЦИАЛЬНАЯ РАБОТА: ТЕОРИЯ И ТЕХНОЛОГИИ

А.И. Акимова
ПГТУ, Йошкар-Ола

**СОЦИАЛЬНАЯ ПОДДЕРЖКА ДЕТЕЙ, ОСТАВШИХСЯ
БЕЗ ПОПЕЧЕНИЯ РОДИТЕЛЕЙ, НА СОВРЕМЕННОМ ЭТАПЕ**

Аннотация. Основное содержание социальной работы с детьми-сиротами и детьми, оставшимися без попечения родителей, заключается в защите их прав, устройстве, контроле за условиями их содержания, социальной реабилитации и адаптации, помощи в трудоустройстве и обеспечении жильем.

Ключевые слова. Дети, оставшиеся без попечения родителей, сиротство, усыновление, опека, попечительство, патронатная семья, наставничество.

Проблема социального сиротства является одной из важнейших проблем современного общества, так как дети являются будущим нашей страны и мира в целом, поэтому очень важно, чтобы они получили достойное воспитание, родительскую любовь, которые возможны только в семье. По данным Министерства образования и науки РФ на 30 июня 2017 года в региональных банках данных было зарегистрировано 54, 5 тысяч детей – сирот. Что касается Марий Эл на 2018 год в республике было 2193 детей-сирот [2]. Дети, оставшиеся без попечения родителей, подлежат передаче на воспитание в семью или в соответствующие учреждения для детей-сирот. Приоритетными формами устройства детей являются семейные. Такими формами являются: усыновление (удочерение), опека (попечительство), приемная семья. Как сообщает газета «Известия», в последнее время из-за экономического кризиса наиболее популярным среди россиян является опека (попечительство), так как опекун получает пакет льгот и субсидий от государства, при усыновлении никаких денежных выплат не предусматривается [2].

В наше время появляются новые формы устройства детей. Ими являются: детские деревни - международная благотворительная организация по поддержке детей, которым грозит потеря семьи. Такая деревня состоит из 10-15 семей, в каждой воспитывается по 5-7 детей. Здесь у ребенка есть мама, папа, братья и сестры. На данный момент детские деревни функционируют в Московской, Орловской, Псковской, Вологодской, Ленинградской, Мурманской областях, а также в республике Татарстан; детский дом семейного типа - это воспитательное учреждение, которое организуется на базе семьи при желании обоих супругов взять на воспитание не менее 5 и не более 10 детей; наставничество - сложный комплекс терапевтических взаимоотношений, целенаправленно формируемых для решения проблем адаптации и развития детей-сирот [1]. Данные формы устройства медленно, но набирают свою популярность.

Все права детей, оставшихся без попечения, защищают законы Конвенция о правах ребенка, Федеральный закон № 48-ФЗ «Об опеке и попечительстве», Федеральный закон № 44-ФЗ «О государственном банке данных о детях, оставшихся без попечения родителей», Закон Республики Марий Эл от 30 ноября

2006 года № 60-З "О приемной семье" и другие. Таким образом, в наше время существует большая проблема социального сиротства, которую необходимо решать. Для этого изданы нормативно-правовые акты, защищающие права детей-сирот, также существуют множество форм устройства детей. В нашей стране являются популярными традиционные семейные формы устройства, а именно опека (попечительство).

Литература

1. Бреева, Е.Б. Дети в современном обществе. - М., 2009. – 111 с.
2. Известия [Электронный ресурс]: Дети стали реже усыновлять, но чаще брать в опеку – Режим доступа: URL: <https://iz.ru/news/586544> (8.05.19)

*А.Е. Александрова, И.Г. Кислицына
ПГТУ, Йошкар-Ола*

ПРОФИЛАКТИКА ПОДРОСТКОВОГО СУИЦИДА

Суицид является одним из наиболее трагических видов общественного поведения, связанного с потерей смысла жизни. В современном обществе разрушающихся социальных связей он несомненно возрастает [3]. Особенно трагичен суицид детей и подростков. По данным статистики, наибольшее количество суицидов совершается осенью (в октябре) и весной (в апреле, мае). По возрасту пик суицидов приходится на 15-16 лет и практически не встречается у детей до 8 лет. По половой принадлежности больше склонны к суицидам мальчики, причем 92 % детей и подростков, совершивших суицид, никогда не находились на учете у психиатра [1]. Именно потребность суицидента в живом человеческом участии, готовность принять предлагаемую ему помощь служат основанием для возможности организовать профилактику самоубийств, что и отражает гуманистическую сущность практической психологической помощи [2]. Для психокоррекционной работы необходимо знать не только уровень самооценки, но и уровень притязаний ребенка. Чем больше разрыв между ними, тем выше вероятность невротизации личности и возрастание риска социальной дезадаптации. В качестве методов активного социально-психологического обучения могут проводиться социально-психологические тренинги проблем разрешающего поведения, поиска социальной поддержки, индивидуальных и групповых психокоррекционных занятий по повышению самооценки, развитию адекватного отношения к собственной личности, эмпатии.

Литература

1. Акопов, Г. В. Методы профилактики суицидального поведения / Г. В. Акопов. – Самара; Ульяновск, 1998.
2. Амбрумова, А. Г. Психология самоубийства // Социальная и клиническая психиатрия. – 1996. – № 4. – С. 14-20.
3. Шалаев В.П. Осторожно мутация: человек и общество перед вызовами глобализации, западофикации и потребления: противоречия нарастают // SocioTime / Социальное время.-2015.-N3.-С.48-57.

ЗАРУБЕЖНЫЙ ОПЫТ СОЦИАЛЬНОЙ РАБОТЫ С ПОЖИЛЫМИ ЛЮДЬМИ

Социальная защита пожилых в Западной Европе и США, несомненно, находится на высоком уровне и заслуживает пристального внимания. Опыт этих стран многообразен и дает очень качественные результаты. Но при переносе этого опыта в Россию необходимо учитывать различные факторы: экономические, социальные, демографические. Рассмотрим опыт социальной работы с пожилыми людьми в Великобритании. Социальное обслуживание в этой стране организуется органами местного самоуправления, предоставляющими обязательные и дополнительные услуги, при этом пожилые граждане сами могут выбирать нужные им. Способы оказания социальных услуг, их характер и их организация на дому регламентированы специальными социальными программами государства. Социальные услуги осуществляются силами небольшого числа оплачиваемых служащих и многими добровольцами. Деятельность этих людей контролируется Государственным комитетом социального обслуживания пожилых людей Великобритании. Важной формой работы с пожилыми людьми в этой стране является деятельность гериатрических госпиталей, которые поддерживаются государством. Их задачей является оказание профилактической и лечебной помощи, бытовое обслуживание тяжелобольных пожилых людей на дому, когда родственники отсутствуют, например, во время отпуска. Таким образом, развитая система социальной помощи пожилым, включающая в себя наличие профессиональных кадров, качественную медицинскую помощь, сотрудничество с волонтерами, развитая законодательно-нормативная база, позволяют оказывать в целом качественную помощь пожилым людям.

Литература

1. Давыдова О. В. Опыт социальной работы с пожилыми людьми за рубежом // Среднерусский вестник общественных наук., 2012.- № 4 (1). С. 29-32.

*Л.А. Бусыгина, О.В. Пчелина
ПГТУ, Йошкар-Ола*

АДДИКТИВНОЕ ПОВЕДЕНИЕ МОЛОДЕЖИ И ЕГО ПРОФИЛАКТИКА

Аdditивное поведение – это форма девиантного поведения, которая выражается в стремлении к уходу от реальности путем изменения своего состояния посредством приема некоторых веществ или постоянной фиксации внимания на некоторых предметах или активностях (видах деятельности), что сопровождается развитием интенсивных эмоций. Суть аддиктивного поведения заключается в том, что стремясь уйти от реальности, люди пытаются искусственным путем изменить свое психическое состояние, что дает им иллюзию безопасности, восстановления равновесия. Существуют разные виды аддиктивного поведения, как химического, так и не химического характера. Они представляют собой серьезную угрозу для

здоровья (физического и психического) не только самих аддиктов, но и тех, кто их окружает. Значительный ущерб наносится межличностным отношениям [2, с. 192].

Основным мотивом молодежи, склонной к аддиктивным формам поведения, является активное изменение не удовлетворяющего их внутреннего состояния, которое рассматривается как «серое», «скучное», «монотонное», «апатичное». Такому молодому человеку не удастся обнаружить в реальной действительности какие-либо сферы деятельности, способные привлечь надолго его внимание, увлечь, обрадовать или вызвать иную существенную и выраженную эмоциональную реакцию. Жизнь видится ему неинтересной в силу ее обыденности и однообразности. Можно говорить о том, что у молодежи с аддиктивной нацеленностью поведения значительно снижена активность в обыденной жизни, наполненной требованиями и ожиданиями [3]. Однозначные причины развития аддиктивного поведения выделить невозможно, так как здесь обычно происходит влияние сочетания различных неблагоприятных факторов внешней среды и личностных особенностей каждого конкретного человека. Важную роль играет профилактика аддиктивного поведения. Для профилактики используются следующие способы:

1. Диагностика – выявление личностных характеристик, которые дают возможность предполагать склонность к аддиктивному поведению. Беседы с людьми из группы риска помогают выявить имеющиеся проблемы в семье, внутренние переживания, низкую самооценку, способствующие в будущем развитию пристрастий.

2. Донесение информации. Крайне важно распространять среди молодежи как можно большее количество информации о вредных привычках, их последствиях, методах противодействия стрессовым ситуациям, учить грамотному общению.

3. Коррекция. В данном случае работа психолога направлена на исправление сформировавшихся негативных взглядов, отношения к себе, формирование навыка справляться с трудными жизненными ситуациями [1, с.872].

Таким образом, основным в поведении аддиктивной молодежи является стремление к уходу от реальности, страх перед обыденной, наполненной обязательствами и регламентациями «скучной» жизнью, склонность к поиску запредельных эмоциональных переживаний даже ценой серьезного риска и неспособность быть ответственным за что-либо. Профилактика аддиктивного поведения является важнейшим составным элементом усилий по борьбе с негативными влияниями на молодежь.

Литература

1. Бойков А. Е. Первичная профилактика различных видов зависимостей детей и подростков в образовательной среде. Издательство: ООО «Молодой ученый» 2014. №3. С. 871-874.

2. Новикова А.А. Психологическая профилактика аддиктивного поведения подростков в условиях образовательного учреждения. Издательство: ООО «Издательство Молодой ученый», Казань, 2009. №5. С. 191 – 198.

3. Проказина Н.В., Каткова Л.В. Социальная сущность аддиктивного поведения молодежи [Текст]: [Электронный ресурс]. – Режим доступа <https://cyberleninka.ru/article/n/sotsialnaya-suschnost-addiktivnogo-povedeniya-molodezhi> (Дата обращения 30.04.2019).

**РОЛЬ НЕКОММЕРЧЕСКИХ ОРГАНИЗАЦИЙ В РЕШЕНИИ ПРОБЛЕМ
НЕСОВЕРШЕННОЛЕТНИХ ПРАВОНАРУШИТЕЛЕЙ
THE ROLE OF NON-PROFIT ORGANIZATIONS
IN SOLVING THE PROBLEMS OF JUVENILE OFFENDERS**

Аннотация: рост популярности криминальных субкультур среди несовершеннолетних на сегодняшний день является серьёзной проблемой, требующих безотлагательных мер, направленных на её решение. Для этого требуется координация и взаимодействие государственных и общественных структур, для проведения всесторонней и полномасштабной работы с несовершеннолетними правонарушителями.

Abstract: the growing popularity of criminal subcultures among minors today is a serious problem that requires urgent measures aimed at its solution. This requires the coordination and interaction of state and public structures to carry out comprehensive and full-scale work with juvenile offenders.

Ключевые слова: криминальные субкультуры, подростки, преступность, некоммерческие организации, инновации.

Key words: criminal subcultures, teenagers, crime, non-profit organizations, innovations.

В настоящее время преступность является актуальной проблемой российского общества, а такое явление, как преступность несовершеннолетних - наиболее опасным её проявлением. Распространение ценностей криминальных субкультур среди подростков, романтизация воровского образа жизни, субкультуры АУЕ («карагантский уклад един», прим.), вовлекают в эту «паутину» всё больше несовершеннолетних. Множество исследований педагогов, психологов и социологов посвящены проблеме молодежной преступности. Это обусловлено в том числе и тем, что для государства данное обстоятельство может стать угрозой национальной безопасности. [1, с. 7]. Криминальные объединения подростков в социальных сетях насчитывают огромное количество групп по данной тематике (около 3500), только на одну из которых подписаны более 250 000 человек. Эти сообщества пропагандируют бандитизм, тунеядство, разгульный образ жизни, но более того - неуважение к закону, органам власти, государственному устройству. Решение данной проблемы требует безотлагательных мер, направленных на возвращение подростков к нормальному, полноценному образу жизни, избавленному от воровской «псевдоромантики» [2, с.153].

Организацией работы с данной категорией несовершеннолетних, занимаются различные специалисты. Это сотрудники Министерства Внутренних Дел, инспекторы комиссии по делам несовершеннолетних, специалисты по социальной работе, социальные педагоги, психологи. Важную роль в этом играют некоммерческие организации (НКО), занимающиеся правовым сопровождением несовершеннолетних граждан, находящихся в конфликте с законом. Координация и взаимодействие перечисленных выше структур позволит провести полномасштабную работу по

выявлению, профилактике и решению многих аспектов данной проблемы. В городе Йошкар-Оле некоммерческой организацией занимающейся проблемными подростками является Автономная некоммерческая организация правового сопровождения граждан и их семей «Наша инициатива». Целью её деятельности является популяризация среди подростков и молодежи семейных ценностей, получения образования, активного труда, творчества, дружбы, занятия спортом и других общепользовательных ценностей. В декабре 2018 года под их руководством стартовал крупный проект- «Капитаны Будущего на территории возможностей». Он нацелен на работу с подростками 14-17 лет, которые находятся в конфликте с законом, их родителями, а также с педагогами дополнительного образования. Целью проекта является социальная реабилитация и профилактика преступного поведения подростков 14-17 лет, работа с их семьями через формирование новых здоровых социальных связей посредством прохождения групповых командных маршрутов.

Главной особенностью является внедрение в работу с несовершеннолетними правонарушителями таких инновационных методик, как «социальный театр», «детские центры игротехники», «кипотерапия», «метафорические карты» и «социальная анимация», а также порядка 15 мероприятий, проводимых в течении года с подростками. Стоит отметить, что у данной организации есть большой опыт работы в данной сфере [3]. Подводя итог, отметим что решение проблем несовершеннолетних правонарушителей возможно только при всестороннем и систематическом взаимодействии как государственных структур, так и общественных организаций, занимающихся данной категорией подростков. Роль НКО заключается в применении инновационных практик и технологий в работе с ними, а также в объединении и координации работы всех заинтересованных сторон. Нет сомнений в том, что социальная саморегуляция общества в области активности НКО – важный фактор самоорганизованности общества в целом [4].

Литература

1. Денисов, Н.Л. Влияние криминальной субкультуры на становление личности несовершеннолетнего преступника / Н. Л. Денисов:– М., 2015. – 22 с.
2. Елунина А. Ю. Психологические особенности подростковой криминальной субкультуры //Наука и инновации в XXI веке: актуальные вопросы, открытия и достижения. -2018. –с. 153-155.
3. Автономная некоммерческая организация правового сопровождения граждан и их семей «Наша инициатива»: [Электронный ресурс]. URL: <http://initiative12.ru>. (Дата обращения: 08.04.2019).
4. Шалаев В.П. Человек и общество в глобализованном мире: метаморфозы, вызовы, перспективы.- Йошкар-Ола: ПГТУ.-2015.-288с.

Авторская справка. Вязников Александр Валерьевич, студент, ПГТУ, aleksandr_vyaznikov_97@mail.ru; Бушмелев Антон Аркадьевич, кандидат философских наук, доцент, ПГТУ, bushmelevaa@volgatech.net.

Author's Bio. Vyaznikov Alexander Valerievich, student, VSUT, aleksandr_vyaznikov_97@mail.ru; Bushmelev Anton Arkadievich, candidate of philosophical Sciences, associate Professor, VSUT, bushmelevaa@volgatech.net.

ОРГАНИЗАЦИЯ ПРОФОРИЕНТАЦИОННЫХ МЕРОПРИЯТИЙ ДЛЯ ПОДРОСТКОВ С ОГРАНИЧЕННЫМИ ВОЗМОЖНОСТЯМИ В УСЛОВИЯХ ЦЕНТРА ПСИХОЛОГО-ПЕДАГОГИЧЕСКОЙ И СОЦИАЛЬНОЙ ПОМОЩИ НАСЕЛЕНИЮ

В современных условиях особое значение приобретает проблема трудоустройства лиц с ограниченными возможностями здоровья. Получение профессии является одним из самых эффективных способов самореализации. Специалисты ГБУ Республики Марий Эл «Республиканский центр психолого-педагогической и социальной помощи населению «Доверие» проводят профориентационные мероприятия для подростков с ограниченными возможностями здоровья. Цель данных мероприятий – содействие подросткам в выявлении их профессиональных интересов, в определении будущей сферы их деятельности, и конкретного перечня профессий, отвечающих интересам, склонностям, возможностям и состоянию здоровья каждого из них. Мероприятия состоят из серии тренингов по профессиональному самоопределению, консультаций. Во время тренинга специалисты проводят диагностику (например, методика «Дифференциально-диагностический опросник» Е. Е. Климова), и подводят итоги. Также подросткам предлагается заполнить анкету обратной связи. Для совершенствования организации профориентационной работы в центре психолого-педагогической и социальной помощи населению, предлагаются следующие методические рекомендации: профессиональное ориентирование подростков с ОВЗ необходимо осуществлять комплексно, вовлекая в этот процесс различных специалистов и родителей; необходимо на протяжении всего периода профориентации корректировать профессиональные планы подростков с ОВЗ, в соответствии с их возможностями; в рамках корректировки профессиональных планов целесообразно проводить психолого-педагогическую работу по воспитанию качеств, необходимых для овладения той или иной профессией.

Литература

1. Афанасьева, Р. А. Профориентация подростков с ограниченными возможностями жизнедеятельности [Текст]: сб. диагност. материалов / Р. А. Афанасьева, З. А. Дулатова, В. И. Карпушенко. - 2010. - 70 с.
2. Резапкина Г.В. Психология и выбор профессии. -М., 2006 – 208с.
3. Романова Е.С., Коган Б.М., Свистунова Е.В., Ананьева Е.В. Специфика профориентационной работы с детьми и подростками, имеющими ОВЗ // Системная психология и социология - №4 - 2012. – С. 16-23.

*Р.Р. Горохов, О.В. Пчелина
ПГТУ, Йошкар-Ола*

ОСОБЕННОСТИ ТРУДОТЕРАПИИ В УСЛОВИЯХ ПСИХОНЕВРОЛОГИЧЕСКОГО ИНТЕРНАТА

Трудотерапия – один из методов медицинской реабилитации больных и инвалидов, который по своей сути имеет не только медицинскую, но и ярко выраженную социальную направленность. Трудовая терапия основывается на закономерностях физиологии, психологии, социологии труда и клинической медицины и включает разнообразные виды физических упражнений, содержащих элементы бытовой и профессиональной деятельности [1, с. 9-11]. Для осуществления трудотерапии в большинстве психоневрологических интернатах (ПНИ) имеется сложившаяся материально-техническая база, представленная в основном лечебно-трудовыми мастерскими и подсобным сельским хозяйством.

Лечебно-трудовые мастерские (ЛТМ) – это база для организации трудовой деятельности получателей социальных услуг, где осуществляется производительный труд и получатели социальных услуг ПНИ могут убедиться в результатах труда, увидеть свой «конечный продукт». Самые распространенные виды работ ЛТМ в психоневрологических интернатах – это швейное, столярное, картонажное и сапожное направления. Подсобное сельское хозяйство это – огородничество, садоводство, цветоводство, животноводство и птицеводство. Помимо ЛТМ и подсобного хозяйства получатели социальных услуг ПНИ осуществляют обслуживание учреждения (хозяйственно-бытовая деятельность), что также относится к разряду трудовой деятельности.

Об эффективности трудотерапии можно судить по таким показателям, как приобретение навыков самообслуживания, расширение круга интересов, восстановление коммуникативных способностей, восстановление родственных контактов. Благоприятное воздействие труда в системе реабилитационных мероприятий является клинически установленным фактом: трудовые движения и операции стимулируют физиологические процессы, мобилизуют волю, дисциплинируют, приучают к концентрации внимания, создают бодрое настроение, направляют активность в русло предметной, результативной и дающей удовлетворение деятельности [2, с. 174]. Кроме того, вовлечение в трудовую деятельность лиц с ментальными нарушениями может преследовать и более широкие цели – перспективу обучения трудовым навыкам, трудоустройство и, как следствие, интеграцию в общество. Подводя итоги отметим, что трудовая реабилитация в ПНИ носит специфический характер: она не ставит целью овладение профессиональными навыками (хотя в отдельных случаях это не исключено), но направлена на трудовую занятость и общественно полезную деятельность людей с ментальными нарушениями.

Литература

1. Андреева О.С. Актуальные проблемы инвалидности и пути медико-социальной реабилитации инвалидов. Москва, 2013. – 250 с.
2. Дементьева Н.Ф., Шаталова Е.Ю. Социальная работа в учреждениях здравоохранения / Н.Ф. Дементьева, Е.Ю. Шаталова // Москва, 2013. – 220 с.

ПРОФЕССИОНАЛЬНОЕ ВЫГОРАНИЕ МЕДИЦИНСКИХ РАБОТНИКОВ

Ведущим национальным проектом в Российской Федерации является национальный проект в сфере здравоохранения. В нем, как известно, предусмотрены конкретные цели и целевые показатели, связанные с увеличением продолжительности жизни на основе снижения смертности и роста рождаемости. Это накладывает особую ответственность на медицинских работников, что повышает риск их профессионального выгорания [1]. Синдром эмоционального выгорания проявляется как состояние физического и психического истощения, вызванное интенсивными межличностными взаимодействиями при работе с людьми, сопровождающееся эмоциональной насыщенностью и когнитивной сложностью [2], рост которой стал вадным вызовом современному человеку [5]. Авторский социальный опрос выявил следующие причины эмоционального выгорания: большие нагрузки, изношенность медицинского оборудования, наличие конфликтных зон и дефицит медицинского персонала [3]. По нашему мнению, для снижения эмоционального выгорания целесообразно принять такие меры, такие как: создать достойные условия труда в рамках национального проекта "Здоровье", пересмотреть стандарты медицинской помощи, снизить нагрузку по заполнению бумажных документов, создать комнату психологической разгрузки [4].

Литература

1. Указ президента № 204 от 7 мая 2018 г.
2. Молокоедов А. В., Слободчиков И. М., Удовик С. В., Эмоциональное выгорание в профессиональной деятельности ООО «Левь», 2018. С. 1-3.
3. Результаты авторского исследования.
4. ФЗ от 21.11.2011 № 323-ФЗ. «Об основах охраны здоровья граждан РФ».
5. Шалаев В.П. Бифуркационный человек в глобальном обществе потребления // SocioTime/Социальное время.-2016.-N2 (6).-С.71-81.

*Т.А. Ершова, О.В. Пчелина
ПГТУ, Йошкар-Ола*

ПРОБЛЕМЫ СТИГМАТИЗАЦИИ ЛИЦ С МЕНТАЛЬНЫМИ И ПСИХОФИЗИЧЕСКИМИ НАРУШЕНИЯМИ

Социальная инклюзия исходит из идеи о том, что ограничение возможностей не означает ограничение потребностей. Равенство прав и свобод всех без исключения граждан является демократическим принципом создания «включающего общества», в котором разнообразие понимается не как проблема, а как ресурс, обеспечивающий устойчивое социальное развитие. Основной проблемой людей с психическими

расстройствами является то, что данная категория лиц часто подвергается систематической дискриминации в большинстве областей их жизни¹¹. Эти формы социального отчуждения происходят в семье, на работе, в личной жизни и общественной деятельности, в области здравоохранения и средствах массовой информации. Заместитель Председателя Правительства России по вопросам социальной политики Татьяна Алексеевна Голикова в ходе заседания Совета по вопросам попечительства в социальной сфере отметила, что большинство ПНИ сегодня являются крупными стационарными учреждениями со строгими порядками и закрытостью от внешнего мира, где люди оказываются полностью изолированы, а их права часто нарушаются. «Мы с вами неоднократно были свидетелями, об этом пишут и средства массовой информации, и поездки наших специалистов в регионы свидетельствуют о том, что это так», – отметила вице-премьер, добавив, что нужно менять саму систему организации помощи таким гражданам, включая развитие сопровождаемого проживания, социализации и реабилитации этих людей, сопровождение их занятости», апеллируя к положительному опыту организации сопровождаемого проживания в 36 субъектах федерации¹².

В связи с этими обстоятельствами встает необходимость совершенствования направления социальной инклюзии и минимизации уровня стигматизации граждан с ментальными нарушениями, которая значительно ухудшает их социальную инклюзию и негативно сказывается на качестве жизни в целом. На формирование стигмы психической болезни оказывают влияние три взаимосвязанных фактора: проблема знания (невежество), проблема отношения (предрассудки), проблема поведения (дискриминация) [1, с. 382]. В связи с перечисленными положениями, необходима разработка программ и методик, которые будут способствовать повышению толерантности общества к лицам с ментальными нарушениями, повышению эффективности работы социальных, медицинских, правоохранительных и кадровых служб. Все эти мероприятия должны способствовать повышению уровня социальной защищенности и трудовой адаптации с ментальными нарушениями, повышению уровня взаимодействия больных и их родственников с профессионалами психиатрических служб, повышению коммуникативной компетентности с ментальными нарушениями и снижению уровня их самостигматизации [2, с. 128]. Таким образом, борьба со стигматизацией оказывается одной из главных задач общественного здоровья, ибо стигматизация и дискриминация больных негативно влияет на качество их жизни, способствует их изоляции и социальному исключению, создает серьезные препятствия самому лечению, а также воздействию соответствующих профилактических программ.

Литература

1. Бовина И.Б. Социальная психология здоровья и болезни /И.Б.Бовина // Социальная психология: актуальные проблемы исследований. Сборник научных трудов. М.: Фонд Л.С.Выготского, 2007. С. 378-425.

¹¹ Социальное отчуждение происходит в семье, на работе, в личной жизни и общественной деятельности, в области здравоохранения и средствах массовой информации.

¹² Подробнее об этом: <http://popechitely.ru/news/informatsionnye-soobshcheniya/tatyana-golikova-poruchila-obsledovat-vsekh-zhiteley-pni/>

2. Якушенко А.В. Структура и содержание социальных представлений юристов, психологов и журналистов о психически больных людях // Психологическая наука и образование, М., 2015. Т. 7. № 2. С. 122-33.

*А.Р. Захарова
ПГТУ, Йошкар-Ола*

ПРОБЛЕМЫ ОЦЕНКИ КАЧЕСТВА СОЦИАЛЬНЫХ УСЛУГ

Вопрос оценки качества, критериев и параметров его измерения появился давно, но не является решенным или в полной мере разработанным. Категория качества, имея универсальное значение, касается чуть ли не каждого вида и результата деятельности в обществе. Поэтому система менеджмента качества, получив широкое распространение сперва в производстве, выработав более менее четкую структуру и алгоритмы, теперь адаптируется к более сложной сфере – сфере услуг. По сути дела, речь идет о процессе стандартизации услуг, включая разработку параметров их содержания и предоставления. Помимо стандартизации услуг, следует наладить систему мониторинга, позволяющую регулярно отслеживать процесс оказания услуг, их качество, степень достижения результатов, удовлетворенность получателей. И в любом случае имеет место ряд сложностей в процессе разработки, внедрение и осуществления новых стандартов: начиная «сверху» - трудностями в определении концепции, первостепенных целей и задач, заканчивая «низом» - в частности, такими аспектами, как неприятие и непонимание, отношение к нововведениям как к формальным временным мероприятиям.

Кроме того, есть сложности специфические. В образовании – это проблема оценки качества деятельности педагога, оценки знаний, полученных в ходе учебного процесса. В сфере же социальных услуг все куда менее определено. В существующей системе социальной поддержки и социального обслуживания населения оценке подвергается, в основном, процесс. Органы управления социальной защитой, учреждения и организации ориентируются при планировании и оценивании работы на такие понятия, как количество обслуживаемых, количество оказанных услуг, объем потраченных бюджетных. Результаты предоставления услуг оценить сложнее. Как верно отмечается с этой точки зрения [2], важно разграничивать понятия «обслуживание» и «услуга» или «процесс обслуживания» и «процесс оказания услуги». Смещение этих понятий как раз и приводит к тому, что услуга как действие, направленное на конкретный результат, растворяется в текущем процессе обслуживания, который, как правило, не имеет четко заданного результата. Определить же конкретные требуемые результаты социального обслуживания можно путем анализа проблемы, на решение которой направлено обслуживание. Для анализа могут быть использованы нормативные акты, в соответствии с которыми осуществляется обслуживание, результаты опроса мнения получателей услуг, поставщиков услуг, информация о социально-экономической ситуации на территории и прочие данные. Такая ориентация на результат или другими словами принцип «финансирование успеха» реализуется в программе, разработанной в американском штате Оклахома. Например, чтобы избежать потенциального давления на безработных клиентов и ситуаций, когда они

вынуждены соглашаться на работу, не отвечающую их интересам и желаниям, поставщик услуг получает финансирование по данному результату только однажды. Таким образом, если клиент быстро бросает работу или его увольняют, то поставщик обязан его трудоустроить снова, но уже за свой счет, иначе он потеряет последующие платежи. Это стимулирует поиск такой работы для клиента программы, которая наиболее полно соответствовала бы его потребностям и нуждам работодателя [1]. В целом же, на институциональном уровне, в социальных сервисах пока что отсутствуют единые требования к оценке эффективности, ее концепция, как и стандарты оказания услуг. А мониторинг результативности услуг с участием самих клиентов является одним из наиболее проблемных. Оценка, производимая клиентом, не может использоваться в отрыве от контекста и без учета других показателей. Выделяют, например, такие как уместность, выполнимость и устойчивость (получатели помощи продолжают получать выгоду от программы после ее завершения). Кроме того есть группы клиентов (в основном пожилые и инвалиды, получающие услуги на дому, и подростки с выраженным асоциальным поведением), которые не всегда в состоянии объективно оценить результаты услуги. К тому же и для других групп может оказаться сложным оценить услуги и их последствия, ведь здесь требуются некие навыки рефлексии изменений.

Еще одна характерная проблема – это разные представления об обслуживании со стороны клиента и со стороны социального работника. В некоторых случаях это может быть частично устранено использованием контрактов между обслуживаемым и специалистом. Таким образом, планировать оценку, выбирать ее параметры и способы их измерения необходимо в каждом конкретном случае отдельно. А за отдельный случай с этой точки зрения удобно брать проекты и программы [2]. Они способны организовать и направить деятельность, учесть комплекс конкретных факторов и условий, и как следствие, облегчить ту самую оценочную деятельность. Более того, мониторинг и оценка программ и проектов это эффективный и широко применяемый в развитых странах инструмент управления. Организация работы по принципу проектов и программ позволяет оценить, насколько успешна деятельность, достигаются ли запланированные результаты и в чем причины неудач, если таковые случаются. В заключение, можно утверждать, что универсальной формулы проведения оценки не существует. Можно говорить лишь о методических подходах к проведению оценки, определяющих общие принципы и логику оценки.

Литература

1. Огвоздин В.Ю. Управление качеством: Основы теории и практики: Учебное пособие. 4-е изд., испр. и доп. М.: Издательство «дело и Сервис», 2002. 160с.
2. Романова П. Оценка эффективности деятельности учреждений социальной поддержки населения. Издательство: М.: МОНФ, ЦСПГИ. 2007. 234 с.

*А.В. Земницкий, А.А. Бушмелев, ПГТУ, Йошкар-Ола
A.V. Zemnitsky, A.A. Bushmelev, VSUT, Yoshkar-Ola*

ПРОФИЛАКТИКА ЗАВИСИМОГО ПОВЕДЕНИЯ МОЛОДЕЖИ: ЗАРУБЕЖНЫЙ ОПЫТ

PREVENTION OF ADDICTIVE BEHAVIOR AMONG YOUNG PEOPLE: FOREIGN EXPERIENCE

Аннотация: в России низка эффективность мер профилактики зависимостей. При формировании антинаркотических программ необходимо рассмотреть зарубежный опыт, где работа ведется много лет. Рассмотрены модели США, Великобритании. Работа ведется на базе учебных учреждений в рамках молодежной политики.

Abstract: in Russia, the effectiveness of addiction prevention measures is low. In the formation of anti-drug programs, it is necessary to consider foreign experience, where work has been going on for many years. The models of the USA and Great Britain are considered. The work is conducted on the basis of educational institutions in the framework of youth policy.

Ключевые слова: зависимость, профилактика, программа, зарубежный опыт, антинаркотическая работа, образовательная модель, молодежная политика.

Key words: addiction, prevention, program, foreign experience, anti-drug work, educational model, youth policy.

В настоящее время эффективность лечения и профилактики различного рода зависимого поведения человека далека от желаемой. Разработкой и апробацией программ профилактики зависимостей занимаются специалисты в большинстве стран мира, в том числе и России. Это актуальное направление деятельности прежде всего нацелено на работу с молодежью, подростками и детьми. По мнению врачей, реализация профилактических программ в рамках системы обязательного медицинского страхования просто невыгодна в силу неоправданной стоимости по сравнению с лечебным и реабилитационным эффектом. Поэтому, при формировании собственных профилактических программ, в первую очередь следует обратиться к зарубежному опыту с целью рассмотрения наиболее успешных случаев их применения [1]. Например, в США, где накоплен богатый и разнообразный опыт антинаркотической работы, в университете Чикаго была разработана программа «Модель с использованием местного лидера». Основная работа в рамках этой программы ведется с неформальным лидером определенной группы. Отмечается, что одним из сильнейших психологических факторов, способствующих приобретению зависимости является поиск одобрения среди ближайшего окружения, и особенно высока в таких случаях роль лидера как примера для подражания. Что касается формирования негативного отношения к наркотикам, американские исследователи Э. Эмозтинг и С. Бар выявили, что мощнейшим противодействующим фактором выступает религиозность. Опыт российских наркологов тоже говорит об этом — многим из тех, кого удалось «снять с иглы» помогла религия [2].

Модель снижения ущерба была выработана в середине 80-х годов в США в ответ на распространение ВИЧ-инфекции среди наркоманов. Было признано, что распространение СПИДа представляет большую опасность для общества, чем наркомания. В рамках модели снижения ущерба во многих странах работают программы обмена игл. Они доказали свою эффективность в снижении распространения такого частого негативного последствия наркомании как ВИЧ-инфекция. Очень часто именно эти программы являются «крючком», благодаря

которому наркоманы идут на контакт с органами здравоохранения. Модель снижения ущерба предусматривает также обучение наркоманов более безопасным способам употребления наркотиков. Это не санкция на употребление наркотиков, а скорее демонстрация заботы о здоровье тех, кто делает. В Англии антинаркотическая работа с детьми и подростками ведется в рамках дисциплины «Обучение здоровому образу жизни». В стране в разное время были опробованы несколько моделей профилактической работы [3]. Медицинская модель, которая широко применяется в России, подразумевает информирование школьников о вреде наркотических веществ (алкоголя, табакокурения). Применение данной методики считается неудачным, так как не было выявлено зависимости между степенью информированности детей и подростков о последствиях применения веществ и воздержанием от употребления. Образовательная модель. Учитывая ошибочность предположений, взятых за основу медицинской модели, образовательная ставила целью формирование у школьников умения самостоятельного принятия решений.

В Нидерландах самая либеральная в мире политика в отношении наркотиков, в стране легализованы «легкие» наркотики - марихуана и гашиш. Эта мера делит рынок наркотиков на два: «тяжелых» (нелегальных) и «легких» наркотиков. Потребление легких наркотиков полностью находится под контролем государства. Данная мера показала свою эффективность - упал уровень преступности, количество людей, пораженных СПИДом, снизилось больше чем где-либо в Европе. Важно отметить, что большинство зарубежных профилактических программ проводится на базе школ и учреждений дополнительного образования. Данные программы реализуются в рамках молодежной политики с целью подготовки молодых поколений к здоровому образу жизни. Совсем не случайно первую роль в организации работы с молодежью играют именно образовательные учреждения, ведь они обладают мощным воспитательным потенциалом. Учреждения дополнительного образования не включены в формальную образовательную систему, что позволяет им в большей степени уделять внимание решению проблем воспитания и культуры [4]. При этом нет сомнений в том, что роль такой профилактики будет возрастать по мере возрастания разрушающего влияния общества потребления на человека [5].

Литература

1. Зальмунин К. Ю., Менделевич В. Д. Химические и нехимические аддикции в аспекте сравнительной аддиктологии //Журнал неврологии и психиатрии им. СС Корсакова. Спецвыпуски. – 2014. – Т. 114. – №. 5. – С. 3-8.
2. Герасимова В. А. Психолого-педагогические аспекты работы с подростками, склонными к риску развития зависимого поведения : дис. – Сибирский федеральный университет, 2018.
3. Никитина Л. А. Анализ зарубежного опыта профилактики употребления психоактивных веществ в подростковой среде //Вестник Костромского государственного университета. Серия: Педагогика. Психология. Социокинетика. – 2011. – Т. 17. – №. 3.
4. Воробьева Т. В., Ялтонская А. В. Профилактика зависимости от ПАВ: руководство по разработке и внедрению программ формирования жизненных навыков у подростков группы риска //М.: УНП ООН. – 2008.

5. Шалаев В.П. Бифуркационный человек в глобальном обществе потребления // SocioTime/Социальное время.-2016.-N2 (6).-С.71-81.

Авторская справка. Земницкий А.В., студент, ПГТУ, al.zemni@yandex.ru., Бушмелев А.А., кандидат философских наук, ПГТУ, bushmelevaa@volgatch.net.

Author's Bio. Zemnitsky A.V., student, VSUT, al.zemni@yandex.ru. Bushmelev A.A., Candidate of Philosophy, VSUT, bushmelevaa@volgatch.net.

*Д.А. Инягин
ПГТУ, Йошкар-Ола*

СОЦИАЛЬНАЯ РЕКЛАМА КАК СПОСОБ ФОРМИРОВАНИЯ ЦЕННОСТНЫХ ОРИЕНТАЦИЙ МОЛОДЕЖИ

Ценностные ориентации это осмысленные отношения личности к окружающей ее социальной действительности, занимает место личностного новообразования и в этом смысле сказывается на мотивации и характере поведения, а также влияет на все сферы жизни. Поскольку, данная социальная группа наиболее восприимчива к трудностям и негативным явлениям действительности, это отразится на ее мировосприятии и системе ценностей. Эти и другие факторы, влияющие на развитие личности, формируются под воздействием различных детерминант. Самой значимой из них является реклама, в частности социальная. Социальная реклама - это реклама, направленная на изменение моделей социального поведения и привлечение внимания к общественно значимым явлениям и проблемам. Социальная реклама представляет собой особую форму неличного представления и продвижения социальных идей, поведения и практик, способствующих как гуманизации общества в целом, так и достижению отдельных целей, полезных с точки зрения общественного блага [1]. Ее роль в особенности возрастает в период нарастания общества потребления и потребительства, в том числе среди молодежи [2].

Литература

1. Пирогова Ю.К., Паршин П.Б. Рекламный текст, семиотика и лингвистика. / Ю. К. Пирогова, П. Б. Паршин // Международный институт рекламы. М.: Издательский дом Гребенникова, 2000. 270 с.

2. Шалаев В.П. Осторожно мугация: человек и общество перед вызовами глобализации, западофикации и потребления: противоречия нарастают // SocioTime / Социальное время.-2015.-N3.-С.48-57.

*М.М. Кузнецова, Л.М. Низова
ПГТУ, Йошкар-Ола*

СОЦИАЛЬНЫЕ АСПЕКТЫ БЕДНОСТИ НА РЕГИОНАЛЬНОМ УРОВНЕ

Бедность - жизнь в нужде, состояние того, кто постоянно нуждается [4]. Национальной целью является снижение уровня бедности в два раза в России [1]. В стране с 1 мая 2018 года размер минимальной оплаты труда соответствует величине

прожиточного минимума. В республике выросли среднедушевые денежные доходы населения, размер заработной платы и пенсий. Однако продолжают иметь место следующие проблемы и трудности: остается высокой численность бедных – 156,3 тыс. человек; низкой покупательная способность пенсионеров, прожиточный минимум которых на 18% ниже среднедушевого показателя; растет просроченная задолженность по заработной плате [3]. Авторский социологический опрос трех категорий респондентов: работники социальной сферы, безработные и студенты позволил выявить основные причины бедных: дефицит рабочих мест, недостаточное развитие экономики, несправедливое распределение доходов, несовершенство налоговой политики и другие [2]. Необходимыми мерами для снижения уровня бедности респонденты назвали повышение зарплаты и социальных выплат, обеспечение работой, введение налога на роскошь, сокращение льгот депутатам и работникам органов управления, переход на прогрессивную форму налогообложения.

Литература

1. Указ Президента Российской Федерации от 07.05.2018 г. № 204 «О национальных целях и стратегических задачах развития Российской Федерации на период до 2024 года».
2. Результаты собственного исследования.
3. Территориальный орган Федеральной службы государственной статистики по Республике Марий Эл. [Электронный ресурс]. – Режим доступа: <http://maristat.gks.ru/>
4. Толковый словарь С.И. Ожегова.

*Н.В. Ложкин, О.В. Пчелина
ПГТУ, Йошкар-Ола*

ИНКЛЮЗИВНОЕ ДОБРОВОЛЬЧЕСТВО КАК ФОРМА СОЦИАЛЬНОГО АКТИВИЗМА

«Везде, где есть человек,
есть возможность для доброты» (Сенека)

В последнее время в России наблюдается динамичное развитие инклюзивных общественных практик, которое связано как с необходимостью интеграции людей с ограниченными возможностями здоровья в социум, так и с проявлением активной жизненной позиции граждан. Тема инклюзии в целом, и инклюзивного добровольчества, в частности, становится актуальными для все большего количества граждан, независимо от их возраста и социального статуса. Более того, люди с инвалидностью или с ограниченными возможностями здоровья (ОВЗ) являются одновременно и целевой группой, и активными сторонниками развития инклюзивных практик, в том числе добровольческих. Таким образом, за последние годы в России появляется все больше активных людей с инвалидностью, отвергающих потребительскую позицию по отношению к обществу, стремящихся вести активный образ жизни, развивать инклюзивное добровольчество. С другой стороны, растет количество добровольцев, целенаправленно помогающих людям с ОВЗ. Таким образом, инклюзивное доброво-

льчество/волонтерство - это совместная деятельность людей с инвалидностью и без, направленная на помощь людям, организацию мероприятий, решение социально-значимых проблем общества, в результате которой реализуются инклюзивные социальные проекты, становится доступным механизм встраивания людей с разными формами ограничений в повседневную жизнь общества.

*Н.В. Милютина, Н.Н. Зыкова
ПГТУ, Йошкар-Ола*

МЕДИКО-СОЦИАЛЬНАЯ РАБОТА В ОРГАНАХ ЗДРАВООХРАНЕНИЯ РОССИЙСКОЙ ФЕДЕРАЦИИ

Медико-социальная работа – это деятельность медицинского, психолого-педагогического и социально-правового характера, направленной на восстановление, сохранение и укрепление здоровья. Ее главная цель – достижение максимально возможного уровня здоровья, функционирования и адаптации лиц с физической и психической патологией, а также социальным неблагополучием [4]. Существуют два типа медико-социальной работы – патогенетическая и профилактическая. Патогенетическая медико-социальная работа включает в себя мероприятия по организации медико-социальной помощи, проведение медико-социальной экспертизы, социальной работы в отдельных областях медицины и здравоохранения. Приоритетным направлением патогенетической медико-социальной работы является реабилитация больных, т.е. комплекс медицинских, социально-экономических, педагогических мероприятий, направленных на предупреждение развития патологических процессов, приводящих к временной или стойкой утрате трудоспособности, полное или частичное восстановление нарушенных функций организма, повышение адаптационных ресурсов человека, его социальной активности. Профилактическая медико-социальная работа подразумевает проведение мероприятий по предупреждению социально зависимых нарушений соматического, психического и репродуктивного здоровья, формированию здорового образа жизни, обеспечению социальной защиты прав граждан в вопросах охраны здоровья и другие [2].

Профилактическая медико-социальная работа подразделяется на два вида: первичная профилактика; вторичная профилактика. Задача первичной профилактики – предупреждение развития у человека патологических состояний, т.е. проведение социально-экономического анализа, формирование у населения представлений о здоровом образе жизни, активной жизненной позиции по отношению к своему здоровью. Вторичная профилактика направлена на предупреждение дальнейшего прогрессирования болезни и предусматривает комплекс лечебных и профилактических мероприятий, а также решение целого ряда социальных задач [2]. Основу медико-социальной работы должны составлять возрастно-половые данные пациентов, учет профессиональной деятельности, адаптационных ресурсов, состояние медико-социальной среды [3]. К задачам социальной работы в системе здравоохранения относятся: содействие пациенту в повышении его адаптационных ресурсов в обществе, более полном использовании его физиологического потенциала с учетом состояния здоровья; содействие в

трудоустройстве, организации доврачебной медицинской помощи и ухода за больными; оказание необходимой социальной помощи умирающим; санитарно-гигиенические мероприятия; санитарное просвещение населения; санитарная помощь инвалидам в обеспечении их санитарным транспортом, различными приспособлениями для выполнения элементарных жизненных навыков [3].

Литература

1. Кошовская Т. В., Лебединская О. И. Роль и место социальных работников в учреждениях здравоохранения. Социальная работа в учреждениях здравоохранения. М.: 2012. 204 с.
2. Мартыненко А. В. Медико-социальная работа: теория, технологии, образование. М.: Изд-во Наука, 2000. 159 с.
3. Моисеенко Е. И. Медико-социальные аспекты помощи детям с онкологическими заболеваниями. М.: Изд-во онкологии, научн. центр им Н.Н. Блохина, 2006. 278 с.

*Н.В. Мотовилова, А.И. Тюленев
ПГТУ, Йошкар-Ола*

ПРАВОВЫЕ ОСНОВЫ СОЦИАЛЬНОЙ ПРОФИЛАКТИКИ БЕЗНАДЗОРНОСТИ И ПРАВОНАРУШЕНИЙ В РОССИЙСКОЙ ФЕДЕРАЦИИ И РЕСПУБЛИКЕ МАРИЙ ЭЛ

Законодательство Российской Федерации (РФ), регулирующее деятельность по профилактике безнадзорности и правонарушений несовершеннолетних, основывается на соответствующих положениях Конституции РФ и иных нормативных правовых актов РФ [2]. Под профилактикой безнадзорности и правонарушений несовершеннолетних подразумевается система правовых, социальных, педагогических и иных мер, направленных на выявление и устранение причин и условий, способствующих безнадзорности, беспризорности, правонарушениям и антиобщественным действиям несовершеннолетних. На практике эти меры должны осуществляться в совокупности с индивидуальной профилактической работой с несовершеннолетними и семьями, находящимися в социально опасном положении. Такова суть ФЗ «Об основах системы профилактики безнадзорности и правонарушений несовершеннолетних» [1]. Профилактика безнадзорности детей и подростков осуществляется ФЗ от 28.12.2013 г. №442-ФЗ «Об основах социального обслуживания граждан в РФ», от 24.06.1999 г. №120-ФЗ «Об основах системы профилактики безнадзорности и правонарушений несовершеннолетних» [2]. В РМЭ деятельность по социальной профилактике безнадзорности и правонарушений несовершеннолетних также обеспечивается законами РМЭ от 09.11.2005 г. №42-3 «О системе профилактики безнадзорности и правонарушений в РМЭ», от 02.12.2004 г. № 50-3 «О социальной поддержке и социальном обслуживании отдельных категорий граждан в РМЭ» [3].

Литература

1. Федеральный закон «Об основах системы профилактики безнадзорности и правонарушений несовершеннолетних» от 24.06.1999 г. №120-ФЗ// Консультант

Плюс [Электронный ресурс]. – URL: http://www.consultant.ru./document/cons_doc_LAW_23509/ (дата обращения: 12.04.2010).

2. Ахьядов Э. С. Отечественный и зарубежный опыт профилактики безнадзорности и правонарушений несовершеннолетних // Молодой ученый. — 2016. — №2. — С. 658-662. — URL <https://moluch.ru./archive/106/25285/> (дата обращения: 18.04.2019).

3. Социальная защита семьи, материнства и детства. Региональное законодательство и нормативные правовые акты [Электронный ресурс]. – URL: <http://mari.gov.ru./minsoc/Pages/family.aspx> (дата обращения: 12.04.2010).

Авторская справка. Мотовилова Надежда Васильевна, студент ФСТ, ПГТУ, nad3921@gmail.com; Тюленев Александр Иванович, доцент., к.соц.наук, lab5@yandex.ru.

*Ю.Ю. Прокопьева, Л.М. Низова
ПГТУ, Йошкар-Ола*

СОЦИАЛЬНЫЕ АСПЕКТЫ ПОДДЕРЖКИ ОДАРЕННЫХ ДЕТЕЙ НА РЕГИОНАЛЬНОМ УРОВНЕ

Одаренный ребенок – это ребенок, который выделяется яркими, очевидными, иногда выдающимися достижениями (или имеет внутренние предпосылки для таких достижений) в том или ином виде деятельности [1]. Согласно Конституции Российской Федерации, все имеют право на повышение образовательного уровня[2], а в соответствии с майским указом Президента – в стране созданы условия для самореализации и раскрытия таланта каждого человека [3]. Методами раскрытия одаренности являются предметные кружки, клубы, творческие объединения, интеллектуальные конкурсы; знание особенностей развития одаренных детей. К формам развития одаренности следует отнести научно-практические конференции, олимпиады, факультативы, мастер-классы, учебно-исследовательскую деятельность, публикационную активность и др. Социологический опрос педагогов и одаренных детей позволил выявить следующие проблемы: нехватка педагогов, владеющих современными методами работы с одаренными детьми; отсутствие должного внимания к решению их социальных проблем; неэффективные меры выявления одаренных детей; отсутствие индивидуального подхода; высокая платность образовательных услуг. Мерами социальной поддержки одаренных детей, по мнению авторов, являются повышение квалификации педагогов, адресная поддержка одаренных детей; сопровождение профессиональной карьеры; вовлечение талантливых детей в научную и инновационную деятельность; содействие развитию сети летних и зимних «школ» для одаренных и детей и др.

Литература

1. Барулин В.В. Одаренность. Проблемы и исследования //Лучшие страницы педагогической прессы. 2003. № 6.
2. Конституция РФ, 43 статья.

3. Указ Президента РФ от 7 мая 2018 г. №204 «О национальных целях и стратегических задачах развития Российской Федерации на период до 2024 года».

*А.Ю. Смирнова
ПГТУ, Йошкар-Ола*

ОСОБЕННОСТИ ОРГАНИЗАЦИИ ДОСУГА ПОЖИЛЫХ ЛИЦ

Культурно-досуговая деятельность - это процесс приобщения к культуре, выраженный в материальной и духовной форме. Коллективные формы проведения досуга помогают отвлечься от насущных проблем, снять напряженность, найти единомышленников, найти методы творческого самовыражения, почувствовать физическое и психологическое удовлетворение. Установлено, что чем интенсивнее человек работает творчески, тем дольше сохраняется активность его ума, поддерживаются интеллектуальные возможности. Поэтому особенно важно создать благоприятную психо-эмоциональную атмосферу средствами культуры, образования, общения. Активный образ жизни и участие в общественной деятельности помогают пожилому человеку сохранить и реализовать себя как личность. Научно обоснованная совокупность образовательных, рекреационных, релаксационных и других программ призвана обеспечить условия, в которых пожилые и престарелые люди могли бы осуществлять полноценную жизнедеятельность [2, с.65]. Выделяют две особенности стиля жизни пожилых.

Первая особенность заключается в том, что жизнь пенсионера небогата разнообразными событиями. Однако эти события заполняют собой все индивидуальное пространство и время: то, что для молодого человека не более чем эпизод, для пожилого человека — событие целого дня (поход в магазин, например, или посещение врача). Помимо «растянутости» событий, может иметь место гипертрофированность какой-либо одной сферы деятельности. Вторая особенность определяется своеобразным ощущением времени. Прошлое, воспоминания — актуальны, но человек живет настоящим и будущим: пожилой человек бережлив, запаслив, осторожен [3, с.54]. Досуг подразумевает такой род занятий, которые дают человеку ощущение удовольствия, приподнятого настроения и радости. Люди проводят досуг для того, чтобы расслабиться, снять стресс, почувствовать физическое и психологическое удовлетворение, разделить свои интересы с друзьями и близкими, завязать общественные контакты, заняться творчеством [1, с.23]. Досуг играет особо важную роль в жизни данной категории населения, особенно когда их участие в трудовой деятельности затруднено. Его организация является одним из важных элементов реабилитации.

Литература

1. Бодрин А.В., Таболько Л.А. Особенности досуговой деятельности пожилых людей // Молодой ученый. – 2016.
2. Ихисонова В.В. Пожилые люди как особая социально-демографическая группа населения // Формы и методы социальной работы в различных сферах жизнедеятельности: материалы II Международной научно-практической конференции, 6-7 декабря 2013.

3. Холостова Е.И. Социальная работа с пожилыми людьми: Уч. пособие. – М.: «Дашков и К», 2002.

*Е.В. Степанова, О.В. Пчелина
ПГТУ, Йошкар-Ола*

КОРПОРАТИВНАЯ СОЦИАЛЬНАЯ ОТВЕТСТВЕННОСТЬ КАК ОСНОВА ВЗАИМОДЕЙСТВИЯ БИЗНЕСА И НЕКОММЕРЧЕСКОГО СЕКТОРА

В настоящее время решение социально значимых проблем общества (в сфере образования, социальной и медицинской помощи, экологии и др.) соотносится с социальным предпринимательством и понимается как некая форма социальной ответственности. Корпоративная социальная ответственность (КСО) - это «способность и желание бизнеса по собственной воле заниматься не только вопросами прямо связанными с производством и реализацией товаров и услуг, но и с благополучием общества той страны, в которой компания работает» [1, с. 8]. Несмотря на то, что понятие КСО прочно связано с бизнесом, некоторые компании находят для себя выгоду в том, чтобы реализовывать свои программы КСО в партнерстве с некоммерческими организациями (НКО) [2]. НКО – это организация, которая не занимается извлечением коммерческой прибыли и направляет все свои усилия на улучшение жизни граждан и окружающей среды. Взаимодействие с НКО происходит, чаще всего, в рамках благотворительных программ, в рамках PR/ маркетинговой деятельности, кобрендинга¹³, поддержка социальных проектов, отдельных социальных мероприятий и инициатив, предоставление продукции компании в качестве вклада в социальный проект, участие сотрудников компании в качестве волонтеров в каких-то социальных проектах. Такое взаимодействие может быть как отдельным направлением, позиционируемым как благотворительность, так и частью PR, маркетинговой или HR деятельности компании [4]. Таким образом, НКО могут сослужить хорошую службу бизнес-компаниям в реализации самых разных программ КСО, но только в том случае, если будет найден взаимный партнерский интерес [3]. Гарантией успешного партнерства может стать грамотный выбор партнера, реалистичная оценка возможностей друг друга и уровень предварительных договоренностей.

Литература

1. Кричевский Н.А., Гончаров С.Ф. Корпоративная социальная ответственность. Москва: Дашков и Ко, 2006. 195 с.
2. Савина Т.Н. Практика реализации корпоративной социальной ответственности: опыт ПАО «Лукойл». [Электронный ресурс]. – Режим доступа:

¹³ в случаях, когда определенный товар или услуга компании кобрендируется с именем НКО или ее социальным (или экологическим) проектом, и часть прибыли с проданного товара или услуги компания передает НКО. Например, один рубль с продажи каждой участвующей в акции шоколадки перечисляется в фонд помощи онкобольным детям.

<https://cyberleninka.ru/article/n/praktika-realizatsii-korporativnoy-sotsialnoy-otvetstvennosti-opyt-pao-lukoyl> (дата обращения: 17.03.2019).

3. Смирнова Е.В. Корпоративная социальная ответственность бизнеса: отношение власти и общества // Национальные интересы: приоритеты и безопасность. 2012. №39. URL: <https://cyberleninka.ru/article/n/korporativnaya-sotsialnaya-otvetstvennost-biznesa-otnoshenie-vlasti-i-obschestva> (дата обращения: 17.03.2019).

4. Федосова Р.Н., Хейфиц Б.И. Методы и способы взаимодействия бизнеса, власти и общества в области корпоративной социальной ответственности // Региональная экономика: теория и практика. 2013. №34. URL: <https://cyberleninka.ru/article/n/metody-i-sposoby-vzaimodeystviya-biznesa-vlasti-i-obschestva-v-oblasti-korporativnoy-sotsialnoy-otvetstvennosti> (дата обращения: 15.03.2019).

5. Голубев С. В., Шалаев В. П. Молодежные организации как фактор гражданского общества в современной России: синергетический аспект (по материалам Республики Марий Эл). Режим доступа: <http://www.regioncentre.ru/generation/publications/publication7> (дата обращения: 12.10.2018).

*А.Ю. Тимофеева, И.Г. Кислицына
ПГТУ, Йошкар-Ола*

ЗАКОНОДАТЕЛЬНЫЕ АСПЕКТЫ СОЦИАЛЬНОГО ОБСЛУЖИВАНИЯ СЕМЕЙ С РЕБЕНКОМ-ИНВАЛИДОМ

Социальное обслуживание – стратегия страны, нацеленная на предоставление прав и гарантий человека вне зависимости от его пола, национальности, года, места жительства и иных факторов. Таким образом, социальной защите подлежат все без исключения конституционные полномочия и свободы человека. На соблюдении основных принципов и прав базируются осуществление последовательной и результативной общегосударственной политики по социальному обслуживанию людей в Российской Федерации. Принципы зафиксированы либо отображены в специальных нормативных законных актах.

Предоставление гражданам социального обслуживания регламентируется федеральными законами от 24 ноября 1995 г. № 181-ФЗ «О социальной защите инвалидов в Российской Федерации» и от 28 декабря 2013 г. № 442-ФЗ «Об основах социального обслуживания граждан в Российской Федерации». В режиме осуществления данных федеральных законов принят ряд подзаконных документов органами исполнительной власти Российской Федерации. Комплекс абсолютно всех данных актов составляет законную базу - законодательство об обслуживании; оно содержит, законы и подзаконные акты федерального уровня, так и законы, и подзаконные акты значения субъектов Российской Федерации. Ключевые основы социального обслуживания людей зафиксированы в Федеральном законе «Об основах социального обслуживания граждан в Российской Федерации» № 442-ФЗ (далее – ФЗ № 442) [2]: равнозначный, независимый доступ людей к социальному обслуживанию; направленность предоставления общественных услуг; приближенность поставщиков

общественных услуг к месту жительства получателей общественных услуг; поддержка пребывания гражданина в обычной благоприятной сфере; добровольности; конфиденциальности [2]. Перечисленные в Законе основы считаются основными при исполнении работы по социальному обслуживанию жителей государства.

ФЗ № 181 считается базовым законодательством об инвалидах [1]. Граждане, которые признаны нуждающимися в социальном обслуживании и которым предоставляются социальные услуги являются получателями. Их полномочия состоят в соответствующем: почтительное и гуманное отношение; приобретение безвозмездно в легкодоступной форме информации о собственных правах и обязанностях; подбор поставщика либо поставщиков общественных услуг; охрану собственных прав и законных интересов в согласовании с законодательством; содействие в составлении личных программ; предоставление обстоятельств пребывания в организациях социального обслуживания, определенных санитарно-гигиеническим условиям; социальное сопровождение.

Таким образом, к законодательным аспектам социального обслуживания семей с ребенком-инвалидом относят не только Конституцию Российской Федерации, но и ФЗ № 442, ФЗ № 181 и законы, и подзаконные акты субъектов Российской Федерации.

Литература

1. Федеральный закон от 24.11.1995 N 181-ФЗ (ред. от 29.12.2017) «О социальной защите инвалидов в Российской Федерации» [Электронный ресурс] Режим доступа: <http://www.consultant.ru>.
2. Федеральный закон от 28.12.2013 N 442-ФЗ (ред. от 21.07.2014) «Об основах социального обслуживания граждан в Российской Федерации» [Электронный ресурс] Режим доступа: <http://www.consultant.ru>.

*А.К. Шарифьянова, И.Г. Кислицына
ПГТУ, Йошкар-Ола*

СОЦИАЛЬНО-ПСИХОЛОГИЧЕСКИЕ ФАКТОРЫ ТРУДОУСТРОЙСТВА ОСУЖДЕННЫХ

Исследователи утверждают, что вопрос трудоустройства осужденных актуален, потому что «материальная необеспеченность и низкий уровень доходов провоцируют рецидивное совершение преступлений» [1]. Современные исследователи рассматривают трудоустройство и (или) обучение осужденных как важный фактор социальной реабилитации, который ведет к изменению социального статуса личности и способствует реабилитации в обществе. Решение данного фактора позволит: снизить уровень рецидивной преступности; повысить эффективность работы сотрудников со спецконтингентом, что уменьшит эмоциональное выгорание и профессиональную деформацию сотрудников за счет удовлетворения результатами своего труда; - обеспечить социальную реабилитацию осужденных и, таким образом, улучшить социальную структуру

российского общества. Это обеспечит развитие личности в целях ее самостоятельного успешного дальнейшего существования в социуме.

Ситуация усложняется еще и тем, что количество осужденных меньше не становится, и наверняка причины этого более глубинные, чем кажется на первый взгляд. Одна из них, наверное, заключается в активно идущей сегодня на наших глазах деформации и разрушении традиционных социальных институтов современного российского общества под влиянием псевдолиберальной культуры, связанной с процессами глобализации и общества потребления [см. Напр. 2; 3; 4; 5]. Деформируется и разрушается традиционная семья и традиционные семейные ценности, мораль, религия, институт кровного родства и др., до сих пор существенным образом поддерживавшие человека на его социальном пути. Но, это тема другого более масштабного исследования.

Литература

1. Логинов Е.А. Причины преступного поведения условно осужденных // Психопедагогика в правоохранительных органах. – 2014. – № 3 (58). – С. 35-37.
2. Шалаев В.П. Осторожно мутация: человек и общество перед вызовами глобализации, западофикации и потребления: противоречия нарастают // SocioTime / Социальное время.-2015.-N3.-С.48-57.
3. Шалаев В.П. Бифуркационный человек в глобальном обществе потребления // SocioTime/Социальное время.-2016.-N2 (6).-С.71-81.
4. Сандхоф У., Гертке-Браун Д., Шалаев В.П. Глобализационное измерение социальной работы: новые вызовы // SocioTime / Социальное время.-2018.-N2(14).- С.95-102
5. Шалаев В.П., Бурнашев К.Э., Шалаева С.Л. Социальные стандарты человека в практике межпоколенных отношений в обществе потребления// SocioTime/ Социальное время. 2018. № 4(16). С.50-63.

РАЗДЕЛ № 4 ЭКОНОМИКА, УПРАВЛЕНИЕ И ПРАВО

*О.Г. Бирюкова, Л.М. Низова
ПГТУ, Йошкар-Ола*

САМОЗАНЯТОСТЬ: СОЦИАЛЬНО-ПРАВОВЫЕ АСПЕКТЫ

В соответствии с Конституцией РФ «каждый имеет право на свободное использование своих способностей и имущества для предпринимательской и иной не запрещенной законом экономической деятельности» [1]. В сфере самозанятости существует ряд проблем и трудностей, главные из которых: размер налогов, несовершенство законодательной базы, многократные проверки и нездоровая конкуренция [2]. В майском указе Президента РФ правительству РФ для реализации совместно с органами государственной власти национального проекта в сфере развития малого и среднего предпринимательства и поддержки индивидуальной предпринимательской инициативы обеспечить в 2024 году: увеличение численности занятых в сфере предпринимательства до 25 млн. человек; улучшение условий ведения предпринимательской деятельности; совершенствование системы закупок; упрощение доступа к льготному финансированию; создание системы акселерации субъектов малого и среднего предпринимательства; модернизация системы поддержки экспортеров, не менее чем до 10 процентов; создание системы поддержки фермеров и развитие сельской кооперации; обеспечение благоприятных условий осуществления деятельности самозанятыми гражданами посредством создания нового режима налогообложения [3]. При этом самозанятость – важнейший показатель способности общества к самоорганизации и развитию [4].

Литература

1. Конституция Российской Федерации [Электронный ресурс] // Российская газета Федеральный выпуск. 21 января. № 483
2. Низова, Л. М. Самозанятость и предпринимательство как факторы рыночной экономики: монография / Л. М. Низова. – Йошкар-Ола: Поволжский государственный технологический университет, 2015. – 220 с.
3. Указ Президента РФ от 07.05.2018 N 204 (ред. от 19.07.2018) «О национальных целях и стратегических задачах развития Российской Федерации на период до 2024 года» [Электронный ресурс] // Консультант Плюс. URL: http://www.consultant.ru./document/cons_doc_LAW_297432/ (дата обращения: 24.04.2019).
4. Шалаев В.П. Из истории системосинергетики в пространстве отечественного и западного социально-гуманитарного знания // SocioTime / Социальное время.-2017.-N1(9).- С.80-100.

*А.Д. Ведерникова, Л.М. Низова
ПГТУ, Йошкар-Ола*

ЗАРУБЕЖНЫЙ ОПЫТ ПОВЫШЕНИЯ КАЧЕСТВА ТРУДОВОЙ ЖИЗНИ НА ПРЕДПРИЯТИИ

Формирование концепции качества трудовой жизни (КТЖ) происходило в 80-х гг. XX в. на фоне проведенных в США исследований трудовых проблем. При этом было выявлено, что существующая система организации труда препятствует профессиональному и личностному развитию работника [3]. В последнее время среди американских исследователей ведутся дискуссии о целесообразности применения некоторых методов повышения КТЖ [2;14]. Модели КТЖ имеют свои национальные особенности. Так, в Скандинавских странах эти проблемы рассматриваются в рамках более широкой концепции «демократизации рабочего места». Во Франции эти вопросы рассматриваются в контексте улучшения организации труда и условий труда [1;187]. В странах с развитой рыночной экономикой государство, принимая на себя основную финансовую тяжесть подготовки и переподготовки кадров, создает единый механизм обеспечения занятости через взаимодействие государства и предприятия. Он включает стимулирование образовательной активности самих предприятий, кооперирование с учебными заведениями. Взаимодействие предусматривает использование различного инструментария: финансирования, налоговой политики, регулирования социального страхования и обеспечения, создания информационной и правовой инфраструктуры [2;15].

Литература

1. Горелова Н.А. Политика доходов и качество жизни населения / под ред. Н. А. Горелова. СПб. : Питер, 2003. 653 с.
2. Лига Б.М. Качество жизни: генезис идей. Учен. зап. Забайк. гос. ун-та. Сер. «Философия, социология, культурология, социальная работа» / Лига Б.М., 2011. — 244с.
3. Третьяк, С. Качество трудовой жизни: как его измерить и обеспечить в сфере услуг? / С. Третьяк // Бизнес-консалтинг. 2005. № 3. С. 39–43.

*А.Д. Ведерникова, Л.М. Низова
ПГТУ, Йошкар-Ола*

ОТЕЧЕСТВЕННЫЙ ОПЫТ ПОВЫШЕНИЯ КАЧЕСТВА ТРУДОВОЙ ЖИЗНИ НА ПРЕДПРИЯТИИ

Повышение качества трудовой жизни на отечественных предприятиях является требованием Конституции РФ [1; ст. 37]. Решение этой проблемы тесно координируется с задачей повышения производительности труда в рамках национального проекта [2]. В сфере государственного финансирования и стимулирования внутрифирменной подготовки кадров прогнозируется использование современных систем оценки персонала, формирование и применение системы материального поощрения разных категорий работников, а также привлечение значительной части персонала к управлению производством (делами фирмы) [4;27]. Существует более общий подход к классификации всей нормативно-правовой базы среды формирования качества трудовой жизни. Качество трудовой жизни формируется в условиях самостоятельно определяемых работодателем на основе действующего законодательства. С позиции формирования взаимодействия между работником и

работодателем можно выделить следующие группы нормативно-правовых актов: во-первых, защитная – это нормы права, определяющие обязанности работодателя и гарантирующие права работника. Вторая группа взаимодействия – это нормы, определяющие возможность договорных отношений. Третья группа – контрольная – представлена нормами права, позволяющими осуществлять надзор и степень наказания за не соблюдение трудового законодательства [3; 110].

Литература

1. Конституция Российской Федерации; ст.37.
2. Указ от 7 мая 2018г. №204 «О национальных целях и стратегических задачах развития Российской Федерации на период до 2024 года»
3. Зайцев А.К. Качество трудовой жизни / Зайцев А.К. // Народонаселение. – 2001. – №2. – С.155-161.
4. Ульрих Д. Эффективное управление персоналом: новая роль HR-менеджера в организации: Пер. с англ. М.: ООО «И.Д. Вильямс», 2007. 304 с.

*М.А. Всеволодова, О.В. Пчелина
ПГТУ, Йошкар-Ола*

КОНФЛИКТ ИНТЕРЕСОВ КАК ОСОБЫЙ ВИД КОНФЛИКТА НА ГОСУДАРСТВЕННОЙ ГРАЖДАНСКОЙ СЛУЖБЕ

В российском законодательстве понятие «конфликт интересов» применительно к государственной службе был представлен в Концепции реформирования системы государственной службы в Российской Федерации, утвержденной Президентом Российской Федерации 15.08.2001 г. №Пр-1496, предусматривающей формирование механизмов преодоления конфликтов интересов, когда у государственных служащих возникает личная или групповая заинтересованность в достижении определенной цели, которая влияет или может влиять на объективное и беспристрастное рассмотрение вопросов при исполнении ими своих должностных (служебных) обязанностей¹⁴. Дальнейшее законодательное регулирование конфликта интересов на муниципальной службе связано с принятием Федерального закона от 25 декабря 2008 г. № 273-ФЗ «О противодействии коррупции», в котором под конфликтом интересов на государственной или муниципальной службе понимается ситуация, при которой личная заинтересованность (прямая или

¹⁴ Законодательное определение конфликта интересов на государственной службе нашло свое отражение в 1 ст. 19 Федерального закона от 27 июля 2004г. № 79-ФЗ «О государственной гражданской службе Российской Федерации». В соответствии со ст. 14.1 Федерального закона от 2 марта 2007г. № 25-ФЗ «О муниципальной службе в Российской Федерации» под конфликтом интересов на муниципальной службе понимается ситуация, при которой личная заинтересованность (прямая или косвенная) муниципального служащего влияет или может повлиять на объективное исполнение им должностных обязанностей и при которой возникает или может возникнуть противоречие между личной заинтересованностью муниципального служащего и законными интересами граждан, организаций, общества, Российской Федерации, субъекта Российской Федерации, муниципального образования, способное привести к причинению вреда этим законным интересам граждан, организаций, общества, Российской Федерации, субъекта Российской Федерации, муниципального образования.

косвенная) государственного или муниципального служащего влияет или может повлиять на надлежащее исполнение им должностных (служебных) обязанностей и при которой возникает или может возникнуть противоречие между личной заинтересованностью государственного или муниципального служащего и правами и законными интересами граждан, организаций, общества или государства, способное привести к причинению вреда правам и законным интересам граждан, организаций, общества или государства [1].

Таким образом, конфликт интересов на государственной и муниципальной службе предполагает наличие личной заинтересованности. К наиболее распространенным предпосылками возникновения конфликта интересов можно отнести факторы, обусловленные различиями в восприятии государственным гражданскими служащими своего служебного долга, ценностных и моральных установок, принадлежностью гражданского служащего к формальным или неформальным группам, имеющим цели, расходящиеся с целями государства и общества в целом и др. [2]. Следует отметить, что государственно-административные отношения подвержены коррупционным рискам, провоцирующим государственного служащего на использование должностного положения не в общественных и государственных, а в личных интересах. Коррупционные риски могут иметь различные причины (политические, экономические, социальные, организационные). В целях выявления коррупционных факторов, необходимо постоянно проводить оценку коррупционных рисков, осуществлять применение мер и механизмов, минимизирующих возможности коррупционных проявлений [Там же]. При этом, нет сомнений в том, что важной причиной этих процессов являются те негативные изменения, в которые вошло общество в эпоху трансформации и слома традиционных социальных институтов и ценностей, в том числе морали [см. 3;4].

Литература

1. Федеральный закон от 25 декабря 2008 г. № 273-ФЗ «О противодействии коррупции» [Электронный ресурс]. – Режим доступа: http://www.consultant.ru./document/cons_doc_LAW_82959/ (дата обращения: 10.05.2019).
2. Кардашова И.Б., Коньшева Е.Г. Об урегулировании конфликта интересов на муниципальной службе [Электронный ресурс]. – Режим доступа: <http://conflictmanagement.ru./konflikt-interesov-na-munitsipalnom-urovne-2> (дата обращения: 11.05.2019).
3. Шалаев В.П. Осторожно мутация: человек и общество перед вызовами глобализации, западофикации и потребления: противоречия нарастают // SocioTime / Социальное время.-2015.-N3.-С.48-57.
4. Шалаева С.Л., Шалаев В.П. Либеральная (псевдолиберальная) культура как фактор глобальной западофикации и глобального управления // SocioTime / Социальное время.-2015.-N2.- С.112-122.

*А.Ф. Гайнуллина, Л.М. Низова
ПГТУ, Йошкар-Ола*

ПЕНСИОННОЕ СТРАХОВАНИЕ КАК ЗАБОТА О СТАРШЕМ ПОКОЛЕНИИ

Пенсионное страхование - это вид страхования, осуществляемого за счет страховых взносов работодателей и работников с целью обеспечения граждан страховыми пенсиями [3]. Согласно Конституции Российской Федерации (РФ): «Каждому гарантируется социальное обеспечение по возрасту, в случае болезни, инвалидности, потери кормильца» [1,ст.39]. В соответствии с Национальным проектом были поставлены основные цели: обеспечение устойчивого роста реальных доходов граждан, а также роста уровня пенсионного обеспечения выше уровня инфляции, снижение в два раза уровня бедности в РФ [2]. К основным проблемам в сфере пенсионного страхования можно отнести: увеличение числа получателей пенсионных выплат и уменьшение числа работающих, низкий размер пенсий, высокий уровень страховых взносов и сокращение работодателями заработной платы. Для преодоления вышесказанных проблем необходимо устранить: факты теневой экономики, восстановить права работающих пенсионеров, усилить государственный контроль за деятельностью финансовых институтов. Существенной проблемой здесь является и непрерывное старение общества, в структуре которого молодые поколения занимают все меньшую часть, хотя именно они являются «кормящей» социальной группой старших поколений [см. напр. 4].

Литература

1. "Конституция Российской Федерации".
2. Указ Президента Российской Федерации от 07.05.2018 № 204 «О национальных целях и стратегических задачах развития Российской Федерации на период до 2024 года».
3. Социальное страхование: учебное пособие /Л.М.Низова.-Йошкар-Ола: Поволжский государственный технологический университет, 2012.-232 с.
4. Сандхоф У., Гертке-Браун Д., Шалаев В.П. Глобализационное измерение социальной работы: новые вызовы // SocioTime / Социальное время.-2018.-N2(14).- С.95-102.

Э.А. оглы Гулиев
Азербайджанский Университет Туризма и Менеджмента, Баку

ОСНОВНЫЕ ПРИНЦИПЫ УПРАВЛЕНИЯ ПРЕДПРИЯТИЕМ В УСЛОВИЯХ РЫНОЧНОЙ ЭКОНОМИКИ THE MAIN PRINCIPLES OF ENTERPRISE MANAGEMENT IN MARKET CONDITIONS

Аннотация: Организационную структуру управления можно сравнить с управленческой системой, построенной для того, чтобы все протекающие в ней процессы осуществлялись своевременно и качественно. Поэтому необходимо со стороны руководителей организаций уделять то внимание, которое будет соответствовать принципам и методам построения управленческих структур, а также выбору их типов и видов, изучению тенденций изменения и оценкам соответствия задачам организаций. Целью работы является исследование научных

основ формирования организационных структур управления, построенных по различным принципам и правилам.

Abstract: The organizational structure of management can be compared with the management system built so that all the processes taking place in it are carried out in a timely and qualitative manner. Therefore, it is necessary on the part of managers of organizations to pay attention to the principles and methods of building management structures, as well as the choice of their types, the study of trends and assessments of compliance with the objectives of the organizations. The aim of the study is to investigate the scientific foundations of the formation of organizational management structures, creates based on various principles and rules.

Ключевые слова: управление организацией, управленческая система, предприятие, принципы, координация.

Key words: organization management, system management, enterprise, principles, coordination.

Необходимость принципа эффективности управления связана с многовариантностью путей достижения одной и той же поставленной цели. Руководство организаций находится в постоянном поиске эффективных решений во всех сферах деятельности. В условиях свободного рынка руководитель обязан постоянно быть в поиске и даже рисковать, чтобы не отстать от своих конкурентов. На практике доказано, что порой лучше не принимать никакого решения, чем принимать необдуманные и неправильно обоснованные шаги для разрешения проблемы. Чем выше уровень управления, на основе которого принимается решение, тем более тщательно, при прочих равных условиях, они должны быть правильно обоснованы. Поэтому, после принятия управленческого решения должны приниматься организационно - нормативные, административно - правовые и экономические меры по его реализации и контролю за ходом его дальнейшего исполнения. Т.о., базой, с помощью которой строится вся управленческая деятельность, служат организационные структуры. Любая организация в процессе ее создания и развития ориентируется на достижение вполне определенных целей. Поэтому, в данном случае, организационная структура является преднамеренно и целенаправленно созданной и ориентированной на достижение установленных целей. [3, с. 143]. Надо отметить, что менеджмент как процесс управления организацией применяется во всех сферах деятельности организации. Спектр выполняемых управленческих действий настолько широк, что в теории управления принято объединять их в отдельные группы и виды. Так, например, принцип в сфере управления - это правило, требование, идея управления и его организационная основа, так как основные принципы определяют философию и стратегию руководства предприятием и его звеньями. Результативность и эффективность управления современной организацией в значительной степени зависят от того, каких именно принципов придерживаются ее управленческая структура, то есть руководители предприятий, принимая управленческие решения. При этом необходимо использовать определенные методы, применяемые для их последующей реализации. Правильный выбор обеспечит достижение желаемого результата с учетом наименьших затраченных усилий. В этом случае, необходимо обратить взор в современной отечественной экономической литературе к общим функциям управления, к

которым относят: планирование, организацию, мотивацию, контроль и координацию. Рассмотрим по отдельности характеристику каждой из функций управления.

Планирование – это вид управленческой деятельности, связанный с прогнозированием и планированием, в целом, в организации и ее структурных подразделениях. Функция планирования неслучайно на первом месте, так как прежде чем управлять предприятием, необходимо знать предназначенную миссию и цели организации. Планирование позволяет предвидеть состояние предприятия в будущем и знать, что необходимо следует сделать для достижения определенно поставленных целей, так как могут оказаться препятствия на этом пути, к которым надо быть готовым для их устранения. Не зря говорят, что тот генерал, который тщательно не планирует сценарий будущей битвы, то эту битву он проиграет.

Организация – вторая функция управления, задачей которой является формирование структуры организации, а также обеспечение всем необходимым для нормально слаженной работы. Организовать – это значит разделить на части и делегировать выполнение общей управленческой задачи путем распределения ответственности и полномочий, а также установить взаимосвязи между различными подразделениями организации. Основная задача функции «организация» – это создание действенной системы управления с учетом наилучшего использования имеющихся ресурсов и достижения поставленной миссии. Третья функция – мотивация, который рассматривается как деятельность, имеющий своей целью активизировать людей, с тем, чтобы работники в организации смогли иметь стимулирующее к эффективной работе для выполнения ее миссии. Теоретические аспекты мотивации базируются на изучении потребностей человека, которые являются основными мотивами их поведения, а, следовательно, и их деятельности.

Смысл такого иерархического построения заключается в том, что приоритетными для человека считаются потребности более низких уровней, и это, естественно сказывается на его мотивации. Иными словами, в поведении человека более определяющим является удовлетворение потребностей сначала низких уровней, а затем, по мере удовлетворения этих потребностей, становятся стимулирующим фактором для потребностей более высоких уровней. Следовательно, самая высокая потребность – потребность самовыражения роста человека как личности, которая никогда не может быть удовлетворена полностью. Поэтому процесс мотивации человека через потребности бесконечен, исходя из экономических воззрений. Предназначение руководителя заключается в том, чтобы тщательно наблюдать за своими подчиненными, а также своевременно выяснять, какие активные потребности движут каждым из них, чтобы предпринять необходимые шаги для дальнейшего решения по их реализации с целью повышения эффективности работы сотрудников.

Контроль и координация. Контроль есть фундаментальный элемент процесса управления, то есть практически важная и сложная функция управления. Ни планирование, ни создание организационных структур, ни мотивацию нельзя рассматривать полностью без контроля, так как контроль – это непрерывный процесс по выявлению отклонений от заданных параметров или стандартов во всех сферах деятельности предприятия, который направлен на выполнение его миссии. Кроме того, основная цель контроля – предупредительная, т.е. своевременно выявить проблемы и скорректировать соответственно деятельность организации до

того, как эти проблемы перерастут в кризис. Контроль можно рассматривать как важнейший атрибут совершенствования системы управления на предприятии.

Координация – это непрерывный процесс, направленный на поддержание всей системы управления в работоспособном состоянии путем своевременного устранения всех дефектов и ошибок, выявляемых в результате контроля. Необходимо отметить, что контроль и координация - это непрерывный и постоянно действующий процесс. Исходя из вышеизложенного, следует отметить, что австрийский экономист, лауреат Нобелевской премии в области экономики Ф. Хайек (1899-1992) указывал, что неперенным условием прогрессивного развития экономики любой страны является человеческое сотрудничество, которая основана на морально-этических и правовых нормах, сдерживая при этом разрушительные тенденции и порождая противостояние индивидуальных интересов. Это, прежде всего, уважение к чужой личной собственности, признание ее неприкосновенности; честность, доверие и пунктуальность в деловых отношениях, а также ответственность за нарушение договоренностей, толерантность, умение действовать в собственных интересах, но по единым для всех правилами. Поэтому, к месту следует отметить, что не менее важным принципом управления является «признание социальной ответственности менеджмента перед человеком и обществом в целом».

Выше названные принципы взяты за основу современной парадигмы управления. Использование данных принципов в организационной структуре позволяет любой организации развиваться, видоизменяться в соответствии с требованиями текущего времени. При этом, каждая организация, опираясь на квалифицированный потенциал своих работников, должен выявить для себя те принципы и методы, которые способствуют успешно плодотворной работе, при этом отвечая требованиям и запросам рыночной экономики. Следовательно, надо отметить, что все вышеперечисленное в большой степени касается современные постсоветские предприятия. Отечественной управленческой практике присущи, прежде всего, неумение брать на себя ответственность, жесткий контроль, ожидания о распоряжении и внедрении инноваций т.д.. Положение усугубляется тем, что отечественный менеджмент формируется под влиянием западных теоретических концепций, которые были актуальны четверть века назад. Поэтому, для работы на внутреннем рынке они вполне могут считаться пригодными, но самое главное на сегодняшний день для постсоветских предприятий должна быть конкурентоспособность на внешнем мировом рынке.

В настоящее время, подавляющее большинство руководителей предприятий основополагают только сегодняшним днем, не борются при этом о перспективе и стратегическом развитии своего предприятия, неохотно тратят ресурсы на техническое перевооружение и повышение квалификации специалистов. Все это свидетельствует о том, что нет материальной заинтересованности и у руководителей среднего звена для того, чтобы получить необходимый желаемый финансовый результат с наименьшим числом исполнителей в более кратчайшие сроки. Так, например, оплата труда работников японских фирм более чем на 30% зависит от итоговой прибыли фирмы! В данном случае срабатывает вариант принципа "монтера Мечникова", который в этом случае формулируется так: "Если в итоге твоего труда будет получена прибыль — получишь деньги!". Надо отметить, что данный принцип весьма категорично поддерживает известный американский менеджер Джек Стэк, протестуя против метода "заплати мне сегодня, отработаю как-нибудь

потом". Именно это и является причиной гибели большинства компаний, потому что так думают очень многие, начиная от руководителя и кончая простым рабочим. Поэтому, здесь должна быть противоположная позиция — "сначала заработай!".

Таким образом, в настоящее время, в эпоху глобализации и интеграции, конкуренция приобретает другое измерение, так как вхождение в мировое разделение труда для постсоветских республик является самой трудной задачей. Огромная концентрация капитала в высокоразвитых странах вытесняет мелкий и даже средний бизнес из традиционных сфер деятельности. На предпочтение потребителя уже не обращают внимание. Противостояние со стороны давления транснациональных компаний возможно только в некоторых секторах экономики и то при условии эффективного менеджмента, который опирается на новейшее восприятие рыночных реалий при помощи выбора адекватных методов взаимодействия с ними. Каждая организация в этих условиях должна для себя определить основные правила ведения бизнеса, соблюдение которых позволит ей получить конкурентное преимущество на мировом рынке. Важную роль в этих процессах играют научные основы управления предприятием – системный, кибернетический и синергетические подходы, исследующие проблематику сложности [11], а также ясное понимание глобальных сдвигов в экономике и управлении, произошедших в условиях надвигающейся глобализации и общества потребления [12; 13].

Литература

1. Журавлев П.В., Кулапов М.Н., Сухарев С.А. Мировой опыт в управлении. М., 2007.
2. Кнорринг В.И. Искусство управления М., 2006.
3. Гибсон Дж. Л., Иванцевич Д.Л., Доннелли Д.Х.-мл. Организации: поведение, структуры, процессы: Учебник для вузов. - М.: ИНФРА-М. - 2000.
4. Коротков Э.М. Менеджмент. М.: Инфра-М, 2006.
5. Кравченко А.И. История менеджмента. М., 2008.
6. Мескон М., Альберт М., Хедоури Ф. Менеджмент. М., 2007.
7. Орлов А.И. Менеджмент: Учебник. М., 2005.
8. Рябцев И.М. Менеджмент: Учебное пособие. Ростов-на-Дону, 2006.
9. Филонович С.Р. Основы менеджмента. М., 2005.
10. Чуйкин А.М. Основы менеджмента. М., 2005.
11. Шалаев В. В. Общество перед вызовами сложности: на путях антикризисного управления // Труды БГТУ. Серия 6.- 2018.-N1.- С.71-76
12. Шалаев В.П. Осторожно мутация: человек и общество перед вызовами глобализации, западофикации и потребления: противоречия нарастают // SocioTime / Социальное время.-2015.-N3.-С.48-57.
13. Шалаев В.П. Управление как философско-синергетическая проблема: в поисках новой парадигмы // Труды БГТУ. Серия: История, философия, филология.-2013.- N5(161).-С.67-72.

Авторская справка. Эмин Анвар оглы Гулиев, заместитель декана факультета Туризма и гостеприимства Азербайджанского Университета Туризма и Менеджмента, Баку, аспирант ПГТУ, eminquliyev.1977@mail.ru.

ПРАВОВАЯ ОСНОВА ФОРМИРОВАНИЯ КОМФОРТНОЙ ГОРОДСКОЙ СРЕДЫ НА ПРИМЕРЕ ГОРОДСКОГО ОКРУГА «ГОРОД ЙОШКАР-ОЛА»

В майском указе Президента Российской Федерации предусмотрены конкретные целевые показатели: совершенствование нормативно-правовой базы и порядка регулирования деятельности; сохранение земельного фонда и территории, на которых располагаются природные объекты, имеющие экологическое, историко-культурное, рекреационное, оздоровительное и иное ценное значение; создание механизмов развития комфортной городской среды с учетом индекса качества [1].

Данные цели находят преломление в реализации постановлений администрации городского округа «Йошкар-Ола» от 12 мая 2017 года № 563[2], от 20 декабря 2017 года № 1504[3] и от 28 марта 2018 года № 295[4]. В них поставлены важнейшие задачи органов местного самоуправления городского округа "Город Йошкар-Ола". Указанные проекты осуществляются в соответствии с очередностью и в рамках выделенных лимитов финансирования. В основе этой работы находятся инженерные знания, ответственность и смекалка.

Литература

1. Указ Президента Российской Федерации пункта 6 от 7 мая 2018 г. № 204 «О национальных целях и стратегических задачах развития Российской Федерации на период до 2024 года».

2. Постановление от 12 мая 2017 года № 563 «Об утверждении муниципальной программы городского округа «Город Йошкар-Ола» «Формирование современной городской среды» на 2017 год.

3. Постановления администрации городского округа «Город Йошкар-Ола» от 20 декабря 2017 года № 1504 «Об утверждении муниципальной программы городского округа «Город Йошкар-Ола» «Формирование современной городской среды в городском округе «Город Йошкар-Ола» на 2018-2022 годы».

4. Постановление администрации городского округа «Город Йошкар-Ола» от 28 марта 2018 года № 295 «О внесении изменений в муниципальную программу городского округа «Город Йошкар-Ола» «Формирование современной городской среды в городском округе «Город Йошкар-Ола» на 2018-2022 годы».

*А.М. Калинин, Л.М. Низова
ПГТУ, Йошкар-Ола*

ВНУТРИОРГАНИЗАЦИОННЫЕ КОНФЛИКТЫ: ПОНЯТИЕ И СУЩНОСТЬ

Внутриорганизационный конфликт – это конфликт, возникающий в рамках предприятия между его структурными подразделениями, членами трудового коллектива [1]. Управление конфликтами влияет на благополучие человека, эффективность работы группы и организационную эффективность. Конфликт

возникает между двумя или более сторонами из-за непонимания или недовольства, с которыми сталкиваются люди в организации. Конфликт определяется как «несогласие во мнениях между людьми или группами из-за различий во взглядах, убеждениях, ценностях или потребностях. Учитывая важность управления конфликтами в организациях, жизненно важно иметь и разрабатывать надежные и надежные инструменты измерения конфликтов [2]

Внедрение инструментов управления конфликтами в бизнес среде обычно включает эффективную коммуникацию, способности решать проблемы и хорошие навыки ведения переговоров для восстановления основных целей компании. Зарубежные ученые утверждают, что потенциальные возможности конфликта в группе, что отражается в существовавшем ранее уровне консенсуса среди членов и контекстуальных факторах, таких как задачи и размер группы, из многообразия, на которое группа должна реагировать, когда она движется к окончательному решению (другие переменные, такие как состав группы, уровень сплоченности группы и структура лидерства, также могут быть частью этого многообразия) [3]/ Если конфликт управляется должным образом, это может улучшить общий результат трудового коллектива. Как представляется, важным фактором в понимании и разрешении организационных конфликтов может стать тектологическая теория организаций А.Богданова, Системный подход и синергетика [4].

Литература

1. Ан Ю.Н. Классификация внутриорганизационных конфликтов в вузе / Ю.Н. Ан // Вестник Сибирского института бизнеса и информационных технологий. – 2014. – № 1(9). – С. 85–89.
2. K. W. D. D. Carsten, E. Arne, B. Bianca "A theory-based measure of conflict management strategies in the workplace," *Journal of Organizational Behavior.* / Carsten K.W.D.D., Arne E., Bianca B. - 2001. vol. 22. - pp. 645-668.
3. M. S. Poole, H. Michael, D. Gardardine, "Conflict management in a computer-supported meeting environment," *Management Science.* / Poole M. S., Michael H., Gardardine D. - 1981. vol. 37. - pp. 926-953.
4. Шалаев В.П. Система «Человек-Человек»: новые вызовы и старые проблемы (несколько слов о человеческой сущности): синергетический подход / / Труды БГТУ. Серия: История, философия, филология.-2014.- N5 (169).-С.73-77.

*А.М. Калинин, Л.М. Низова
ПГТУ, Йошкар-Ола*

РОЛЕВЫЕ ТЕОРИИ В РАЗРЕШЕНИИ КОНФЛИКТОВ

Одним из принципов ролевой теории является то, что поведение индивидов в той или иной роли является продуктом взаимодействия их собственной личности и ситуации занимаемой роли [1]. По мере изменения занимаемой роли меняется и поведение. Женщины и мужчины-менеджеры выполняют одну роль на работе — роль менеджера и другую дома — роль жены или мужа. Каждая роль связана с различными ситуационными ожиданиями, предполагая, что оба пола могут вести себя по-разному на работе и дома. Поскольку стиль разрешения конфликтов — это

тип поведения, теория ролей может предсказать, что менеджеры будут использовать разные стили разрешения конфликтов в двух ролевых ситуациях. Эмпирические исследования подтвердили, что поведение конфликтного стиля меняется на работе в зависимости от уровня управления [2]. То же самое верно и для поведения в стиле разрешения конфликтов дома в зависимости от того, является ли роль жены или мужа. Но, насколько мы могли определить из поиска литературы, никакие предыдущие исследования не рассматривали потенциальные различия в стиле разрешения конфликтов, используемых менеджерами, занимающими свои рабочие и домашние роли. Мы надеемся, что последующие исследования позволят преодолеть этот разрыв в понимании теории ролей в разрешении конфликта.

Литература

1. Sone, P. G. The effects of gender on managers' resolution of superior-subordinate conflict. (Doctoral dissertation, Arizona State University, 1981.) Dissertation Abstracts International, 1982, 42(11), 4914-A.
2. Rahim, M. A. Organizational Behavior courses for graduate students in business administration: Views from the tower and battlefield_ Psychological Reports, 1981, 49, 583-592.

*У.В. Колесникова, Л.М. Низова
ПГТУ, Йошкар-Ола*

РЕГУЛИРОВАНИЕ СТРАХОВОГО РЫНКА

Регулирование страхового рынка осуществляется на основе нормативно-правовой базы, которая носит трехступенчатый характер: 1) федеральные законы и кодексы; 2) специальные законы по страховому делу; 3) нормативные акты министерств и ведомств по страховому делу.

В свою очередь нормативные акты делятся на три части:

- общее законодательство, к которому относятся: Гражданский Кодекс Российской Федерации, Часть II, глава 48 «Страхование» [1]; Федеральный закон «Об организации страхового дела в Российской Федерации» [2].

Ими устанавливаются организационно-правовые формы и порядок создания предприятий, договорные правоотношения [3]:

- специальное законодательство включает в себя законы, указы Президента, постановления Правительства РФ по вопросам страхования.

- ведомственные нормативные документы представлены указаниями и рекомендациями Федерального органа по надзору за страховой деятельностью.

В условиях рыночной экономики страхование выступает в роли социального стабилизатора, позволяющего обществу компенсировать ущербы, которые наступают вследствие непредвиденных событий, наносящих урон государству, бизнесу и населению. Оно играет большую роль в обеспечении благополучия каждой семьи и каждого человека.

Литература

1. Гражданский кодекс РФ от 26.01.96 №14-ФЗ гл. 48, часть II «Страхование»

2. Федеральный закон от 31 декабря 1997 г. №157 «Об организации страхового дела в Российской Федерации»

3. Социальное страхование: учебное пособие / Л. М. Низова. – Йошкар-Ола: ПГТУ, 2012. – С. 50-51.

*Л.М. Кузикова, О.В. Пчелина
ПГТУ, Йошкар-Ола*

РОЛЬ СИСТЕМЫ ОЦЕНКИ КАЧЕСТВА ПРЕДОСТАВЛЕНИЯ ГОСУДАРСТВЕННЫХ И МУНИЦИПАЛЬНЫХ УСЛУГ В ПРОФИЛАКТИКЕ КОНФЛИКТОВ В СФЕРЕ ПРЕДОСТАВЛЕНИЯ ГОСУДАРСТВЕННЫХ И МУНИЦИПАЛЬНЫХ УСЛУГ ПО ПРИНЦИПУ «ОДНОГО ОКНА»

Многофункциональный центр предоставления государственных и муниципальных услуг (МФЦ) представляет собой место максимального взаимодействия государства и общества, вследствие чего одной из задач, стоящих перед специалистами МФЦ, является создание такой системы взаимодействия, которая бы исключала или сводила к минимуму вероятность конфликтов между потребителем и поставщиком государственной услуги. Оценка потребителем полученной услуги является индикатором наличия либо отсутствия противоречий в процессах предоставления государственных и муниципальных услуг. Такая оценка сводится, в основном, к оценке конечного результата получения услуги и не дает полной картины качества предоставления услуги. Для решения данного вопроса, а так же с целью дальнейшего развития системы оценки качества предоставления государственных и муниципальных услуг, Правительством России внесены изменения в действующее законодательство. Одним из основных нововведений является распространение механизма оценки всех услуг, которые оказываются в МФЦ, а руководители МФЦ будут нести персональную ответственность за качество организации предоставления услуг по пяти критериям: время предоставления услуги, время ожидания в очереди, вежливость и компетентность сотрудника, комфортность помещения, доступность информации об услуге [2].

Кроме того, механизм оценки распространяется на все стадии предоставления государственных услуг: подача заявления, получение результата, получение решения об отказе в предоставлении услуги, получение решения о приостановлении предоставления услуги. Ранее граждане могли оценить только сам результат полученной услуги. Оценки и мнения граждан о качестве предоставления государственных и муниципальных услуг собираются по-прежнему через и телефонные и смс-опросы, терминалы и иные устройства, расположенные в местах предоставления услуг, через единый портал государственных услуг, а также сайт «Ваш контроль». По словам заместителя Министра экономического развития РФ Саввы Шипова, система «Ваш контроль»¹⁵ позволит мотивировать руководителей всей уровней на

¹⁵ Система «Ваш контроль» существует с 2012 года и на данный момент является одной из крупнейших в мире систем обратной связи государства с гражданами-получателями услуг. Сейчас в ней собраны оценки граждан по более чем 37 млн. государственных услуг.

более качественную работу, что, в свою очередь, поможет сделать государственные услуги еще более доступными и удобными для граждан [2]. Обновленная система оценки будет реализована с 1 июля 2019 года и даст возможность населению оценить и проверить качество предоставления услуги на всех стадиях ее оказания. Т.о., заблаговременное обнаружение проблемных ситуаций посредством оценки качества предоставления государственных услуг будет способствовать предупреждению конфликтов, минимизировать вероятность их возникновения, позволит создать эффективное бесконфликтное взаимодействие государства и общества.

Литература

1. О внесении изменений в постановление Правительства Российской Федерации от 12 декабря 2012 г. № 1284: Постановление Правительства Российской Федерации от 31.03.2018 г. № 395 // Справочно-правовая система «Консультант Плюс»: [Электронный ресурс] / Компания «Консультант Плюс». – Последнее обновление 01.04.2019.

2. Совершенствование государственного управления: портал [Электронный ресурс]. – Режим доступа: <http://ar.gov.ru/> (дата обращения: 04.04.2019).

*Н.А. Михайлова, Л.М. Низова
ПГТУ, Йошкар-Ола*

СОЦИАЛЬНАЯ СУЩНОСТЬ ПЕНСИОННОГО СТРАХОВАНИЯ

В соответствии со статьей 39 Конституции Российской Федерации «каждому гарантируется социальное обеспечение по возрасту, в случае болезни, инвалидности, потери кормильца, для воспитания детей и в иных случаях, установленных законом» [1]. Субъектами пенсионного страхования являются: страхователи, страховщик и застрахованные лица. Социальными приоритетами реформирования пенсионной системы является повышение жизненного уровня пенсионеров, продолжение биологической жизни и повышение коэффициента замещения утраченного заработка [2]. Авторский мониторинг позволил выявить следующие проблемы: рост дефицита бюджета средств Пенсионного фонда; неофициальное трудоустройство граждан; демографическое старение населения; величина прожиточного минимума пенсионера Республики Марий Эл ниже, чем в России; снижение возможностей трудоустройства предпенсионеров [3].

Мерами по устранению вышеназванных проблем являются: сокращение теневой экономики; увеличение коэффициента замещения от утраченного заработка; улучшение консультативной помощи молодежи по вопросам новой пенсионной реформы; обучение граждан предпенсионного возраста с целью повышения их конкурентноспособности; развитие системы негосударственного пенсионного страхования; усиление государственного контроля за деятельностью работодателей по формированию пенсионных средств; снятие ограничения по индексации пенсий (3 балла) работающим пенсионерам.

Литература

1. Конституция Российской Федерации (ст.39).

2. Федеральный закон «О внесении изменений в отдельные законодательные акты Российской Федерации по вопросам назначения и выплаты пенсий» от 03.10.2018 N 350-ФЗ.

3. Результаты авторского исследования.

*А.Ю. Овечкина, Л.М. Низова
ПГТУ, Йошкар-Ола*

ОБЯЗАТЕЛЬНОЕ МЕДИЦИНСКОЕ СТРАХОВАНИЕ КАК ОСНОВА НАЦИОНАЛЬНОГО ПРОЕКТА

Обязательное медицинское страхование является составной частью государственного социального страхования и обеспечивает всем гражданам Российской Федерации равные возможности в получении медицинской и лекарственной помощи [3]. Согласно Конституции РФ: «Каждый имеет право на охрану здоровья и медицинскую помощь... оказывается гражданам бесплатно за счет средств соответствующего бюджета, страховых взносов, других поступлений» [1]. В соответствии с основными целями Национального проекта «Здравоохранение» были поставлены основные цели: внедрить механизмы мотивации персонала, обеспечить к 2021 году перевод детских поликлиник на модель «Бережливая поликлиника», расширить круг получателей помощи по соцконтракту, упростить процедуру диспансеризации и включить в них обследование на выявление онкозаболеваний [2]. К числу основных проблем в сфере ОМС относятся: дефицит медицинских работников, и в первую очередь врачей узкой специальности, небольшое качество предоставляемых услуг, неполное покрытие требуемых услуг, отсутствие стандартов диагностических мероприятий и лечения. Для преодоления вышесказанных проблем целесообразно: увеличить государственное финансирование здравоохранения через систему ОМС, создать устойчивые финансовые основы для оказания бесплатной медицинской помощи и повысить квалификацию медицинских работников.

Литература

1. "Конституция Российской Федерации", статья 41.
2. Указ Президента Российской Федерации от 07.05.2018 № 204 «О национальных целях и стратегических задачах развития Российской Федерации на период до 2024 года».
3. Закон РФ от 28.06.1991 N 1499-1 "О медицинском страховании граждан в Российской Федерации".

*С.И. Попадюк, Л.М. Низова
ПГТУ, Йошкар-Ола*

ПОДДЕРЖКА МЕСТНЫХ ИНИЦИАТИВ НА ТЕРРИТОРИИ РЕСПУБЛИКИ МАРИЙ ЭЛ

По инициативе Правительства Республики Марий Эл с 2014 года в республике реализуется проект по поддержке местных инициатив. Проект направлен на

создание экономических и социальных условий для развития общественной инфраструктуры муниципальных образований, повышения качества предоставления муниципальных услуг на местном уровне и расширения участия населения в осуществлении местного самоуправления. Проект по поддержке местных инициатив вызывает значительный интерес со стороны населения республики. Ежегодно на конкурсный отбор представляется порядка 100 заявок от муниципальных образований республики. Всего в 2014-2018 гг. (5 лет реализации проекта) на конкурсный отбор было представлено 526 заявок. За этот период реализовано 226 проектов, на софинансирование которых направлено из республиканского бюджета РМЭ 141,9 млн. рублей [1]. В 2019 году в целях строительства и проведения реконструкции мемориальных сооружений и объектов, увековечивающих память погибших при защите Отечества, в том числе к празднованию 75-летия годовщины победы в Великой отечественной войне, определены приоритетными объектами инфраструктуры - мемориальные сооружения и объекты, увековечивающие память погибших при защите Отечества. Механизм реализации программы поддержки местных инициатив доказал свою эффективность, так как он направлен на решение вопросов местного значения с учетом мнений граждан. Самоорганизация граждан на местном уровне может стать важным фактором решения многих социальных проблем территорий и здесь большие эвристические возможности имеет наверное синергетическая теория развития общества [2].

Литература

1. Инвестиционный портал Республики Марий Эл [Электронный ресурс] // Режим доступа: <http://mari-el.gov.ru/mecon/Pages/competitions.aspx> (дата обращения 15.05.2019).
2. Шалаев В.П. Управление как философско-синергетическая проблема: в поисках новой парадигмы // Труды БГТУ. Серия: История, философия, филология.-2013.- N5(161).-С.67-72.

*С.И. Попадюк, Л.М. Низова
ПГТУ, Йошкар-Ола*

РАЗВИТИЕ ИНИЦИАТИВНОГО БЮДЖЕТИРОВАНИЯ В РЕСПУБЛИКЕ МАРИЙ ЭЛ

Одной из важнейших проблем муниципальных образований является недостаточность собственной доходной базы местных бюджетов. Не менее значимой является проблема низкой степени заинтересованности и вовлеченности граждан в осуществлении местного самоуправления, в частности, в бюджетный процесс. Поэтому особую актуальность приобретает реализация проектов, имеющих приоритетное значение для населения муниципальных образований с использованием механизмов инициативного бюджетирования. Такие проекты позволяют повысить уровень гражданской активности и внедрить главный принцип муниципальной демократии – участие жителей в осуществлении местного самоуправления. На уровне субъектов РФ развитие законодательства об инициативном бюджетировании сдерживается, в том числе неопределенностью партисипаторных практик с точки зрения действующей

щего бюджетного законодательства. С целью активизации работы по внедрению и развитию практик инициативного бюджетирования в РМЭ в 2019 г. запланирован ряд мероприятий, одним из которых является разработка проекта постановления Правительства РМЭ о реализации проекта по поддержке местных инициатив на постоянной основе. Также в текущем году запланировано проведение «парламентских уроков» со студентами высших учебных заведений республики по вопросам инициативного бюджетирования и привлечения молодежи к данной тематике, а также интеграция в интерактивную платформу «Гражданский контроль» проектов по благоустройству общественных территорий с внедрением контроля со стороны общественности за проводимыми работами и другие мероприятий.

Литература

1. Информационный портал Республики Марий Эл [Электронный ресурс] // Режим доступа: http://mari-el.gov.ru/minjust/Pages/Projects_supporting.aspx (дата обращения 15.05.2019).

*С.И. Попадюк, Л.М. Низова
ПГТУ, Йошкар-Ола*

СОЦИАЛЬНО-ПРАВОВЫЕ ОСНОВЫ ПОДДЕРЖКИ МЕСТНЫХ ИНИЦИАТИВ НА ТЕРРИТОРИИ РЕСПУБЛИКИ МАРИЙ ЭЛ

В соответствии с пунктом 4 Порядка проведения конкурсного отбора проектов и программ развития территорий муниципальных образований в Республике Марий Эл, основанных на местных инициативах, утвержденного постановлением Правительства Республики Марий Эл от 12 марта 2019 г. № 64 «О поддержке местных инициатив на территории Республики Марий Эл в 2019 году» [1] участники конкурсного отбора - органы местного самоуправления городских округов, городских и сельских поселений в 2019 году представляли проекты по 18 различным типам. В текущем году в целях строительства и проведения реконструкции мемориальных сооружений и объектов, увековечивающих память погибших при защите Отечества, в том числе к празднованию 75-летия годовщины победы в Великой отечественной войне, определены приоритетными объектами инфраструктуры - мемориальные сооружения и объекты, увековечивающие память погибших при защите Отечества. В соответствии с условиями проведения конкурса муниципальными образованиями республики в Минэкономразвития Республики Марий Эл – организатору конкурсного отбора представлены проекты по 10 типам. Из представленных проектов максимальное количество проектов (25 проектов) - по строительству и реконструкции мемориальных сооружений и объектов, увековечивающих память погибших при защите Отечества. Также представлены проекты по реконструкции автомобильных дорог местного значения (19 проектов), проекты по электроснабжению (12 проектов), проекты по развитию мест массового отдыха (10 проектов), проекты по развитию мест общего пользования (6 проектов), проекты по благоустройству мест захоронений (5 проектов) и другие проекты [2].

Литература

1. Постановление Правительства Республики Марий Эл от 12 марта 2019 г. № 64 «О поддержке местных инициатив на территории Республики Марий Эл в 2019 году».
2. Инвестиционный портал Республики Марий Эл [Электронный ресурс] // Режим доступа: <http://mari-el.gov.ru/mecon/Pages/competitions.aspx> (дата обращения 15.05.2019).

*Н.Д. Семенова, Л.М. Низова
ПГТУ, Йошкар-Ола*

ДОПОЛНИТЕЛЬНЫЕ МЕДИЦИНСКИЕ УСЛУГИ КАК ФАКТОР УЛУЧШЕНИЯ ЗДОРОВЬЯ НАСЕЛЕНИЯ

Добровольное медицинское страхование (ДМС) – это вид страхования, которое предусматривает получение медицинской помощи в определенных лечебно-профилактических учреждениях, предусмотренных договором страхования [3]. Согласно Конституции РФ: «Каждый имеет право на охрану здоровья и медицинскую помощь» [1]. В соответствии с Национальным проектом «Здравоохранение» были приняты основные цели: снижение смертности населения, в т.ч. младенческой, ликвидация медицинского кадрового дефицита, обеспечение охвата всех граждан профилактическими медицинскими осмотрами не реже одного раза в год, повышение оптимальной доступности для населения, упрощение процедуры записи на прием к врачу, увеличение объема экспорта медицинских услуг [2]. К основным проблемам в сфере ДМС можно отнести: отсутствие льгот для граждан, которые заключают договоры ДМС, недостаток информации о ДМС, сохранение теневого рынка услуг здравоохранения, низкая платежеспособность населения. Для преодоления вышесказанных проблем, по нашему мнению, целесообразно выделять субсидии малоимущим категориям граждан, поднять экономическое благосостояние населения, исключить теневой рынок в здравоохранении, информировать о преимуществах ДМС.

Литература

1. "Конституция Российской Федерации", - ст. 41.
2. Указ Президента Российской Федерации от 07.05.2018 № 204 «О национальных целях и стратегических задачах развития Российской Федерации на период до 2024 года».
3. Логвинова И.Л. Добровольное медицинское страхование и финансирование отечественной системы здравоохранения // Экология человека. -2011. -N10. -С.35-41.

*Л.В. Смоленникова, ПГТУ, Йошкар-Ола
L.V. Smolennikova, VSUT, Yoshkar-Ola*

МЕТОДИЧЕСКИЕ ПОДХОДЫ К ОЦЕНКЕ ИНВЕСТИЦИОННОЙ ПРИВЛЕКАТЕЛЬНОСТИ СЕЛЬСКОХОЗЯЙСТВЕННЫХ ПРЕДПРИЯТИЙ

METHODICAL APPROACHES TO ASSESSING THE INVESTMENT ATTRACTIVENESS OF AGRICULTURAL ENTERPRISES

Аннотация. Изложены существенные характеристики инвестиционной привлекательности как экономической категории, сформированы методические подходы к проведению оценки инвестиционной привлекательности предприятия.

Abstract. The essential characteristics of investment attractiveness as an economic category are set forth, methodical approaches to evaluating the investment attractiveness of an enterprise are formed.

Ключевые слова: инвестиционная привлекательность, оценка инвестиционной привлекательности предприятия.

Key words: investment attractiveness, assessment of the investment attractiveness of the enterprise.

Важной характеристикой хозяйствующего субъекта, напрямую влияющей на перспективы его развития, конкурентоспособность и финансовую устойчивость, является инвестиционная привлекательность. В этой связи актуальным является изучение существенных характеристик инвестиционной привлекательности как экономической категории и формирование методических подходов к проведению анализа и оценки инвестиционной привлекательности предприятия. В современной экономической литературе различные аспекты проблемы оценки инвестиционной привлекательности представлены в работах Бланка И.А., Валинуровой Л.С., Казаковой О.Б., Ковалева В.В., Крейниной М.Н., Крылова Э.И., Кныш М.И., Лукасевич И.Я. и др. Одной из наиболее представленных является характеристика инвестиционной привлекательности с точки зрения целесообразности вложения средств в интересующее инвестора предприятие, зависящей от внутренних и внешних факторов, определяющих деятельность экономического субъекта. Инвестиционная привлекательность предприятия трактуется как интегральная характеристика с позиций перспективности развития, объема сбыта продукции, эффективности использования активов и их ликвидности, состояния платежеспособности и финансовой устойчивости [2, 3, 5]. Характеристику инвестиционной привлекательности можно видеть и с точки зрения потенциала и риска [1]. Систематизация и обобщение подходов к определению понятия «инвестиционная привлекательность» позволили дать следующее определение: инвестиционная привлекательность предприятия - это совокупность характеристик его финансово-хозяйственной и управленческой деятельности, перспектив развития и возможностей привлечения инвестиционных ресурсов.

Инвестиционная привлекательность имеет ряд аспектов, среди которых: технический, коммерческий, экологический, институциональный, социальный, финансовый. Анализ существующих подходов к оценке инвестиционной привлекательности экономических систем выявил отсутствие единого методического подхода к выбору показателей оценки. По мнению исследователей, оценка инвестиционной привлекательности предприятия может складываться из комплекса аналитических действий, в процессе которых проводятся определение фазы жизненного цикла предприятия, анализ и оценка финансового состояния, спроса на продукцию, рисков, хозяйственной и инвестиционной активности,

инвестиционного климата региона, непредъявленного спроса предприятия на заемные ресурсы, форм и источников инвестиционных ресурсов. Из всех показателей, характеризующих инвестиционную привлекательность предприятия, в условиях доминирования экономических методов управления, на первый план выходят те, которые прямо или косвенно характеризуют, прежде всего, финансово-экономические аспекты хозяйствующего субъекта. Такими показателями являются показатели финансового состояния предприятия и его экономической устойчивости.

Методики оценки инвестиционной привлекательности предприятия можно разделить на группы: основанные на анализе финансового состояния предприятия; основанные на анализе финансового состояния предприятия и учитывающие влияние на инвестиционную привлекательность внутренних и внешних факторов. При построении показателей инвестиционной привлекательности учитываются параметры хозяйственной активности предприятия, то есть его финансово-хозяйственной и производственной деятельности (производственный потенциал, рентабельность продукции, эффективность использования производственных и финансовых ресурсов, состояние и размещение средств, их источники и др.).

Комплексное заключение об инвестиционной привлекательности помимо названных аспектов может включать результаты анализа интенсивных факторов деятельности предприятия, позволяющие оценить эффективность использования имеющихся средств и выявить внутрипроизводственные резервы, результаты анализа инвестиционной активности предприятия, позволяющие выявить интенсивность инвестиционного процесса и установить ориентиры в объемах инвестиций, возможные источники и методы финансирования инвестиций.

В современных условиях ключевая цель ведения бизнеса - максимизация стоимости компании, одним из условий обеспечения которой являются инвестиции. В этой связи актуальным становится определение инвестиционной привлекательности предприятия на основе его стоимостной оценки. Оценка инвестиционной привлекательности предприятия может быть произведена с использованием индикативной методики [4], включающей расчет рентабельности активов (Ra) и экономической добавленной стоимости (EVA). Выбор индикатора «рентабельность активов» обусловлен тем, что инвестиционная привлекательность предприятия в значительной степени определяется составом, структурой, состоянием-ем активов, которыми оно располагает, а также условиями, обеспечивающими их наиболее эффективное использование. Факториальными показателями в модели оценки рентабельности активов могут выступать прибыль от реализации продукции, выручка от реализации продукции, оборотные активы, краткосрочные обязательства, дебиторская задолженность, кредиторская задолженность, заемный капитал, активы. Положительная динамика рентабельности активов свидетельствует об успешном развитии предприятия, росте его привлекательности для инвесторов. Для выявления прироста рыночной стоимости предприятия в результате осуществления инвестиций определяется экономическая добавленная стоимость, возникающая, если за анализируемый период времени доходность инвестированного капитала (ROCE) выше, чем средневзвешенная стоимость использованного капитала (WACC). Положительная величина EVA, таким образом, характеризует эффективное использование

капитала и свидетельствует об увеличении стоимости предприятия, что стимулирует собственников к дальнейшему вложению средств.

Применение стоимостного подхода к оценке инвестиционной привлекательности апробировано на данных сельскохозяйственного предприятия, имеющего устойчивый спрос на производимую продукцию. В ходе анализа выявлены: достаточность необходимых производственных мощностей, но высокая физическая и моральная изношенность техники, оборудования; имеющийся потенциал для снижения издержек производства; отсутствие технологической зависимости от других предприятий, использование местного сырья; надежность имущественного положения, укрепление финансовой устойчивости, но низкий уровень платежеспособности (ликвидности) предприятия.

Интегральная оценка инвестиционной привлекательности предприятия проведена с учетом результатов ретроспективного анализа финансового состояния, а также построения прогноза развития предприятия в горизонте инвестирования. Анализ финансового состояния предприятия с использованием факторной модели оценки рентабельности активов выявил наметившуюся тенденцию снижения данного показателя. Наибольшее негативное влияние на рентабельность активов оказали ценовая политика и замедление темпов роста прибыли от реализации продукции. Также имело место снижение эффективности использования оборотных активов в связи с их опережающим ростом по сравнению с выручкой от реализации продукции. Отрицательное влияние оказало и снижение степени покрытия краткосрочных обязательств предприятия дебиторской задолженностью, то есть финансовой устойчивости предприятия. Совокупный индекс инвестиционной привлекательности сформировался на уровне меньше 1, что означает снижение инвестиционной привлекательности для инвесторов.

Моделирование экономической добавленной стоимости (EVA) выявило, что в результате реализации инвестиционного проекта предприятие сможет достигнуть доходность инвестированного капитала (ROCE) выше, чем средневзвешенная стоимость капитала для инвестора (WACC). Следовательно, формируется экономическая добавленная стоимость и произойдет прирост рыночной стоимости предприятия в результате осуществления инвестиций в его развитие. Все вышеизложенное свидетельствует о перспективности применения стоимостного подхода к оценке инвестиционной привлекательности сельскохозяйственных предприятий.

Литература

1. Валинурова, Л.С. Управление инвестиционной деятельностью. - М.: КноРус, 2005. - 384 с.
2. Крейнина, М.Н. Анализ финансового состояния и инвестиционной привлекательности акционерных обществ в промышленности, строительстве и торговле. - М.: Дело и сервис, 1994. - 456 с.
3. Крылов Э.И., Власова В.М., Егорова М.Г., Журавкова И.В. Анализ финансового состояния и инвестиционной привлекательности предприятия. - М.: Финансы и статистика, 2003. - 190 с.

4. Толкаченко, О.Ю. Индикативная методика оценки инвестиционной привлекательности фирмы / Финансовый менеджмент. – 2008. – № 6.
5. Якименко, Е.А. Оценка инвестиционной привлекательности предприятия /Вестник Алтайского аграрного университета.–2009.-№11(61).

Авторская справка. Смоленникова Людмила Витальевна, Поволжский государственный технологический университет, SmolennikovaLV@volgatche.net.

Author's Bio. Lyudmila Smolennikova, Volga State University of Technology.

*И.Г. Соловьева, Л.М. Низова
ПГТУ, Йошкар-Ола*

МОДЕРНИЗАЦИЯ ЗДРАВООХРАНЕНИЯ КАК ЭЛЕМЕНТ СОЦИАЛЬНОЙ ПОЛИТИКИ

Здравоохранение – это деятельность, направленная на укрепление и сохранение здоровья населения, оказание медицинской и лекарственной помощи, проведение государственного эпидемиологического надзора [1,с.180]. Национальной целью является увеличение продолжительности жизни к 2024 году до 78 лет [2]. Авторский социологический опрос двух категорий: медицинских работников и врачей позволил выявить проблемы в системе здравоохранения:изношенность медицинского оборудования; дефицит медицинских кадров; платность медицинских услуг; проблемы лекарственного обеспечения; проблемы получения квоты на высокотехнологичное лечение; пренебрежительное отношение к пациенту со стороны медицинского персонала [3]. Для устранения вышеназванных проблем, по мнению авторов, целесообразно уделить внимание реализации следующих приоритетных направлений: оснащение современным диагностическим оборудованием; улучшение лекарственного обеспечения;увеличение объема высокотехнологических видов помощи; повышение доступности медицинских услуг;ежегодная диспансеризация работающего населения; формирование здорового образа жизни населения.

Литература

- 1.Царик Г.Н. Общественное здоровье и здравоохранение.-Кемерово, 2012.-911с.
- 2.Указ Президента РФ«О национальных целях и стратегических задачах развития Российской Федерации на период до 2024 года»[Электронный ресурс]. Режим доступа: <http://kremlin.ru/events/president/news/57425>.
3. Результаты собственного исследования.

*Е.Н. Сорокина, Л.М. Низова
ПГТУ, Йошкар-Ола*

ЗАНЯТОСТЬ НАСЕЛЕНИЯ КАК ФАКТОР РЫНОЧНОЙ ЭКОНОМИКИ НА ПРИМЕРЕ РЕСПУБЛИКИ МАРИЙ ЭЛ

Ситуация на региональном рынке труда находится под воздействием таких экономических составляющих, как уровень инфляции, показатели ВВП, санкции и т.д. По Конституции России каждый имеет право на трудоустройство [1]. В рамках майского указа Президента РФ проводится поддержка занятости населения в Республике Марий Эл[2]: численность занятого населения увеличилась на 0,4 тыс.человек, численность экономически активного населения составляет 330,8 тыс. человек или 48,6%. Вместе с тем уровень общей безработицы составляет 5%. В структуре безработных увеличилась доля: уволившихся по собственному желанию граждан до 63,2 %; молодежи до 10,7 %; родителей, воспитывающих несовершеннолетних детей до 35,6 %; выпускников образовательных организаций до 0,5 %; граждан, испытывающих трудности в поиске работы до 28,6 %; граждан, стремящихся возобновить трудовую деятельность после длительного перерыва до 26,0 %; не имеющих профессии - с 0,9 % до 1,2 %; жителей сельской местности - с 34,5 % до 36,2 %[3]. Для устранения вышеназванных проблем считаем целесообразным принятие следующих мер: повышение качества и доступности госуслуг, добиваться сбалансированности спроса и предложения рабочей силы, стимулировать работодателей к созданию и модернизации рабочих мест.

Литература

1. Конституция РФ // «Собрание законодательства РФ», 14.04.2014, N 15.
2. Указ Президента РФ от 7 мая 2018 г. №204 «О национальных целях и стратегических задачах развития РФ на период до 2024 года».
3. Статистические материалы департамента труда и занятости [Электронный ресурс].URL: <https://marieltrud.ru/> (дата обращения: 22.04.2019 г.).

*А.И. Терешин, Л.М. Низова
ПГТУ, Йошкар-Ола*

МОРСКОЕ СТРАХОВАНИЕ КАК ОДИН ИЗ СПОСОБОВ БОРЬБЫ С ПИРАТСТВОМ

Морское страхование – отрасль страхования, охватывающая виды имущественные интересы, связанные с судами морского и речного флота [1]. Статистика свидетельствует, что места активных нападений на морские суда время от времени меняются, в связи с чем, в будущем очаги преступности на море могут легко переместиться [2]. Морское страхование грузоперевозок как важная составляющая международных экономических отношений сильно подвержено влиянию глобализации. Проблемы морского страхования заключаются в отсутствии единых стандартных условий морского страхования, в неурегулированности международного правового оформления механизма оплаты выкупа, а также конечного уровня ответственности грузопассажирских перевозок. В качестве мер борьбы с пиратством судовладельцы предпочитают не обращение в правоохранительные органы, а вооружение экипажа или наем охраны из опасений, что официальные методы приведут к озлоблению и эскалации конфликта [3]. Представляется необходимой разработка унифицированных правил

страхования, которые будут соответствовать международной практике. Единый подход к договорам морского страхования, по мнению авторов, повысит качество услуг российского морского страхования.

Литература

1. Конвенция ООН по морскому праву, 1982. 311 с.
2. Ромашев Ю.С. Борьба с пиратством и вооруженным разбоем на море (правовые основы и практика). М: издательство Транс-Лит, 2012. 336 с.
3. Boot M. Pirates, then and now. How piracy was defeated in the past and can be again // Foreign Affairs. 2009. Vol. 88. Pp. 94-107.

А.А. Ундов, А.Г. Фурин, ПГТУ, Йошкар-Ола
A.A. Undov, A.G. Furin, VSUT, Yoshkar-Ola

ЗНАЧЕНИЕ БУХГАЛТЕРСКОЙ ПРОФЕССИИ В СОВРЕМЕННОМ МИРЕ THE IMPORTANCE OF ACCOUNTING PROFESSION IN THE MODERN WORLD

Аннотация. Статья посвящена проблеме «вымирания» бухгалтерской профессии и ее перспективам в современном мире. В исследовании характеризуется профессия бухгалтера и описываются современные требования, предъявляемые к специалистам данной профессии. Статья содержит результаты исследований рынка труда о спросе на вакансии бухгалтера.

Abstract. The article is devoted to the problem of "extinction" of the accounting profession and its prospects in the modern world. The study characterizes the profession of an accountant and describes the current requirements for specialists in this profession. The article contains the results of labor market research on the demand for accountant vacancies.

Ключевые слова: бухгалтер, бухгалтерское дело, информационные технологии, профессиональная квалификация, профессиональный стандарт, трудовая функция

Key words: accountant, accounting, information technologies, professional qualification, professional standard, labor function

В современном мире многие процессы становятся автоматизированными и оцифрованными. Развивающиеся страны взяли вектор развития именно в этом направлении. Цифровая трансформация позволяет повысить качество производства и предоставления услуг, сформировать новую информационную инфраструктуру, а также развить конкуренцию на рынке услуг. Под действием этой трансформации происходят масштабные изменения во всех сферах человеческой деятельности. С каждым годом появляются новые высокотехнологичные средства вычислительной и коммуникационной техники. [1] Появление таких технологий снижает необходимость в некоторых профессиях, в том числе и в профессии бухгалтера. В бухгалтерском учете активно используются информационные системы и электронный документооборот, которые позволяют охватить множество бизнес-процессов на

предприятия. Банкиры, торговцы и управляющие в Древнем Мире выполняли учетные функции. В этой профессии работали только мужчины, а женщины вели подобный учет только в домашнем хозяйстве. В Средневековье появились первые работы, посвященные основам бухгалтерской науки. [2] Родоначальником этой профессии считают итальянского математика Лука Пачоли. Он ввел термин «двойной записи», главной книги, инвентарных книжек, мемориальных книг и т.д.

Термин “бухгалтер” произошел из немецкого языка и переводится как “книгодержатель”. В России впервые этот термин упоминался в 1710 году в правительственной газете «Ведомости». [3] На сегодняшний день бухгалтер фиксирует хозяйственную деятельность предприятия и составляет финансовую отчетность, которая полностью отражает информацию о финансовом положении. [4] Бухгалтер должен знать налоговое, трудовое и гражданское законодательство. Эта должность считается «правой рукой» руководителя предприятия и без бухгалтера не принимается ни одно управленческое решение. Также эта должность является представителем предприятия перед государственными органами. В крупных предприятиях имеются главные бухгалтера, функционал которых намного обширнее и сложнее. Обязанности бухгалтера, его роль в организации и большая ответственность определяют уровень оплаты труда специалистов данной категории. Заработная плата главного бухгалтера в различных отраслях отражена на рисунке 1.



Рисунок 1 – Средняя заработная плата главного бухгалтера на конец 2018 года в РФ (согласно данным журнала “Главбух”) [5].

В рамках глобализации экономики и бизнеса сформированы бухгалтерские ассоциации и профессиональные институты. Они разрабатывают международные стандарты для предоставления достоверной и понятной для всех бухгалтерской финансовой отчетности и квалификационные требования к бухгалтерской профессии. [6] Такая огромная работа позволяет вести дела не только с отечественными контрагентами, но и зарубежными компаниями. В состав общественных и самоуправляемых бухгалтерских организаций входят: комитет по международным стандартам финансовой отчетности (IASB), международная федерация бухгалтеров (МФБ), ассоциация присяжных сертифицированных бухгалтеров Великобритании (ACCA), институт профессиональных бухгалтеров (ИПБ), аудиторская палата

России. Наличие выше упомянутых организаций свидетельствует об особой специфике работы бухгалтера. Работа бухгалтера также связана со сбором огромного массива данных. Эта функция обеспечивается с помощью привлечения информационных технологий. Использование информационных технологий позволяет получать оперативную и систематизированную информацию, необходимую для принятия управленческих решений. Это позволяет сократить время, затрачиваемое на формирование достоверной отчетности вручную, повысить качество работы и аналитики. Оптимизация работы бухгалтера и поступательная замена некоторых его функций технологическими и информационными продуктами могут привести к постепенному отказу от услуг специалистов данной профессии. Последствием этого является ужесточение требований к бухгалтерской профессии, а в недалеком будущем эта профессия может исчезнуть вообще.

Ю.К. Харакоз и А.В. Парамонова исследовали рынок труда информационных технологий и сделали вывод, что через 10 – 20 лет профессия бухгалтера станет «ненужной». В связи с такой перспективой представляется важным и актуальным повышение качества практического обучения будущих бухгалтеров [7]. Практикоориентированный подход в обучении бухгалтеров предполагает моделирование различных ситуаций [8].

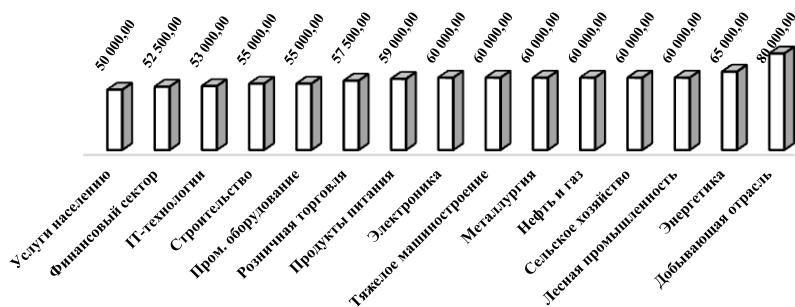
Таблица 1 – Требования работодателей к бухгалтерской профессии (по данным HeadHunter) [5].

Функция главного бухгалтера	Функции рядового бухгалтера
Организация и контроль бухгалтерского учета	Составление первичных документов
Подготовка налоговой стратегии	Расчет заработной платы
Внутренний контроль	Проведение платежей
Мониторинг изменений в налоговом законодательстве	Контроль за платежами
Формирование мероприятий по исполнению бюджета	Сверка поставщиков и контрагентов
Оптимизация и минимизация налогов	Ассистировать главному бухгалтеру
Подготовка и сдача отчетности	

Повседневная деятельность любого предприятия предполагает множество финансовых операций, входящих в компетенции бухгалтера. Функции и обязанности бухгалтера являются необходимыми для осуществления хозяйственной деятельности предприятия. В таблице 1 отражены основные функции и требования к бухгалтерской профессии. При условии полного перехода на искусственный интеллект возникает огромный риск ошибки программы, которая может привести к «замораживанию» деятельности предприятия. Также может возникнуть утечка коммерческой тайны, при хакерских атаках. Это может нанести огромный вред для какой-либо территориальной экономики и является прямой угрозой информационной безопасности страны [9]. В настоящее время информационные технологии только лишь позволяют помочь исполнять налоговые обязанности, вся остальная работа по-прежнему ведется бухгалтером организации. Одной из главных обязанностей бухгалтера является контроль за уплатой налогов в бюджет. Под этим

подразумевается ведение налогового учета (по налогу на прибыль организаций), составление налоговой декларации и формирование налогового плана. Именно бухгалтер владеет информацией и компетенциями о законной оптимизации налогов; о расчете налоговой базы; о том, как провести налоговые вычеты из НДФЛ работников и т.д. Бухгалтер организации следит за изменениями в налоговом законодательстве, корректирует налоговые расчеты, разрабатывает мероприятия по внесению изменений и ставит в известность руководство организации. При этом в ряде ситуаций, на сегодняшний день невозможно обойтись без профессионализма бухгалтера.

В Федеральном законе «О внесении изменений в части первую и вторую налогового кодекса Российской Федерации» № 302-ФЗ от 03.08.2018 года установлено, что движимое имущество полностью исключается из расчета налога на имущество организаций [10]. Статьей 130 глава 4 Гражданского кодекса РФ от 30.10.1994 года установлено определение недвижимого имущества, но при нет четкой классификации и группировки между движимым и недвижимым имуществом [11]. Бухгалтерская служба организации, консалтинговое агентство (аутсорсинг) или аудиторская компания могут экономически обосновать какое имущество облагается налогом и наоборот. На сегодняшний день имеется множество судебных разбирательств по этому поводу. Согласно статье 252 Налогового Кодекса РФ от 05.08.2000 года расходами организаций признаются обоснованные и документально подтвержденные затраты, осуществленные налогоплательщиком. Эти расходы включаются в расчет налоговой базы по налогу на прибыль и уменьшают доходы [12]. В компетенции бухгалтера входит умение работать с Налоговым кодексом РФ и грамотно классифицировать расходы организаций. Также еще одним аргументом в пользу бухгалтерской профессии является стабильный спрос на рынке труда. В Российской Федерации на апрель 2019 года подано около 1200 резюме и размещено 14090 вакансий на профессии, связанные с бухгалтерским учетом.



Рисунок 2 - Динамика вакансии бухгалтера на hh.ru. [13].

На рисунке 2 отражена динамика спроса на учетные профессии. Можно заметить, что на январь и апрель спрос на бухгалтеров растет. Это связано с потребностью в подготовке качественной бухгалтерской финансовой отчетности в январе и налоговой декларации в апреле. В среднем на сайте hh.ru. размещено около 14 500 вакансий на должность бухгалтера и узких специалистов в области учета.

Заключение. Бухгалтер занимает важное место в финансово-хозяйственной и управленческой деятельности любой организации. Множество финансовых операций и их постоянная трансформация делают незаменимой бухгалтерскую профессию. При этом, работа бухгалтера неотделима от информационных технологий. Бухгалтерская сфера должна стать открытой для постепенной адаптации к информационным технологиям. Это требует новых подходов в образовании, ориентированных на формирование практических навыков и умение применять информационные продукты. Данные технологии облегчают работу бухгалтера и позволяют повысить качество учета, но никак не снижают необходимость бухгалтерской профессии. На сегодняшний день сложно предположить по какому вектору будет развиваться бухгалтерская профессия в разрезе информационных технологий, но очевидно, что она по-прежнему востребована на рынке труда.

Литература

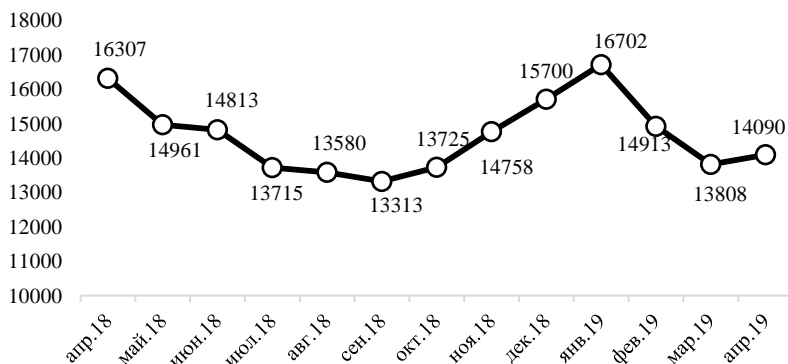
1. Свистунов В.М., Лобачев В.В. Трудовые отношения в условиях цифровизации экономики // Управление. 2017. №4. С. 29-33
2. М.С. Федорец, Е.Г. Семенов Профессиональная деятельность бухгалтера: требования и роль в управлении предприятием / Международный журнал гуманитарных и естественных наук. №1. 2016. С. 98-101
3. А.А. Шапошников Этические координаты профессии бухгалтера и аудитора / Идеи и идеалы. №3. 2016. С. 49-62
4. Л.М. Гудович Дополнительное профессиональное образование и профессиональный стандарт «бухгалтер» / международный научный журнал «Инновационная наука». №10. 2015. С. 92-94
5. Сайт журнала «Главбух» [Электронный ресурс]. - Режим доступа : www.glavbukh.ru.
6. Н.Г. Айрапетова Профессия бухгалтера и аудитора в Европе / Международный бухгалтерский учет. 2006. №1 с. 44-54
7. С.А. Шулга Влияние процесса информатизации на подходы и методы преподавания бухгалтерского учета и аудита / Научно-методический журнал «Достижения науки и образования». 2018. – С. 25-27
8. Л.М. Гудович Дополнительное профессиональное образование и профессиональный стандарт «бухгалтер» / международный научный журнал «Инновационная наука». №10. 2015. С. 92-94
9. А.В. Бешкарева, В.В. Колесников Перспективы развития профессий бухгалтера и аудитора в цифровой экономике.
10. Федеральный закон от 03.08.2018 года «О внесении изменений в части первую и вторую налогового кодекса Российской Федерации» № 302-ФЗ // СПС КонсультантПлюс

11. Гражданский Кодекс РФ. Часть первая [Электронный ресурс]: Федеральный закон от 30.11.1994 года // СПС КонсультантПлюс
12. Налоговый кодекс РФ. Часть вторая [Электронный ресурс]: от 05.08.2000 года // СПС КонсультантПлюс
13. Исследования от HeadHunter [Электронный ресурс]. – Режим доступа : www.hh.ru./article/research

Ю.А. Шабалина, ПГТУ, Йошкар-Ола
J.A. Shabalina, VSUT, Yoshkar-Ola

МОДЕРНИЗАЦИОННЫЙ ПОТЕНЦИАЛ ИННОВАЦИОННЫХ КОНФЛИКТОВ MODERNIZATION POTENTIAL INNOVATIVE CONFLICTS

Аннотация: Высокий темп социально-экономических изменений, научно-техническая революция, процессы глобализации заставляют современные организации находиться в состоянии перманентной модернизации, что, соответственно, повышает риск возникновения инновационных конфликтов. Особенно значимым является тот факт, что инновации связаны не только с внедрением новых технологий и методов, но и с необходимостью оперативно менять мышление в быстро меняющихся условиях. Последнее обстоятельство особенно сильно повышает риск возникновения конфликтных ситуаций в организации.

Abstract: The high rate of socio-economic changes, the scientific and technological revolution, the processes of globalization make modern organizations be in a state of permanent modernization, which, accordingly, increases the risk of innovative conflicts. Especially significant is the fact that innovations are associated not only with the introduction of new technologies and methods but also with the need to quickly change thinking in a rapidly changing environment. The latter circumstance especially greatly increases the risk of conflict situations in the organization.

Ключевые слова: модернизация, инновации, конфликт.

Key words: modernization, innovation, conflict.

Под инновацией понимается любое нововведение в экономической, технической, социальной сфере жизнедеятельности человеческого общества, которое по своей сути отличается новизной, неординарным подходом к решению существующей проблемы, обладающее потенциалом внедрения в жизнь с целью достижения результата в виде решения этой проблемы [1]. Поскольку инновации обуславливают новые реакции на изменение спроса и предложения, то есть происходит замена старого новым, это объективно порождает социальные противоречия. Дело в том, что преобразования, как правило, затрагивают интересы людей, их планы и ожидания. Чем радикальнее и масштабнее проводимые изменения, тем чаще они вызывают противоречия и конфликты, порождаемые борьбой старого и нового. Модернизационный потенциал инновационных конфликтов представляет собой комплекс возможностей, заложенных в его содержании и обеспечивающих обновление организации при условии разрешения конфликта. Этот потенциал

реализуется при наличии большого числа участников конфликта, при их согласованном поведении; отсутствии резко выраженных форм противоборства и возможности участия в открытых дискуссиях; при рациональном обосновании позиций сторон и стабильном составе участников конфликта. Как предстает, большой теоретический потенциал «прочтения» конфликта и его регулирования имеет тектология А.Богданова, системный подход, синергетика [2].

Литература

1. Авдулов А.Н. Проблемы развития инновационной экономики в Российской Федерации / Россия и современный мир. - 2004. - № 1.

1. Шалаев В.П. Управление как философско-синергетическая проблема: в поисках новой парадигмы // Труды БГТУ. Серия: История, философия, филология. - 2013.- N5(161).-С.67-72.

Авторская справка. Шабалина Юлия Александровна, магистрант ПГТУ, Leila-27@mail.ru.

Author's Bio. Shabalina Julia Aleksandrovna, master student VSUT.

Е.А. Щетинина
ФГАОУ ВО «КФУ им. В.И. Вернадского», Казань

ИСКУССТВЕННЫЙ ИНТЕЛЛЕКТ В ГОСУДАРСТВЕННОМ УПРАВЛЕНИИ РОССИЙСКОЙ ФЕДЕРАЦИИ

Цифровизация процессов является одним из неоспоримых трендов мирового развития. Применение технологий повсеместно происходит не только на бытовом уровне, но и на государственном. Правительства ведущих мировых держав следуют в направлении развития данной тенденции, используя различные инструменты для реализации решений, повышающих эффективность работы системы. Одним из средств претворения в жизнь данной цели является применение искусственного интеллекта (далее ИИ). Не является исключением в этом вопросе и Российская Федерация, разработавшая стратегию развития информационного общества на 2017 - 2030 годы, в которой закрепляется положение ИИ [1]. Актуальность темы исследовательской работы определяется тем, что в настоящее время в РФ взят курс на интенсивное внедрение инновационных технологий, в число которых входит и искусственный интеллект.

Целью работы является определение потенциальных областей применения искусственного интеллекта в государственном управлении Российской Федерации, в которых возможно качественно повысить эффективность работы благодаря данной технологии. Под ИИ понимается «способность системы правильно интерпретировать внешние данные, извлекать уроки из таких данных и использовать полученные знания для достижения конкретных целей и задач при помощи гибкой адаптации» [2]. Данная технология применима в огромном спектре областей человеческой деятельности, среди которых государственное управление является одной из наиболее значимых. ИИ имеет ряд конкурентных

преимуществ, таких как: автоматизация процессов обработки информации; исключение «человеческого фактора»; устранение нехватки кадров низшего звена.

Возможные области применения ИИ разнообразны и включают в себя: медицину, сельское хозяйство, промышленность, образование, дорожное движение, документооборот. Однако, используя искусственный интеллект в будущем, человечество прогнозируемо столкнется со следующими сложностями: не исключена вероятность сбоя, пользователь обособлен от машины, произойдет снижение количества рабочих мест. Исходя из всего вышесказанного, можно сделать вывод о том, что применение ИИ возможно в различных сферах человеческой деятельности, связанных с неизбежностью обработки большого количества информации. И хоть технология ИИ имеет свои сложности в реализации, она будет востребована в современном мире благодаря своим преимуществам.

Литература

1. О Стратегии развития информационного общества в Российской Федерации на 2017-2030 годы: Указ Президента Российской Федерации от 9 мая 2017 г. № 203 // Законодательство России [Электронный ресурс]. URL: <http://pravo.gov.ru/proxy/ips/?docbody=&nd=102431687> (дата обращения: 22.04.2019).

2. Haenlein M. / Siri, Siri, in my hand: Who's the fairest in the land? On the interpretations, illustrations, and implications of artificial intelligence / Haenlein M., Kaplan A. // Business Horizons, 2019. - № 1. – P. 15-25.

РАЗДЕЛ № 5
ПЕДАГОГИКА И ОБРАЗОВАНИЕ

Х.Р. Александрова, С.О. Грунина, МарГУ, Йошкар-Ола
C.R. Alexandrova, O.S. Grunina, MarSU, Yoshkar-Ola

**ФОРМИРОВАНИЕ САМОСТОЯТЕЛЬНОСТИ У ДЕТЕЙ СТАРШЕГО
ДОШКОЛЬНОГО ВОЗРАСТА В УСЛОВИЯХ
ПРОЕКТНОЙ ДЕЯТЕЛЬНОСТИ**
**FORMATION OF INDEPENDENCE IN CHILDREN OF SENIOR PRESCHOOL
AGE IN THE CONTEXT OF PROJECT ACTIVITIES**

Аннотация. В статье рассмотрены особенности формирования самостоятельности старших дошкольников в условиях проектной деятельности, выраженные в параметрах эмоционального отношения к нравственным нормам, деятельности и поступков без посторонней помощи, способности к проявлению инициативы и творчества в решении возникающих задач, представлены результаты педагогического эксперимента, проведенного на базе МБДОУ «Детский сад №74 Йошкар-Ола «Родничок».

Abstract. The paper considers the features of the formation of independence of senior preschoolers in the context of project activities, expressed in the parameters of the emotional attitude to moral standards, activities and actions without outside help, ability to display initiative and creativity in solving emerging problems, presents the results of a pedagogical experiment conducted on the basis of MBDOU Kindergarten №74 Yoshkar-Ola "Spring".

Ключевые слова: самостоятельность, самоорганизация, дошкольный возраст.

Key words: autonomy, self-organization, preschool age.

Проблема формирования у детей самостоятельности была и остается в педагогике одной из самых актуальных. Волевые качества личности являются стержневой стороной характера человека и поэтому воспитанию должно быть уделено серьезное внимание. Самостоятельность является самым важным волевым качеством, необходимым для будущей деятельности ребенка. В соответствии с Федеральным государственным образовательным стандартом ДО, одним из основных принципов дошкольного образования является формирования общей культуры личности детей, в том числе - ценностей здорового образа жизни, развития их интеллектуальных, эстетических, социальных, физических, нравственных качеств, инициативности, ответственности и самостоятельности ребенка, формирования предпосылок учебной деятельности [5]. В «Концепции дошкольного воспитания» отмечено, что необходимо «побуждать детей к инициативности и самостоятельности», здесь определены основные положения по формированию не просто социального индивида, а социально активной личности [3].

По мнению экспертов, самостоятельность - это психическое состояние личности, которая включает в себя: способность ставить перед собой задачу; способность удерживать в памяти конечную цель действия и организовывать свои действия для её достижения; без посторонней помощи способность совершать действия в той или

ной степени сложности, соотносить полученный результат с исходным намерением [1]. Проблема воспитания самостоятельности у дошкольников рассматривается в двух аспектах: умственном и нравственном. Переход в старшую группу связан с изменением психологической позиции детей: они впервые начинают ощущать себя самыми старшими среди других детей в детском саду. Дети понимают, что они — помощники воспитателя и могут научить малышей тому, что могут, также могут многому научиться в силу своей любознательности. Проектная деятельность является познавательным процессом, имеющим основные задачи, принципы их выполнения, оформление и освещение результатов. Основываясь на теоретическом анализе проблемы, на базе Муниципального государственного дошкольного образовательного учреждения «Детский сад № 74 в Йошкар-Оле «Родничок» был проведен эксперимент по изучению особенностей развития самостоятельности детей старшего поколения дошкольного возраста, выраженного в терминах эмоционального отношения к моральным нормам, действиям и действиям без внешней помощи, способности проявлять инициативу и творчество в решении возникающих проблем, используя методы Р. М. Геворкяна «Особенности проявления воли дошкольников», «Сюжетные изображения», Е. О. Смирновой, Р. Р. Калининой, «Проектирование» С. Забрамной. В исследовании учащиеся старшей группы «Аленушка» в возрасте 5-6 лет принимали участие в количестве 23 человек.

Результаты диагностики по методике «Особенности проявления воли дошкольников» показали, что 4 ребенка - 17% - находятся на высоком уровне, что указывает на то, что дети стремятся решать задачи своей деятельности без помощи взрослых. При изучении эмоционального отношения к моральным стандартам у детей экспериментальной группы было установлено, что у всех 23 детей адекватные эмоциональные реакции на моральные стандарты, но они слабо выражены. Средний балл составляет 2,3. При анализе результатов наблюдения в ходе трудовой деятельности - у детей в экспериментальной группе выявлено, что большая часть группы может создавать проекты на модели и имеет хорошее воображение. Средний балл у детей составляет 3,7 балла, что определяется как высокий уровень. Таким образом, на высоком уровне 17 детей - 74%. Это значит, что дети принимают задание и самостоятельно выполняют его.

В рамках формирующей работы нами был реализован проект «Первые гастроли» направленный на инициацию опыта чувствования ребенка за счет умений содействия в игровом контексте театрализованной деятельности и последующий перенос данных умений в реальную жизнь. Содержание проекта предполагает рассказ о проектной деятельности. Детям была предложена проблемная ситуация и возможность выбора вариантов ее решения. Проводился опрос на выбор сказки, после чего ее прочтение, распределение ролей. В ходе реализации проекта организованы репетиции, на которых один и тот же отрывок проигрывается много раз. Так же задачей детей стало придумывание и рисование афиши и билетов выступления, а заключительным этапом - само выступление детей.

По итогам контрольной диагностики видно, что уровень эмоционального отношения детей к нравственным нормам КГ и ЭГ следующий: высокий уровень у 92% и 67% соответственно, средний - 8 % и 33% соответственно и низкий отсутствует как у детей экспериментальной группы, так и контрольной. Высокий уровень развития сформированности самостоятельности детей ЭГ повысился до

67% и до 50% в КГ. средний составил 33% в ЭГ и 50% в КГ, а низкий отсутствует как в КГ, так и в ЭГ. По результатам диагностики «Сюжетные картинки» видно, что на контрольном этапе исследования уровень эмоционального отношения детей к нравственным нормам КГ и ЭГ следующий: высокий уровень у 92% и 67% соответственно, средний - 8 % и 33% соответственно и низкий отсутствует как у детей экспериментальной группы, так и контрольной. С этими показателями можно с уверенностью сказать, что ребенок старшего дошкольного возраста формирует самостоятельность, создает особые условия и возможности. Психофизиологические особенности ребенка в возрасте 5-6 лет позволяют активно включать его в различные виды трудовой деятельности в семье и дошкольном учреждении.

Литература

1. Машкова Т. Я - сам!!! Обруч: образование, ребенок, ученик. - 2012. - № 3. - С. 24-26.
2. Милюткина Е.А. Поддержка детской инициативы и самостоятельности [Электронный ресурс]. – Режим доступа: URL: <http://www/maam.ru>. (дата обращения 21.09.2017).
3. Монтессори М. Помоги мне сделать это самому: Статьи, советы и рекомендации. - М.: Карапуз, 2001.
4. Федеральный государственный образовательный стандарт дошкольного образования [Электронный ресурс]. – Режим доступа: http://www/firo.ru/wp-content/uploads/2013/11/PR_1155.pdf (дата обращения 21.09.2017).

Авторская справка. Александрова Христина Рудольфовна, студент, Марийский государственный университет, Christina.alexandrova@mail.ru.

Грунина Светлана Олеговна, к.п.н., доцент кафедры дошкольной и социальной педагогики ФГБОУ ВО МарГУ, grunina_s_o@mail.ru.

Author's Bio. Alexandrova Christina Rudolfovna, student, Mari State University, Christina.alexandrova@mail.ru.

Grunina Svetlana Olegovna, Candidate of Sciences, Associate Professor of the Department of Preschool and Social Pedagogy of the State Educational Establishment of Social Sciences in MarSU, grunina_s_o@mail.ru.

Э.А. Андрощук

*МДОУ «Детский сад №5 «Колокольчик» общеразвивающего вида»,
с. Эмеково Волжского муниципального района РМЭ; МарГУ, Йошкар-Ола,
Е.А.Androshchuk*

*MDOU «Kindergaden№5 obserazvivaysego a kind bell», s. Amakawa the Volzhsky
municipal district of the RME; Mari State University, Yoshkar-Ola*

РАЗВИТИЕ ТВОРЧЕСКОГО МЫШЛЕНИЯ ДЕТЕЙ СТАРШЕГО ДОШКОЛЬНОГО ВОЗРАСТА ПОСРЕДСТВОМ ТЕХНОЛОГИИ ТРИЗ THE DEVELOPMENT OF CREATIVE THINKING OF CHILDREN OF PRESCHOOL AGE THROUGH TECHNOLOGY TRIZ

Аннотация: Статья посвящена исследованию проблемы развития творческого мышления у детей старшего дошкольного возраста посредством использования технологии ТРИЗ (игр и упражнений).

Abstract: the Article is devoted to the study of the problem of development of creative thinking in children of preschool age through the use of technology TRIZ (games and exercises).

Ключевые слова: творческое мышление: системное, функциональное, диалектическое, синергетическое; гипотетическое, продуктивное мышление; технологии ТРИЗ, эвристические беседы.

Key words: creative thinking: system, functional, dialectical, synergetic; hypothetical, productive thinking; TRIZ technologies, heuristic conversations.

В семантическом пространстве XXI века все больше сближаются два значимых педагогических понятия: «педагогическое проектирование» и «инновационная образовательная деятельность». Качественные изменения, происходящие в содержательном, концептуальном, структурообразующем аспектах современного образования, заставляют переосмыслить сущность профессиональной деятельности педагога в системе целостного процесса обучения и воспитания. Под инновационными изменениями понимаются глобальные процессы реформирования всего образовательного пространства: модернизации, интеграции, компьютеризации, реализации концепции непрерывного образования и т.д., которые актуальны в настоящее время. Дошкольное образование, являясь первым звеном непрерывного образования, требует в данном контексте, пересмотра своего содержания, целей и задач, методов и форм работы с детьми, среди которых игровые технологии становятся одними из ведущих средств познания и развития. Тема статьи: «Развитие творческого мышления детей старшего дошкольного возраста посредством технологии ТРИЗ» является актуальной, так как согласно требованиям ФГОС ДО, одной из главных задач дошкольного образования является задача развития у детей творческого мышления (Приказ Министерства образования и науки РФ от 17.10.2013. №1155) [4].

Развитию творческого мышления необходимо уделять пристальное внимание, особенно в старшем дошкольном возрасте. Особенностью этого возрастного периода, по мнению Е.О. Смирновой, является то, что «старший дошкольник восприимчив к новому, его отличает своеобразие воображения и чувств, тем самым, он расположен к развитию творчества» [3, с.54]. Между тем, несмотря на многие позитивные стороны, ТРИЗ как метод до сих пор не получил широкого распространения, и это обусловлено тем, что педагоги испытывают затруднения при моделировании занятий познавательного цикла с элементами ТРИЗ, затрудняются в подборе игр и упражнений направленных на развитие таких видов мышления, как системного, функционального, диалектического, синергетического. Кроме этого, испытывают трудности в оформлении развивающей среды с соответствующим материалом, организации самостоятельной деятельности детей с применением данных технологий. В связи с этим, выделенное противоречие подтверждает недостаточное внимание со стороны педагогов данной технологии обучения дошкольников. Обозначенное

противоречие определило проблему исследования, а именно: каковы педагогические условия использования технологии ТРИЗ (игр и упражнений) для развития творческого мышления у детей старшего дошкольного возраста, что и определило актуальность выбранной нами темы.

Изучением проблемы развития творческого мышления с помощью технологии ТРИЗ занимались такие авторы, как: И. В. Абакумова, В. И. Андреев, Л. И. Божович, А. В. Брушлинский, Л. С. Выготский, В. П. Дужинин, С. В. Евтушенко, А.Л. Журавлев, И. Ю. Кулагина, В.В. Лихолетов, А.М. Матюшкин, М.И. Махмутова, О.Н. Меркулова, Р.С. Немов, О.А. Никифорова, Я.А. Пономарев и др. Цель исследования - изучить эффективность использования технологий ТРИЗ (игр и упражнений) для развития творческого мышления у детей старшего дошкольного возраста. Исследование проводилось на базе: МДОУ «Детский сад №5 «Колокольчик» с. Эмеково Волжского района РМЭ, дети от 6 до 7 лет. Всего 40 человек. Организация исследования осуществлялась в 3 этапа: констатирующий (апрель-май 2018г.); формирующий (август-октябрь 2018г.); контрольный этап (ноябрь 2018г.). Для выявления уровня развития творческого мышления у детей старшего дошкольного возраста использовались следующие методики диагностики: Тест дивергентного (творческого) мышления Вильямса; Методика «Придумай игру» (Е.А. Панько); Методика «Где чье место?» (Р.С. Немов). Сравнительные результаты исследования показали у дошкольников экспериментальной и контрольной группы недостаточный уровень развития творческого мышления, в частности: низкий уровень (40% - ЭГ; 35% - КГ); средний уровень (55% - ЭГ; 55% - КГ); высокий уровень (5% - ЭГ; 10% - КГ). Результаты диагностики показали у детей недостаточную гибкость и подвижность, а также оригинальность мышления, неспособность критически мыслить и оценивать различные творческие ситуации, и как следствие, недостаточные умения выходить за границы привычного. В связи с этим посчитали необходимым дальнейшее развитие творческого мышления у детей старшего дошкольного возраста, используя при этом современные технологии ТРИЗ, позволяющие ребенку решать проблемные задачи и находить пути их решения, более творческими способами.

Указанные положения и полученные результаты диагностики у детей старшего дошкольного возраста послужили основой для разработки и реализации программы, согласно которой с детьми экспериментальной группы в период с августа по октябрь 2018 г. был проведен цикл занятий по развитию творческого мышления различной тематики: «Животные Севера», «Дом для поросят», «Зоопарк», «Маленький Робинзон», «Путешествие по сказкам на чудо-машине», «В мире домашних птиц», «Биржа труда», «В гостях у сказки», «Волшебная страна» и др.[1]. В процессе реализации программы использовались различные технологии ТРИЗ: 1) метод контрольных вопросов. 2) метод противоречий, Например: «Хорошо, что еж колючий: его не обидит волк; но плохо, что его не погладишь». 3) эвристическую беседу, 4) игровые приемы («Нравится – не нравится», «Хорошо-плохо», «Дразнилка», игра «Маленьких человечков») 5) упражнения: «Сказочные превращения – перевертыши» [2]. Большая работа в процессе экспериментальной работы проводилась в комплексе для развития основных видов творческого мышления: системного, функционального,

диалектического, синергетического. Для этого специально для детей были подобраны игры и упражнения, например: «Собери предмет», игра «Назови предмет одним главным словом», упражнения – «Я оптимист», «Я пессимист», или «Это хорошо потому, что...», задание «Найди узловые события», упражнение «Составь иерархию частей системы», игра «Одна загадка – сто разгадок», игра «Назови причину» и др. С помощью игр и упражнений, разработанных посредством ТРИЗ технологии, дети научились находить выход из проблемных ситуаций. Решение ими проблемных ситуаций стало более творческим, оригинальным. Благодаря реализации программы с использованием технологии ТРИЗ (игр и упражнений) выявили положительную динамику развития творческого мышления у детей экспериментальной группы: низкий уровень – 2 чел. 10% (было: 40%); средний уровень – 14 чел.70% (было: 55%); высокий уровень – 4 чел.20% (было: 5%). В контрольной группе экспериментальная работа не проводилась и поэтому динамику развития творческого мышления выявили, как незначительную: низкий уровень – 6 чел. 30% (было: 35%); средний уровень – 12 чел.60% (было: 55%); высокий уровень – 2 чел. 10% (было: 10%).

Таким образом, технологии ТРИЗ (игры и упражнения) доказали свою эффективность в развитии у дошкольников таких видов творческого мышления, как: дивергентности, креативности, оригинальности. Гипотеза исследования была доказана, действительно процесс развития творческого мышления у детей старшего дошкольного возраста посредством использования технологии ТРИЗ является эффективным, если соблюдены следующие педагогические условия:

А) использованы ТРИЗ технологии (игр, упражнений) для комплексного развития основных видов творческого мышления: системного, функционального, диалектического, синергетического.

Б) использован принцип интеграции образовательных областей в различных видах детской деятельности.

Литература

1. Гин С.И. Занятия по ТРИЗ в детском саду: пособие для педагогов /С.И. Мин. - Минск: ИВЦ Минфина, 2015. - 112 с.
2. Развитие речи и творчества дошкольников: игры, упражнения, конспекты занятий / под ред. О.С. Ушаковой. – 4-е изд. – М.: Сфера, 2015. – 176 с.
3. Смирнова Е. О. Детская психология: учебное пособие/ Е. О. Смирнова. – М.: ВЛАДОС, 2006. – 366 с.
4. Федеральный государственный образовательный стандарт дошкольного образования. Утвержден приказом Министерства образования и науки Российской Федерации от «17» октября 2013 г. № 1155 [Электронный ресурс]. – Режим доступа: URL: <http://ped-kopilka.ru>. (дата обращения 10.10.2018).

Авторская справка. Андрощук Эльвира Арсентьевна, воспитатель, МДОУ «Детский сад №5 «Колокольчик» общеразвивающего вида», с. Эмеково Волжского муниципального района РМЭ, elvira.androshuk@mail.ru.

Author's Bio. Androshchuk Elvira Arsentjevna, educator, MDOU "the kindergarten №5 "the Bell" obserazvivaysego a kind," p Alekovo the Volzhsky municipal district of the Mari El Republic, elvira.androshuk@mail.ru.

**РАЗВИТИЕ СВЯЗНОЙ РЕЧИ ДОШКОЛЬНИКОВ СРЕДНЕГО ВОЗРАСТА
В ПРОЦЕССЕ РЕАЛИЗАЦИИ ОБРАЗОВАТЕЛЬНОЙ ОБЛАСТИ
«ПОЗНАВАТЕЛЬНОЕ РАЗВИТИЕ»
THE DEVELOPMENT OF COHERENT SPEECH OF MIDDLE-AGED
PRESCHOOL CHILDREN IN THE PROCESS OF IMPLEMENTING
THE EDUCATIONAL FIELD "COGNITIVE DEVELOPMENT"**

Аннотация. Статья посвящена особенностям развития связной речи детей среднего дошкольного возраста. Исследование проводилось на базе МБДОУ «Детский сад №38 «Рябинушка», Йошкар-Ола. Был разработан перспективный план развития речи детей по лексической работе, состоящий из трех этапов, которые были направлены на обогащение словаря, развитие речи через ознакомление с окружающим и устанавливались межсистемные связи. В ходе экспериментальной работы была выявлена эффективность проделанной работы.

Abstract. The article is devoted to the peculiarities of the development of coherent speech of children of middle preschool age. The study was conducted on the basis of MBDOU "Kindergarten No. 38" Ryabinushka ", Yoshkar-Ola. A long-term plan for the development of children's speech in terms of lexical work was developed, consisting of three stages, which were aimed at enriching the vocabulary, developing speech through familiarization with others, and established inter-system communications. In the course of experimental work, the effectiveness of the work done was revealed.

Ключевые слова: речь, развитие связной речи, средний дошкольный возраст, дошкольники, ребенок, познавательное развитие.

Key words: speech, development of coherent speech, middle preschool age, preschoolers, child, cognitive development.

Работа по связной речи детей в детском саду направлена на создание лексической основы речи и занимает важное место в общей системе работы по речевому развитию детей. Цель исследования: выявить эффективность развития связной речи детей среднего дошкольного возраста в процессе реализации образовательной области «Познавательное развитие». Развитие связной речи является центральной задачей речевого воспитания детей. Именно в связной речи реализуется основная, коммуникативная функция языка и речи. Связная речь – высшая форма речемыслительной деятельности, которая определяет уровень речевого и умственного развития ребенка. Овладение связной устной речью составляет важнейшее условие успешной подготовки к обучению в школе [5].

Речь является сложной психической деятельностью, делящаяся на разные виды и формы. Речь – только человеческая функция, которая определяется как процесс общения посредством языка [2]. Развитие связной речи – важнейшая задача в овладении ребенком родным языком. Это объясняется рядом обстоятельств. Во-первых, в связной речи реализуется основная функция языка и речи – коммуникативная. Во-вторых, в связной речи наиболее ярко выступает взаимосвязь умственного и речевого развития ребенка. В-третьих, в связной речи отражены все

другие задачи речевого развития: формирование грамматического строя речи, словаря, фонетической стороны. В ней проявляются все достижения ребенка в овладении родным языком [1]. Формирующий этап работы проводился с ноября 2018 г. по март 2019 г. Для повышения уровня развития связной речи в группе были проведены различные занятия, чтение и рассказывание сказок, разыгрывание и обыгрывание сказок; разучивание потешек, дидактические игры.

Главной целью экспериментальной работы был поиск и выбор эффективного средства повышения уровня связной речи у детей среднего дошкольного возраста в процессе реализации образовательной области «Познавательное развитие».

При разработке комплекса мероприятий для развития связной речи дошкольников опирались на следующие источники: В. В. Гербова «Занятия по развитию связной речи в средней группе детского сада», Н. В. Елкина «Формирование связности речи у детей пятого года жизни», О. С. Ушакова «Работа по развитию связной речи (младшая и средняя группа) и другие [3, 4].

Для проведения исследования использовались популярные, апробированные в методических исследованиях и практике методы и приемы, адаптированные к конкретному содержанию. В ходе проделанной работы нами был разработан перспективный план лексической работы, состоящий из трех этапов. Каждый из этих этапов был направлен на разностороннее развитие речи дошкольника. Первый этап обучения был нацелен на обогащение словаря детей. На втором этапе, в процессе ознакомления с окружающим миром, большое внимание уделялось формированию представлений о внешних связях живого организма со средой и совершенствованию соответствующих умений и опыта отношения. На третьем этапе ознакомления детей с природой устанавливались межсистемные связи, объектов, включались в разные системы и формировались соответствующие умения и отношение к ним. В ходе формирующего этапа исследования была организована работа по развитию диалогической речи у детей среднего дошкольного возраста в процессе занятий и повседневного общения. Работа проводилась со всеми детьми.

Т.о., обучение на данном этапе происходило как на занятии, так и в повседневной деятельности. Основным средством обучения как на занятиях, так и вне их была игра, с использованием языка и речи, и широкое применение наглядности, где большая роль отводилась наблюдениям в природе. Для того чтобы установить эффективности проделанной работы, был использован тот же диагностический материал, что и в констатирующем эксперименте. На протяжении всей проделанной работы нами был составлен перспективный план, разработана серия мероприятий для развития связной речи в процессе ознакомления с окружающим миром. В результате проделанной нами работы выявлена результативность проведения экспериментальной работы с детьми четвертого года жизни по теме исследования.

Литература

1. Андреева И. Н., Ендылетова Н. П. Процесс обучения рассказыванию детей старшего дошкольного возраста по серии сюжетных картин // Россия в многовекторном мире: национальная безопасность, вызовы и ответы: материалы международной междисциплинарной научной конференции (Двадцатые Вавиловские чтения). – Йошкар-Ола: Мар ПГТУ, 2017. – С. 260-263.

2. Детская психология: учеб.-метод. комплекс курса / сост. Л. П. Скрыльникова, Л. Г. Сивак, О. Н. Богомякова. – 2-е изд., стер. – М.: ФЛИНТА, 2014. – 104 с.

3. Развитие речи детей /под ред.Е.И. Тихеевой.-М.: Просвещение, 2005.- 159с.

4. Развитие речи-рассуждения у детей старшего дошкольного возраста [Электронное издание]: монография / Н. В. Семёнова, Л. Г. Шадрина. – 2-е изд., стер. – М.: ФЛИНТА, 2013. – 88 с.

5. ФГОС Дошкольного образования [Электронный ресурс]. – Режим доступа: http://www.edu.ru/db-mon/mo/Data/d_13/m1155.pdf (дата обращения 18.03.2019).

Авторская справка. Андреева Ирина Николаевна, к.п.н., доцент кафедры дошкольной и социальной педагогики МарГУ, andreeva_67@mail.ru; Атласева Анна Алексеевна, студентка МарГУ, психолого-педагогического факультета, группы ДП-43, anna-atlasheva@mail.ru.

Author's Bio. Andreeva Irina Nikolaevna, Ph.D., Associate Professor of the Department of Preschool and Social Pedagogy of the MarSU, andreeva_67@mail.ru; Atlasheva Anna Alekseevna, student of the MaSU, psychological-pedagogical faculty, group DP-43, anna-atlasheva@mail.ru.

С.А. Барышова, И.Н. Андреева, МарГУ, Йошкар-Ола
S.A. Baryshova, I.N. Andreeva, MarSU, Yoshkar-Ola

**ФОРМИРОВАНИЕ НРАВСТВЕННЫХ КАЧЕСТВ
ДЕТЕЙ СРЕДНЕГО ДОШКОЛЬНОГО ВОЗРАСТА
ПОСРЕДСТВОМ РУССКИХ НАРОДНЫХ СКАЗОК
FORMATION OF MORAL QUALITIES OF CHILDREN
OF MIDDLE SCHOOL AGE THROUGH RUSSIAN FOLK TALES**

Аннотация. Статья посвящена исследованию формирования нравственных качеств детей 4-5 лет. В работе представлены актуальность темы, раскрыты особенности развития нравственных качеств детей, которые были выявлены в результате диагностики детей средней группы, представлена работа по реализации проекта по формированию нравственных качеств детей среднего дошкольного возраста посредством русских народных сказок.

Abstract. The article is devoted to the study of the formation of moral qualities of children 4-5 years. The paper presents the relevance of the topic, reveals the peculiarities of the development of the moral qualities of children, which were identified as a result of diagnostics of children of the middle group, presents the work on the project for the formation of the moral qualities of children of middle school age through Russian folk tales.

Ключевые слова: народная сказка, формирование нравственных качеств, нравственное воспитание, нравственное развитие, нравственные ценности, дети среднего дошкольного возраста, формы воспитания, методы воспитания.

Key words: folk tale, the formation of moral qualities, moral education, moral development, moral values, children of middle preschool age, forms of education, methods of education.

Нравственное воспитание становится все более актуальной проблемой в нашем обществе. На современном этапе поиск новых форм и методов воспитания нравственных качеств детей – один из актуальных вопросов педагогики. Как показали исследования современных педагогов и психологов О. С. Богдановой, Л. Р. Болотиной, В. В. Поповой, эффективность нравственного воспитания во многом зависит от правильной организации коллективной деятельности детей, от умелого сочетания ее с методами убеждения, накопления положительного морального опыта [5]. Ученые доказали, что процесс развития нравственных качеств детей среднего дошкольного возраста посредством народной сказки будет эффективным, если: а) подбор сказок осуществляется с учетом комплексного решения задач по развитию нравственных качеств; б) используются разные виды русских народных сказок; в) используются разные средства и методы работы со сказкой.

Мы пришли к выводу, что необходимо разработать проект «По страницам волшебства», который будет реализован в Килемарском детском саду «Кече» с детьми средней группы «Смешарики». Целью нашего проекта стало повышение интереса детей к работе со сказкой, а также развитие нравственных качеств и речевых умений с помощью русских народных сказок. Базовой основой проекта являются задачи воспитания и развития детей, представленные в образовательной области «Чтение художественной литературы» Примерной основной общеобразовательной программы дошкольного образования «От рождения до школы» под редакцией Н. Е. Вераксы. Дополнительным компонентом содержания данного проекта является методика Л. Б. Фесюковой «Воспитание сказкой» [6].

Главными теоретическими идеями, положенными в содержание проекта, являются взгляды Д. Родари, Л. Б. Фесюковой и авторов технологии ТРИЗ, заключающиеся в том, что к использованию сказочного материала необходимо подходить нетрадиционно. Это значит, что надо научить детей оригинально, непривычно, по-своему, не только воспринимать содержание, но и творчески преобразовывать ход повествования, придумывать различные концовки, вводить непредвиденные ситуации, смешивать несколько сюжетов в один. Тогда сказка (впрочем, как и любая книга) будет восприниматься ребёнком как источник увлекательных, необычных занятий, новых открытий и знаний для развития нравственных качеств детей среднего дошкольного возраста.

Основные задачи проекта:

- 1) создавать условия для детей, способствующие освоению сказок;
- 2) закрепить и расширить знания детей о русских народных сказках;
- 3) развивать творческие навыки, коммуникативные умения, речь;
- 4) способствовать поддержанию традиции семейного чтения;
- 5) продолжать вовлекать детей, родителей в совместную деятельность по знакомству со сказками, показать ценность и значимость совместного творчества детей и родителей;
- б) создавать атмосферу эмоционального комфорта, взаимопонимания и поддержки.

Срок реализации проекта – 6 месяцев (с сентября по февраль). Реализация данного проекта проходит в совместной деятельности, в форме кружковой работы в средней группе с сентября (1 раз в неделю, 4 раза в месяц).

Ежемесячно проводится углублённая работа по содержанию двух сказочных произведений. Виды деятельности подбираются воспитателем для каждого занятия с опорой на содержание планов. К содержанию каждой конкретной сказки мы обращаемся и в совместной деятельности. Работа со сказкой состоит из нескольких разделов: знакомство со сказкой; нравственный урок; воспитание добрых чувств; речевая зарядка; сказка и экология; физкультминутка; сказка развивает руки; сказка и математика; развитие мышления и воображения. Важным моментом в успешности работы по приобщению детей к работе со сказкой является оснащение предметно-развивающей среды в ДОО с привлечением детей к данной деятельности. В группе есть книжный уголок, в котором организуются книжные выставки. Например: а) данная сказка в разных изданиях или иллюстрированная разными художниками; б) другие сказки, в которых действуют медведи; в) любимые сказки, в которых действуют одновременно и люди, и животные. Выставка является «активно действующей»: не просто украшает группу, а обеспечивает возможность для деятельности дошкольников: желание познакомиться и побеседовать о выставленной литературе, желание рассказать о книгах, принесённых из дома и т.д.

По окончании работы в этот же день либо на следующий организовывается «Книжная мастерская» (совместный труд по ремонту и обновлению книг). Самое главное, ребёнок видел: прочитанная, изученная книга не отбрасывается и не забывается - к ней обращаются постоянно. Содержание работы с детьми в ходе проекта:

1. Беседы «Сказки – добрые друзья», «Мои любимые сказки».
 2. Словесное рисование детьми по прочтении текста характеров героев, обстановки, «интерьера» сказки.
 3. Разучивание присказок.
 4. Пересказ прочитанных сказок, их инсценирование.
 5. Иллюстрирование прочитанных сказок, сказок собственного сочинения.
- Сопровождение рассматривания готовых работ словесными рассказами и пояснениями.
6. Рассматривание иллюстраций разных художников к сказкам.
 7. Загадки о сказках, героях сказок.
 8. Мини-викторина «Герои русских народных сказок».
 9. Посещение библиотеки, выставки «Мои любимые сказки», знакомство с книгами сказок, имеющихся в книжном уголке группы.
 10. Театрализованное представление по сказке «Колобок» (на новый лад).
 11. Словесная игра: «Из какой сказки слова?»

В группе проведены дидактические игры: «Сказочное лото», «Русские сказки», «Из какой сказки», «Собери сказку», «Что за чем?». В рамках проекта состоялась беседа о правилах поведения дома и на улице. Мы вспомнили сказки, где герои попадали в беду по разным причинам: «Волк и семеро козлят», «Маша и медведь», «Гуси-лебеди». Дети учились лепить героев сказок, рисовали, разучивали песенки сказочных героев, играли в хороводные игры: «Теремок», «Кого встретил колобок?», «Кто в теремочке живёт?». Дошкольники играют в подвижные игры на основе сказок: «Гуси-лебеди», «Хитрая лиса», «Волк во рву».

Также в ходе проекта проводится работа с родителями: 1. Опрос – анкетирование «Сказки в жизни вашего ребенка». 2. Беседа с родителями «Знакомство с проектом». 3. Домашние задания (рисование иллюстраций к сказкам).

4. Придумывание сказок с детьми. 5. Помощь в пополнении книжного уголка сказками. 6. Консультация для родителей «Почему необходимо рассказывать и читать детям сказки?», «Какие сказки читать детям в этом возрасте?» 7. Совместная поисковая творческая работа с детьми: изготовить атрибуты для театрального уголка (волшебные палочки). 8. Родительское собрание «Для чего нужны сказки?» 9. Памятка «Почитай мне сказку, мама». 10. Организация выставки книг «Мои любимые сказки». 11. Чтение русских народных сказок детям дома. 12. Викторина для родителей. Дети в ходе проекта учатся:

- проявлять любовь к сказкам и друг к другу;
- узнавать и называть прочитанные сказочные произведения, их авторов, тексты, персонажей, мораль сказки;
- быть наблюдательнее, терпимее друг к другу и к окружающим людям.

Считаем, что наша работа даёт хороший результат. В дальнейшем собираемся продолжить работу в данном направлении, продолжать реализацию проекта.

Литература

1. Andreeva I. N., Badina K. Yu., Petuhova O. A. FOLKTALES AS A MEANS OF SPEECH DEVELOPMENT OF PRESCHOOL CHILDREN // Proceedings of SOCIOINT 2017- 4th International Conference on Education, Social Sciences and Humanities 10-12 July 2017- Dubai, UAE. – p. 226-230.
2. Афонькина Ю. А. Практикум по детской психологии / Ю. А. Афонькина, Г. А. Урунтаева. – М.: Владос, 1995. – 296 с.
3. Зимина И. Народная сказка в системе воспитания дошкольников. // Дошкольное воспитание – 2005, № 5, – С. 28.
4. Практикум по возрастной психологии / под редакцией Л. А. Головей, Е. Ф. Рыбалко. – СПб.: Речь, 2002. – 694 с.
5. Психологические проблемы нравственного воспитания детей / под ред. Ф. Т. Михайлова, И. В. Дубровиной, С. Г. Якобсон. – М.: 1977. – 257 с.
6. Фесюкова Л. Б. Воспитание сказкой. – М.: Просвещение, 1997. – 458 с.

Авторская справка. Андреева Ирина Николаевна, к.п.н., доцент кафедры дошкольной и социальной педагогики МарГУ, andreeva_67@mail.ru; Барышова Светлана Аркадьевна, студентка МарГУ, психолого-педагогического факультета, группы ДП-51, заочной формы обучения, baryshova.lana@mail.ru.

Author's Bio. Andreeva Irina Nikolaevna, Ph.D., Associate Professor of the Department of Preschool and Social Pedagogy of the MarSU, andreeva_67@mail.ru; Baryshova Svetlana Arkadievna, a student of the MarSU, Faculty of Psychology and Pedagogy, group DP-51, correspondence courses, baryshova.lana@mail.ru.

*Д.Г. Баширова, И.Н. Андреева, МарГУ, Йошкар-Ола
D.G. Bashirova, I.N. Andreeva, MarSU, Yoshkar-Ola*

ДИАГНОСТИЧЕСКОЕ ИССЛЕДОВАНИЕ МЕЛКОЙ МОТОРИКИ РУК ДЕТЕЙ СРЕДНЕГО ДОШКОЛЬНОГО ВОЗРАСТА DIAGNOSTIC STUDY OF FINE MOTOR SKILLS OF CHILDREN OF MIDDLE PRESCHOOL AGE

Аннотация. Статья посвящена исследованию особенностей развития мелкой моторики у детей среднего дошкольного возраста с помощью диагностических методов. В работе представлены значение мелкой моторики рук для развития функций мозга и речи, актуальность темы исследования и задачи исследования, выявлены недостатки в развитии речи у детей дошкольного возраста с помощью методов диагностики.

Abstract. The article is devoted to the study of the characteristics of the development of fine motor skills in children of middle preschool age using diagnostic methods. The paper presents the value of fine hand motor skills for the development of brain and speech functions, the relevance of the research topic and the objectives of the study, identified shortcomings in the development of speech in preschool children using diagnostic methods.

Ключевые слова: конструирование, оригами, мелкая моторика рук, развитие речи, дети среднего дошкольного возраста.

Key words: design, origami, fine motor skills of hands, language development, children of middle preschool age.

В настоящее время проблема, связанная с процессом развития речи, является центральной задачей речевого воспитания детей в детском саду. По мере овладения речью ребёнок учится адекватно понимать речь окружающих, связно выражать свои мысли. Речь даёт ребёнку возможность вербализовать собственные чувства и переживания, помогает осуществлять саморегуляцию и самоконтроль деятельности [1]. Развитие речи детей тесно связано с состоянием мелкой моторики рук. Тренировка пальцев рук у детей стимулирует умственное развитие и способствует выработке основных элементарных умений, таких, как одевание и раздевание, застегивание и расстегивание пуговиц, манипулирование лодками, ножницами. Тренировка пальцев подготавливает руку к письму. Движение кисти, пальцев становятся точными и координированными [3]. Развитие связной речи детей тесно связано с развитием мелкой моторики рук. Движения пальцев рук имеют огромное значение для речевого развития ребенка, поскольку оказывают большое влияние на развитие высшей нервной деятельности ребенка. Действия ребенка с предметами способствуют развитию функций мозга. Так, еще В. М. Бехтерев указывал, что движения руки тесно связаны с речью и способствуют ее развитию. В исследованиях М. М. Кольцовой, Е. И. Исениной, Л. В. Антаковой-Фоминой была подтверждена связь между уровнем речевого развития и уровнем развития пальцевой моторики.

Тренировка движений пальцев наряду со стимулирующим влиянием на развитие речи является, по мнению М. М. Кольцовой, мощным средством повышения работоспособности коры головного мозга [2]. Следовательно, формы, методы и приемы обучения детей среднего дошкольного возраста в технике оригами имеют огромное значение для гармоничного развития, для совершенствования мелкой моторики рук. Все это позволило определить проблему исследования: влияние занятий оригами на развитие мелкой моторики рук. Цель исследования: выявить особенности развития мелкой моторики у детей дошкольного возраста. Задачей работы стало выявление уровня развития мелкой моторики у детей дошкольного возраста. Диагностика по развитию мелкой моторики, автором которой является

С. П. Соснин, позволяет выявить, насколько успешно ребенок связывает свои движения кисти с графическими действиями. В эксперименте приняли участие 24 ребёнка средней группы «Островок» МБДОУ «Детский сад № 42 «Кораблик», Йошкар-Олы. По полученным результатам исследования можем определить, что высокого уровня развития мелкой моторики рук не имеет ни один ребенок, средний уровень выявлен у 13 детей, что свидетельствует о достаточной сформированности и умеренной автоматизации у дошкольников навыков графической деятельности, а также умеренно развитой произвольности регуляции движений, а низкий уровень определён у 11 детей, что свидетельствует о недостаточной сформированности у дошкольников двигательного компонента навыка графической деятельности, а также низким развитии произвольной регуляции и контроля за выполнением движений, требующих точности и достаточной производительности. Такие показатели мелкой моторики могут оказаться недостаточными для успешного овладения основными навыками в различной деятельности.

Второй нами применялась диагностическая методика по изучению особенностей понимания многозначности слов. Авторами данной диагностики являются В. Н. Макарова, Е. А. Ставцева, М. Н. Едакова [4]. При анализе ответов детей учитывались показатели адекватности подобранных слов и количество подобранных слов. По результатам можно заметить, что высокий уровень понимания многозначности слов имеют 16 детей, которые адекватно подбирали слова, и количество подобранных слов к слову-стимулу составляло не менее трех. Средний уровень определён у 8 детей, они подбирали к слову-стимулу 1-2 слова. Низкий уровень не выявлен у детей группы «Островок», так как ни один ребенок не подобрал ни единого неадекватного слова.

Третьим было проведено диагностическое обследование по программе конструирования из бумаги «Волшебное искусство оригами». Диагностические задания разработаны в соответствии с методиками Я. Д. Парамоной, З. В. Лиштван, Т. И. Тарабариной. Основная задача диагностики заключается в том, чтобы определить степень освоения ребенком данной программы и влияние конструктивной деятельности на интеллектуальное развитие ребенка. Результаты обследования уровня развития конструктивных способностей (оригами) детей среднего возраста показали, что высокий уровень (от 13 до 15 баллов) определён у 7 детей – ребенок самостоятельно выполняет все задания. Средний уровень (от 9 до 12 баллов) выявлен у 15 детей – ребенок с помощью наводящих вопросов (инструкций) воспитателя выполняет задания. Низкий уровень (ниже 8 баллов) выявлен у 3 дошкольников – ребенок не может либо не хочет самостоятельно выполнить задания. Проанализировав полученные в ходе диагностики результаты, мы пришли к выводу, что, необходимы рекомендации для родителей, чтобы помочь их детям развивать точные и достаточно сильные движения пальцев рук, активизировать работу мышц кисти. В дальнейшем мы разработаем программу занятий по развитию мелкой моторики с помощью занятий оригами, опираясь на полученные при диагностическом исследовании материалы.

Литература

1. Андреева И. Н., Кислицына В. И. Конструирование из бумаги как средство развития связной речи детей старшего дошкольного возраста // Глобализация и

национальная безопасность: Человек и общество в меняющемся мире / XXII Вавиловские чтения: материалы международной междисциплинарной научной конференции: в 2 ч. / под общ. ред. проф. В. П. Шалаева. – Йошкар-Ола: Поволжский государственный технологический университет, 2019. – С. 206-209.

2. Кольцова М. М. Двигательная активность и развитие функций мозга ребенка. – М.: Просвещение, 1973. – 228 с.

3. Смирнова Е. А. Система развития мелкой моторики у детей дошкольного возраста. – СПб.: Детство-Пресс, 2013. – 144 с.

4. Теплова И. С. Развитие мелкой моторики рук, графического навыка и зрительно-моторной координации // Вопросы дошкольной педагогики. – 2015. – №1. – С. 49-52.

Авторская справка. Андреева Ирина Николаевна, к.п.н., доцент кафедры дошкольной и социальной педагогики МарГУ, E-mail: andreeva_67@mail.ru; Баширова Дарья Георгиевна, студентка МарГУ, психолого-педагогического факультета, группы ДП-23, E-mail: dasha.bashirova.99@mail.ru.

Author's Bio. Andreeva Irina Nikolaevna, Ph.D., Associate Professor of the Department of Preschool and Social Pedagogy of the MarSU, E-mail: andreeva_67@mail.ru; Bashirova Darya Georgievna, student of MarSU, Faculty of Psychology and Pedagogy, DP-23 group, E-mail: dasha.bashirova.99@mail.ru.

*А.Н. Блинова
ПГТУ, Йошкар-Ола*

ГЕНДЕРНЫЙ АСПЕКТ ВОСПИТАНИЯ ДЕТЕЙ В СЕМЬЯХ С ОДИНОКИМ РОДИТЕЛЕМ

Неполной признается семья, состоящая из одного родителя (его заменяющего лица) и детей. Основаниями возникновения неполных семей являются развод родителей, рождение и воспитание ребенка одинокой матерью, смерть, лишение родительских прав, фактический уход из семьи одного из родителей [1]. Отметим, что определение «неполная семья» употребляется только в отечественной социологической литературе. В международной практике социальной работы принято использовать термин «one-parent family»/«Single parent families» (англ.яз) – семья с одним родителем [3]. В семье каждый отдельный член выполняет естественным образом определенную роль и удовлетворяет определенные жизненные потребности ребенка. М. Лившиц считает, что самовосприятие в нормальной семейной ситуации опосредованно восприятием двух противоположных образов: отца и матери. Ребенок, воспитанный в семье с одиноким родителем, обладает менее выраженным или отрицательным опытом подготовки к семейной жизни. Вероятность распада брака у выходцев из семей с одиноким родителем значительно выше по сравнению с теми, кто воспитывался в полных семьях. Так, по данным зарубежных исследователей, среди мужчин, не имеющих длительные эмоциональные привязанности или не вступающих в брак, большинство - дети одиноких матерей [2]. Из всего сказанного можно сделать однозначный вывод: воспитание в семьях с одиноким родителем является актуальной проблемой современного

общества, поскольку негативно сказывается как на одиноких родителях, так и на их детях, а также отрицательно влияет на сохранение института семьи и брака.

Литература

1. Архипова Р.В., Попов В.А. «Социально-психологическая помощь семье, воспитывающей детей отцом-одиночкой». [Электронный ресурс]. - URL:http://www.ru.snauka.com/3_ANR_2013/Psihologia/8_126377.doc.htm (режим доступа 30.04.2019)
2. Овчарова Р.В. «Родительство как психологический феномен»: учебное пособие. – М.: Московский психолого-социальный институт, 2006. – 496 с.
3. «Понятие неполной семьи и ее типы» [Электронный ресурс]. – URL: <https://cyberleninka.ru/article/n/ponyatie-nepolnoy-semi-i-ee-tipy> (режим доступа 30.04.2019).

*А.В. Буркова, И.Н. Андреева, МарГУ, Йошкар-Ола
A. V. Burkova, I N. Andreeva, MarSU, Yoshkar-Ola*

ДИАГНОСТИКА СЛОВАРЯ ДЕТЕЙ МЛАДШЕГО ДОШКОЛЬНОГО ВОЗРАСТА DIAGNOSTICS OF THE DICTIONARY OF CHILDREN OF PRESCHOOL AGE

Аннотация. Статья посвящена особенностям развития словаря детей младшего дошкольного возраста. С помощью диагностических методик О. С. Ушаковой «Выявление уровня владения речевыми умениями и навыками» и «Назови слова» Р. С. Немова выявляется уровень словарного запаса дошкольников. С учетом результатов диагностик подобраны рекомендации по развитию словаря детей младшего дошкольного возраста. Исследование проводилось на базе МБДОУ "Детский сад № 58 Йошкар-Олы «Золотой ключик»".

Abstract. The article is devoted to the peculiarities of the development of the dictionary of children of younger preschool age. With the help of diagnostic methods of O. S. Ushakova, "Identification of the level of proficiency in speech skills and skills" and "Name the words" by R. S. Nemov, the level of vocabulary of preschoolers is revealed. Taking into account the results of diagnostics, recommendations on the development of a dictionary of children of primary school age were selected. The study was conducted on the basis of MBDOU «Kindergarten No. 58 in Yoshkar-Ola "Golden Key"».

Ключевые слова: речь ребенка, развитие словаря, младший дошкольный возраст, образовательная область, словарный запас.

Key words: child speech, vocabulary development, junior preschool age, educational field, vocabulary.

Дошкольный возраст – это период активного усвоения ребенком разговорного языка, становления и развития всех сторон речи – фонетической, лексической, грамматической. Полноценное владение языком в дошкольном детстве является необходимым условием решения задач умственного, эстетического и нравственного воспитания детей в максимально чувствительный период развития. В дошкольном

возрасте расширяется круг общения детей. Становясь более самостоятельными, дошкольники выходят за рамки узкосемейных связей и начинают общаться с более широким кругом людей, особенно со сверстниками. Расширение круга общения требует от ребенка полноценного овладения средствами общения, основным из которых является речь.

В ФГОС ДО в образовательной области «Речевое развитие» прописаны направления развития, включающие в себя владение речью как средством общения и культуры; обогащение активного словаря; развитие связной, грамматически правильной монологической и диалогической речи; развитие речевого творчества; развитие звуковой и интонационной культуры речи; фонематического слуха. Д. Б. Эльконин отмечает, что уровень речевого развития коррелирует как с общим интеллектуальным, так и с личностным развитием дошкольника. Речевое развитие ребенка представляет собой интенсивное обогащение словарного запаса. В младшем дошкольном возрасте на первый план выдвигается та сторона языка, которая непосредственно связана с общением, то есть усвоение лексических значений слов.

Проблемой формирования словаря детей дошкольного возраста занимались многие исследователи. Анализ природы слова и особенностей освоения детьми лексики осуществляли Е.И.Тихеева, М.М.Кониная, Л.А.Пеньевская, В.И.Логина, В.В.Гербова, А.П.Иваненко, В.И.Яшина. Специфику усвоения слова как лексической системы, его связи с другими лексическими единицами изучали Ф. А. Сохин, О. С. Ушакова, Е. М. Струнина. Практика показывает, что дети с богатым словарным запасом и высоким уровнем развития речи, как правило, не испытывают затруднения в учении, быстро овладевают навыками чтения и письма. Важным условием формирования словаря дошкольника является выбор эффективных, целесообразных методов и приёмов, а также средств и форм осуществления данной работы педагогами [2].

На сегодняшний день определены четыре главные задачи:

1. Обогащение словаря детей, т. е. усваивание новых, до этого известных слов, а также новых значений ряда слов.

2. Уточнение словаря. Овладение точностью и выразительностью языка (наполнение содержания слов, известных детям, усвоение многозначности, синонимии и т. д.)

3. Активизация словаря. Это связано с перенесением слов из пассивного в активный словарь, включение слов в предложение, словосочетания. Усваиваемые детьми слова, как уже отмечалось, делятся на две категории: пассивный и активный словарь. Самое главное, чтобы у детей новое слово вошло в активный словарь.

4. Устранение нелитературных слов, перевод их в пассивный словарь (просторечные, диалектные, жаргонные). Это связано с тем, чтобы дети понимали значения слов, но все же говорили современными литературными словами [1].

Чтобы изучить особенности развития словаря детей 3-4 лет мы решили провести диагностическое исследование. Исследование проводилось на базе МБДОУ «Детский сад № 58 Йошкар-Олы «Золотой ключик», в группе младшего дошкольного возраста. В эксперименте приняло участие 20 детей. Нами были применены две диагностические методики: методика О. С. Ушаковой «Выявление уровня владения речевыми умениями и навыками» и методика «Назови слова» Р. С. Немова. Цель методики О. С. Ушаковой «Выявление уровня владения

речевыми умениями и навыками»: выявить следующие умения младших дошкольников:

1. называть слова, обозначающие предмет, выраженные именем существительным и отвечающие на вопросы: «Кто это?» или «Что это?»;
2. обозначать признаки и качества предмета, выраженные именем прилагательным и отвечающие на вопросы: «Какой?» или «Какая?»;
3. называть действия (глаголы), связанные с движением, состоянием, отвечающие на вопросы: «Что делает? Что можно с ним делать?»;
4. употреблять обобщающие слова (игрушки);
5. понимать противоположные значения слов (большой – маленький, громко – тихо, бежать – стоять).

По диагностике О. С. Ушаковой «Выявление уровня владения речевыми умениями и навыками» мы получили следующие результаты: у большинства испытуемых детей (50%) был выявлен средний уровень словарного развития; у 30% детей обнаружен низкий уровень; и всего лишь у 20% детей выявлен высокий уровень развития словаря. 4 ребенка с высоким уровнем развития словаря практически все знают и правильно называют слова, обозначающие предмет, выраженные именем существительным. Они смогли полностью выполнить задания, что говорит об их хорошей подготовленности. 10 детей продемонстрировали средний уровень владения речевыми умениями и навыками. Методика «Назови слова» Р. С. Немова направлена на определение запаса слов, которые хранятся в активной памяти ребенка. Воспитатель называет ребенку некоторое слово из соответствующей группы и просит его самостоятельно перечислить другие слова, относящиеся к этой же группе. На название каждой из перечисленных ниже групп слов отводится по 20 сек, а в целом на выполнение всего задания – 160 сек.

Результаты диагностики развития словаря детей по методике «Назови слова» Р. С. Немова позволили определить, что дети с высоким уровнем развития словаря составляют 20% от всего количества детей группы. Они описали форму, цвета и другие признаки предметов. У большинства испытуемых детей (65%) был выявлен средний уровень развития словаря. А у остальных 15% детей обнаружен низкий уровень. Среди испытуемых не оказалось дошкольников с очень низким уровнем развития словаря. На основании полученных результатов, по проведенным с детьми младшего дошкольного возраста диагностическим методикам, мы пришли к выводу, что необходима планомерная работа по развитию словаря детей. Проанализировав полученные результаты, мы выбрали рекомендации по развитию словаря младших дошкольников:

1. Необходимо знакомить детей с произведениями народного творчества, народными праздниками с учетом возраста дошкольников.
2. В соответствии с программой воспитатели должны знакомить детей с предусмотренными программными произведениями устного народного творчества.
3. Работу по развитию словаря необходимо начать с рассказа про игрушку. Эта работа должна проводиться вначале с воспитателем, затем со взрослыми, лишь после этого малыш может делать это самостоятельно, без участия взрослых. Ребенок учиться рассказывать по разным типам высказывания: описание, повествование, рассуждение [3].

Т.о., можно сказать, что овладение речью – это один из самых важных моментов в психофизическом развитии любого человека, поэтому очень важно наращивание словарного запаса детей в дошкольном возрасте. Это позволит ребёнку лучше общаться со своими сверстниками, со взрослыми, хорошо учиться в школе.

Литература

1. Авдеева Н.Н., Мещерякова С.Ю. Вы и младенец.- М.: Педагогика, 1991.- 60 с.
2. Развитие речи детей / под ред. У.И.Тихеевой.- М.: Просвещение, 2005.-159 с.
3. Эльконин Д.Б. Развитие речи в раннем детстве - М.: М.:Просвещение, 1989.- 236 с.

Авторская справка. Андреева Ирина Николаевна, к.п.н., доцент кафедры дошкольной и социальной педагогики Марийского государственного университета, E-mail: andreeva_67@mail.ru; Буркова Анастасия Валентиновна, студентка Марийского государственного университета, психолого-педагогического факультета, группы ДП-23, E-mail: nastyaburkova66@gmail.com

Author's Bio. Andreeva Irina Nikolaevna, Ph.D., Associate Professor of the Department of Preschool and Social Pedagogy of the Mari State University, E-mail: andreeva_67@mail.ru; Burkova Anastasia Valentinovna, student of the Mari State University, Faculty of Psychology and Pedagogy, group DP-23, E-mail: nastyaburkova66@gmail.com

*А.Ю. Веденькина, И.Н. Андреева, МарГУ, Йошкар-Ола
A.Yu. Vedenkina, I.N. Andreeva, MarSU, Yoshkar-Ola*

МНЕМОТАБЛИЦЫ КАК СРЕДСТВО РАЗВИТИЯ ЛОГИЧЕСКОГО МЫШЛЕНИЯ СТАРШИХ ДОШКОЛЬНИКОВ MNEMOTABLES AS A MEANS OF DEVELOPING THE LOGICAL THINKING OF OLDER PRESCHOOLERS

Аннотация. В статье рассматривается проблема использования мнемотаблиц в качестве средства развития логического мышления старших дошкольников. А также использование мнемотаблиц для развития речи детей дошкольного возраста. Делаются выводы, что овладение приемами работы с мнемотаблицами решает задачи, ориентированные на: развитие базовых психических процессов у старших дошкольников, перекодирование информации.

Abstract. The article deals with the problem of using mnemotables as a means of developing the logical thinking of older preschoolers. As well as the use of mnemotables for the development of speech of children of preschool age. Conclusions are drawn that mastering the techniques of working with mnemotables solves problems oriented towards: developing basic mental processes in older preschoolers, transcoding information.

Ключевые слова: мнемотаблицы, развитие речи, дети дошкольного возраста, логическое мышление.

Key words: mnemotables, language development, preschool children, logical thinking.

Обучение детей старшего дошкольного возраста разнообразным мыслительным операциям требуется для развития их логического мышления. Именно мыслительные операции при определенных условиях могут стать способами логического запоминания. Так, например, М.В. Глотовой исследовался уровень развития логического мышления у старших дошкольников и было сделано предположение (нашедшее подтверждение), что применение мнемотаблиц на занятиях способствует развитию логического мышления, представляющего собой мыслительный процесс. При этом процессе ребёнок использует логические понятия и конструкции, для которых свойственна доказательность, рассудительность, и целью которых является получение обоснованного вывода из имеющихся предпосылок. [2, с.30]. Мнемотаблица является наглядным схематичным изображением определённой информации, когда речь идёт о: рассказах, стихотворениях, загадках, скороговорках, алгоритме действий и т. д. Материал, представленный в наглядном виде, является более простым в плане его восприятия детьми старшего дошкольного возраста. В связи с этим, применение мнемотаблиц на занятиях даёт возможность детям более продуктивно воспринимать и перерабатывать зрительную информацию, сохранять и воспроизводить её.

В процессе работы с детьми старшего дошкольного возраста, формулируя задачи развития логического мышления, мнемотаблицы целесообразно применять в следующих основных направлениях:

– при изображении последовательности определенных процессов (в качестве примера можно привести мытьё рук, одевание, сервировку стола). Дети, как правило, сталкиваются с трудностями при запоминании всей последовательности действий, придуманной взрослыми. В связи с этим, при развитии логического мышления, каждый раз, подходя к умывальнику, шкафчику с вещами или при намерении помочь в сервировке стола к обеду, наглядные картинки дают возможность старшим дошкольникам с лёгкостью воспроизводить этапы;

– при составлении рассказов по мнемотаблицам (происходит освоение ими знаний об окружающем мире, специфике природных объектов и т. д.). Деятельность в этом направлении выстраивается по следующим стадиям:

1) рассматриваются таблицы и разбирается то, что на них изображено;

2) стадия перекодирования информации, т. е., происходит преобразование из символов в образы;

3) по завершении перекодирования дети пересказывают текст с акцентом и упором на символы (образы), иными словами, происходит отработка метода запоминания;

– при развитии логического мышления мнемотаблицы могут применяться с целью заучивания стихотворений: воспитателем зачитывается стихотворение, после этого происходит обсуждение с дошкольниками его содержания, сути и повторное прочтение. Затем требуется разобрать с дошкольниками те зрительные символы, которые применимы и соответствуют данному стихотворению, и прочитать его по смысловым абзацам, чтобы выбрать к ним определенный знак, символ либо картинку. После этого дошкольники зарисовывают в тетрадах схемы опорных сигналов (в последующем, дети рассматривают и сравнивают данные схемы, а также рассказывают по ним друг другу стихотворение). Наконец, воспитатель ещё раз читает стихотворение с акцентом на схему. Если есть возможность, рекомендуется

создавать схемы на большем формате посредством компьютерных технологий для повторного применения.

По замечанию Т. В. Шульги, сущность мнемосхемы заключается в следующем: на каждое слово либо маленькое словосочетание придумывается определённая картинка (изображение): таким образом, весь текст зарисовывается в виде схемы. Глядя на данные схемы-рисунки, дошкольник быстро и без труда запоминает информацию, логически ею оперирует. Всё нарисованное должно быть понятно дошкольникам. На наш взгляд, можно утверждать, что мнемосхемы являются средством не только для запоминания, но и для последующего оперирования тем, что запомнилось (логические взаимосвязи) [4]. Как отмечают Л. В. Масленникова, Л. К. Дяглева, Л. Р. Зиннатуллина, З. Р. Хайдарова, будучи общим приемом изучения действительности, процесс моделирования и, в частности, мнемотаблицы, позволяют результативно формировать такие приемы умственной деятельности старших дошкольников, как классификация; способность сравнивать; способность анализировать; синтез; способность обобщать; абстрагирование; индуктивные способы рассуждений; дедуктивные способы рассуждений [3]. Это, в свою очередь, стимулирует в перспективе интенсивное развитие логического мышления.

Как отмечает Т. И. Гетьман, самый лучший вариант, когда мнемотаблицы «рождаются» на глазах у дошкольников. «Педагог при вторичном чтении произведения рисует (либо выставляет на наборное полотно готовые) картинки-подсказки, опираясь на которые, дети будут пересказывать сказку или рассказывать стих. Если на занятии применяется готовая мнемотаблица либо опорные рисунки, то рекомендуется их выставлять в порядке очередности, а не предлагать дошкольникам всю таблицу сразу» [1, с. 185].

Итак, овладение приемами работы с мнемотаблицами решает задачи, ориентированные на: развитие базовых психических процессов у старших дошкольников: память, внимание, логическое мышление; перекодирование информации, то есть, происходит преобразование абстрактных символов в образы.

Таким образом, при работе со старшими дошкольниками мнемотаблицы позволяют не только обучать пересказу, составлению рассказов и заучивать наизусть, но и выступают в качестве дидактического материала по развитию логического мышления, а также в роли средства пополнения лексикона и развития речи, содействуют развитию и закреплению мелкой моторики рук.

Литература

1. Гетьман Т. И. Формирование психических функций дошкольников посредством наглядного моделирования // Дошкольное образование России и Китая: новые грани сотрудничества. Сборник материалов международной научно-методической конференции. – Благовещенск: 2017. – С. 181-188.

2. Глотова М. В. Использование мнемотаблиц как средства развития логического мышления старших дошкольников // Проблемы теории и практики психологии развития. Материалы II региональной научно-практической конференции. Под ред. О. О. Гониной. – Тверь: 2015. – С. 27-30.

3. Масленникова, Л. В., Дяглева Л. К., Зиннатуллина Л. Р., Хайдарова З. Р. Использование технологии наглядного моделирования в психолого-педагогической работе с детьми дошкольного возраста // Современные тенденции в образовании:

новые педагогические технологии и электронные средства обучения. Сборник научных трудов по материалам I Международной научно-практической конференции. – Екатеринбург: 2017. – С. 211-235.

4. Шульга Т. В. Технология моделирования в образовательном процессе ДОУ (из опыта работы) // Дошкольное образование: опыт и перспективы развития. Сборник материалов III Всероссийской научно-практической конференции. – Чебоксары: 2017. – С. 102-107.

Авторская справка. Андреева Ирина Николаевна, к.п.н., доцент кафедры дошкольной и социальной педагогики Марийского государственного университета, E-mail: andreeva_67@mail.ru; Веденькина Анастасия Юрьевна, студентка Марийского государственного университета, психолого-педагогического факультета, группы ДП-24 ДП, E-mail: vedenkina_anastasiya@mail.ru.

Author's Bio. Andreeva Irina Nikolaevna, Ph.D., Associate Professor of the Department of Preschool and Social Pedagogy of the Mari State University, E-mail: andreeva_67@mail.ru; Vedenkina Anastasia Yuryevna, student of Mari State University, psychological and pedagogical faculty, group DP-24 DP, E-mail: vedenkina_anastasiya@mail.ru.

*М.Д. Завьялова, Т.В. Стрыгина
ИвГМА, Иваново*

ОТНОШЕНИЕ СТАРШЕКУРСНИКОВ МЕДИЦИНСКОГО ВУЗА К ЛЕКЦИОННОЙ ФОРМЕ ОБУЧЕНИЯ

Лекция – одна из форм обучения в высшей школе, заключающаяся в глубоком, логически стройном изложении информации, с целью создания ориентировочной основы для дальнейшего понимания учебной дисциплины [1, с.74]. Несмотря на многофункциональность и важность этой формы обучения, эффективность лекционных занятий, по мнению ряда авторов, невысока [2, с.73]. В связи с этим возникают вопросы: необходимы ли лекции в программе обучения современного студента-медика? Требуют они модернизации или стоит от них отказаться?

Целью нашего исследования являлось изучение отношения студентов медицинского вуза к лекционной форме обучения. В опросе по специально составленной анкете приняли участие 290 студентов 5 курса ФГБОУ ВО ИвГМА Минздрава России. Юноши составили 26,5%, девушки – 73,5%. Средний возраст опрошенных равнялся 22,09 года. Более половины студентов (60,1%) совмещали учебу с работой. Как показали результаты нашего исследования, почти половина студентов (44,5%) полностью или частично не удовлетворены лекциями. Среди основных причин неудовлетворенности назывались: проведение лекции после изучения данной темы на практическом занятии (69,7 на 100 опрошенных), неинтересная подача материала (43,8 на 100 опрошенных), быстрый темп рассказа лектора (34,5 на 100 опрошенных). Большинство студентов либо не пропускают лекции (16,6%), либо пропускают их редко (61,6%), причем самой частой причиной пропусков является работа (43,1 на 100 опрошенных). Основным мотивом посещения лекций у студентов лечебного и педиатрического факультетов оказалось

нежелание получить «штрафные баллы» по предмету (соответственно 70,3 и 67,9 на 100 опрошенных), у студентов-стоматологов – дисциплина и требования правил внутреннего распорядка (54,2 на 100 опрошенных) ($p < 0,05$). На лекциях студенты чаще всего слушают преподавателя и фотографируют слайды (35,9 на 100 опрошенных), многие конспектируют учебный материал, причем среди девушек таковых значимо больше, чем среди юношей (28,4 против 10,5 на 100 опрошенных, $p < 0,001$). Только 21,4% студентов считают, что следует отказаться от лекционной формы обучения, в то время как 78,6% выступают за модернизацию лекционных занятий. Наиболее популярным направлением модернизации оказалась публикация на сайте академии материалов лекций (74,8 на 100 опрошенных).

Таким образом, студенты старших курсов медицинского вуза в целом положительно относятся к лекционной форме обучения, однако мотивация к активной учебной работе во время лекционного занятия у них достаточно низкая. Большинство причин неудовлетворенности студентов лекциями являются управляемыми факторами и могут быть устранены в результате модернизации данной формы обучения.

Литература

1. Киселева, Л. С. Инноватика в научно-педагогической деятельности: учебное пособие.. – М. : Проспект, 2017. – 144 с.

2. Шамов, И. А. Лекции в медицинском ВУЗе. Некоторые организационные и методические приемы, повышающие ее качественную и количественную дидактическую эффективность// Вестник Дагестанской государственной медицинской академии. – 2014. – № 1 (10). – С. 72-75.

*Ю.Ф. Зигангирова, О.В. Волкова, МБОУ «Школа № 136», Казань
U.F. Zigangirova, O.V. Volkova, MBOU «School № 136», Kazan*

НОВЫЕ ПОДХОДЫ К РАЗРАБОТКЕ КОНТРОЛЬНО – ДИАГНОСТИЧЕСКИХ МАТЕРИАЛОВ ПО ФОРМИРОВАНИЮ УУД НА УРОКАХ РУССКОГО ЯЗЫКА В ОСНОВНОЙ ШКОЛЕ NEW APPROACHES TO THE DEVELOPMENT OF DIAGNOSTIC AND DIAGNOSTIC MATERIALS ON THE FORMATION OF A ULT AT THE RUSSIAN LANGUAGE LESSONS IN PRIMARY SCHOOL

Аннотация. Регулятивные универсальные учебные действия обеспечивают реализацию и коррекцию учебной деятельности. В данной работе предлагаются контрольно – диагностические материалы для проверки сформированности регулятивных УУД на примере контрольно – диагностических материалов по разделу «Сложносочиненное предложение», который изучается в 9 классе средней школы.

Abstract. Regulatory universal educational activities provide implementation and correction of educational activities. This paper proposes the control and diagnostic materials for testing the formation of regulatory EIA using the example of control and diagnostic materials in the section “Compound sentence”, which is studied in the 9th grade of secondary school.

Ключевые слова: Универсальные учебные действия, регулятивные УУД, контрольно-диагностические материалы.

Key words: Universal learning activities, regulatory EIA, diagnostic and control materials.

Приоритетным направлением ФГОС является формирование универсальных учебных действий (УДД). В связи с этим становится актуальным разработка новых контрольно – диагностических материалов, способствующих развитию УУД. В данной работе предлагаются контрольно – диагностические материалы, разработанные для проверки сформированности регулятивных УУД учащихся по разделу «Сложносочиненное предложение», изучаемому в 9 классе. Регулятивные УУД – действия, обеспечивающие реализацию и коррекцию учебной деятельности. К данным УУД относятся целеполагание, планирование, прогнозирование, коррекция, оценка, саморегуляция. В связи с этим девятиклассникам предлагаются следующие задания:

1. Сформулируй цели, которые поставил (а) перед собой, начав изучать тему «Сложносочиненные предложения».

2. Расставьте знаки препинания в предложениях. Запишите памятку: «Как различать сложное предложение от простого предложения с однородными членами?»

1. За ночь вода затопила все пляжи и береговые постройки разнесла безжалостно и грубо в мелкие щепки и утром море всё ещё не успокоилось и продолжало своё наступление на берег.

2. Мы быстро миновали поле и рощу решительным шагом направились к реке передохнуть от жары и набраться сил и скоро уже ощутили прежнюю бодрость и продолжили свой путь.

3. Цифровой диктант. Заполните таблицу. Если вы нашли ошибку в определении отношений между частями сложносочинённого предложения, то ставьте « – », если ошибки нет, то «+».

1) Я лежал как бы в забытьи, но сон не смыкал глаз моих. (Противопоставление.)

2) Потёмки всё более сгущались, и предметы теряли свои контуры. (Чередование.)

3) Урожайный сгибается колос, и пшеница стеною встаёт. (Последовательность.)

4) Забарабанило по железу крыши, и ярко вспыхнул весь воздух. (Последовательность.)

№ предложения	1	2	3	4
Твой ответ				
Эталон	+	-	+	+

4. Придумайте и запишите 2-3 дневниковые записи от имени Евгения Онегина, используя сложносочиненные предложения. Можете употребить словосочетания: званый ужин, скучные разговоры, одно и то же, знакомые лица, последние новости, поход в театр.

5. Помощь другу. Составь вопросы по теме «Сложносочиненные предложения», которые помогут проверить, как твой сосед по парте усвоил эту тему. Выслушай его ответы и оцени.

Данные задания позволяют проверить умение учащихся определять цель учебной деятельности и искать средства ее осуществления, осознавать себя как движущую силу своего научения, свою способность к преодолению препятствий и самокоррекции, проектировать маршрут преодоления затруднений в обучении через включение в новые виды деятельности и формы сотрудничества.

Литература

1. Волкова О.В. Контрольно-диагностические материалы для формирования и оценки УУД на уроках русского языка в 6 классе. О.В.Волкова – Казань: редакционно-издательский центр «Школа», 2019. – 156 с.

2. Повторение и контроль знаний. Русский язык. 9 класс. Тесты, логические задания. Методическое пособие с электронным приложением/ Авт. – сост.: Т.А. Захарова. – М.: Планета, 2011. – 112 с. – (Качество обучения).

Авторская справка. Зигангирова Юлия Федоровна, учитель первой категории, МБОУ «Школа № 136» Казань, ulia_fedorovna@mail.ru.

Author's Bio. Zigangirova Ulia Fedorovna, teacher of the first category, MBOU "School 136" Kazan, ulia_fedorovna@mail.ru.

*Л.Г. Зорина, С.Л. Шалаева, МарГУ, Йошкар-Ола
L.G. Zorina, S.L. Shalaeva, MarSU, Yoshkar Ola*

ИГРОВЫЕ ТЕХНОЛОГИИ КАК СРЕДСТВО РАЗВИТИЯ СВЯЗНОЙ РЕЧИ ДЕТЕЙ СТАРШЕГО ДОШКОЛЬНОГО ВОЗРАСТА GAME TECHNOLOGIES AS A MEANS OF DEVELOPMENT OF COHERENT SPEECH OF PRESCHOOL CHILDREN

Аннотация. В данной статье рассмотрено краткое обоснование проблемы развития связной речи детей старшего дошкольного возраста посредством игровых технологий. Сделаны выводы о важной роли игровых технологий в развитии связной речи дошкольников.

Abstract. This article describes a brief rationale for the development of coherent speech of children of preschool age through gaming technologies. The conclusions about the important role of gaming technologies in the development of coherent speech of preschool children.

Ключевые слова: развитие, связная речь, игровая деятельность, игровые технологии, дети старшего дошкольного возраста.

Key words: development, coherent speech, game activity, game technologies, children of the senior preschool age.

Развитие связной речи является центральной задачей речевого воспитания детей. Это обусловлено, прежде всего, ее социальной значимостью и ролью в формировании личности. Именно в связной речи реализуется основная, коммуникативная, функция

языка и речи. Связная речь – высшая форма речи мыслительной деятельности, которая определяет уровень речевого и умственного развития ребенка [2]. Овладение связной устной речью составляет важнейшее условие успешной подготовки к обучению в школе. Психологическая природа связной речи, ее механизмы и особенности развития у детей раскрываются в трудах Л. С. Выготского, А. А. Леонтьева, С. Л. Рубинштейна и др. Все исследователи отмечают сложную организацию связной речи и указывают на необходимость специального речевого воспитания. В связной речи реализуется основная функция языка и речи – коммуникативная. Общение с окружающими осуществляется именно при помощи связной речи. В связной речи наиболее ярко выступает взаимосвязь умственного и речевого развития: формирование словаря, грамматического строя, фонематической стороны. Для того чтобы успешно выполнить программу начального обучения, речь детей, поступающих в школу, должна отвечать требованиям современной школы. Среди них можно выделить содержательность детской речи, последовательность и опытность, точность и ясность изложенной мысли, выразительность. Поэтому развитие связной речи – одна из главных задач, которую ставит дошкольное образование [1].

Проблема речевого развития детей дошкольного возраста на сегодняшний день особенно актуальна, т.к. процент дошкольников с различными речевыми нарушениями остается стабильно высоким. Дети испытывают трудности в звукопроизношении, в овладении лексико-грамматическими формами, имеют скудный словарный запас и не умеют строить связные высказывания. В речи детей нет образных выражений, мало прилагательных, слова однозначны, язык невыразителен. Современные дети живут в мощном потоке информации. Ушли в прошлое фильмоскопы, на смену пришли телевизоры, компьютеры, планшеты, вместо живой бабушкиной сказки – аудиосказка с магнитофона или диски с видеофильмами. Огромный речевой поток омывает пытливые головы детей: одни с этим справляются, у других непомерный груз информации тормозит не только речевое, но и общее развитие. Эта негативная тенденция, к сожалению, постоянно растет. Увеличивается количество детей с нарушениями речи, с задержкой речевого развития. А речь, как мы знаем, один из наиболее мощных факторов и стимулов развития ребенка в целом.

Работая с современными детьми, сталкиваясь с проблемой недостаточно развитой речи детей, а также постоянным поиском средств, облегчающих процесс усвоения детьми нового материала в дошкольном образовании широко применяются игровые технологии. Такой выбор не случаен, поскольку игра является ведущим видом деятельности дошкольников. Игровая мотивация, как известно, доминирует над учебной, но, что особенно важно, на ее базе формируется готовность к обучению в школе. Психолого-педагогические исследования доказали положительную роль игры в развитии и обучении детей. В работе по развитию речи дошкольников использование игровых технологий оптимизирует коррекционное воздействие, делает процесс обучения более интересным и занимательным для детей, а, следовательно, и более эффективным.

Игра – вид деятельности в ситуациях, направленных на воссоздание и усвоение общественного опыта, в котором складывается и совершенствуется самоуправление поведением. Д.Б.Эльконин подчеркивал, что игра – это сложное психологическое явление, которое даст эффект общего психического развития [5]. Понятие «игровые технологии речевого развития» включает достаточно обширную группу методов и

приемов организации педагогического процесса в форме разнообразных педагогических игр, которые обладают поставленной целью обучения и соответствующим ей педагогическим результатом. Стало очевидно, что необходимо изменение способов работы воспитателя на занятиях по развитию речи дошкольников. Такими средствами являются технологии речевого развития.

Для формирования и активизации связной речи дошкольников используются такие технологии как: «Обучение составлению творческих рас-сказов», технология ТРИЗ, моделирование, мнемотехника, технология синквейна, сказкотерапия (сочинение детьми сказок), артикуляционная и пальчиковая гимнастика, логоритмика, минидраматизации, инсценировки и др. [3,4]. Таким образом, игровые технологии для развития связной речи – это практическая деятельность, с помощью которой можно проверить усвоили ли дети речевые навыки обстоятельно, или поверхностно и умеют ли они их применить, когда это нужно. Дети усваивают грамотную организованную речь, наблюдается желание абсолютно всех детей участвовать в этом процессе, который активизирует мыслительную деятельность, обогащает словарный запас детей, развивает умение наблюдать, выделять главное, конкретизировать информацию, сопоставлять предметы, признаки и явления, систематизировать накопленные знания.

Литература

1. Алексеева М. М., Яшина Б. И. Методика развития речи и обучения родному языку дошкольников. – М.: Издательский центр «Академия», 2000. – 400 с.
2. Леушина А. М. Развитие связной речи у дошкольника: хрестоматия по теории и методике развития речи детей дошкольного возраста. – М.: Академия, 1999. – 560 с.
3. Сидорчук Т.А. Технологии развития связной речи дошкольников. – М.: 2004. – 52 с.
4. Толстова В.А., Шалаева С.Л. Развитие речи детей дошкольного возраста (обобщение опыта работы МОУ № 2 начальная школа–детский сад «Золотая рыбка» г. Козьмодемьянска). Вып. 2. – Козьмодемьянск, 2002. – 32с.
5. Эльконин Д. Б. Детская психология. – М.: Издательский центр «Академия», 2007. – 384 с.

Авторская справка. Зорина Людмила Григорьевна, магистрант, МарГУ, Йошкар-Ола, E-mail: ludmila1984@bk.ru.

Научный руководитель – Шалаева Светлана Леонидовна, канд. филос. наук, доцент кафедры дошкольной и социальной педагогики МарГУ, Йошкар-Ола.

И.Г. Иванова, И.Н. Андреева, МарГУ, Йошкар-Ола
I.G. Ivanova, I.N. Andreeva, MarSU, Yoshkar-Ola

ДИАГНОСТИЧЕСКОЕ ИССЛЕДОВАНИЕ СВЯЗНОЙ РЕЧИ ДЕТЕЙ СРЕДНЕГО ДОШКОЛЬНОГО ВОЗРАСТА И СРЕДСТВА ЕЕ РАЗВИТИЯ DIAGNOSTIC STUDY OF THE COHERENT SPEECH OF CHILDREN OF SECONDARY SCHOOL AGE AND THE MEANS OF ITS DEVELOPMENT

Аннотация. Статья посвящена проблеме развития связной речи детей среднего дошкольного возраста. В работе представлено диагностическое исследование

связной речи детей среднего дошкольного возраста на базе МБДОУ «Детский сад №58 Йошкар-Олы». На основании работы представлены средства работы для улучшения качества связной речи. Обосновывается целесообразность использования сказки в развитии связной речи детей среднего дошкольного возраста.

Abstract. The article is devoted to the problem of development of coherent speech of children of secondary school age. The paper presents a diagnostic study of the coherent speech of middle-aged children on the basis of the Kindergarten "Kindergarten No. 58 in Yoshkar-Ola." On the basis of the work presented tools to improve the quality of coherent speech. The expediency of using a fairy tale in the development of coherent speech of children of middle school age is substantiated.

Ключевые слова: сказка, развитие речи, связная речь, дети среднего дошкольного возраста.

Key words: a fairy tale, speech development, connected speech, children of middle preschool age.

Развитие связной речи дошкольников на сегодняшний день не теряет своей актуальности. В настоящее время у детей дошкольного возраста все чаще наблюдается проблема развития связной речи, поэтому это один из актуальных вопросов в воспитании и развитии детей в детских образовательных учреждениях.

Владение ребенком связной монологической речью является высоким показателем развития речи в дошкольный период. Характеризуется достаточным уровнем не только звуковой стороны языка, словаря и грамматического строя речи, а также развитием лексической, грамматической, фонетической сторон речи.

Для выявления уровня развития связной речи у детей среднего дошкольного возраста нами были проведены диагностические исследования на базе МБДОУ «Детский сад № 58 Йошкар-Олы «Золотой ключик»», в группе среднего дошкольного возраста. В эксперименте приняло участие 24 дошкольника.

Для исследования мы выбрали следующие методики: «Изучение связности речи. Словарного состава речи. Виды предложений» Г.А.Урунтаевой, Ю.А.Афонькиной; «Изучение особенностей связной речи детей 4-5 лет» О. С. Ушаковой [3]. Каждое выполненное задание оценивалось баллами от 1 до 5. Невыполненное задание оценивалось как 0 баллов. Подсчитав полученные баллы, мы соотнесли их с уровнем развития связной речи. Рассмотрим критерий оценивания. 26-20 балла – высокий уровень развития связной речи; 19-13 баллов – средний уровень развития связной речи; 12 и менее – низкий уровень развития связной речи. По результатам нашего исследования в группе среднего дошкольного возраста показатель высокого уровня связной речи встречается в меньшем процентном соотношении – 22,5%. Преобладает процентное соотношение низкого 23,5% и среднего 54% уровня развития связной речи у испытуемых. Подводя итоги можно выделить, что дети среднего дошкольного возраста данной группы имеют средний и низкий уровень развития связной речи. Таким образом, данное исследование связной речи у детей среднего дошкольного возраста позволяет сделать нам вывод: не все дети данной возрастной группы могут правильно построить предложения. У некоторых детей встречаются трудности при установлении логико-смысловых отношений между предметами, иногда нарушаются причинно-следственные отношения. При пересказе можно выделить следующие ошибки: повторы некоторых слов, или же, напротив, у

детей некоторые слова были пропущены. Необходимо также обратить внимание, что возникали трудности при составлении рассказа-описания. Дети нуждаются в помощи, поэтому во время исследования экспериментатором применялись наводящие или побуждающие вопросы.

Данные исследования указывают на необходимость применения новых методов и средств по развитию связной речи у детей средней группы. По результатам данного исследования можно предложить некоторые рекомендации по развитию связной речи в средней группе дошкольного образовательного учреждения.

Во-первых, рассмотреть средства для развития связной речи детей среднего дошкольного возраста. Например, для развития связной речи на практике применяются следующие средства: пальчиковые и дидактические игры, ознакомление с окружающим, художественная литература. Большая роль при развитии речи отводится художественной литературе, через чтение и знакомство с произведениями литературы дети знакомятся с образцами правильного построения предложения, с богатством родной речи, а также при этом происходит воспитание личности. Для детей среднего возраста наиболее близким являются сказки. Именно с них начинается знакомство детей с литературой, сказки знакомят маленьких детей с человеческими взаимоотношениями, а также с окружающим миром. Поэтому мы предлагаем использовать в практике работы с детьми средней группы сказку. Воспитателю необходимо разработать и внедрить в свою практическую деятельность план по развитию связной речи детей среднего дошкольного возраста с применением сказок. В настоящее время особую актуальность для развития речи у детей среднего дошкольного возраста представляет использование сказок. Народная сказка – удивительное явление народного творчества. Простая и незамысловатая внешне, она интересна и маленькому ребенку, и взрослому [1].

На речь младших дошкольников сказка оказывает особое положительное влияние. Так, в частности, способствует развитию у детей следующих умений: умению связно, последовательно и выразительно пересказывать небольшие литературные произведения; обогащению словарного запаса; развитию умения воспринимать, понимать и эмоционально откликаться на сказку; развитию представления об окружающем мире; воспитанию интереса и любви к русскому народному творчеству [2]. Исследователи (О.А.Бизицова, И.В.Вачков, Л.Н.Евтухова, М.В.Пронина, Т.П.Кабланова и др.) сходятся во мнении, что сказки – совершенно необходимый этап в развитии ребенка. Сказка даёт нравственные уроки сострадания, самоотверженности, сочувствия, любви ко всему живому, представление о морали, справедливости, необходимости борьбы со злом, расширяет жизненный опыт ребенка.

Литература

1. Андреева И. Н., Дудина О. А. Сказки народов Поволжья – средство развития связной речи детей 4-5 лет // Социальная сфера, управление и образование: сбор. Научно-методических статей. – Йошкар-Ола: Поволжский государственный технологический университет, 2019, – С. 183-189.
2. Irina N. Andreeva, Ksenia Yu. Badina, Olga A. Petuhova // Proceedings of SOCIOINT 2017- 4th International Conference on Education, Social Sciences and Humanities 10-12 July 2017- Dubai, UAE: 226-230.

3. Ушакова О. С, Струнина Е. М. Методика развития речи детей дошкольного возраста: Учеб.-метод. пособие для воспитателей дошк. образоват. учреждений. – М.: Гуманит. изд. центр ВЛАДОС, 2004. – 288 с.

Авторская справка. Андреева Ирина Николаевна, к.п.н., доцент кафедры дошкольной и социальной педагогики Марийского государственного университета, E-mail: andreeva_67@mail.ru; Иванова Ирина Геннадьевна, студентка Марийского государственного университета, психолого-педагогического факультета, группы ДП-23, E-mail: Irinka21-Ivanova-lychik@yandex.ru.

Author's Bio. Andreeva Irina Nikolaevna, Ph.D., Associate Professor of the Department of Preschool and Social Pedagogy of the Mari State University, E-mail: andreeva_67@mail.ru; Ivanova Irina Gennadievna, student of the Mari State University, Faculty of Psychology and Pedagogy, group DP-23, E-mail: Irinka21-Ivanova-lychik@yandex.ru.

*Ф.Н. Камбаров
ПГТУ, Йошкар-Ола*

МОДЕЛЬ ЭКОЛОГИЧЕСКОГО ПРОСВЕЩЕНИЯ В СИСТЕМЕ ДОПОЛНИТЕЛЬНОГО ОБРАЗОВАНИЯ В ТАДЖИКИСТАНЕ

Экологическое образование предполагает непрерывный процесс обучения, воспитания и развития личности, направленный на формирование системы научных и практических знаний и умений, а также ценностных ориентаций, поведения и деятельности. В систему экологического образования заложены следующие принципы: гуманизация, научность, интеграция, непрерывность, систематичность и взаимосвязанность раскрытия глобальных, региональных и локальных аспектов экологии. Экологическое образование играет интегративную роль во всей системе общего среднего образования. Оно выполняет следующие педагогические функции: способствует становлению и развитию единой картины мира в сознании учащихся; является существенным компонентом гуманизации всего школьного образования; формирует общеучебные и общечеловеческие умения прогнозировать свою деятельность и деятельность других людей; расширяет возможности нравственного воспитания в процессе обучения. В мировой и отечественной практике рассматриваются три возможные модели экологического образования: Однопредметная - Вводится интегрированная учебная дисциплина экологической направленности. Многопредметная - Осуществляется экологизация традиционных учебных курсов и дисциплин. Смешанная - Вводится новый курс экологической направленности с одновременной экологизацией традиционных учебных предметов. С точки зрения психологов отношение к окружающей среде формируется в процессе взаимодействия эмоциональной интеллектуальной и волевой сфер психики человека. Только в этом случае образуется система психологических установок личности. Следовательно, реализация задач экологического образования требует пересмотра не только содержания образования, но и форм и методов обучения. Необходимо отдавать предпочтение таким методам, формам и методическим приемам обучения, которые будут:

1. стимулировать учащихся к постоянному пополнению знаний об окружающей среде (уроки – деловые или сюжетно-ролевые игры, уроки – конференции, семинары, беседы, доклады учащихся, диспуты и викторины).

2. способствовать развитию творческого мышления, умение предвидеть последствия природообразующей деятельности человека (это методы, обеспечивающие формирование интеллектуальных умений: анализ, синтез, сравнение, установление причинно-следственных связей; это также традиционные методы: беседы, наблюдения, опыт, лабораторная работа с преобладанием эвристического характера познавательной деятельности учащихся).

3. обеспечивать развитие исследовательских навыков, умений, учить принимать экологически целесообразные решения и приобретать новые знания.

4. вовлекать учащихся в практическую деятельность по решению проблем окружающей среды местного и регионального значения (выявление редких и исчезающих видов, организация экологической тропы, защита природы от разрушений, определение факторов риска в районах проживания, пропаганда экологических знаний: лекции, беседы, листовки, рисунки, плакаты).

Литература

1. <https://link.springer.com/article/10.1007/s11217-016-9556-x>.

*М.К. Козлова, С.О. Грунина, МарГУ, Йошкар-Ола
M.I. Kozlova, O.S. Grunina, Mari State University, Yoshkar-Ola*

СОЦИАЛЬНО-ПЕДАГОГИЧЕСКИЕ УСЛОВИЯ СПЛОЧЕНИЯ КОЛЛЕКТИВА МЛАДШИХ ШКОЛЬНИКОВ ПОСРЕДСТВОМ ВНЕКЛАСНОЙ РАБОТЫ SOCIO-PEDAGOGICAL CONDITIONS OF TEAMBUILDING YOUNGER STUDENTS THROUGH EXTRACURRICULAR ACTIVITIES

Аннотация. В статье представлены результаты исследования, посвященного социально-педагогическим условиям сплочения коллектива младших школьников посредством внеклассной работы. В рамках формирующей работы были проведены игры и тренинги на сплочение коллектива и совместная внеклассная деятельность. Проведенная работа оказалась эффективной, поскольку в результате повысился уровень групповой сплоченности.

Abstract. The article presents the results of a study on the socio-pedagogical conditions of cohesion of younger students through extracurricular activities. As part of the formative work, games and trainings for team building and joint extracurricular activities were held. The work has been effective, as a result of the increased level of group cohesion.

Ключевые слова: сплоченность, психолого-педагогические условия, внеклассная деятельность, младшие школьники.

Key words: cohesion, psychological and pedagogical conditions, extracurricular activities, younger students.

Для личности учащегося ученический коллектив – это своеобразная модель современного общества. Вступление ребенка в школьный коллектив имеет огромное значение для формирования его личности. Под влиянием коллектива у ребенка постепенно формируется тот более высокий тип социальной направленности личности, который характерен для каждого, кто живет осознанными коллективными интересами. В младшем школьном возрасте ребенок начинает особенно активно стремиться к обществу других детей, начинает интересоваться общественными делами своего класса, стремится сам определить свое место в коллективе сверстников [2]. В любом ученическом коллективе возникает вопрос, связанный с групповой сплоченностью. Вопрос этот важен, потому что от уровня развития коллектива и степени его сплоченности зависит эффективность работы группы, психологический комфорт каждого ее члена, а также степень усвоения учебного материала учащимися [1]. Теоретико-методологической основой исследования явились: труды А. С. Залужного, М. Г. Казакиной, А. С. Макаренко в которых были раскрыты вопросы влияния коллектива на процессы, формирующие многие личностные качества, научные работы Т.Е. Конниковой, Т.Н. Мальковской, Л.И. Уманского раскрыли вопросы влияния личности на становление и развитие коллективов [3].

Для выявления уровня групповой сплоченности нами было проведено исследование на базе МБОУ «Средняя общеобразовательная школа № 15» в Йошкар-Ола. В экспериментальном исследовании приняли участие 29 школьников (1 «Б» класс), среди них 12 мальчиков и 17 девочек. Из полученных данных по методике «Оценка групповой сплоченности» (К. Сизор – Х. Ю. Ханин), можно сказать, что в группе преобладает средний уровень сплоченности (58,6%) в количестве 16 человек. Намного меньше находится количество обучающихся с уровнем групповой сплоченности выше среднего (24,1%). Количество человек с уровнем групповой сплоченности выше среднего составляет 6 человек. Количество обучающихся с низким уровнем в меньшинстве (17,3%) 3 человека.

Проанализировав Результаты Методики «Социометрия» (Дж. Морено), можно сказать, что группа «Принятые» преобладает (62%). Это количество составило 20 человек. «Непринятые» 9 человек (31%). И количество обучающихся с результатом «Отвергнутые» в меньшинстве (7%) 2 человека. По данным методики «Определение опосредованной групповой сплоченности» (В.С.Ивашкин и В.В.Онуфриева), можно сказать, что в группе преобладает средний уровень сплоченности (58,6%). Количество человек со средним уровнем групповой сплоченности составило 17. Количество обучающихся с высоким уровнем сплоченности. (24,1%) составило 7 человек. Количество обучающихся с низким уровнем групповой сплоченности (17,3%) 5 человек. Для повышения уровня групповой сплоченности нами были проведены нестандартные игры, тренинги на сплочение и внеклассная работа. Такие задачи требуют разработать специфический способ достижения поставленной цели, точно и понятно описать его. Тренинги, упражнения и внеклассная работа вовлекают детей в групповую деятельность, содействуют развитию коммуникативных качеств между обучающимися. От качества внеклассной работы зависит уровень групповой сплоченности ученического коллектива. На контрольном этапе были получены следующие данные: средний уровень сплоченности– 17 человек (58,6%). С уровнем групповой сплоченности выше среднего 11 человек (37,9%). Количество обучающихся с низким уровнем в меньшинстве - 1 человек (3,5%). Большинство

детей имеет хороший уровень детей входит в группу «Принятые». Это 24 человека (82,7%). «Непринятые» составляют 5 человек (17,2%). Обучающиеся с результатом «Отвергнутые» отсутствуют. Таким образом, социально-педагогическая работа способствовала повышению уровня групповой сплоченности младших школьников.

Литература

1. Волков В.Б. Тренинг социальной активности / В.Б. Волков. – СПб.: Речь, 2005. – 184 с.
2. Дашковская О.Д. Организация досуговой деятельности: текст лекций / О.Д. Дашковская. – Ярославль: ЯрГУ, 2009. – 75 с.
3. Золотарёва И. А. Сплочение коллектива через вовлечение детей в совместную творческую деятельность // Концепт. – 2013. – № 11. – С. 96–100. – URL: <http://e-koncept.ru/2013/13232/> (дата обращения: 07.12.2019).
4. Выготский Л.С. Педагогическая психология / Под. ред. В.В. Давыдова. - М.: Педагогика, 2006. – 264 с.

Авторская справка. Козлова Мария Игоревна, студентка ПД (СП) – 44 о/о психолого-педагогического факультета ФГБОУ ВО МарГУ, masha.smith.96@mail.ru.

Грунина Светлана Олеговна, к.п.н., доцент кафедры дошкольной и социальной педагогики ФГБОУ ВО МарГУ, grunina_s_o@mail.ru.

Authors Bio: Kozlova Maria Igorevna, student of the PD (SP) - 44 of the PSOU of psycho-pedagogical faculty of the MarSU, masha.smith.96@mail.ru.

Grunina Svetlana Olegovna, Candidate of Sciences, Associate Professor of the Department of Preschool and Social Pedagogy of the State Educational Establishment of Social Sciences in MarSU, grunina_s_o@mail.ru.

УДК 392.3

*Е.А. Кочакова, И.С. Осипова, Е.Ю. Филимонова, О.В. Прохорова
ГБОУ РМЭ «Многопрофильный лицей-интернат», п. Руэм;
В.Е. Филимонов, ПГТУ, Йошкар-Ола*

РАЗРАБОТКА НАСТОЛЬНОЙ ИГРЫ СЕРИИ «ЛЮБИМЫЙ ПРАЗДНИК МОЕЙ СЕМЬИ» ДЛЯ ФОРМИРОВАНИЯ СЕМЕЙНЫХ ЦЕННОСТЕЙ

Богатый потрясениями XX век, годы реформ поколебали многие ценности, которые лежат в основе физического и нравственного здоровья общества и человека. В том числе такую ценность, какой всегда была крепкая семья. Последствия её разрушения оказались тяжкими: сокращение рождаемости, беспризорные и безнадзорные дети, распространение алкоголизма, наркомании, преступности, эгоизма. Поэтому сохранение и укрепление семьи в современных условиях российского общества является важной проблемой, требующей незамедлительного решения. На помощь здесь может прийти настольная игра, причем она должна быть такой, чтобы все – от малыша до пожилого дедушки - могли ее освоить, и всем было интересно. Ведь здесь важен именно сам процесс: хорошо, когда все вместе чем-то увлечены, шутят и радуются общению с

близкими. Игры дома очень сближают. И в этой связи разработка настольной игры, ориентированной именно на семью и семейные ценности, становится актуальной. Объектом работы являются семейные отношения, родственные отношения; предметом – формирование семейных ценностей с помощью настольной игры. Цель – разработка проекта настольной игры серии «Любимый праздник моей семьи» для формирования и сохранения семейных ценностей. Задачи: 1) методом социологического опроса определить необходимость выполнения проекта; 2) изучить терминологию по теме проекта; 3) выявить семейные ценности и традиции праздников в России; 4) проанализировать формы и методы проведения настольных игр; 5) разработать настольную игру серии «Любимый праздник моей семьи» для формирования и сохранения семейных ценностей; 6) апробировать разработанную настольную игру в ГБОУ РМЭ «Многопрофильный лицей-интернат».

В работе использованы такие методы исследования, как социологический опрос, теоретический и сравнительный анализы, систематизация и обработка данных, экспертная оценка. Они позволили получить следующие результаты: 1) социологический опрос обучающихся ГБОУ РМЭ «МЛИ» показал следующее: большинство обучающихся (82 %) считает, что необходимо формировать и сохранять семейные ценности, однако многие (42 %) не знают, как это сделать; для большинства обучающихся семейными ценностями являются традиции и история семьи (26 %), любовь и верность (23 %) и взаимопонимание и поддержка (21 %); 2) понятие «семья» определено как группа живущих вместе близких родственников; 3) семейными ценностями народа России являются: духовно-нравственные ценности (любовь, верность, доброта, ответственность, заботливость, взаимопонимание, уважение, искренность, прощение, послушание, вера), иерархия внутри семьи, многодетность, многопоколенность; выявлены традиции основных праздников России, таких как:

Рожество Христово, День Победы, Пасха, День любви, семьи и верности; 4) анализ форм и методов проведения настольных игр выявил их классификацию: по функции игры, по типу используемых предметов, по динамике, по содержанию, по количеству игроков, по взаимодействию игроков; 5) разработана настольная игра «Новый год и Рождество Христово» серии «Любимый праздник моей семьи» для формирования и сохранения семейных ценностей; 6) проект апробирован на примере разработанной настольной игры «Новый год и Рождество Христово» в ГБОУ РМЭ «Многопрофильный лицей-интернат». Работа выполнена на базе ГБОУ РМЭ «Многопрофильный лицей-интернат» (п. Руэм) и ФГБОУ ВО «Поволжский государственный технологический университет». Результаты исследований могут быть применены в обществе для формирования и сохранения семейных ценностей, в том числе для воспитания современной молодежи.

Литература

1. Ожегов, С.И. Толковый словарь русского языка / С.И. Ожегов, Н.Ю. Шведова. – М.: ИТИ Технологии. – изд. 4-е доп., 2006. – 944 с.
2. Даль, В.И. Пословицы русского народа: сборник В. Даля: в 2-х томах / В.И. Даль; авт. предисл. М. Шолохов. – М.: Худож. литература, 1984. – Т 1. – 399 с.

**АВТОРСКАЯ СКАЗКА КАК СРЕДСТВО ФОРМИРОВАНИЯ
НРАВСТВЕННЫХ КАЧЕСТВ У СТАРШИХ ДОШКОЛЬНИКОВ**
**THE AUTHOR'S TALE AS A MEANS OF FORMATION
OF MORAL QUALITIES IN OLDER PRESCHOOLERS**

Аннотация. Статья посвящена исследованию формирования нравственных качеств у детей 5-6 лет посредством авторских сказок. В ней представлены теоретическая и практическая часть исследования. Показана действенность составленных нами конспектов занятий по разыгрыванию авторских сказок в процессе формирования нравственных качеств у детей старшего дошкольного возраста.

Abstract. The article is devoted to the study of the formation of moral qualities in children 5-6 years old through copyright tales. It presents the theoretical and practical part of the study. The effectiveness of the abstracts of lessons on playing copyright fairy tales compiled by us in the process of formation of moral qualities in children of senior preschool age is shown.

Ключевые слова: авторская сказка, нравственные качества, формирование нравственных качеств, моральные нормы, общественно принятые нормы поведения, дети 5-6 лет, старший дошкольный возраст.

Key words: author's tale, moral qualities, the formation of moral qualities, moral standards, socially accepted norms of behavior, children 5-6 years old, older preschool age.

В старшем дошкольном возрасте дети более осознанно относятся ко всему происходящему вокруг. Именно в этот период необходимо показать полезные качества человека. Педагог должен подбирать литературу, способствующую развитию нравственных качеств. В программе «От рождения до школы» в старшем дошкольном возрасте (от 5 до 6 лет) уделяется особое внимание воспитанию дружеских взаимоотношений между детьми; способности трудиться, заниматься; стремление радовать старших хорошими поступками; уважительно относиться к окружающим, формированию таких качеств, как сочувствие, отзывчивость. Так же уделяется внимание воспитанию скромности, умению проявлять заботу об окружающих, с благодарностью относиться к помощи и знакам внимания; формированию умения оценивать свои поступки и поступки сверстников. В программе выделено развитие стремления детей выражать своё отношение к окружающему, самостоятельно находить для этого различные речевые средства; расширение представлений о правилах поведения в общественных местах [7].

Всё вышеизложенное обусловило тему нашего научного исследования: «Формирование нравственных качеств у детей 5-6 лет посредством авторских сказок». Целью нашего исследования является выявление эффективности использования составленных нами конспектов занятий по разыгрыванию авторских сказок в процессе формирования нравственных качеств у детей 5-6 лет. Для решения поставленной цели нами применялись следующие методы: изучение и анализ литературы по проблеме исследования, сравнение, обобщение, конкретизация;

формирующий эксперимент, наблюдение, игра, беседа, педагогический эксперимент, диагностика. Нами было проведено диагностическое исследование детей экспериментальной и контрольной групп по методикам: «Закончи историю» Г. А. Урунтаевой, Ю. А. Афонькиной; Р. М. Калининой «Диагностика нравственного сознания «Сюжетные картинки»»; «Что мы ценим в людях» И. Б. Дермановой [3]. В исследовании принимали участие 40 детей 5-6 лет: 20 детей – контрольная группа, 20 – экспериментальная. Базой исследования стало МБДОУ «Детский сад № 27 «Светлячок» Йошкар-Олы». Целью экспериментального исследования является выявление уровня развития нравственных качеств у детей 5-6 лет и работа по формированию нравственных качеств посредством авторских сказок по разработанной нами программе.

Результаты диагностики позволяют сделать вывод, что в обеих группах был недостаточно высокий уровень сформированности нравственных качеств. 30%, 25%, 25% детей в экспериментальной группе имели результаты ниже среднего, 55%, 50%, 50% показали средние результаты уровня сформированности нравственных качеств. В контрольной группе 50%, 40%, 40% – средние показатели, и результаты ниже среднего уровня – 10%, 15%, 10% (соответственно вышеперечисленным диагностическим методикам). По полученным результатам диагностики на констатирующем этапе видно, что необходимо провести формирующую работу с детьми 5-6 лет, которая включает в себя работу по конспектам занятий по разыгрыванию авторских сказок, направленных на формирование общественно принятых норм поведения. Цель формирующей работы состояла в том, чтобы повысить уровень сформированности нравственных качеств у детей 5-6 лет посредством разыгрывания авторских сказок. Занятия, направленные на формирование общественно принятых норм поведения, предлагается проводить в течение двух лет, в содержание формирующей работы по формированию нравственных качеств были включены авторские сказки, по которым нами составляются конспекты занятий. Повторное проведение диагностик (выше перечисленные) планируется через два года. Таким образом, на контрольном этапе будет выявлена достоверность нашей гипотезы с помощью повторного проведения диагностик.

Литература

1. Андреева И. Н. Гражданско-патриотическое воспитание детей дошкольного возраста // Международный журнал экологического образования и науки. The Social Sciences. Нидерланды. 2016. Vol. 11, NO. 9, – С. 2223-2236.
2. Берзлякова М. В., Кайгородова Н. Н. Нравственное воспитание дошкольников посредством восприятия и понимания сказки // Актуальные задачи педагогики: материалы IX Междунар. науч. конф.. М.: Буки-Веди, 2018. – С. 12-16.
3. Головей Л.А. Практикум по возрастной психологии. СПб.: Речь, 2002. -694 с.
4. Короткова Л. Д. Духовно-нравственное воспитание дошкольников средствами авторской сказки. М.: Перспектива, 2015. – 136 с.
5. Лопатина А., Скребцова М. Л. Нравственное воспитание дошкольников. Конспекты занятий, сказки, стихи, игры и задания. М.: Амрита, 2011. – 112 с.
6. Петрова В. И. Нравственное воспитание в детском саду. М.: Мозаика-Синтез, 2008. – 192 с.

Авторская справка. Андреева Ирина Николаевна, к.п.н., доцент кафедры дошкольной и социальной педагогики Марийского государственного университета, E-mail: andreeva_67@mail.ru; Ксенофонтова Елена Геннадьевна, студентка 1 курса магистратуры Марийского государственного университета, психолого-педагогического факультета, E-mail: lena.ksenofontova.96@mail.ru.

Author's Bio. Andreeva Irina Nikolaevna, Ph.D., Associate Professor of the Department of Preschool and Social Pedagogy of the Mari State University, E-mail: andreeva_67@mail.ru; Ksenofontova Elena Gennadyevna, 1st year student of the master's program of the Mari State University, psychological and pedagogical faculty, E-mail: lena.ksenofontova.96@mail.ru.

Т.В. Лантева, И.Н. Андреева, МарГУ, Йошкар-Ола
T.V. Lapteva, I.N. Andreeva, MarSU, Yoshkar-Ola

**ИНТЕРАКТИВНАЯ ДОСКА – СРЕДСТВО ФОРМИРОВАНИЯ
КОЛИЧЕСТВЕННЫХ ПРЕДСТАВЛЕНИЙ
У ДЕТЕЙ СРЕДНЕГО ДОШКОЛЬНОГО ВОЗРАСТА
INTERACTIVE BOARD - A MEANS OF FORMING QUANTITATIVE
REPRESENTATIONS IN CHILDREN OF MIDDLE PRESCHOOL AGE**

Аннотация. В статье рассмотрена проблема математической подготовки детей среднего дошкольного возраста. Авторы предлагают использовать в подготовке детей интерактивную доску. Для выявления уровня сформированности количественных представлений у детей среднего дошкольного возраста проводилась диагностическая работа, результаты которой определили дальнейшую работу с экспериментальной группой.

Abstract. The article deals with the problem of mathematical preparation of children of middle preschool age. The authors propose to use an interactive whiteboard in preparing children. To identify the level of formation of quantitative representations in children of middle preschool age, diagnostic work was carried out, the results of which determined further work with the experimental group.

Ключевые слова: математическая подготовка, интерактивная доска, диагностическая методика, дети среднего дошкольного возраста.

Key words: mathematical training, interactive board, diagnostic technique, children of middle school age.

Использование современных информационно-коммуникационных технологий в учебно-воспитательном процессе в дошкольном образовательном учреждении – это одна из самых новых и актуальных проблем в современной дошкольной педагогике.

Использование компьютера, интерактивной доски, мультимедиа и других технических средств, в целях воспитания и развития творческих способностей ребенка, формирования его личности, обогащения интеллектуальной сферы дошкольника позволяют расширить возможности педагога, создают базу для приобщения детей к компьютерным обучающим программам. Дети с удовольствием работают на таких занятиях, активно включаются в выполнение заданий, так как технические средства позволяют включать в процесс воспитания и звук, и действие,

и мультипликацию, что повышает интерес и внимание детей. Вот почему взаимодействие ребенка с компьютером, интерактивным оборудованием должно быть обеспечено дошкольным образованием. Умение абстрактно мыслить, анализировать, делать умозаключения играют наиболее важную роль в этом процессе. Уже в детском саду много внимания уделяется знакомству с цифрами и числами, развитию устных навыков счета, решению простейших математических задач, измерению различных величин. Г. С. Костюк, Н. А. Менчинская, М. И. Моро, А. А. Свечников, Л. Н. Скаткин и др. отмечают, что для математического развития детей необходим комплексный подход к решению всех проблем.

Поэтому встает вопрос о таком обучении, которое обеспечило бы формирование у ребенка всех необходимых операционных структур, составляющих фундамент его готовности к школьному освоению курса математик, и здесь на первый план выходят дидактические средства. Сегодня особенной популярностью у педагогов пользуются интерактивные доски. Это средство достаточно новое для отечественной дошкольной педагогики, поэтому теоретические и методические аспекты его применения слабо изучены. В связи с этим целью нашего исследования является: изучить условия использования интерактивной доски в процессе математической подготовки детей среднего дошкольного возраста.

Экспериментальная база исследования: МБДОУ «Детский сад № 21 «Рябинушка» Йошкар-Ола, с. Семеновка. В эксперименте принимали участие дошкольники экспериментальной группы «Солнышко» (28 человек), а также дошкольники контрольной группы «Клубничка» (26 человек). Всего приняло участие в экспериментальной работе 54 дошкольника. На констатирующем этапе эксперимента применялись следующие диагностические методики 1) методика «Елочки – грибочки» 2) методика «Грибочки для матрешки» 3) методика «Посчитай по порядку» В. П. Новиковой [2]; 4) методика «Больше – меньше» Л. И. Ермолаевой [1]. Первой нами была проведена диагностическая методика «Елочки – грибочки» (на основе методики В. П. Новиковой). Цель: выявить умения соотносить количество предметов с цифрой, сравнивать две группы предметов, обозначать результат сравнения словами. Были получены следующие результаты: низкие данные выявлены у 1 ребенка – 0 баллов, что составило 3,6% от общего количества детей. Ребенок вел себя скованно и, несмотря на помощь воспитателя, давал неправильные ответы. Средний балл наблюдался у 6 детей (21,4%), они набрали по 1 баллу. Они старались отвечать самостоятельно, но иногда воспитателю приходилось время от времени помогать им. Высокий балл прослеживается у 21 ребенка (75%), дети набрали по 2 балла. Они давали уверенные ответы и задание выполняли самостоятельно, без подсказок воспитателя.

В контрольной группе «Клубничка» были получены такие результаты диагностики по данной диагностической методике: низкий балл выявлен у 2 детей, что составило 7,7% от общего количества детей, дошкольники были не уверены в себе и давали неправильные ответы. Средний балл показали 12 детей (46,15%). Они с помощью подсказок педагога смогли сделать правильно поставленные перед ними задачи. Высокий балл наблюдался также у 12 детей (46,15%). Дети уверенно справились с заданием и смело отвечали на вопросы. С помощью второй методики («Грибочки для матрешек» (на основе методики В. П. Новиковой) мы выявляли умения отсчитывать количество на один предмет больше или на один меньше,

уравнивать неравные группы предметов. Итоговые результаты по данной диагностике в экспериментальной группе «Солнышко»: 1 воспитанник не справился с этим заданием, что составило 3,6% от общего количества детей. Он затруднялся применить свои знания, на помощь воспитателя не реагировал. 23 дошкольника (82,1%) справились с заданием с незначительной помощью взрослого, на поставленные перед ними вопросы отвечали неуверенно. И только 4 дошкольника смогли выполнить это задание самостоятельно (14,3%). Они без помощи педагога отсчитывали то количество предметов, которое задавал педагог. Итоговые результаты по данной диагностике в контрольной группе «Клубничка»: 3 детей не справились с этим заданием, что составило 11,54% от общего количества дошкольников. Они затруднялись применить свои знания, на помощь воспитателя не реагировали. 12 дошкольников справились с заданием с незначительной помощью взрослого, на поставленные перед ними вопросы отвечали неуверенно (46,15%). Хороший результат показали 11 детей, выполнивших задание самостоятельно (42,31%). Без помощи педагога дети отсчитывали то количество матрешек, которое им было задано.

Следующей проводилась методика «Посчитай по порядку» (на основе методике В. П. Новиковой). Применяя данную методику, мы проверяли сформированность представлений о порядке счета, правильность ответа на вопросы «Сколько?», «Который по счету?», «На каком месте?». Были получены следующие результаты диагностики в экспериментальной группе «Солнышко»: не справились с заданием 2 детей, что составило 7,14% от общего количества дошкольников этой группы. Дети не смогли дать правильные ответы. С помощью наводящих вопросов воспитателя 21 ребенок смог дать правильные ответы, что составило 75% от общего количества дошкольников этой группы. Выполнили самостоятельно задание 5 детей (17,86%). Они без помощи воспитателя ответили правильно, отвечали уверенно и быстро.

Итоговые результаты диагностики в контрольной группе «Клубничка»: 3 детей не смогли справиться с заданием, несмотря на помощь педагога, что составило 11,54% от общего количества дошкольников этой группы. 12 детей смогли дать правильные ответы с помощью наводящих вопросов воспитателя. Дети были немного не уверены в себе, поэтому отвечали долго (46,15%). 11 детей выполнили все задания самостоятельно, без помощи педагога (42,31%). Последней на констатирующем этапе эксперимента проводилась диагностическая методика «Больше или меньше» (на основе методики Л. И. Ермолаевой). Цель методики: выяснить, ориентируются ли дети на число элементов при сравнении множеств, выявить умения сравнивать две группы предметов, по-разному расположенные, выявить уровень понимания счета и числа.

Итоговые результаты диагностики в экспериментальной группе «Солнышко»: низкий уровень выявлен у 3 детей, что составило 10,71% от общего количества детей данной группы. Дошкольники не смогли ответить правильно на поставленные вопросы, некоторые просто молчали, боясь дать какой либо ответ. Средний уровень показал 21 воспитанник, что составило 75% от общего количества детей. Они отвечали не уверенно, прибегали к помощи воспитателя. Высокий уровень показали 4 воспитанника (14,29%). Дети умеют хорошо ориентироваться в пространстве, ответы давали правильные и быстрые. Полученные результаты диагностики в контрольной группе «Клубничка»: что высокий уровень выявлен у 11 детей, что

составило 42,31% от общего количества дошкольников данной группы. Дети правильно вели отсчет предметов, ориентировались на показатель количества, а не на величину предмета. Быстро и уверенно отвечали на вопросы педагога. Средний уровень показали 12 детей (46,15%). Дети неоднократно ошибались при сравнении предметов разной величины, но в итоге после подсчитывания множеств давали правильные ответы. Низкий уровень определен у 3 детей (11,54%). Дети не умеют применять способ отсчитывания предметов, при сравнении отличных по размеру множеств ориентируются на величину, не применяют счет.

Таким образом, при сравнении двух группы на констатирующем этапе эксперимента, мы можем сделать вывод, что в контрольной группе «Клубничка» уровень сформированности количественных представлений выше, чем в экспериментальной группе «Солнышко». Поэтому мы предлагаем в экспериментальной группе проводить формирующую работу по формированию количественных представлений, используя для этого интерактивную доску.

Литература

1. Данилова В. В., Рихтерман Т. Д., Михайлова З. А. и др. Обучение математике в детском саду: практические семинарские и лабораторные занятия/ – М.: Издательский центр «Академия», 1998. – 160 с.
2. Михайлова З. А. и др. Теория технологии математического развития детей дошкольного возраста. – СПб: «ДЕТСТВО – ПРЕСС», 2008. – 67 с.

Авторская справка. Андреева Ирина Николаевна, к.п.н., доцент кафедры дошкольной и социальной педагогики Марийского государственного университета, E-mail: andreeva_67@mail.ru; Лаптева Татьяна Владимировна, студентка Марийского государственного университета, психолого-педагогического факультета, группы ДП-41, E-mail: tanyalaptevaa@mail.ru.

Author's Bio. Andreeva Irina Nikolaevna, Ph.D., Associate Professor of the Department of Preschool and Social Pedagogy of the Mari State University, E-mail: andreeva_67@mail.ru; Lapteva Tatyana Vladimirovna, student, Mari State University, Faculty of Psychology and Pedagogy, group DP-41, E-mail: tanyalaptevaa@mail.ru.

Т.В. Лаптева, И.Н. Андреева, МарГУ, Йошкар-Ола
T.V. Lapteva, I.N. Andreeva, MarSU, Yoshkar-Ola

ФОРМИРОВАНИЕ КОЛИЧЕСТВЕННЫХ ПРЕДСТАВЛЕНИЙ У ДЕТЕЙ МЛАДШЕГО ДОШКОЛЬНОГО ВОЗРАСТА FORMATION OF QUANTITATIVE IDEAS IN CHILDREN OF YOUNGER PRESCHOOL AGE

Аннотация. В статье представлено краткое обоснование, результаты исследования и рекомендации по формированию количественных представлений у детей младшего дошкольного возраста.

Abstract. The article presents a brief rationale, the results of the study and recommendations on the formation of quantitative concepts in young children of preschool age.

Ключевые слова: формирование количественных представлений, предматематика, развитие мышления, освоение логико-математических представлений.

Key words: the formation of quantitative concepts, pre-mathematics, the development of thinking, the development of logical-mathematical representations.

Детский сад – первая и важная ступень в общей системе образования. Ребёнок, поступив в детский сад, попадает в образовательную среду, где ему помогают подготовиться к новой ступеньке своей жизни, т. е. к школе. Малыши постигают то содержание математической направленности, которое в современной методике развития математических представлений детей дошкольного возраста именуется предматематикой. Это содержание обеспечивает развитие мышления, освоение логико-математических представлений и способов познания. Исследования современных психологов и педагогов (В. В. Давыдов, В. В. Данилова, А. Я. Савченко, Н. И. Непомнящая и др.) доказывают, что усвоение дошкольниками системы математических представлений оказывает качественное влияние на весь ход их психического развития, обеспечивает готовность к обучению в школе [12].

В настоящее время найдены основные приемы и направления работы с детьми дошкольного возраста по формированию элементарных математических представлений. Структура математических представлений, формируемых у детей дошкольного возраста, очень разнообразна, и значительное место в ней занимают количественные представления. Количественная характеристика предметных групп осознаётся ребёнком и в процессе установления взаимно-однозначного соответствия между предметными множествами. Основная работа по формированию количественных представлений связана с образованием множеств, группировкой предметов, их сопоставлением и преобразованием. Подведение детей к усвоению счетных операций в мысленном плане осуществляется на материале первого десятка. Однако возникает противоречие между необходимостью формирования количественных представлений у дошкольников и отсутствием практических рекомендаций по формированию количественных представлений у детей.

Выявленные противоречия позволили обозначить проблему исследования, состоящую в поиске путей повышения эффективности процесса формирования количественных представлений у детей младшего дошкольного возраста.

Наше исследование по формированию количественных представлений дошкольников проходило на базе МБДОУ «Детский сад №21 «Рябинушка». Группа испытуемых состояла из 25 детей – вторая младшая группа «Солнышко». Цель проведения диагностики – выявление уровня сформированности количественных представлений у детей младшего дошкольного возраста. Для проведения диагностики мы использовали специально разработанные авторские методики: А. М. Леушиной [9], В. П. Новиковой [11], Л. И. Ермолаевой [7], Е. В. Колесниковой [8]. После проведения и обработки диагностических заданий можно сказать, что в целом дети показали неплохие результаты. 9 детей (36%) имеют высокий уровень сформированности навыков количественных представлений и 13 детей (52%) средний уровень. Это свидетельствует о том, что педагогами группы проводилась работа по формированию математических представлений (дети посещают детский сад с сентября месяца). Однако 3 детей (12%) имеют низкий уровень

сформированности количественных представлений. Эти дети нуждаются в помощи педагога. Для формирования количественных представлений младших дошкольников мы предлагаем свои методические рекомендации по формированию навыков счетной деятельности у детей 3-4 лет в разных видах детской деятельности.

В процессе составления рекомендаций мы использовали разработки Т.С. Будько, А.М. Леушиной, В.П. Новиковой, Л.И. Ермолаевой, Е.В. Колесниковой и других авторов. Безусловно, самое эффективное получение знаний по математике в детском саду происходит в организованной образовательной деятельности по ФЭМП. Дети учатся определять количество предметов, сравнивать и определять их равенства и неравенства, правильно отвечать на поставленные вопросы. В результате активизируется работа мозга, расширяется словарный запас детей. Но для того чтобы знания детей хорошо закрепились в памяти, мы предлагаем включать математические упражнения и в другие образовательные занятия, например:

- рисование («Красивые шары на ниточке» – рисование предметов прямоугольной формы отдельными вертикальными и горизонтальными линиями. Задать вопрос: «Сколько палочек нарисовали?»);

- музыка (пение по одному и вместе (*один – много*), ритмические плясовые движения (*пружинистые полуприседания два раза влево и два раза вправо*);

- лепка «Неваляшки» (украшение платья неваляшки тремя пуговичками, шапочку украсить помпончиком, т. е. скатать еще один маленький комочек);

- физическая культура (выполнение заданий по сигналу (*три хлопка в ладоши – дети идут шагом, два хлопка – начинают бег по кругу*), прыжки между двумя предметами);

- развитие речи (рассматривание иллюстраций к сказке «Гуси-лебеди», беседа, формирование у детей навыков отвечать на вопросы сколько, больше или меньше);

- окружающий мир «Опиши предмет» (группировка предметов по признакам, определение количества предметов (*больше или меньше, много, один*)).

Формирование количественных представлений у детей можно осуществлять не только в организованной образовательной деятельности, но и в течение всего дня: в режимные моменты, например:

- утренний прием детей (воспитатель может встречать детей с музыкальным сопровождением или провести индивидуальную работу с детьми, предложив поиграть в дидактическую игру, например, «Бусы на веревочке»);

- гимнастика утренняя / после сна (включать упражнения с элементами игры. Например, веселая зарядка «Зайцы – серые клубочки»);

- сервировка стола (приучать детей помогать накрывать на стол, предлагая расставить салфетницы. В салфетницу кладем по две салфетки и проговариваем с детьми: «Сколько детей сидит за столом – столько салфеток нам нужно положить в салфетницу. Значит, салфеток и детей должно быть поровну»);

- прогулка (на прогулке можно спросить детей: «Сколько птиц прилетело на кормушку? (ведерок, формочек, лопаток и т. д.). Можно поделить детей на команды мальчиков и девочек и предложить им вылепить снежные комочки разных размеров. Затем спросить, у кого комочков больше, меньше или поровну. Применить прием приложения);

- самостоятельная деятельность (в художественной деятельности, например, предложить нарисовать 3 круга и разукрасить их. Затем предложить дорисовать

усики и глазки, чтобы получились улитки. То же самое можно проделать и с пластилином; со строительным материалом: воспитатель незаметно для детей задает сюжет игры. Например, для строительства дома нужно съездить...).

Интерес детей к занятиям математикой можно поддерживать с помощью стихо-творений, пальчиковых и сюжетных дидактических игр, сказок с математическим содержанием, которые можно включать в совместную деятельность с детьми в течение недели. На наш взгляд, для развития математических представлений детей очень удобен и полезен лэпбук (наколенная книга). Это книжка-раскладушка с кармашками, дверками, окошками, вкладками и подвижными деталями, в которую помещены материалы на одну тему, в нашем случае – на формирование количественных представлений. Основными характеристиками лэпбука являются: доступность содержания детям младшего дошкольного возраста; разнообразие материала для развития познавательной, игровой и творческой активности детей; возможность применения в зависимости от образовательной ситуации (для индивидуальной работы с детьми вне занятий, при работе с подгруппой детей на занятии); возможность периодической смены разнообразных материалов.

Интерес детей к занятиям математикой можно поддерживать с помощью: стихотворений (С. Я. Маршак «Мышки», «Один и много. Зайчишка» В. Туникова) [1], [6]; пальчиковых и сюжетных дидактических игр, сказок с математическим содержанием («Мебель» С. А. Давыдова, «Малина для медвежат») [2], [3]; чтения сказок («Сказка про белочек») [4]; настольно печатные игры на закрепление количественных представлений («Знакомство с цифрами»). С помощью данной настольной игры мы начинаем знакомить детей с цифрами, при этом закрепляем полученные знания: определяем, где предметов по одному или много, повторяем цвета, группируем предметы по признакам, которые можно включать в совместную деятельность с детьми в течение недели.

Формирование количественных представлений у детей можно развивать и закреплять не только в рамках детского сада, но и в кругу семьи [11]. Родители могут устраивать дома небольшие математические викторины. Например, разгадывание загадок математического содержания – это увлекательная игра, вызывающая у ребенка радостное, приподнятое эмоциональное состояние [5]. Одновременно это своеобразное умственное упражнение в выделении количества, формы, размера как общих признаков анализируемых предметов, в определении простейших математических связей и зависимостей. Таким образом, сформировать количественные представления можно не только на занятиях, но и в других видах детской деятельности (изобразительной, музыкальной, трудовой, игровой, самостоятельной). А также практически во всех режимных моментах в течение организованного в дошкольном учреждении дня (утренний прием, зарядка или гимнастика, прогулка и т. д.) и непосредственно в семье. Такая работа позволит решить все поставленные перед нами задачи по формированию количественных представлений у детей младшего дошкольного возраста: сформировать навыки применения приемов наложения и приложения предметов для определения их равенства и неравенства; умение определять, в какой из групп предметов «больше – меньше» или «поровну»; закреплять счет в пределах пяти;

сформировать умение пользоваться выражениями «столько – сколько», «порвну».

Литература

1. [Электронный ресурс]. – Режим доступа :URL: <https://melkie.net/zanyatiya-s-detmi/femp-vo-vtoroy-mladshey-gruppe-po-fgos.html#i-6&hcq=pU99ONq> (дата обращения: 10.04.2019).
2. [Электронный ресурс]. – Режим доступа: URL: Vospitatel.com.ua/mebel-podborka-igr-i-uprajnenuy.html (дата обращения: 3.04.2019).
3. [Электронный ресурс]. – Режимный доступ: URL: <http://10149.maam.ru/> (дата обращения: 15.03.2019).
4. [Электронный ресурс]. – Режимный доступ: URL: <http://17.lipetskddo.ru./files/file/rescentr/Сборник%20математических%20сказок%20РЦ.pdf> (дата обращения: 3.04.2019).
5. [Электронный ресурс]. – Режимный доступ: URL: <https://melkie.net/zanyatiya-s-detmi/femp-vo-vtoroy-mladshey-gruppe-po-fgos.html#i-6&hcq=JZDdONq> (дата обращения: 15.03.2019).
6. В. Тунников Один и много. Зайчишка: Веселая арифметика [Электронный ресурс]. – Режим доступа: URL: <http://allforchildren.ru./> 2006 – 2018г. (дата обращения: 10.04.2019).
7. Диагностика количественных представлений у детей дошкольного возраста (на основе методики Л. И. Ермолаевой) [Электронный ресурс]. – Режимный доступ: URL: <http://allrefrs.ru./4-1420.html> (дата обращения: 16.04.2018).
8. Колесникова Е. В. Математика для детей 3 – 4 лет: методическое пособие / Е. В. Колесникова. – М.: ТЦ Сфера, 2018. – 48 с.
9. Леушина А. М. Формирование элементарных математических представлений у детей дошкольного возраста / А. М. Леушина. – М.: Просвещение, 1974. – 368 с.
10. Мудрость воспитания: Книга для родителей / сост. Б. М. Бим-Бад, Э. Д. Днепров, Г. Б. Корнетов. – М.: Педагогика, 2014. – С. 51-93.
11. Новикова В. П. Математика в детском саду. Демонстрационный материал для детей 3-7 лет + методические рекомендации. ФГОС. – М.: «Мозаика – Синтез», 2016. – 28 с.
12. Щербакова Е. И. Методика обучения математике в детском саду / Е. И. Щербакова. – М.: Издательский центр «Академия», 2005. – 272 с.

Авторская справка. Андреева Ирина Николаевна, к.п.н., доцент кафедры дошкольной и социальной педагогики Марийского государственного университета, E-mail: andreeva_67@mail.ru; Лаптева Татьяна Владимировна, студентка Марийского государственного университета, психолого-педагогического факультета, группы ДП-41, E-mail: tanyalaptevaa@mail.ru.

Author's Bio. Andreeva Irina Nikolaevna, Ph.D., Associate Professor of the Department of Preschool and Social Pedagogy of the Mari State University, E-mail: andreeva_67@mail.ru; Lapteva Tatyana Vladimirovna, student, Mari State University, Faculty of Psychology and Pedagogy, group DP-41, E-mail: tanyalaptevaa@mail.ru.

ДИАГНОСТИКА РАЗВИТИЯ СВЯЗНОЙ РЕЧИ ДЕТЕЙ 4-5
DIAGNOSIS OF THE DEVELOPMENT
OF COHERENT SPEECH OF CHILDREN 4-5

Аннотация. В статье представлены результаты диагностики уровня развития речи детей среднего дошкольного возраста, которые показывают, что у детей бедный словарный запас, дошкольники испытывают значительные затруднения в овладении основными видами связной монологической речи. Результаты диагностики говорят о необходимости более полного развития речи дошкольника в умении правильно говорить, рассказывать.

Abstract. The article presents the results of diagnostics of the level of speech development of children of middle preschool age, which show that children have poor vocabulary, preschool children have significant difficulties in mastering the main types of coherent monologue speech. The results of the diagnosis indicate the need for a more complete development of the preschooler's speech in the ability to correctly speak and tell.

Ключевые слова: дидактические игры, связная речь, средний возраст, словарный запас, деятельность, средство воспитания.

Key words: didactic games, connected speech, middle age, vocabulary, activity, means of education.

В настоящее время образная, богатая синонимами и антонимами, речь детей дошкольного возраста – явление очень редкое, так как в речи детей существует множество проблем: недостаточный словарный запас, употребление нелитературных слов и выражений, неспособность грамотно и доступно сформулировать вопрос. Любое нарушение речи может отразиться на деятельности и поведении ребенка. Плохо говорящие дети, начиная осознавать свой недостаток, становятся молчаливыми, нерешительными. Развитие речевых и коммуникативных способностей – важнейшая задача развивающего образования [4]. Значительное место в работе педагогов по развитию речи занимают дидактические игры. Дидактическая игра – одна из форм обучаемого воздействия педагогов на ребенка и в то же время игра – это основной вид деятельности детей [5]. Дидактическая игра является ценным средством воспитания умственной активности, активизирует психические процессы, вызывает у дошкольников живой интерес к процессу познания. Она помогает сделать учебный материал увлекательным, вызывает у детей глубокое удовлетворение, стимулирует работоспособность и облегчает процесс усвоения знаний [3]. Все это позволило определить проблему исследования, а именно: каковы педагогические условия использования дидактических игр для развития связной речи детей среднего дошкольного возраста.

На первом этапе нашего исследования задачей работы стало выявление уровня развития речи у детей среднего дошкольного возраста. Для решения поставленной задачи применялись следующие методы: изучение и анализ литературы по проблеме исследования, диагностика, анализ результатов исследования. В работе была использована методика обследования связной речи по В. П. Глухову. В целях

комплексного исследования связной речи детей были проведены серии заданий, которые включали в себя: составление предложений по отдельным ситуационным картинкам; составление предложения по трем картинкам, связанным тематически; пересказ текста (знакомой сказки или короткого рассказа); составление рассказа по серии сюжетных картинок; сочинение рассказа на основе личного опыта; составление рассказа-описания [1].

База исследования: МБДОУ «Детский сад №38 «Рябинушка», 25 детей средней группы. В ходе проведения диагностики были изучены способность детей к передаче содержания знакомого литературного текста, зрительно воспринимаемой сюжетной ситуации, своих жизненных впечатлений и собственного замысла. Были получены следующие результаты обследования уровня развития связной речи у детей средней группы: у 2 детей выявлен высокий уровень развития связной речи, что составило 8% от общего количества детей. У 14 (56%) дошкольников определен средний уровень, у 7 (28%) ребят недостаточный уровень развития связной речи, а у 2 (8%) дошкольников выявлен низкий уровень развития связной речи. В результате исследования речи детей среднего дошкольного возраста диагностика выявила, что для ребят характерен средний уровень фразовой речи. При составлении рассказа по серии картинок, несмотря на предварительный разбор содержания каждой из трех картинок, составление связного самостоятельного рассказа оказалось недоступным практически для всех детей. Требовалась помощь: вспомогательные вопросы, указание на соответствующую картинку или конкретную деталь. Для большинства детей были характерны затруднения при переходе от одной картинке к другой.

Можно сделать следующие выводы, что дети испытывают значительные затруднения в овладении основными видами связной монологической речи: пересказом и составлением рассказа с опорой на заданный материал. Анализ проведенных диагностик показывает, что у дошкольников беден словарный запас, а также при рассказывании дети прибегают к помощи педагога, что свидетельствует о необходимости более полно обратить процесс развития дошкольника именно в русло развития умения правильно говорить, рассказывать. Для этой цели мы предлагаем использовать дидактические игры. Дидактическая игра представляет собой многоплановое, сложное педагогическое явление: она является и игровым методом обучения детей дошкольного возраста, и формой обучения, и самостоятельной игровой деятельностью, и средством всестороннего воспитания личности ребенка [2].

Дидактическая игра как игровой метод обучения рассматривается в двух видах: игры – занятия и дидактические или автодидактические, игры. В первом случае ведущая роль принадлежит воспитателю, который для повышения у детей интереса к занятию использует разнообразные игровые приемы, создает игровую ситуацию, вносит элементы соревнования и др. Использование разнообразных компонентов игровой деятельности сочетается с вопросами, указаниями, объяснениями, показом.

С помощью игр-занятий воспитатель не только передает определенные знания, формирует представления, но и учит детей играть. Основой для игр детей служат сформулированные представления о построении игрового сюжета, о разнообразных игровых действиях с предметами. Важно, чтобы затем были созданы условия для переноса этих знаний и представлений в самостоятельные, творческие игры [1].

Литература

1. Глухов В. П. Формирование связной речи детей дошкольного возраста с общим речевым недоразвитием. – М.: АРКТИ, 2002. – 144 с.
2. Зорина Л. Г., Андреева И. Н. Современные дидактические игры – средство развития связной речи старших дошкольников // Социально-экономические, гуманитарные науки и педагогика: вопросы теории и практики: межвузовский сборник статей. – Йошкар-Ола: Поволжский государственный технологический университет, 2018, – С. 144-149.
3. Ивашкевич О. В. Дидактическая игра как средство развития речи детей среднего дошкольного возраста // Актуальные вопросы современной педагогики: материалы VIII Междунар. науч. конф. (г. Самара, март 2016 г.). – Самара: ООО "Издательство АСГАРД", 2016. – С. 70-73. – URL <https://moluch.ru/conf/ped/archive/188/9824/> (дата обращения: 21.04.2019).
4. Медведева И. Л. Опыт работы «Формирование грамматически правильной речи у детей через дидактические игры» / [Электронный ресурс]. – Режим доступа: URL: <http://nsportal.ru/detskiy-sad/raznoe/2015/09/13/opyt-raboty-formirovani-grammaticheski-pravilnoy-rechi-u-detey-cherez> (дата обращения: 21.04.2019).
5. Попова Т. Г. Дидактическая игра как средство развития речи у детей дошкольного возраста // Дошкольник РФ. – 2018. №107 – С. 123.

Авторская справка. Андреева Ирина Николаевна, к.п.н., доцент кафедры дошкольной и социальной педагогики Марийского государственного университета, E-mail: andreeva_67@mail.ru; Лисакова Лилия Александровна, студентка Марийского государственного университета, психолого-педагогического факультета, группы ДП-23, E-mail: liliya150899@gmail.com.

Author's Bio. Andreeva Irina Nikolaevna, Ph.D., Associate Professor of the Department of Preschool and Social Pedagogy of the Mari State University, E-mail: andreeva_67@mail.ru; Lisia Lilia Alexandrovna, student of the Mari State University, psychological-pedagogical faculty, group DP-23, E-mail: liliya150899@gmail.com.

*Ю.А. Манакова, С.Л. Шалаева
МарГУ, Йошкар-Ола*

РОЛЬ ПРОФЕССИОНАЛЬНОЙ ДИАГНОСТИКИ И КОНСУЛЬТАЦИЙ НА ПРОФЕССИОНАЛЬНОЕ САМООПРЕДЕЛЕНИЕ СТАРШЕКЛАССНИКОВ

Профессиональная деятельность в жизнедеятельности индивида считается главной в обеспечении его общественных требований, самоуверждений и самореализации. Исходя из последних данных, многие обучающиеся получают первое образование только для того, чтобы имелось в его «копилке», не подвергая при этом особое внимание на личностные интересы и способности, таковых около 80% жителей, далее они продолжают свой трудовой путь не по специальности. И только около 20% получают профессиональное образование для того, чтобы работать по профессии, связать свой жизненный путь именно с данной деятельностью. В условиях глобализации и либерализации на ниве высшего образования нередко происходит «штамповка массовой рабочей силы и массового потребителя»

[4, с.52-53]. Профессиональное самоопределение - это процесс, включающий целый период профессиональной деятельности личности с ее появления. Профессиональное самоопределение подразумевает подбор будущей специальности, исследование и соответствие собственных возможностей и способностей выбранной деятельности, создание плана изучения специальности [1]. Школьные специалисты должны применять в своей деятельности профессиональную диагностику и профессиональные консультации, которые непосредственно окажут помощь в профессиональном самоопределении обучающегося.

Профессиональная диагностика - это изучение и оценка потенциальных профессиональных возможностей человека для установления степени соответствия нанимающегося работника возлагаемым на него трудовым функциям [3]. Профессиональная консультация заключается в помощи людям при выборе профессии, а также планировании профессиональной карьеры в соответствии с возможностями, которые предоставляет личности общество и ее индивидуальные качества. Профессиональная психологическая консультация основывается на следующих принципах: добровольность участия клиента в консультации; его активность в принятии решения; конфиденциальность диагностической информации; многовариантность выбора [2]. Таким образом, можно отметить, что правильный выбор профессии, с помощью профессиональной диагностики и профессиональных консультаций будет сопутствовать успеху обучающегося на всем его жизненном пути, являющимися основными условиями, характеризующими основные этапы развития человека в современном мире.

Литература

1. Пряжников, Н.С. Методы активизации профессионального и личностного самоопределения. / Н.С. Пряжников. М.: Наука, 2012. 70 с.
2. Профессиональная ориентация учащейся молодежи: теория и практика развития/ по ред. Т.А. Антопольской. Курск, 2016. 226 с.
3. Столяренко Л.Д. Психодиагностика и профориентация в образовательных учреждениях / Л.Д. Столяренко. М: Феникс, 2005. 113 с.
4. Шалаев В.П., Бурнашев К.Э., Шалаева С.Л. Социальные стандарты человека в практике межпоколенных отношений в обществе потребления// SocioTime/ Социальное время. 2018. № 4(16). С.50-63.

*A.V. Matveeva, S.O. Grunina, MarGU, Yoshkar-Ola
A.V. Matveeva, S.O. Grunina, MarSU, Yoshkar-Ola*

ФОРМИРОВАНИЕ ПРЕДСТАВЛЕНИЙ О ЗДОРОВОМ ОБРАЗЕ ЖИЗНИ У ДЕТЕЙ СТАРШЕГО ДОШКОЛЬНОГО ВОЗРАСТА В ПРОЕКТНОЙ ДЕЯТЕЛЬНОСТИ FORMATION OF HEALTHY LIFE REPRESENTATIONS IN CHILDREN OF SENIOR PRESCHOOL AGE IN PROJECT ACTIVITY

Аннотация. В статье рассматривается проблема формирования представлений о здоровом образе жизни у детей старшего дошкольного возраста в проектной деятельности. Проводится краткий анализ психолого-педагогических и научно-

методических исследований, посвященных исследованию этой проблемы. Приводятся диагностические методики, с помощью которых выявляется уровень сформированности представлений о здоровом образе жизни детей старшего дошкольного возраста.

Abstract. The article deals with the problem of the formation of ideas about a healthy lifestyle in children of senior preschool age in project activities. A brief analysis of psychological, pedagogical and scientific and methodological studies devoted to the study of this problem is carried out. Diagnostic methods are given, with the help of which the level of formation of ideas about a healthy lifestyle of children of senior preschool age is revealed.

Ключевые слова: здоровый образ жизни, проектная деятельность, дети старшего дошкольного возраста, охрана и укрепление здоровья, полезные и вредные привычки, культурно-гигиенические навыки.

Key words: healthy lifestyle, project activities, children of senior preschool age, protection and promotion of health, healthy and harmful habits, cultural and hygienic skills.

Дошкольный возраст считают наиболее важным для физического и умственного развития ребёнка. В этот период закладываются основы его здоровья, формируются главные черты характера. Как укрепить и сохранить здоровье наших детей, как привить навыки здорового образа жизни – эти многие другие вопросы актуальны и волнуют воспитателей дошкольных образовательных учреждений. В современном мире одной из приоритетных задач, стоящих перед педагогами дошкольных образовательных учреждений, является сохранение здоровья детей в процессе воспитания и обучения, то есть педагогической деятельности. Привычка к здоровому образу жизни – это основная, главная и жизненно важная привычка. Потребность в здоровом образе жизни необходимо формировать с раннего детства, когда организм пластичен и легко поддается воздействию окружающей среды. При профессиональном подходе к вопросам здоровьесбережения у каждого ребенка укрепляется желание быть здоровым, вырасти красивым, активным, уметь обслужить и вести себя так, чтобы не причинить вреда себе и другим. Поэтому дошкольные учреждения и семья призваны в дошкольном детстве, заложить основы здорового образа жизни, используя различные формы работы [2].

Е.В. Васильева, М.В. Крайнова указывают, что проект – это способ организации педагогического процесса, основанный на взаимодействии педагога и воспитанника, взаимодействия с окружающей средой, поэтапная практическая деятельность по достижению поставленной цели. По своей сути, это перспективное планирование занятий по познавательному развитию, включающее в себя всевозможные виды детской деятельности объединённых одной темой» [3]. Цель проектного метода в ДОУ – это развитие свободной творческой личности ребёнка, которая определяется задачами развития и задачами и исследовательской деятельности детей [1]. Технология проектной деятельности – это развитие, обогащение социально-личностного опыта, посредством включения детей в деятельности [4]. Цель нашего исследования – практическое изучение эффективности метода проектов как средства формирования представлений о здоровом образе жизни у детей старшего дошкольного возраста. Опыт-экспериментальная база исследования – МБДОУ «Детский сад № 58

Йошкар-Олы «Золотой ключик». В исследовании принимали участие дети старшего дошкольного возраста в количестве 40 человек (контрольная группа «Солнышко» - 20 детей и экспериментальная группа «Семицветик» - 20 детей). При изучении уровня сформированности представлений о здоровом образе жизни детей старшего дошкольного возраста, нами были использованы следующие методики: «Здоровье и болезнь» (О.С. Васильева, Ф.Р. Филатов), «Наши привычки» (О.В. Дыбина), «Наблюдение за детьми в режимные моменты» (И.М. Новикова).

Результаты констатирующего эксперимента показали, что уровень сформированности представлений о ЗОЖ у большинства детей низкий и средний, поэтому необходима программа по развитию представлений о здоровом образе жизни посредством метода проектов. На формирующем этапе исследования мы разработали и внедрили программу экспериментальной работы по формированию представлений детей о здоровом образе жизни старших дошкольников посредством метода проектов: «Здоровый образ жизни – это здорово»; «Полезные привычки»; «Я и моё тело». Мы в своей работе использовали не только игры и беседу с детьми, но и организовали проектную деятельность таким образом, что и родители принимали в ней активное участие. На контрольном этапе была проведена повторная диагностика уровня сформированности представлений о здоровом образе жизни у детей старшего дошкольного возраста. По результатам исследования видно, что низкий уровень у 10 % ЭГ и 80 % КГ; средний уровень у 50 % ЭГ и 20 % КГ; высокий уровень у 40 % ЭГ, а в КГ не обнаружен. Проведя повторную диагностику на контрольном этапе исследования уровень сформированности представлений о ЗОЖ у детей экспериментальной группы стал значительно выше, чем на констатирующем этапе. В контрольной группе таких изменений не выявлено. Таким образом, можно сделать вывод, что проведенная работа в ДОУ по формированию представлений детей о здоровом образе жизни оказалась эффективной.

Литература

1. Васильева Е.В. Проектирование в детском саду // Молодой ученый. – 2016. – №23.2. – С. 22-26.
2. Гребцова С.А. Формирование представлений дошкольников пяти-шести лет о здоровом образе жизни в рамках проекта «Быть здоровыми хотим!» // Вопросы дошкольной педагогики. – 2017. – №2. – С. 19-22.
3. Евдокимова Е. С. Технология проектирования в ДОУ. – М.: ТЦ Сфера, 2016. – 234 с.
4. Кравцова И.Б. Проектная деятельность детей дошкольного возраста // Дополнительное образование и воспитание. – 2015. – №11. – С. 16-18.

Авторская справка. Матвеева Анжелика Валентиновна, студентка ПД (ДП) – 43 о/о психолого-педагогического факультета ФГБОУ ВО МарГУ, anzhelika_matveeva94@mail.ru.

Грунина Светлана Олеговна, к.п.н., доцент кафедры дошкольной и социальной педагогики ФГБОУ ВО МарГУ, grunina_s_o@mail.ru.

Authors Bio. Matveeva Angelika Valentinovna, student of the PD (DP) - 43 of the PSOU of psycho-pedagogical faculty of the MarSU, anzhelika_matveeva94@mail.ru.

Grunina Svetlana Olegovna, Candidate of Sciences, Associate Professor of the Department of Preschool and Social Pedagogy of the State Educational Establishment of Social Sciences in MarSU, grunina_s_o@mail.ru.

В.А. Михайлов, МОУ СОШ № 20, Йошкар-Ола
V.A. Mikhailov, MOU SOSH No. 20, Yoshkar-Ola

**ОСОБЕННОСТИ ПРЕДСТАВЛЕНИЙ О ДЕВИАЦИИ У УЧАЩИХСЯ
СРЕДНЕЙ ОБЩЕОБРАЗОВАТЕЛЬНОЙ ШКОЛЫ
(НА ПРИМЕРЕ МУНИЦИПАЛЬНОГО
ОБЩЕОБРАЗОВАТЕЛЬНОГО УЧРЕЖДЕНИЯ «СРЕДНЯЯ
ОБЩЕОБРАЗОВАТЕЛЬНАЯ ШКОЛА №20» ЙОШКАР-ОЛЫ)**
**FEATURES OF IDEAS ABOUT DEVIATION OF STUDENTS ' SECONDARY
SCHOOL (ON THE EXAMPLE OF THE MUNICIPAL EDUCATIONAL
INSTITUTION «SECONDARY SCHOOL №20» YOSHKAR-OLA)**

Аннотация. В статье рассматривается актуальная проблема девиации в среде учащихся средней общеобразовательной школы. Приведены различные взгляды на эту проблему ведущих исследователей в данной области. Проведен сравнительный анализ о причинах девиации, по мнению учащихся, методом проведения анкетирования.

Abstract. The article deals with the actual problem of deviation among secondary school students. Various views on this problem of the leading researchers in this field are given. A comparative analysis of the causes of deviation in the opinion of students by the method of questioning.

Ключевые слова: особенности представлений, причины девиации, учащиеся средней общеобразовательной школы.

Key words: features of representations, reasons of deviation, students of secondary school.

Феномен девиантного поведения изучается давно, но, несмотря на это, в современном мире он не теряет актуальности. Как в прошлом, так и сегодня, общество характеризуется различными проявлениями девиаций. Негативные процессы, проходящие в нем, приводят к дезинтеграции и распаду системы устоявшихся ценностей и норм, что объясняет рост преступности в период социальных и экономических потрясений [1, с.34]. В переходные периоды развития общественных институтов, молодежь оказывается в наиболее сложном положении. Система ее мировоззрений находится в процессе становления, а изменяющийся социум не может предоставить необходимые поведенческие и ценностные ориентиры. С развитием девиантного поведения у молодежи все больше смещаются понятия «добра» и «зла», что может способствовать формированию преступных наклонностей в будущем. В современном российском обществе ярко выражена тенденция вытеснения молодежи, как социальной группы, в маргинальный слой, однако эта динамика неустойчива. Являясь наиболее динамичной, восприимчивой частью молодежи, студенчество остро реагирует на любые изменения,

происходящие в обществе. Исходя из этого, по нравственному состоянию данной социальной группы можно судить о состоянии молодежи и общества в целом.

В отечественной педагогике XX века отклоняющееся поведение исследовали такие выдающиеся ученые, как В.М. Бехтерев, П.П. Блонский, Л.С. Выготский, А.С. Макаренко, С.Т. Шацкий, и другие. Е.В. Змановская раскрывает понятие девиантного поведения как «устойчивое поведение личности, отклоняющееся от наиболее важных социальных норм, причиняющее реальный ущерб обществу или самой личности, а также сопровождающееся ее социальной дезадаптацией» [3, с.76].

Наиболее полное понятие «девиантному поведению» дает Л. Б. Шнейдер в работе «Девиантное поведение детей и подростков», определяя отклоняющееся поведение как систему поступков или отдельные поступки, противоречащие принятым в обществе правовым и нравственным нормам. Существует ряд из трех основных подходов объясняющих девиантное поведение:

1. биологический (Ч. Ломброзо, У. Шелдон). Девиантное, в частности преступное поведение, обусловлено определенными физическими особенностями человека. Например, выступающая нижняя челюсть, пониженная чувствительность к боли и т.д. (Ч. Ломброзо) или мезоморфность, т.е. строение тела, которое отличается силой и стройностью (У. Шелдон);

2. психологический подход (З. Фрейд, А. Адлер). Девиантность, при таком подходе, обусловлена психическими отклонениями личности, наличием различных комплексов. Общество ограничивает возможность удовлетворения инстинктов человека и тем самым создает конфликтную ситуацию;

3. социологический подход (Г. Беккер, С. Селлин, Р. Мертон, Т. Парсонс и др.). В данном случае девиантное поведение объясняется социальными причинами: несовершенством общества, социальным неравенством и противоречиями, изначально заданными конфликтами, протестом против несправедливого общественного устройства и т.д. [2, с.65].

Среди причин девиантного поведения многие исследователи выделяют наследственность, социальную среду, обучение, воспитание и, наконец, социальную активность самого человека. В мае 2019 года методом анкетирования нами было опрошено 113 учащихся 9 – 11 классов в возрасте 15 – 18 лет на тему «Девиации в молодежной среде». Целью нашего исследования было узнать мнение учащихся об отклоняющемся поведении и рассмотреть основные причины и факторы девиантного поведения в школьной среде. Как показало исследование, на вопрос: «Какие формы поведения вы назвали бы отклоняющимися от нормы?» школьники ответили: употребление наркотиков – 98%, воровство – 94%, драки, нанесение телесных повреждений – 84%, хулиганство – 66%, употребление алкоголя, пьянство – 64%, нарушение правил поведения в школе – 52%. На вопрос: «Какие из этих видов поведения преобладают у ваших сверстников?» респонденты выделяют: курящих – 76%, употребляющих алкоголь – 70%, лиц, употребляющих в своей речи грубость и сквернословие – 54%. Мнения, о возрасте, в котором индивид проявляет девиантное поведение, разделились практически поровну: 56% считают этот возраст 13 – 15 лет, 44% 16 – 18 лет. Вопрос: «Подвержены ли вы какой-либо форме девиации?» выявил, что 44% из опрошенных оказались подвержены девиантному поведению. Это такие его проявления, как: употребление алкоголя, курение, социопатия, необдуманные поступки, сквернословие, критика взрослых.

Среди причин девиантного поведения респонденты выделили следующие: неблагополучная ситуация в семье – 68%; особенности возрастной психологии – 66%; недостаток внимания и воспитания со стороны родителей, а так же желание обратить на себя внимание – 60%, психические расстройства и влияние на индивида со стороны сверстников и общества – 58%; стремление повзрослеть – 50%; желание развлечься – 36%; стремление получить новые ощущения и заниженная самооценка 34%; реакция протеста и безответная любовь – 30%. Исходя из вышеупомянутых подходов к объяснению девиантного поведения, мы можем говорить о том, что школьники превалярующими факторами выделяют психологические и социологические причины. 70% из числа опрошенных на вопрос: «Есть ли, по вашему мнению, положительные стороны девиации?» считают, что в девиантном поведении нет положительных сторон, однако, остальные 30% выделили такие положительные стороны, как: возможность в какой-то момент заметить свое «Я»; получение негативного опыта, который больше не повторится; веселье; понимание того, что в своей семье этого не будет; выражение своей индивидуальности; что жизнь – это череда проб и ошибок; если рассматривать с субъективной точки зрения, то это приносит человеку удовольствие; происходит становление личности, появляется уверенность в себе. На вопрос: «Если вы попадете в сложную психологическую ситуацию, что вы сделаете?» школьники ответили следующим образом: 64% - попросят помощи или совета у друзей; 24% - «зальют» свои проблемы алкоголем; 24% предложили свой вариант ответа, в числе которых: постараются сами найти решение проблемы; будут жить дальше, возможно переосмыслят проблемы; постараются выждать время; попросят совета у родителей; будут курить; расстроятся, попробуют отвлечься от проблемы, а затем будут искать выход из ситуации; абстрагируются от сложной ситуации и займутся обычными делами, тем самым забывая о проблеме; решат проблему и будут жить дальше.

Т.о., метод анкетирования выявил, что школьники под девиантным поведением понимают традиционные формы его проявления, это: употребление наркотиков, драки, нанесение телесных повреждений, хулиганство, употребление алкоголя, курение, а так же нарушение правил поведения в школе. Так же, среди причин отклоняющегося поведения были выделены психологические и социологические факторы.

Литература

1. Арефьев А.Л. Девиантные явления в среде учащейся молодежи.-М.: Просвещение, 2013.-340с.
2. Иванова Ж.Е. Социология девиантного поведения.-М.:Просвещение,2015.-122с.
3. Змановская Е.В. Девиантология. Психология отклоняющегося поведения.-М.: Издательский центр «Академия», 2013.-288с.

Авторская справка. Михайлов Владимир Алексеевич, социальный педагог, Муниципальное общеобразовательное учреждение «Средняя общеобразовательная школа №20» города Йошкар-Олы, sochi2014@66.ru.

Author's Bio. Vladimir Alekseyevich Mikhailov, Social Teacher, Municipal General Education Institution "Secondary School No. 20" in the city of Yoshkar-Ola, sochi2014@66.ru.

В.Г. Михайлова, С.О. Грунина, МарГУ, Йошкар-Ола
V.G.Mikhaylova, O.S. Grunina, MarSU, Yoshkar-Ola

**ФОРМИРОВАНИЕ ПОЗНАВАТЕЛЬНОЙ АКТИВНОСТИ ДЕТЕЙ
СТАРШЕГО ДОШКОЛЬНОГО ВОЗРАСТА НА ЗАНЯТИЯХ
ПО ЭКОЛОГИЧЕСКОМУ ВОСПИТАНИЮ
FORMATION OF COGNITIVE ACTIVITY OF CHILDREN
OF PRESCHOOL AGE IN THE CLASSROOM FOR ENVIRONMENTAL
EDUCATION**

Аннотация. Статья посвящена исследованию развития познавательной активности детей старшего дошкольного возраста. В работе представлено теоретическое обоснование проблемы развития познавательной активности, охарактеризованы критерии и уровни познавательной активности, выявленные при помощи диагностических методик, обоснован комплекс занятий по экологическому воспитанию для развития познавательной активности детей старшего дошкольного возраста.

Abstract. The article is devoted to the study of the development of cognitive activity of children of preschool age. The paper presents a theoretical substantiation of the problem of cognitive activity development, describes the criteria and levels of cognitive activity identified by diagnostic methods, justifies a set of lessons on environmental education for the development of cognitive activity of children of senior pre-school age.

Ключевые слова: познавательная активность, любознательность, познавательный интерес, экологическое воспитание, дети старшего дошкольного возраста.

Key words: cognitive activity, curiosity, cognitive interest, environmental education, children of preschool age.

Проблема развития познавательной активности дошкольников была и остается одной из главных. Активность - обязательная предпосылка для формирования интеллектуальных качеств личности, ее инициативы и самостоятельности. В соответствии с Федеральным государственным общеобразовательным стандартом дошкольного образования один из основных принципов дошкольного образования – формирование познавательных интересов и действия ребенка в различных видах деятельности [5]. Способам активизации образовательной деятельности, проблеме познавательной активности были посвящены исследования Л.И. Божович, Л.С. Выготского, П.И.Гальперина, В.В.Давыдова, А.Н.Леонтьева, Н.Ф.Талызиной, Г.М.Щукиной [4]. В отечественной дошкольной педагогике были изучены различные формы познавательной активности детей: любознательность (Д.Б.Годовикова, Т.М.Землянухина) [2], познавательные интересы (Т.А.Куликова, Н.Г.Маркова). Анализ психолого-педагогической литературы позволяет выделить особенности развития познавательной деятельности дошкольников: яркое выражение в вопросах, рассуждении, сравнении, экспериментировании; пробуждение познавательного интереса на уровне любозна-

тельности. Целью работы является выявление эффективности использования занятий по экологическому воспитанию в процессе развития познавательной активности детей старшего дошкольного возраста. На основе теоретического анализа проблемы на базе Муниципального бюджетного дошкольного образовательного учреждения «Детский сад № 31 Йошкар-Олы «Радуга» нами было проведено диагностическое исследование детей экспериментальной и контрольной групп по методикам «Древо желаний» (В.С.Юркевич), «Познавательная потребность дошкольника» (В.С.Юркевич) и «Оценка вопросительных проявлений у детей» (Т.А.Серебрякова). В исследовании приняли участие воспитанники старших группы «Семицветик» и «Облачко» в возрасте 5-6 лет в количестве 27 человек в экспериментальной группе и в количестве 28 человек в контрольной группе

Констатирующая диагностика показала, что у 25% детей низкий уровень сформированности познавательной активности. Эти дети не проявляют инициативности и самостоятельности в процессе выполнения заданий, утрачивают к ним интерес при затруднениях и проявляют отрицательные эмоции (огорчение, раздражение), не задают познавательных вопросов; нуждаются в поэтапном объяснении условий выполнения задания, показе способа использования той или иной готовой модели, в помощи взрослого. Самое большое количество детей показали средний уровень (48%). Ребята, испытывая трудности при решении заданий, не теряют эмоциональное отношение к ним. Они обращаются к воспитателю за помощью, задают вопросы, чтобы разъяснить условия для ее выполнения и, получив подсказку, выполняют задание до конца, что свидетельствует об интересе ребенка к данной деятельности. Детей с высоким уровнем познавательной активности всего 27%. Они не отвлекаются в случае трудностей, показывают настойчивость и упорство в достижении результата, который дает им удовлетворение, пользу и радость. Полученные результаты позволяют сделать вывод, что существует необходимость проведения формирующего этапа исследования по развитию познавательной активности у детей в возрасте 5-6 лет. Задачи формирующей работы: развитие познавательного интереса, мышления, внимания, воображения и речи детей; формирование таких качеств личности как внимательность, наблюдательность и сосредоточенность, познавательная самостоятельность, инициативность; формирование основ экологического мировоззрения и культуры; расширение представлений о предметах и явлениях природы, растительном и животном мире, о существующих в ней взаимосвязях; развитие любви к природе, бережного отношения к ней.

Нами разработан комплекс занятий по экологическому воспитанию, направленных на развитие познавательной активности. Комплекс состоит из 27 занятий, разделенных на 3 вида. Содержание первично-ознакомительный вида посвящаются ознакомлению детей с видами животных, растений, условиями их жизни и обитания, которые не представлены в ближайшем природном окружении и не могут быть познаны через наблюдения. Углубленно-познавательные занятия, которые строятся на разнообразных конкретных знаниях, полученных детьми во время наблюдений в повседневной жизни за объектами природы из непосредственного окружения, и на которых воспитатель дополняет знания новыми сведениями, углубляет их. Содержание обобщающего вида занятий позволяет в старшем дошкольном возрасте сформировать обобщенные представления об

объектах и явлениях природы, выделить ряд значимых признаков для группы знакомых объектов, сравнивать, сопоставлять, анализировать, делать выводы, развивают абстрактное мышление. На контрольном этапе исследования была осуществлена повторная диагностика уровня сформированности познавательной активности детей старшего дошкольного возраста в экспериментальной и контрольной группах, проведен анализ полученных результатов. Сравнение результатов уровня развития познавательной активности по всем выделенным нами критериям и показателям внутри каждой группы детей, до проведения формирующего эксперимента и после проведения формирующего эксперимента позволяет сделать следующие выводы:

В экспериментальной группе динамика развития познавательной активности такова. В критерии познавательный мотив: низкий уровень развития познавательной активности с 33% (9 детей) уменьшился до 11%, высокий уровень развития познавательной активности вырос с 19% (5 детей) до 30% (8 детей), количество детей со средним уровнем развития повысилось с 48% (13 детей) до 59% (16 детей). В категории развития познавательного интереса в контрольной группе не произошло значимых изменений, в экспериментальной группе в этой же категории произошли следующие изменения: низкий уровень уменьшился с 25% (5 детей) до 0, средний уровень уменьшился с 26% (7 детей) до 8% (2 ребенка), а высокий уровень увеличился с 30% (8 детей) до 44% (12 детей). В контрольной группе не произошло значимых изменений в категории развития познавательной деятельности. В экспериментальной группе в категории развития познавательной деятельности произошли следующие изменения: низкий уровень изменился с 34% (9 детей) до 11% (3 детей), средний уровень повысился с 44% (12 детей) до 48% (13 детей), а высокий уровень вырос с 22% (6 детей) до 41% (11 детей).

Полученные нами данные позволяют сделать следующие выводы: после проведения формирующего эксперимента уровень развития познавательной активности детей экспериментальной и контрольной групп стал значительно отличаться; у детей экспериментальной группы уровень познавательной активности значительно вырос, в то время, как у детей контрольной группы остался без значительных изменений. Т.о., проведенное исследование позволяет заключить, что познавательная активность у детей дошкольного возраста может быть реально и существенно повышена, если в процессе обучения дошкольников будут целенаправленно и комплексно использоваться занятия по экологическому воспитанию.

Литература

1. Вербенец А.М. Познавательные интересы современных старших дошкольников: проблемы, особенности, пути развития // Детский сад от А до Я. - 2009. - №1. - С.8-21.
2. Козлова С.А. Дошкольная педагогика. М.: Академия, 2007. - 416 с.
3. От рождения до школы. Примерная общеобразовательная программа дошкольного образования / под ред. Н. Е. Вераксы, Т. С. Комаровой, М. А. Васильевой, М.: Мозаика-Синтез. - 2014. -368 с.
4. Сидорук Г.Н. Критерии и уровни сформированности познавательной активности детей старшего дошкольного возраста // Педагогическое образование и наука. - 2008.- № 1. -С.23-25.

5. Федеральный государственный образовательный стандарт дошкольного образования [Электронный ресурс]. – Режим доступа: URL: http://www.firo.ru/wp-content/uploads/2013/11/PR_1155.pdf (дата обращения 17.01.2019).

Авторская справка. Михайлова Виктория Герантьевна, студентка ПД (ДП) – 43 о/о психолого-педагогического факультета ФГБОУ ВО МарГУ, Michaylova98@mail.ru; Грунина Светлана Олеговна, к.п.н., доцент кафедры дошкольной и социальной педагогики ФГБОУ ВО МарГУ, grunina_s_o@mail.ru.

Authors Bio. Mikhaylova Victoria Gherantievna, student of the PD (DP) - 43 of the PSOU of psycho-pedagogical faculty of the MarSU, Michaylova98@mail.ru; Grunina Svetlana Olegovna, Candidate of Sciences, Associate Professor of the Department of Preschool and Social Pedagogy of the State Educational Establishment of Social Sciences in MarSU, grunina_s_o@mail.ru.

*Е.С. Мухлина, ФГБОУ ВО «КГЭУ», Казань
E.S. Mukhlina, "KSPEU", Kazan*

ИСКУССТВЕННЫЙ ИНТЕЛЛЕКТ В СОВРЕМЕННОЙ СИСТЕМЕ ОБРАЗОВАНИЯ ARTIFICIAL INTELLIGENCE IN MODERN EDUCATION SYSTEM

Аннотация. Объектом исследования является роль искусственного интеллекта в современной системе образования. В 21 веке необходимо идти в ногу со временем, и образовательные учреждения не уступают в плане передовых технологий ни одной другой отрасли. Однако полностью заменить преподавателей невозможно, так как роль педагога в учебном процессе очень важна для более комфортного и эффективного усвоения информации учащимися. В данной статье рассматриваются положительные и отрицательные стороны внедрения искусственного интеллекта в образование.

Abstract. The object of the research is the role of artificial intelligence in the modern education system. In the 21st century, we need to keep up with the time, and educational institutions are not inferior in terms of advanced technologies of any other industry. However, it is impossible to completely replace teachers, since the role of teachers in the educational process is very important for a more comfortable and effective acquisition of information by students. This article discusses the positive and negative aspects of introduction of artificial intelligence to education.

Ключевые слова: Искусственный интеллект, образование, знания, эмоции, будущее.

Key words: Artificial Intelligence, education, knowledge, emotions, future.

Современные технологии и компьютеризация очень быстро охватывают все сферы нашей жизни: ещё каких-то 20 лет назад мы не могли представить, что всё можно будет оплачивать онлайн, а неограниченное количество информации будет доступно и любые знания можно будет получить в глобальной сети Интернет. Изменения в мире происходят стремительно, уклад жизни меняется, появляются новые профессии и автоматизируется большинство процессов, в которых раньше

обойтись без высококачественного специалиста было невозможно. Не избежала внедрения искусственного интеллекта и система образования. Всё чаще можно услышать рассуждения и дебаты на эту острую для каждого тему – заменят ли роботы учителей и исчезнет ли профессия преподавателя в будущем?

Многие писатели-фантасты прошлого любили затрагивать в своих произведениях тему искусственного интеллекта и его возможностей. В книге Нила Стивенсона «Алмазный век, или Букварь для благородных девиц», написанной в 1995 году, автором была создана антиутопия, в которой учителей заменил искусственный интеллект, и хорошее образование стало привилегией избранных. Главной героине Нелл посчастливилось получить интерактивную книгу «Букварь для благородных девиц» и её жизнь кардинально изменилась после этого подарка судьбы. А ещё раньше, в 1977 году, знаменитый американский писатель Айзек Азимов выпустил эссе «Новые учителя». В нём он рассуждал о том, что в нашем обществе знания и образование должны быть доступны для человека в любом возрасте. Однако такое большое количество преподавателей невозможно найти и подготовить, и в своём эссе он предложил создать специальную машину, которая могла бы определять уровень знаний и автоматически составлять план обучения для каждого человека. В современном мире очень быстрый ритм жизни, и родителям приходится успевать и работать, и воспитывать детей, и не забывать про свои интересы и хобби. Благодаря этому дети уже с младенчества окружены различными гаджетами, упрощающими жизнь их родителям: радио- и видеоняни, помогающие контролировать ребёнка на расстоянии, смартфоны и планшеты с программой блокировки доступа к нежелательному контенту в интернете, многофункциональные программируемые игрушки и многое другое. Дети привыкают печатать на компьютерной клавиатуре и читать с экранов телефонов или планшетов, и когда приходит время идти в школу, многие только привыкают к бумажным учебникам и обычным тетрадям. Большинство детей требуют индивидуального подхода, и поэтому уже с первого класса в некоторых странах начали практиковать внедрение роботов-учителей. Например, в Японии уже разработан робот-учитель по имени Сая, который даже наделён шестью основными эмоциями – радость, печаль, гнев, страх, отвращение и удивление.

В Окленде, Новая Зеландия, две компании по разработке искусственного интеллекта, Vector и SoulMachines, создали программу Be Sustainable with Energy. Благодаря этой программе дети могут узнать об основах рационального использования энергии и услышать много нового и интересного о возобновляемых источниках энергии от Уилла, представляющего собой аватар с человеческим лицом. Дети могут общаться и задавать вопросы Уиллу через компьютер, смартфон или планшет. Намного интереснее проходят занятия и лучше усваивается материал, если мы не только читаем информацию, но и видим её наглядно. На уроках физики и химии мы проводили опыты и лабораторные работы, однако не в каждой школе есть достаточно оборудования. В связи с этим разрабатывались программы, в которых школьники могли сами задавать параметры, нужные для проведения лабораторной работы, и наблюдать за результатом без риска совершить ошибку.

Технологии не стоят на месте, и учёными были созданы очки виртуальной реальности. Главное преимущество этого устройства в том, что угол обзора виртуальной картинке составляет 360 градусов. С помощью таких очков можно

выбирать различные места на карте и изучать их, при этом не тратя финансы на перелет и многие другие факторы. Благодаря современным технологиям общество смогло унифицировать оценку знаний учащихся, выпускающихся из школ. Ставший обязательным единый государственный экзамен помогает одинаково оценить всех будущих абитуриентов вузов, чтобы выпускник школы из любого населенного пункта страны смог подать документы на поступление в столичные вузы и принять участие в конкурсе за бюджетное место. Каждый предмет, который можно сдать в форме экзамена ЕГЭ, состоит из трёх частей, первые две из которых проверяются компьютером и не допускают никакого человеческого фактора. Однако третья часть каждого экзамена является более свободной, и проверка этой части отправляется преподавателям, но недавно директор ФИПИ заявила, что к 2030 году планируется абсолютный переход к автоматизированной проверке ЕГЭ.

Самым ярким примером использования искусственного интеллекта в нашем саморазвитии являются онлайн-курсы и различные программы. Каждый из нас сталкивался с приложениями для наших гаджетов, благодаря которым мы можем, например, изучать иностранные языки. Для того, чтобы мы не забывали каждый день уделять внимание изучению языка, программа отправляет уведомления о том, что сегодня ещё не пройдена новая тема и не закреплена предыдущая. По прохождении различных онлайн-курсов можно даже получить сертификат, что был прослушан курс лекций и пройден итоговый тест. На этом общество решило не останавливаться, и благодаря интернету мы можем получить высшее образование дистанционно в любой точке мира. Благодаря этому мы, находясь в России, можем прослушать курс лекций, пройти практические занятия и сдать экзамен в виде тестирования, аудирования или разговора с преподавателем в большинстве мировых международных вузов. Искусственный интеллект обладает множеством положительных аспектов, однако психологи утверждают, что роль педагога в жизни человека невозможно заменить. У ученых ещё не получилось добавить в функционал роботов такой важный навык, как критическое мышление. Опытный педагог умеет отличать правду от вымысла, как бы ни пытался убедить его в обратном ученик, умеет обоснованно ставить оценки, учитывая конкретную ситуацию. Также искусственному интеллекту неподвластно творчество и креативность, что тоже немаловажно для лучшего усваивания информации у учащихся.

Самое главное, что недостаёт всем программам – эмоциональность. Психологи утверждают, что для нас очень важно именно то, что мы чувствуем, когда воспринимаем информацию. Искусственный интеллект не может стать для подрастающего поколения примером, не может обучить таким базовым представлениям, как дружба, нравственность, честность. Известно, что личность учителя, его харизма и отношение к предмету, которому он учит, играет значительную роль в формировании отношения учащегося к предмету в целом.

Подводя итоги, мы можем сказать, что в наше время искусственный интеллект полностью заменить преподавателя не может. Машины и программы помогают систематизировать информацию, однако лучшее восприятие самого процесса обучения и взаимодействие с живым преподавателем нельзя обеспечить с помощью искусственного интеллекта.

Литература

1. Гусев С.С. Взаимосвязь человеческого фактора и искусственного интеллекта // Искусственный интеллект: философия, методология, инновации: Материалы III Всероссийской конференции студентов, аспирантов и молодых ученых, г. Москва, МИРЭА, 11-13 ноября 2009 г. / Под ред. Д.И. Дубровского и Е.А. Никитиной. -М.: Связь-Принт, 2009. - С. 279-281.
2. Овчинников В.В. Дорога в мир искусственного интеллекта. М.: Институт экономических стратегий, РУБИН, 2017. С. 38.

Авторская справка. Мухлина Елизавета Сергеевна, студентка ФГБОУ ВО «КГЭУ», mukhlinaelizaveta@gmail.com; Гурьянов Алексей Сергеевич, доцент ФГБОУ ВО «КГЭУ», научный руководитель, alexeigurianov@rambler.ru.

Author's Bio. Mukhlina Elizaveta Sergeevna, student of the "KSPEU", mukhlinaelizaveta@gmail.com; GurianovAlexei Sergeevich, PhD of the "KSPEU", Scientific Supervisor, alexeigurianov@rambler.ru.

*К.В. Николаев, ФГБОУ ВО «КГЭУ», Казань
K.V. Nikolaev, KSPEU, Kazan*

ПРОБЛЕМЫ ВНЕДРЕНИЯ ДИСТАНЦИОННОГО ОБРАЗОВАНИЯ В СОВРЕМЕННОЙ РОССИИ THE PROBLEMS OF INTRODUCTION OF DISTANT EDUCATION IN MODERN RUSSIA

Аннотация. Современные технологии позволяют вносить изменения во все сферы деятельности человека, они не обошли стороной и сферу образования. Появление компьютерных технологий позволило появиться такому явлению, как дистанционное образование. Здесь мы рассмотрим проблемы его организации в современном обществе, а также необходимость его существования и применения в российском образовательном пространстве.

Abstract. Modern technologies allow to make changes in all spheres of human activity. They have also touched the sphere of education. The advent of computer technologies has contributed to the rise of such a phenomenon as distant education. Here we will consider the problems of its organization in modern society, as well as its need for in the Russian educational space.

Ключевые слова: Дистанционное образование, современные технологии, традиционная форма образования, качество знаний.

Key words: Distant education, modern technology, traditional form of education, quality of knowledge.

Образование всегда было одним из ключевых направлений развития, так как оно определяет развитие общества в целом. Сейчас благодаря достижениям научно-технического прогресса образование стало более доступным. Открылось множество общедоступных источников информации в различных направлениях. Дистанционное образование имеет как достоинства, так и недостатки. Рассмотрим более подробно. Требования к современному образованию очень высоки. Нужно

подготовить специалистов за короткое время. Тут-то и раскрывается первое преимущество дистанционного образования – скорость. Эта форма образования способна предоставить свободу и гибкость графика обучения, а также установку индивидуального темпа обучения. Также, независимо от географического положения, обучающийся может оперативно получить консультацию преподавателей и специалистов, то есть доступность образования не зависит от географического положения. Следует заметить изменения в отношениях между студентом и преподавателем, последний перестает быть интерпретатором знаний, из этого выходит следующее преимущество дистанционного образования – большая часть работы приходится на плечи студентов, а значит, раскрывается огромное пространство для творчества, поэтому дистанционное образование становится пространством самоактуализации личности [1, с.466]. Немаловажным является и то, что данный способ образования является общедоступным, это становится очень удобным для людей с ограниченными возможностями. Дистанционное образование стало общедоступным с появлением компьютерных технологий. Теперь рассмотрим данную форму обучения с точки зрения преподавателя. Преподаватель может постоянно вносить поправки в свои образовательные курсы, совершенствуя их всё больше и больше. Наряду с этим информация сформирована так, что повышается эффективность усваивания материала, например, за счёт использования мультимедиа.

Выше мы рассмотрели преимущества и недостатки дистанционного обучения в общем. В России стоит выделить два типа дистанционного обучения: 1. Интегрированное в традиционную форму образования. Используется, как вспомогательное средство для повышения эффективности восприятия информации. Не требует больших затрат, так основано на традиционном. Не теряется личный контакт, сохраняется формат "студент-преподаватель". Остаётся прежний строгий контроль качества знаний, что является основой подготовки специалистов, отвечающих всем требованиям современного кадрового рынка. Появляется большое рабочее пространство; 2. Абсолютно дистанционное образование. Этот тип обучения очень удобный, не имеет ни географической, ни временной привязанности. Но он полностью исключает очные встречи преподавателя и студента, что негативно сказывается на эффективности обучения. Даже современная техника и новейшие методы контроля качества знаний не дают необходимого результата.

На российском образовательном пространстве существует ещё одна проблема. Во многих университетах профессорско-преподавательский состав (далее ППС) был подготовлен задолго до начала четвертой научной революции и бурного внедрения цифровых технологий в массы. Поэтому ППС довольно тяжело осваивает новую технику, что заметно затрудняет внедрение цифровых технологий в образовательный процесс и формирование надёжно действующей дистанционной системы образования. Стоит уделить внимание экономическому аспекту. Интегрированный тип дистанционного образования строится на основе традиционного бюджетного образования, сформированного и организованного давно, поэтому практически не требует дополнительных затрат. А организация дистанционного образования требует больших вложений. Итак, можно сделать вывод, что первый из приведённых типов распространён на просторах российского образовательного пространства, более того, это то направление развитие образования, на которое стоит обратить внимание, так как недостатки такого типа

дистанционного обучения меркнут на фоне достоинств. Второй тип дистанционного обучения стоит признать удобным, но крайне неэффективным и дорогостоящим, что ставит под сомнение необходимость его организации, хотя может стать альтернативой для людей с ограниченными возможностями.

В заключение необходимо отметить, что современный вызов к образованию заключается в улучшении методик контроля качества образования через повышение не только уровня знаний, но и умений и навыков с использованием информационных технологий, за счет чего можно будет нивелировать основные «издержки» дистанционного образования. В результате мы получим современный – оперативный и эффективный – процесс обучения, пройдя через который обучающийся будет выпускаться первоклассным специалистом с огромным багажом знаний в своей области.

Литература

1. Кузьяк Н. Б., Гаген Е. Ю. Современное дистанционное обучение. Преимущества и недостатки // Молодой ученый. — 2017. — №11. — С. 466-469.

Авторская справка. Николаев Кирилл Валерьевич, студент ФГБОУ ВО «КГЭУ», mr.nikolaev.2000@mail.ru; Гурьянов Алексей Сергеевич, доцент ФГБОУ ВО «КГЭУ», научный руководитель, alexeigurianov@rambler.ru.

Author's Bio. Nikolaev Kirill Valeryevich, student of the “KSPEU”, mr.nikolaev.2000@mail.ru; GurianovAlexei Sergeevich, PhD of the “KSPEU”, Scientific Supervisor, alexeigurianov@rambler.ru.

Л.А. Отто, И.Н. Андреева, МарГУ, Йошкар-Ола
L.A. Otto, I.N. Andreeva, MarSU, Yoshkar-Ola

ДИАГНОСТИКА ДИАЛОГИЧЕСКОЙ РЕЧИ ДОШКОЛЬНИКОВ 5-6 ЛЕТ **DIAGNOSIS OF DIALOGIC SPEECH OF PRESCHOOL CHILDREN 5-6 YEARS**

Аннотация. В статье рассмотрена проблема роли диалогической речи в речевом развитии детей старшего дошкольного возраста. Для выявления уровня сформированности диалогической речи у детей старшего дошкольного возраста применялись диагностические методики «Давай познакомимся» Т. С. Комаровой, О.А.Соломенниковой, «Интервью» О. В. Дыбиной, методика А. В. Чулковой. Приводится количественный анализ полученных результатов исследования. Определяется дальнейшая работа по развитию диалогической речи с экспериментальной группой.

Abstract. The article deals with the problem of the role of dialogic speech in the speech development of children of senior preschool age. To identify the level of formation of dialogical speech in children of senior preschool age, we used the diagnostic methods “Let's get to know each other” by TS Komarova, O. A. Solomennikova, Interviews by O. V. Dybina, and the method by A. V. Chulkova. A quantitative analysis of the obtained research results is given. Further work on the development of dialogical speech with an experimental group is determined.

Ключевые слова: диалогическая речь, дети старшего дошкольного возраста, речевое развитие, диалогическое общение, формирование связности речи.

Key words: dialogic speech, children of preschool age, speech development, dialogic communication, the formation of speech coherence.

Новый ФГОС ДО в качестве одного из целевых ориентиров выделяет речевое развитие детей дошкольного возраста. ФГОС ДО поясняет, что речевое развитие включает в себя владение речью как средством общения и культуры, обогащение активного словаря, развитие связной, грамматически правильной диалогической и монологической речи, развитие речевого творчества. Одной из главных задач речевого воспитания дошкольника является формирование связности речи, развитие умений содержательно и логично строить высказывание, то есть развитие связной грамматически правильной диалогической и монологической речи. Практика учебно-воспитательной работы с детьми и наблюдения в дошкольных учреждениях показывает, что развитию диалогических навыков детей уделяется недостаточно внимания, отсутствует систематическое планирование бесед с детьми, в ходе беседы основная речевая нагрузка ложится на воспитателя, а речевая активность детей сводится к минимуму, на занятиях детей не учат строить и задавать вопросы, не применяются упражнения, игровые моменты, развивающие коммуникативные способности. В результате выпускники детских садов не умеют самостоятельно строить диалог, вести нестимулированную беседу, отличаются недостаточной речевой активностью.

Общение является основой коммуникативной компетенции дошкольников, базисной характеристикой их личности, важнейшей предпосылкой благополучия в социальном и интеллектуальном развитии. Именно в этот период необходимо формировать качества личности через общение, основной формой которого является диалогическая речь. При отсутствии постоянного диалогического общения возникают различные проблемы, связанные с искажением личностного развития, взаимодействием с окружающими людьми и появлением сложностей в умении адаптироваться в меняющихся жизненных ситуациях. Поэтому в настоящее время особое внимание уделяется развитию связной диалогической речи детей дошкольного возраста. Проблемой формирования диалога у детей дошкольного возраста занимались такие учёные как М. М. Алексеева, А. Г. Арушанова, Э. П. Короткова, А. Р. Лурия, Т. Слама-Казаку, Е. М. Струнина, Ф. А. Сохин, Е. И. Тихеева, О. С. Ушакова, Е. А. Флёрина, А. В. Чулкова, В. И. Яшина, и другие.

Всё вышесказанное и определило тему исследования: «Особенности диалогической речи в развитии связной речи детей старшего дошкольного возраста». Выявленная актуальность исследования определяет его проблему: каковы педагогические условия развития диалогической речи детей старшего дошкольного возраста. В исследовании применялись диагностические методики: «Давай познакомимся» Т.С.Комаровой, О.А.Соломенниковой [3], «Интервью» О.В.Дыбиной [2], методика А.В.Чулковой [4]. Эмпирическая база исследования: Муниципальное дошкольное образовательное бюджетное учреждение «Краснооктябрьский детский сад «Яблонька» Медведевского района республики Марий Эл. Дети старшей группы «Рябинка» в количестве 20 человек, возраст – 5-6 лет. На первом этапе диагностики была использована методика «Давай познакомимся» Т.С.Комаровой, О.А.Соломенниковой. Цель: выявить у детей умение целесообразно отвечать на вопросы, умение адекватно реагировать на любое обращение.

Получены следующие результаты: у 20% детей старшей группы (4 детей) был выявлен низкий уровень диалогической речи. Дети давали ответы на вопросы, требующие односложного ответа (как зовут, сколько лет, как зовут маму и папу), но затруднялись дать ответ на вопросы, подразумевающие развернутый ответ. При ответах на вопросы эти дети ведут себя скованно, не могут дать полный ответ на вопрос экспериментатора или же вовсе отказываются вести диалог. У некоторых детей с низким уровнем развития диалогической речи отмечалась также повышенная тревожность и агрессивность по отношению к экспериментатору. Дети отвечали на задаваемые им вопросы неохотно, в ответах детей преобладали такие, как «я не люблю играть», «я не знаю, как зовут моих друзей», или же вовсе «у меня нет друзей». У большинства исследуемых – у 65% (13 детей), был выявлен средний уровень развития диалогической речи. Эти дети продемонстрировали способность быстро устанавливать контакт с новым человеком, однако у них наблюдается некоторая скованность в общении. Некоторые ответы детей были неполными, на некоторые вопросы не было ответа. Это объясняется нежеланием ребенка вступать в диалог и предпочтением оставаться в стороне от ответов. Для речевого диалога данный детей характерны единичные случаи аграмматизмов, неумение отвечать на вопросы беседы полным и развернутым предложением, неумение дать четкий ответ на поставленный педагогом вопрос.

Лишь у 15% испытуемых (3 детей) был выявлен высокий уровень развития диалогической речи. Эти дети на каждый предложенный вопрос давали достаточно четкий, полный, самостоятельный ответ. Дети продемонстрировали умение использовать в речи прилагательные, глаголы, средства выразительности. Дети логично излагали свои мысли, продемонстрировали положительное отношение к педагогу и товарищам, желание общаться и отвечать на вопросы. Второй была использована методика О. В. Дыбиной «Интервью». Цель методики: выявить у детей умение четко и ясно ставить вопросы (запрашивать информацию), задавать вопросы на интересующую тему. Были получены результаты: низкий уровень развития диалогической речи был выявлен у 25% испытуемых (5 детей). Это дети, которые затруднялись выполнять задания как самостоятельно, так и при помощи взрослого. Низкий уровень говорит о том, что дети не умеют получать информацию в общении, не употребляют вежливые слова, не умеют вести диалог, не могут выслушать другого человека, отстоять своё мнение.

Средний уровень развития был выявлен у 65% испытуемых (13 детей). Это дети, которые смогли сформулировать 2-3 вопроса с помощью взрослого, но вели себя неуверенно, нарушали план интервью. Данный результат диагностики говорит о том, что дети используют речь в качестве средства общения, получают информацию в общении, употребляют вежливые слова, но всё это происходит с помощью взрослого. Дети затрудняются спокойно выслушать другого и отстоять своё мнение.

У 10% детей (2 человека) установлен высокий уровень развития диалогической речи. Дети выразили большое желание в выполнении задания, смогли самостоятельно сформулировать несколько вопросов. Полученные данные свидетельствуют о том, что у данных детей сформировано умение получать информацию в общении, использовать речь в качестве средства общения. Дети умеют вести диалог, умеют слушать других, отстаивать своё мнение. Далее применялась диагностическая методика А. В. Чулковой. Полученные результаты: у 2 детей выявлен высокий уро-

вень диалогической речи, у 12 дошкольников – средний уровень, и у 6 ребят определён низкий уровень диалогической речи. Представим сводную таблицу 1 результатов диагностического исследования по всем трём диагностическим методикам.

Таблица 1 – Сводная таблица результатов диагностического исследования детей экспериментальной группы по трём диагностическим методикам на констатирующем этапе эксперимента.

По данным, приведённым в таблице 1, мы можем определить, что высокий уровень диалогической речи выявлен по трём методикам у 12% детей (от общего

Выявленный уровень	Методика Т. С. Комаровой, О. А. Соломенниковой	Методика О. В. Дыбиной	Методика А. В. Чулкова	Среднее значение (%)
Высокий уровень	15%	10%	10%	12%
Средний уровень	65%	60%	60%	62%
Низкий уровень	20%	30%	30%	26%

количества дошкольников в группе), средний уровень у 62%, и низкий уровень диалогической речи определён у 26% дошкольников.

Таким образом, в результате экспериментального исследования был выявлен уровень сформированности диалогической речи детей старшего дошкольного возраста. Анализ результатов проведённых методик позволяет говорить о том, что большинство детей экспериментальной группы продемонстрировали средний и ниже среднего уровень развития диалогической речи: ответные реплики детей недостаточно сформированы, дети не умеют вступать в диалог, в речи присутствуют аграмматизмы и неточности, предложения неполные и незаконченные. Полученные данные свидетельствуют о необходимости проведения с детьми специальной работы, направленной на обучение диалогической речи.

Литература

1. Бизикова О. А. Игровая технология развития диалогической речи дошкольников: монография / О. А. Бизикова, Н. С. Малетина – Ханты-Мансийск: Полиграфист, 2008. – 128 с.
2. Дыбина О. В. Педагогическая диагностика компетентностей дошкольников. Для работы с детьми 5-7 лет / Под ред. О. В. Дыбиной. – М.: МОЗАИКА-СИНТЕЗ, 2010. – 64 с.
3. Комарова Т. С., Соломенникова, О. А. Педагогическая диагностика развития детей перед поступлением в школу. Пособие для педагогов дошкольных учреждений / Под ред. Т. С. Комаровой, О. А. Соломенниковой. – М.: Мозаика-Синтез, 2013. – 96 с.
4. Чулкова А. В. Формирование диалога у дошкольников / А. В. Чулкова. – Ростов-на-Дону: Феникс, 2008. – 220 с.

Авторская справка. Андреева Ирина Николаевна, к.п.н., доцент кафедры дошкольной и социальной педагогики Марийского государственного университета, E-mail: andreeva_67@mail.ru; Отто Любовь Анатольевна, студентка Марийского государственного университета, психолого-педагогического факультета, группы ДП-24, E-mail: lyuba.otto@mail.ru.

Author's Bio. Andreeva Irina Nikolaevna, Ph.D., Associate Professor of the Department of Preschool and Social Pedagogy of the Mari State University, E-mail: andreeva_67@mail.ru; Otto Lyubov Anatolievna, student of Mari State University, Faculty of Psychology and Pedagogy, DP-24 group, E-mail: lyuba.otto@mail.ru.

Н.А. Ошурмаматова, И.Н. Андреева, МарГУ, Йошкар-Ола
N.A. Oshurmamadova, I.N. Andreeva, MarSU, Yoshkar-Ola

ДИДАКТИЧЕСКАЯ ИГРА КАК СРЕДСТВО РАЗВИТИЯ СВЯЗНОЙ РЕЧИ СТАРШИХ ДОШКОЛЬНИКОВ

DIDACTIC GAME AS A MEANS OF DEVELOPING COHERENT SPEECH OF OLDER PRESCHOOLERS

Аннотация. Статья посвящена исследованию дидактических игр и их роли в развитии связной речи и словаря детей старшего дошкольного возраста. В работе анализируется влияние дидактических игр на процесс развития речи детей дошкольного возраста. Приведены и рассмотрены результаты диагностики развития активного словаря старших дошкольников.

Abstract. The article is devoted to the study of didactic games and their role in the development of coherent speech and vocabulary of children of senior preschool age. The paper analyzes the influence of didactic games on the development of speech of children of preschool age. The results of diagnostics of the development of an active dictionary of older preschoolers are given and reviewed.

Ключевые слова: речевое развитие, слово, речь, связная речь, словарь, память, внимание, дидактические игры.

Key words: speech development, word, speech, connected speech, dictionary, memory, attention, didactic games.

Важнейшей предпосылкой совершенствования речевой деятельности дошкольников является создание эмоционального благоприятной ситуации, которая способствует возникновению желания активно участвовать в речевом общении [3]. Именно игра помогает создавать такие ситуации, когда даже самые необщительные и скованные дети вступают в речевое общение и раскрываются. В. А. Сухомлинский писал: «Игра – это огромное светлое окно, через которое в духовный мир ребёнка вливается жизненный поток представлений, понятий». Дидактические игры развивают речь детей: пополняется и активизируется словарь, формируется правильное звукопроизношение, развивается связная речь, умение правильно выражать свои мысли. Дидактические игры – это игры обучающего характера, с помощью которых можно обогащать словарный запас детей. Так же они используются для закрепления словаря детей. Развивается речь, память, внимание, логическое мышление, зрительная память. С помощью дидактических игр можно

развивать речь детей: пополнять и активизировать словарь, формировать правильное звукопроизношение, развивать связную речь, умение правильно выражать свои мысли [1]. Главное место в игре надо отдавать работе со звуком, буквой, предложением. Надо достаточно времени уделять звуковому восприятию слова, формированию фонетического и речевого слуха ребёнка.

Использование дидактических игр способствует решению следующих задач: 1) побуждать детей к общению друг с другом и комментированию своих действий; 2) способствовать закреплению навыков пользования инициативной речью; 3) совершенствовать разговорную речь; 4) обогащать словарь; 5) формировать грамматический строй речи. Можно использовать в работе с дошкольниками следующие игры: Игры-поручения по содержанию проще, а по продолжительности короче. В основе их лежат действия с предметами, игрушками, словесные поручения («Волшебная коробочка», «Весёлые пальчики». Игры-загадки. В основе их лежит проверка знаний, находчивости. Разгадывание загадок развивает способность к анализу, общению, формирует умение рассуждать, делать выводы. Игры-предположения («что было бы, если...»). Пред детьми ставится задача и создается ситуация, которая требует осмысления последующего действия. При этом активизируется мыслительная деятельность детей, они учатся слушать друг друга (по карточке). Проведение дидактических игр для речевого развития детей состоит из 3 этапов: 1 этап – подготовительный, 2 этап – развивающий, 3 этап – закрепляющий.

Таким образом, использование дидактических игр в работе педагога способствует и развитию речевой активности детей, и повышению результативности коррекционной работы. Необходимо помнить, что развитие в ходе игровой деятельности речи дошкольников – попытка учить детей светло, радостно и без принуждения. В процессе игры дети лучше усваивают то, что трудно дается в повседневности. Для того чтобы правильно подобрать из всего разнообразия игр для детей старшего дошкольного возраста, необходимо провести исследование развития словаря старших дошкольников. С этой целью нами было проведено диагностическое исследование речи детей старшего дошкольного возраста. Экспериментальной базой исследования стало: МБДОУ «Детский сад №42 «Кораблик», Йошкар-Олы. В эксперименте принимали участие дошкольники старшей группы «Островок» (28 человек). Были использованы следующие методики: «Назови слова» Р. С. Немова, «Выявления уровня сформированности словаря у детей дошкольного возраста» по Г. А. Волковой, «Обследования активного словаря старшего дошкольного возраста» Т. Б. Филичевой, Н. А. Чавелевой, Г. В. Чиркиной [2].

Исследование строилось в соответствии с поставленной в работе задачей: выявить уровень развития словаря у старших дошкольников при помощи диагностического инструментария. Цель методики «Назови слова» Р. С. Немова: определить запас слов, которые хранятся в активном словаре ребёнка. Результаты диагностики выявили, что только 25% детей смогли назвать слово из соответствующей группы и самостоятельно перечислить другие слова, относящиеся к этой же группе; 45% дошкольников показали средний уровень активного запаса слов, они смогли назвать слово из соответствующей группы, но не сумели самостоятельно перечислить другие слова, относящиеся к этой же группе; и у 30% детей выявлен низкий уровень активного словаря, дошкольники смогли назвать

только несколько слов из соответствующих групп. Далее нами проводилось диагностическое исследование по методике выявления уровня сформированности словаря у детей дошкольного возраста по Г. А. Волковой. Полученные результаты диагностики свидетельствуют, что лучше всего у детей развиты активный и номинативный словари. Хуже всего – атрибутивный словарь. Затруднения вызвал у дошкольников и подбор антонимов. Дети подбирали антонимы или с помощью воспитателя, или давали далёкую словесную замену. Старшие дошкольники в речи используют лишь прилагательные, обозначающие непосредственно воспринимаемые свойства предметов. У данной категории детей возникают затруднения даже при определении цвета, а также формы предмета. У 20% детей определён высокий уровень сформированности словаря, у 55 дошкольников – средний уровень, и у 25% детей выявлен низкий уровень сформированности словаря.

Последней нами в исследовании применялась диагностика по обследованию активного словаря старшего дошкольного возраста «Обследования активного словаря старшего дошкольного возраста» Т. Б. Филичевой, Н. А. Чавелевой, Г. В. Чиркиной. Анализ результатов показал, что у детей преобладает средний уровень развития активного словаря 50% дошкольников, у 20% дошкольников – низкий уровень, и лишь у 30% ребят выявлен высокий уровень развития активного словаря. При ответах дети затруднялись, но реже пользовались помощью воспитателя, назвали не все предложенные картинки, не называли детенышей животных. Сложности вызвал подбор прилагательных и глаголов. Полученные результаты по диагностическим методикам исследования словаря старших дошкольников показал, что дети нуждаются в дополнительных занятиях по обогащению словарного запаса. Следовательно, необходимо подобрать такие виды дидактических игр, которые будут способствовать развитию активного словаря детей и развитию связности речи.

Литература

1. Андреева И. Н., Ендылетова Н. П. Процесс обучения рассказыванию детей старшего дошкольного возраста по серии сюжетных картин // Россия в многовекторном мире: национальная безопасность, вызовы и ответы: материалы международной междисциплинарной научной конференции (Двадцатые Вавиловские чтения). – Йошкар-Ола: Мар ПГТУ, 2017. – С. 260-263.
2. Бондаренко А. К. Дидактические игры в детском саду. Пособие для воспитателя детского сада. – М.: Просвещение, 2014. – 96 с.
3. ФГОС Дошкольного образования [Электронный ресурс]. – Режим доступа: http://www.edu.ru/db-mon/mo/Data/d_13/m1155.pdf (дата обращения 20.04.2019).

Авторская справка. Андреева Ирина Николаевна, к.п.н., доцент кафедры дошкольной и социальной педагогики Марийского государственного университета, E-mail: andreeva_67@mail.ru; Ошурмаматова Нигора Асमतовна, студентка Марийского государственного университета, психолого-педагогического факультета, группы ДП-23, E-mail: nigora.oshurmamadova@mail.ru.

Author's Bio. Andreeva Irina Nikolaevna, Ph.D., Associate Professor of the Department of Preschool and Social Pedagogy of the Mari State University, E-mail: andreeva_67@mail.ru; Oshurmamadova Nigora Asmatovna, a student at Mari State

**РАЗВИТИЕ КОММУНИКАТИВНЫХ НАВЫКОВ У ДЕТЕЙ
ПОДГОТОВИТЕЛЬНОЙ К ШКОЛЕ ГРУППЫ
В ПРОЦЕССЕ ОБУЧЕНИЯ ИГРЕ «БАСКЕТБОЛ»
THE DEVELOPMENT OF COMMUNICATIVE SKILLS IN CHILDREN
PREPARATION FOR SCHOOL GROUPS IN THE PROCESS
OF LEARNING TO PLAY «BASKETBALL»**

Аннотация. В статье рассматривается проблема развития коммуникативных навыков у детей подготовительной к школе группы. Показывается значимость игры «баскетбол» в развитии коммуникативных навыков старших дошкольников.

Abstract. The article deals with the problem of development of communication skills in children of the preparatory group for school. Shows the importance of the game «basketball» in the development of communication skills of older preschoolers.

Ключевые слова: Коммуникативные навыки, дети подготовительной к школе группы, игровая деятельность дошкольников, спортивная игра баскетбол, партнерские отношения.

Key words: Communication skills, the children preparatory for school groups, play activities of preschoolers, sports game basketball, partnership relation.

Федеральный государственный стандарт дошкольного образования представляет современного дошкольника в роли коммуникативной личности. Развитие коммуникативных навыков у детей в подготовительной к школе группе достигает довольно высокого уровня. Ребенок может не только отозваться на просьбу, подать реплику, пояснить, возразить, но и ясно, последовательно выразить свои мысли, он свободно и правильно умеет пользоваться словами речевого этикета. Старший дошкольник имеет представление о понятиях «вежливый», «грубый», соотносит эти понятия со своим поведением [10]. Коммуникативные навыки позволяют различать те или иные ситуации общения, понимать состояние других людей в данных ситуациях и на основе этого адекватно выстраивать свое поведение. По данным исследования А.А. Налчаджян, в подготовительной к школе группе происходит одно из важнейших «приобретений» ребенка в его коммуникативном развитии. Круг его общения расширяется. Помимо мира взрослых дошкольник открывает для себя мир сверстников: он обнаруживает, что другие дети «такие же, как он». Это вовсе не означает, что он не видел, не замечал их раньше, но восприятие сверстника приобретает особое качество – осознанность [8].

Именно в период 5-7 лет происходит, по мнению Т.В. Антоновой, фактическое складывание личности человека. Общение со сверстниками занимает важное место в жизни ребенка: от того, насколько успешно складывается это общение, зависит темп развития ребенка, его самоощущение и самооценка, отношение к другим людям. Ребенок, не имеющий разностороннего опыта общения со сверстниками,

выпадает из устоявшейся детской культурной среды с ее неписаными законами и правилами [1]. Работа в ДОО по развитию коммуникативных навыков у дошкольников предполагает создание условий, в которых овладение речью будет протекать продуктивно и целенаправленно. А для этого необходимо создать педагогические условия (совокупность содержания методов и средств обучения) для обеспечения эффективного усвоения норм и правил родного языка [4].

По мнению известного отечественного психолога Д.Б. Эльконина, который игре предавал особое значение, характером самой игры определяются речевые функции, содержание и средства общения. Для речевого развития используются все виды игровой деятельности [12]. Между развитием игровой деятельности и развитием коммуникативных навыков наблюдается двусторонняя связь: с одной стороны – для развертывания игры требуется определенный уровень коммуникативного развития, а с другой – игра стимулирует развитие коммуникативных функций речи.

В.А. Недоспасова, подчеркивая роль игры, отметила, что общение в игре – важнейшее условие проявления и формирования ролевых и реальных отношений. Последние при этом направлены на руководство деятельностью партнеров с целью налаживания делового сотрудничества в игре, а также на создание благоприятного эмоционального настроя у участников игрового объединения как эмоционально-личностного аспекта отношений [9]. При всем многообразии игр, которые используются в детском саду, игра в баскетбол имеет особое значение для развития у детей таких важных коммуникативных составляющих, как умение работать в команде, прислушиваться к мнению партнеров по игре, а также соблюдать все необходимые правила, диктуемые игрой.

Согласно исследованию Н.Н. Кожуховой, игры с мячом могут использоваться не только на специально-организованных физкультурных занятиях, но и свободное от занятий время: во время прогулок, в праздничных мероприятиях, в которых могут приглашаться родители воспитанников и др. Это ещё больше способствует сплочению детей, развитию у них коммуникативных навыков [7, с.52]. В работе Е.Р. Яхонтова подчеркивается, что обучение детей сплочению и согласованным действиям с партнерами по игре является важным для развития у дошкольников коммуникативных навыков. С этой целью, для поддержания дружеских, верных отношений между игроками, можно организовать постоянно-действующие команды, участники которых будут стремиться к улучшению микроклимата в них, поддержке своих игроков, оказанию взаимопомощи [13]. П.Б. Титов отметил, что в игре в баскетбол особенно важно у детей воспитывать чувство ответственности перед партнерами по игре, умения учитывать интересы других, вопреки собственным интересам, ради достижения цели победить, быть лучшим игроком [11]. Осваивая технику игры в баскетбол, у дошкольников складываются все более партнерские отношения, появляется мотив достижения хороших командных результатов, стремление одержать победу. Все это, несомненно, благотворно влияет на развитие у детей коммуникативных навыков, формирование навыков самоорганизации. Игра в баскетбол требует от игроков умения не только переживать радость победы, но и преодолевать чувство поражения.

Очень часто дети испытывают негативные эмоции по отношению к своим партнерам по игре, которые обусловлены желанием быть лучше, сильнее, быстрее [3]. Именно соревновательные ситуации вызывают зависть и недоброежелательность

неуспешных детей, и пренебрежение, хвастовство успешных. При проведении соревнований по мнению ряда авторов (В.Ф. Мишенькина, О.С. Шалаев, И.А. Сучков) следует помнить, что дети 6-7 лет еще слабы морально [5]. Все эти негативные проявления, как считает Л.Н. Волошина, необходимо устранять, они не способствуют успешности самого игрока, испытывающего эти чувства. Этого можно достичь при умелом руководстве игрой со стороны педагога. Только взрослый, прежде всего педагог, может помочь детям, обучая их сопереживанию и сорадости [6]. Т.о., развитие коммуникативных навыков у детей подготовительной к школе группы процесс целенаправленный и постепенный, который зависит от выбранных педагогом методов и средств и создания таких педагогических условий, которые способствовали бы овладению детьми основ культуры речи, необходимых для плодотворного коммуникативного взаимодействия с взрослыми и сверстниками. Среди методов развития коммуникативных навыков общепризнанными являются различные виды игр: словесные, дидактические, театрализованные, сюжетно-ролевые, подвижные, спортивные. Игра в баскетбол имеет особое значение для развития у детей коммуникативных навыков, таких как сплочение, чувство эмпатии, сопереживания, умение договариваться с партнерами по игре, чувство доверия, умение соблюдать правила игры.

Литература

1. Антонова Т.В. Особенности общения старших дошкольников со сверстниками // Дошкольное воспитание. - 1995. - №10. - С.45-47.
2. Баскетбол. Справочник болельщика. - Ростов н/Д: «Феникс», 2013. - 352с.
3. Бернштейн Н.А. Физиология движений и активности. - М.: Аст-пресс, 2012. - 256с.
4. Васильева Т.В. Планирование раздела «Коммуникация» в основной общеобразовательной программе дошкольного образования // Дошкольная педагогика. - 2014. - №4. - С.12-16.
5. Волейбол. Гандбол. Баскетбол: Организация и проведение соревнований по упрощенным правилам / сост. В.Ф. Мишенькина, О.С. Шалаев, И.А. Сучков; под общей ред. Г.Я.Соколова. - Омск: СибГАФК, 1998. - 60с.
6. Волошина Л.Н. Воспитание двигательной культуры дошкольников: учебно-методическое пособие. - М.: Аркти, 2015. - 108с.
7. Кожухова Н.Н. Некоторые аспекты физического воспитания дошкольников // Дошкольное воспитание. - 2014. - № 3. - С.52-54.
8. Налчаджян А.А. Психологическая адаптация: механизмы и стратегии. - М.: Эксмо, 2013. - 368с.
9. Недоспасова В.А. Растем, играя: средний и старший дошкольный возраст // Пособие для воспитателей и родителей. - М.: Просвещение, 2013. - 125с.
10. Смирнова Е. О. Детская психология: учебное пособие. - М.: ВЛАДОС, 2016. - 366с.
11. Титов П.Б. Физическая культура и ее влияние на развитие личности // Социально-гуманитарные знания. - 2014. - №6. - С.122-127.
12. Эльконин Д.Б. Психология игры. 2-е изд. - М.: Просвещение, 1999. - 300с.
13. Яхонтов Е.Р. Психологическая подготовка баскетболистов: учебное пособие. - СПб: СПб ГАФК им. П.Ф.Лесгафта, 2012. - 58с.

Авторская справка. Семенова Надежда Сергеевна, инструктор по физкультуре, Муниципальное дошкольное образовательное учреждение «Детский сад №5 «Колокольчик» общеразвивающего вида» с. Эмеково Волжского района республики Марий Эл, nadya1186@mail.ru; Грунина Светлана Олеговна, доцент кафедры дошкольной и социальной педагогики, МарГУ. Йошкар-Олы.

Author's Bio. Semenova Nadezda Sergeevna, physical education instructor, Municipal pre-school educational institution «Kindergarten №5 «Bell» of General developing type» the village Emekovo of the Volga district of Mari El Republic, nadya1186@mail.ru; Grunina Svetlana Olegovna, associate Professor of preschool and social pedagogy, MarSU of Yoshkar Ola.

Д.А. Сидукова, И.Н. Андреева, МарГУ, Йошкар-Ола
D. A. Sidukova, I.N. Andreeva, MarSU, Yoshkar-Ola

РАЗВИТИЕ ОБРАЗНОЙ РЕЧИ СТАРШИХ ДОШКОЛЬНИКОВ ВОЗРАСТА СРЕДСТВАМИ НАРОДНЫХ СКАЗОК THE DEVELOPMENT OF THE FIGURATIVE SPEECH OF OLDER PRESCHOOL CHILDREN BY MEANS OF FOLK TALES

Аннотация. Статья посвящена проблеме формирования образной речи у детей старшего дошкольного возраста средствами народных сказок. Представлены результаты исследования, которые показывают, что система занятий по народным сказкам способствует развитию образности речи детей старшего дошкольного возраста. Для выявления результатов были использованы диагностические методики М. Н. Едаковой, В. Н. Макаровой и Е. А. Ставцевой и народные сказки.

Abstract. The article is devoted to the problem of formation of figurative speech in children of senior preschool age by means of folk tales. The results of the study are presented, which show that the system of lessons on folk tales contributes to the development of the imagery of the speech of children of senior preschool age. To identify the results, diagnostic methods were used by M.N. Edakova, V.N. Makarova, and E.A. Stavtseva and folk tales.

Ключевые слова: речь, образная речь, старший дошкольный возраст, образные средства выразительности.

Key words: speech, figurative speech, preschool age, figurative means of expressiveness.

Дошкольный возраст является важным этапом в развитии речи ребенка, потому что речь детей тесно связана с характером их деятельности и общения. Развитие речи идет в нескольких направлениях: совершенствуется ее практическое употребление в общении с другими людьми, вместе с тем речь становится основой перестройки психических процессов, орудием мышления. Исследования психологов и педагогов Л. С. Выготского, В. В. Давыдова, Н. Н. Поддьякова, С. Л. Рубинштейна, Ф. А. Сохина, Д. Б. Эльконина и других показывают, что к старшему дошкольному возрасту у детей развивается осмысленное восприятие, проявляющееся в понимании содержания и нравственного смысла произведения, в

способности выделять и замечать средства художественной выразительности, то есть у детей развивается понимание образной стороны речи [4, 5]. Важнейшими источниками развития выразительности детской речи являются произведения художественной литературы и устного народного творчества, в том числе и малых фольклорных форм [5]. Сказка – удивительное явление народного творчества. Простая и незамысловатая внешне, она интересна и маленькому ребенку, и взрослому. Сказка даёт нравственные уроки сострадания, самоотверженности, сочувствия, любви ко всему живому, представление о морали, справедливости, необходимости борьбы со злом, расширяет жизненный опыт ребенка [1].

В процессе исследования мы выявили, что система занятий по русской народной сказке будет способствовать развитию образности речи детей старшего дошкольного возраста при соблюдении ряда условий: а) отбора образных выражений с учетом постепенного усложнения их структуры и семантики, детского опыта; б) элементарного осознания детьми роли образных слов и выражений в высказывании; в) активизации в речи образных слов и выражений в ходе свободной деятельности детей. Исследование проводилось на базе МБДОУ «Детский сад №31 Йошкар-Олы «Радуга» в старших группах «Семицветик» и «Облачко»: 27 дошкольников – контрольная группа; 28 – экспериментальная группа. В процессе анализа ряда исследований, посвященных развитию речи детей дошкольного возраста, нам удалось выделить особенности образной речи детей 5-6 лет, среди которых: понимание детьми смыслового богатства слова; смысловой близости и различия однокоренных синонимов, понимание словосочетаний в переносном значении; понимание и овладение переносным значением многозначных слов; способность детей воспринимать, выделять и замечать средства художественной выразительности; использование в своей речи разнообразных средств образности (эпитеты, метафоры, сравнения); использование в речи синонимов и антонимов.

Для определения развития образной речи у детей старшего дошкольного возраста нами были выбраны следующие методики: «Изучение умений придумывать монологи с использованием образных средств языка», «Выявление особенностей понимания фразеологизмов», «Выявление умений подбирать к словам антонимы и синонимы» М. Н. Едаковой, В. Н. Макаровой, Е. А. Ставцевой [3].

На констатирующем этапе эксперимента были получены следующие результаты диагностики развития образной речи детей старшего дошкольного возраста по всем 3 методикам: в контрольной группе высокий уровень развития образной речи по двум методикам выше, чем в экспериментальной группе – по методике №1 выше на 15%, по методике №2 – на 10%; по методике №3 высокий уровень развития образной речи в контрольной группе ниже, чем в экспериментальной на 5%. Средний уровень развития образной речи в контрольной группе по методикам №1 и №2 ниже экспериментальной на 10%; по методике №3 средний уровень одинаковый в обеих группах. Низкий уровень развития образной речи по методике №1 в контрольной группе ниже, чем в экспериментальной на 5%; по методике №2 низкий уровень одинаков в обеих группах; по методике №3 низкий уровень развития образной речи в контрольной группе выше, чем в экспериментальной на 5%.

Экспериментальная работа показала, что в практике дошкольного образования недостаточно внимания уделяется развитию образности речи детей, о чем свидетельствуют результаты констатирующего этапа эксперимента. Также мало

внимания уделяется народным сказкам как средству развития образной речи старших дошкольников. Результаты констатирующего эксперимента показали, что у детей в основном был выявлен средний и низкий уровень развития образности речи. Это послужило основой для разработки системы занятий по развитию образной речи с использованием народных сказок. После анализа полученных результатов в экспериментальной группе (старшая группа «Семицветик») нами была организована работа по развитию речи с использованием народных сказок. Формировать образную речь детей мы решили при помощи народных сказок. Выбор данного жанра связан с тем, что именно в народных сказках имеется наличие всех необходимых элементов образности. Для работы с детьми нами были выбраны такие народные сказки как: «Царевна-лягушка», «Мальчик-богатырь», «Старый отец», «Сивка-бурка», «Горбатая принцесса», «Змеиное дерево», «Желтый аист» и другие. Система работы по формированию образной речи велась в двух направлениях: 1. Обучение на специально-организованных занятиях; 2. Обучение и закрепление знаний детей в повседневной жизни.

После проведения формирующей работы для проверки эффективности разработанной нами системы занятий по развитию образной речи старших дошкольников средствами народных сказок, мы провели контрольный эксперимент.

Были получены следующие результаты диагностики развития образной речи детей старшего дошкольного возраста по всем 3 методикам на контрольном этапе эксперимента: по методике №1 низкий уровень развития образной речи не выявлен ни в одной группе. Средний уровень в экспериментальной группе на 5% выше, чем в контрольной. Высокий уровень в экспериментальной группе на 5% ниже по сравнению с контрольной. По методике №2 результаты у обеих групп сравнялись: низкий уровень – 5%, средний – 55%, высокий – 40%. По методике №3 в экспериментальной группе результаты лучше, чем в контрольной. В экспериментальной группе высокий уровень развития образной речи стал выше на 5%, средний уровень в обеих группах одинаков, и низкий уровень в экспериментальной группе на 5% ниже, чем в контрольной.

Сравнительные результаты диагностики развития образной речи детей старшего дошкольного возраста по всем 3 методикам на констатирующем и контрольном этапах эксперимента показали, что в результате проведенных нами занятий по формированию образной речи на основе народных сказок в экспериментальной группе произошли изменения в лучшую сторону, а именно: детей с высоким уровнем развития образной речи стало больше, количество детей со средним уровнем практически осталось неизменным, а количество детей с низким уровнем развития образной речи сократилось. В контрольной же группе так же произошли незначительные изменения, но уже не в ходе нашего формирующего эксперимента.

Можно сделать вывод, что после проведенной формирующей работы уровень развития образной речи детей в экспериментальной группе улучшился, и в данных группах он практически сравнялся. Результаты контрольного эксперимента свидетельствуют о том, что уровень развития образной речи детей экспериментальной группы повысился существенно, чем в контрольной группе. Данные, полученные в результате проведенного эксперимента, позволяют судить об эффективности проведенной работы и рекомендовать разработанную нами систему занятий в

практику дошкольных учреждений. Таким образом, использование народных сказок в процессе формирования образности речи детей вполне оправдывает себя.

Литература

1. Irina N. Andreeva, Ksenia Yu. Badina, Olga A. Petuhova // Proceedings of SOCIOINT 2017- 4th International Conference on Education, Social Sciences and Humanities 10-12 July 2017- Dubai, UAE: 226-230.

2. Белошистая А. В. Образные языковые средства // Дошкольное воспитание. – 2008. – №6. – С. 60-65.

3. Диагностика речевого развития дошкольников: Научно-методическое пособие / под ред. О. С. Ушаковой. – М.: РАО, 1997. – 136 с.

4. Эльконин Д. Б. Развитие речи в дошкольном возрасте краткий очерк / Д. Б. Эльконин [Электронный ресурс]. – Режим доступа: <http://lib.mgppu.ru/opacunicode/index.php?url=/notices/index/94361/default> (дата обращения 20.01.2017).

5. Фесюкова Л. Б. Воспитание сказкой: Для работы с детьми дошкольного возраста. – Харьков: Фолио, 1997. – 464 с.

Авторская справка. Андреева Ирина Николаевна, к.п.н., доцент кафедры дошкольной и социальной педагогики МарГУ, E-mail: andreeva_67@mail.ru; Сидукова Дария Андреевна, студентка МарГУ, психолого-педагогического факультета, группы ДП-43, E-mail: dariya_kuzmina_98@mail.ru.

Author's Bio. Andreeva Irina Nikolaevna, Ph.D., Associate Professor of the Department of Preschool and Social Pedagogy of the MarSU, E-mail: andreeva_67@mail.ru; Sidukova Dariya Andreevna, student of the MarSU, psychological-pedagogical faculty, group DP-43, E-mail: dariya_kuzmina_98@mail.ru.

*И.В. Ситников, И.Г. Сидоркина, ПГТУ, Йошкар-Ола
I.V. Sitnikov, I.G. Sidorkina, VSUT, Yoshkar-Ola*

ГЛУБОКОЕ ОБУЧЕНИЕ ДЛЯ ЗАДАЧ ОБНАРУЖЕНИЯ ВТОРЖЕНИЙ DEEP LEARNING FOR INTRUSION DETECTION TASKS

Аннотация. В статье рассмотрены подходы из области глубокого обучения, которые применяются к задачам обнаружения вторжений. Даны определения терминам системы обнаружения вторжений и глубокое обучение, а также описаны их разновидности. Рассмотрены основные алгоритмы глубокого обучения. Описаны различные архитектуры глубоких нейронных сетей.

Abstract. The article describes the approaches from the field of deep learning, which are applied to the tasks of intrusion detection. Definitions of terms for intrusion detection systems and deep learning are given, and their varieties are described. The main algorithms of deep learning are considered. Various architectures of deep neural networks are described.

Ключевые слова: обнаружение вторжений, система обнаружения вторжений, сетевая система обнаружения вторжений, глубокое обучение, машинное обучение, информационная безопасность.

Key words: intrusion detection, intrusion detection system, network intrusion detection system, deep learning, machine learning, information security.

Введение. На сегодняшний день все больше проводится исследований в области систем обнаружения вторжений в связи с тем, что количество ранее неизвестных атак растет с каждым годом. Поэтому область обнаружения вторжений и защиты информации является актуальной. Система обнаружения вторжений (англ. Intrusion Detection System) - это программное или аппаратное средство, выполняющее постоянный контроль за сетевым трафиком или деятельностью определенных частей системы, с целью выявления подозрительной активности. В отличие от файрволов или прокси-серверов, которые строят защиту на основе анализа сетевого трафика по заранее определенным правилам, системы обнаружения вторжений позволяют анализировать события, происходящие в системе, а также выявлять ранее неизвестные аномалии [1]. Различают несколько видов систем обнаружения вторжений [2]: системы, основанные на поиске сигнатур, в таких системах производится сопоставление известных образцов вредоносного трафика с теми, что поступают в анализатор, для обнаружения вторжения в сеть; системы обнаружения аномалий, такие системы классифицируют сетевой трафик как вторжение, если наблюдается отклонение от обычной схемы трафика. Такой тип систем позволяет обнаруживать ранее неизвестные типы атак.

В последние несколько лет, в связи с развитием области машинного обучения, а также улучшением вычислительных мощностей, для задач обнаружения вторжений активно начали применяться алгоритмы глубокого обучения. Глубокое обучение (англ. Deep Learning) - это подмножество методов машинного обучения в области искусственного интеллекта, основанных на имитации работы человеческого мозга при обработке данных и создании шаблонов для использования в процессе принятия решений [3]. Алгоритмы глубокого обучения получили широкое распространение в связи с тем, что обычные методы машинного обучения были ограничены в своей способности обрабатывать сырые данные в их естественном виде. В течение десятилетий создание системы распознавания образов (машинного обучения) требовало тщательного проектирования и значительного опыта в предметной области для разработки экстрактора признаков, который преобразовывал необработанные данные (такие как значения пикселей изображения) в подходящее внутреннее представление или вектор признаков, из которого подсистема обучения, часто классификатор, может обнаруживать или классифицировать определенные паттерны.

Обучение признакам или обучение представлениям - это набор методов, который позволяет компьютеру получать необработанные данные и автоматически обнаруживать представления, необходимые для обнаружения или классификации. Методы глубокого обучения являются методами обучения представлениям с несколькими уровнями представления, получаемые путем составления простых, но нелинейных модулей, каждый из которых преобразует представление на одном уровне (начиная с необработанного входа) в представление на более высоком, более абстрактном уровне. При достаточном количестве таких преобразований можно получить очень сложные функции [4]. На текущий момент в области задач обнаружения вторжений алгоритмы глубокого обучения все больше вытесняют традиционные методы машинного обучения, в связи с их высокой эффективностью.

Авторы работы [6] провели сравнительный анализ использования традиционных методов машинного обучения и методов глубокого обучения, который показал, что в большинстве публикаций за последние несколько лет используются алгоритмы глубокого обучения, либо в качестве способа извлечения признаков, либо в качестве классификатора. Полученные результаты подтверждают, что исследователи все чаще предпочитают использовать алгоритмы глубокого обучения. Можно выделить несколько наиболее часто используемых методов глубокого обучения в области обнаружения вторжений: глубокие нейронные сети, сверточные нейронные сети, рекуррентные нейронные сети;

Глубокие нейронные сети. Архитектура таких сетей отличается от простых нейронных сетей тем, что скрытых слоев может быть очень много (Рис. 1).



Рисунок 1. Архитектура глубокой нейронной сети.

Сверточные нейронные сети. Сверточные нейронные сети - это глубокие искусственные нейронные сети, которые используются в основном для классификации изображений, кластеризуют их по сходству (поиск фотографий) и выполняют распознавание объектов в сценах. Это алгоритмы, которые могут идентифицировать лица, отдельных лиц, уличные знаки, опухоли, углоносы и многие другие аспекты визуальных данных [6]. Но также такие сети применяются и для систем обнаружения вторжений [7]. В сверточной нейронной сети в операции свёртки используется лишь ограниченная матрица весов небольшого размера, которую «двигают» по всему обрабатываемому слою (в самом начале — непосредственно по входному изображению), формируя после каждого сдвига сигнал активации для нейрона следующего слоя с аналогичной позицией. То есть для различных нейронов выходного слоя используются одна и та же матрица весов, которую также называют ядром свёртки (Рис. 2).

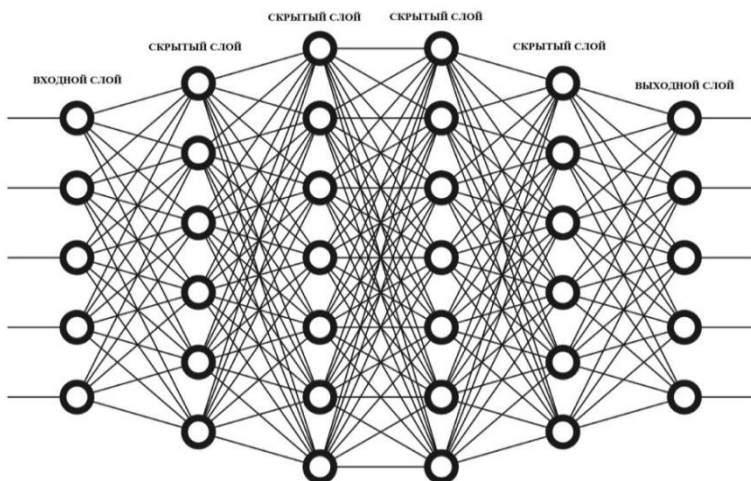

Рисунок 2. Архитектура сверточной нейронной сети.

Рекуррентные нейронные сети. Вид нейронных сетей, где связи между элементами образуют направленную последовательность. Благодаря этому появляется возможность обрабатывать серии событий во времени или последовательные пространственные цепочки (Рис. 3).

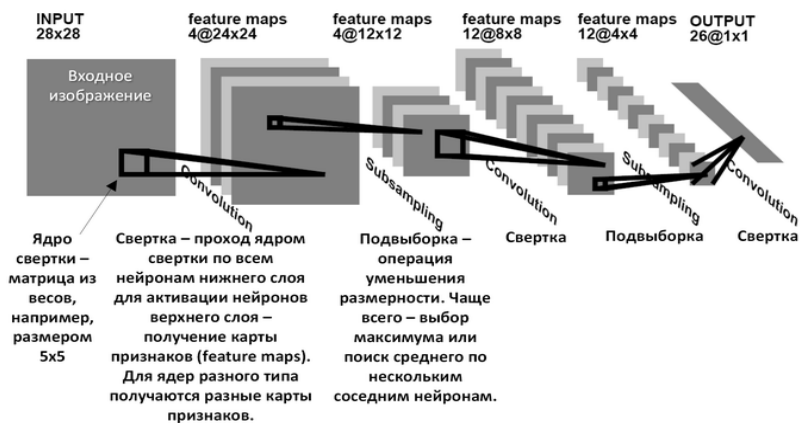

Рисунок 3. Архитектура рекуррентной нейронной сети.

Заключение. В статье были рассмотрены основные подходы глубокого обучения к задачам обнаружения вторжений, описаны основные реализации методов глубокого обучения.

Литература

1. Олифер В. и др. Компьютерные сети. – Олифер В., 2010.
2. Javaid A. et al. A deep learning approach for network intrusion detection system //Proceedings of the 9th EAI International Conference on Bio-inspired Information and Communications Technologies (formerly BIONETICS). – ICST (Institute for Computer Sciences, Social-Informatics and Telecommunications Engineering), 2016. – С. 21-26.
3. Deep Learning Definition — Investopedia - Sharper Insight. Smarter Investing [Электронный ресурс]. – URL: <https://www.investopedia.com/terms/d/deep-learning.asp>
4. LeCun Y., Bengio Y., Hinton G. Deep learning //nature. – 2015. – Т. 521. – №. 7553. – С. 436.
5. Aminanto E, Kim K. Deep learning in intrusion detection system: An overview. In2016 International Research Conference on Engineering and Technology (2016 IRCET) 2016. Higher Education Forum.
6. A Beginner's Guide to Convolutional Neural Networks (CNNs) | Skyminid [Электронный ресурс]. – URL: <https://skymind.ai/wiki/convolutional-network>
7. Seok S, Kim H. Visualized malware classification based-on convolutional neural network. Journal of the Korea Institute of Information Security and Cryptology. 2016;26(1):197-208.

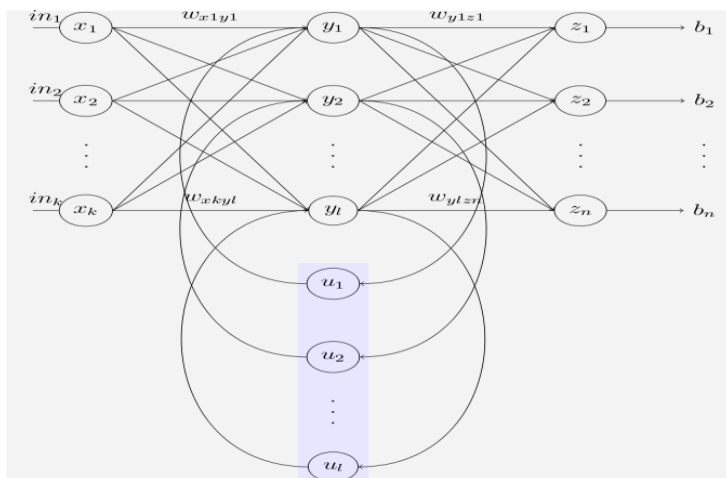
Авторская справка. Ситников Игорь Владимирович, аспирант, ПГТУ, Йошкар-Ола. E-mail: ramonn334@gmail.com; Сидоркина Ирина Геннадьевна, научный руководитель, доктор технических наук, декан факультета Информатики и вычислительной техники, ПГТУ, Йошкар-Ола. E-mail: igs592000@mail.ru.

Author's Bio. Sitnikov Igor Vladimirovich, postgraduate student, Volga state University of technology, Yoshkar-Ola. E-mail: ramonn334@gmail.com; Sidorkina Irina Gennadevna, supervisor, Doctor of Technical Sciences, Dean of Information Technologies and Computer Engineering Faculty, Volga state University of technology, Yoshkar-Ola. E-mail: igs592000@mail.ru.

УДК 001.89

*Ф.А. Соколов, Ю.И. Сорокин
Тверской государственный технический университет, Тверь;
А.Ю. Соколова, Тверской государственный медицинский университет, Тверь
F.A. Sokolov, Yu I. Sorokin, Tver State Technical University, Tver;
A.Yu. Sokolova, Tver State Medical University, Tver*

**ПРЕЗЕНТАЦИЯ КАК СРЕДСТВО ЭФФЕКТИВНОГО ПРЕДСТАВЛЕНИЯ
РЕЗУЛЬТАТОВ НАУЧНОЙ И УЧЕБНОЙ ДЕЯТЕЛЬНОСТИ:
ПРАВИЛО ТРЕХ
PRESENTATION AS A MEANS OF EFFECTIVE REPRESENTATION
OF SCIENTIFIC AND EDUCATIONAL ACTIVITY RESULTS:
THE RULE OF THREE**

Аннотация. Умение представить результаты своих научных или учебных исследований играет ключевую роль в формировании личности современного ученого-исследователя. В статье предложен один из способов, позволяющий наиболее эффективно доносить информацию о проделанной работе до научной общественности.

Abstract. The ability to present the results of their scientific or educational research plays a key role in shaping the personality of a modern research scientist. The article suggests one of the methods to convey information to the scientific community most effectively.

Ключевые слова: Научно-исследовательская и учебно-поисковая деятельность, мультимедийная презентация, «Правило Трех».

Key words: Research and study, multimedia presentation, “Rule of Three”.

Научно-исследовательская и учебно-поисковая деятельность представляет собой четко организованный комплекс действий, которые направлены на получение новых актуальных знаний. Они позволяют более глубоко и всесторонне проникнуть в суть процессов и явлений в изучаемой сфере с целью непосредственного использования их в практической деятельности. Исследователь должен не только корректно сформулировать проблему исследования, увидеть его конкретные цели, правильно отобрать актуальный материал, использовать адекватные методы, соблюдать определенную последовательность действий для достижения поставленной цели, но и уметь четко сформулировать результаты исследования и представить их научной общественности. Обобщение результатов может производиться в виде отчета о выполнении научно-исследовательской работы, диссертации, монографии, статьи, студенческой научно-исследовательской работы, доклада на конференции или семинаре. Устное выступление традиционно сопровождается демонстрацией наглядных материалов, которые могут быть в виде раздаточных листовок, плакатов или – наиболее актуально – мультимедийной презентации. Как известно, «Правило Трех» – это самый простой способ достичь результатов. Об этом нам говорят, например, фраза «Veni, Vidi, Vici» Гая Юлия Цезаря - пришел, увидел, победил или девиз Олимпийских игр «Citius, Altius, Fortius» – быстрее, выше, сильнее. Рассмотрим, как именно использование этого правила поможет сделать эффективной презентацию результатов научной и учебно-поисковой работы.

1. Прежде всего, необходимо учесть, что каждая презентация в широком смысле слова состоит из ТРЕХ этапов: Подготовка к созданию презентации; Создание презентации; Выступление с презентацией.

Не стоит упускать из виду первый этап, кажущийся не столь важным. На данном этапе необходимо ответить на следующие ТРИ вопроса: Для кого эта презентация (целевая аудитория); Для чего эта презентация (цель презентации, что нужно донести до целевой аудитории); Как и где будет проходить презентация.

2. Основное правило презентации: все повторяем ТРИ раза! Прежде чем перейти к основной теме презентации, необходимо объяснить, о чем будет презентация. Затем идет сама презентация материала, после чего следует кратко резюмировать, о чем была Ваша презентация. Следовательно, презентация должна состоять из трех

частей: Введение - о чем будет ваше сообщение; Основная часть - ваше сообщение; Заключение - о чем было ваше сообщение.

4. Правило ТРЕХ секунд. Гуру презентаций Нэнси Дуарте (основатель Duarte Design, одной из крупнейших компаний в Кремниевой долине, занимающихся дизайном, и общепризнанного лидера в сфере разработки и создания презентаций) рекомендует следовать «правилу трех секунд»: если зрители не поймут ваш слайд за 3 секунды — он слишком сложный. Она сравнивает слайды презентации с билбордами на дороге: человек за рулем лишь на несколько секунд может оторвать свой взгляд от дороги, и за это время он должен успеть обработать всю информацию на рекламном щите. Точно так же аудитория, сфокусированная на рассказе презентующего, должна очень быстро анализировать и усваивать информацию с слайдов.

5. ТРИ объекта или ТРИ блока текста на слайде. Наличие большого количества объектов перегружает слайд и затрудняет восприятие информации. То же касается буллитов или списков. Они считаются благоприятной для восприятия формой подачи текста и предлагаются во всех шаблонах для презентаций как основа. Однако списки эффективны только в тех случаях, когда количество элементов в них мало - 3-4 пункта в списке. Иначе - никто ничего не запомнит из того, что находится в перечне.

6. В презентации рекомендуется использовать не более ТРЕХ цветов. Разнообразие цветов на слайде визуально утомляет и усложняет восприятие. Цвет — важный аспект презентации. Его нужно подбирать, исходя из темы презентации.

7. Правило ТРЕХ. Правило создания презентаций «10-20-30» от Гая Кавасаки (один из первых работников компании Apple Computer, ответственный за маркетинг компьютера Macintosh в 1984 году): 10 слайдов, 20 минут, 30 кегль шрифта. Презентация PowerPoint должна содержать десять слайдов, длиться не более 20 минут, и содержать шрифты не меньше тридцатого размера. Презентация является одним из способов коммуникации и требует тщательной подготовки проработки. Использование «Правил Трех» поможет создать уникальную презентацию и эффективно представить результаты проведенного исследования научной общественности.

Авторская справка. Соколов Фёдор Алексеевич, студент, ФГБОУ ВО Тверской государственный технический университет, fedorsokol@gmail.com

Сорокин Юрий Иванович, канд. тех. наук, доцент, ФГБОУ ВО Тверской государственный технический университет, Sorokin-tv@andex.ru.

Соколова Алина Юрьевна, канд. филол. наук, доцент, ФГБОУ ВО Тверской ГМУ Минздрава России, alinasokolova.tver@yandex.ru.

Authors' Bio. Sokolov Fedor Alekseevich, student, Tver State Technical University, fedorsokol@gmail.com.

Sorokin Yuri Ivanovich, PhD in Engineering sciences, Associate Professor, Tver State Technical University, sorokin-tv@andex.ru.

Sokolova Alina Yurievna, PhD in Philological sciences, Associate Professor, Tver State Medical University, alinasokolova.tver@yandex.ru.

РОЛЬ СЮЖЕТНО-РОЛЕВОЙ ИГРЫ В ФОРМИРОВАНИИ ПОЛОЖИТЕЛЬНЫХ ОТНОШЕНИЙ ДЕТЕЙ ДОШКОЛЬНОГО ВОЗРАСТА

В дошкольном возрасте ведущей деятельностью является игра. В игре развивается личность ребенка, его морально-волевые качества, удовлетворяется потребность ребенка в общении со сверстниками [2]. В сюжетно-ролевых играх отражаются представления детей об окружающем мире, взаимоотношениях и профессиональных обязанностях людей, формируют первичные профессиональные компетенции, проникаются уважением к труду человека[2]. Сюжетно-ролевая игра выступает одним из основных методов обучения: закладывается культура взаимоотношений внутри коллектива, прививается уважение к труду взрослых и различным профессиям, закладываются простые социальные компетенции (как вести себя в обществе). Именно эти игры помогают развивать положительные отношения между детьми, дети учатся договариваться друг с другом, распределять роли. В процессе игры дети общаются друг с другом. Если прекращается игровое взаимодействие, то прерывается и процесс общения. Межличностные отношения отражают положение ребенка в группе сверстников. От того, как зарождается межличностное общение со сверстниками, зависит эмоциональное благополучие, степень удовлетворенности потребностей ребенка в общении со сверстниками, что в свою очередь, отражает сплоченность или разрозненность детского коллектива.

Дети старше пяти лет объединяются в группы на основе игровой деятельности, которая является ведущим видом деятельности ребенка в этом возрасте. Детские игровые объединения имеют непостоянный состав, который определяется, как правило, содержанием игры. Только 13 % этих детских объединений в старшем дошкольном возрасте постоянны. В 5 лет формируются микрогруппы по 4-6 чел, в основном одного пола и только 8% из них- смешанные (Т.М.Ковалева). Игры разделяются по интересам — для мальчиков и для девочек — в возрасте 4–5 лет. Девочкам нравится моделировать роль матери, хозяйки дома, традиционно женские профессии (медсестра, няня, воспитатель, сотрудник столовой). Для сюжетно-ролевых игр девочек требуется небольшое пространство и достаточное количество кукол и атрибутов к ним (коляски, кровати, посуда, одежда). Мальчики воспроизводят в играх мужскую модель поведения: защита населения (игры военной тематики, в полицейских, пожарных), строительство, занятия с техникой и транспортом [1]. Со старшими дошкольниками воспитателю необходимо организовывать совместные сюжетно-ролевые игры мальчиков и девочек, чтобы формировалось представление о важности взаимодействия мужчин и женщин в быту, о профессионализме независимо от половой принадлежности. В играх «Семья» и «Встречаем гостей» дети примеряют различные возрастные роли, развивают культуру общения со взрослыми, с гостями, напоминают, что домашние дела выполняются всеми членами семьи. Потребность в игровой деятельности в детской среде — одна из важнейших в дошкольном детстве.

В активном взаимодействии со сверстниками в процессе разнообразных движений, дети приобретают опыт общения. Это дает возможность более широкого использования игр для целенаправленного развития личности ребенка.

Литература

1. Пинхасова Е.А. Условия положительных взаимоотношений дошкольников в сюжетно-ролевой игре// Вопросы дошкольной педагогики. – 2018. - № 2(12). – С.97-101.

2. Эльконин Д.Б. Психология игры. –М.: Владос,199. – 360 с.

*Т.В. Степанова, И.Н. Андреева, МарГУ, Йошкар-Ола
T.V. Stepanova, I.N. Andreeva, MarSU, Yoshkar-Ola*

СОЦИАЛЬНО-ПЕДАГОГИЧЕСКАЯ РАБОТА ПО ПРОФИЛАКТИКЕ МЕЖЛИЧНОСТНЫХ КОНФЛИКТОВ МЛАДШИХ ШКОЛЬНИКОВ SOCIO-PEDAGOGICAL WORK ON THE PREVENTION OF INTERPERSONAL CONFLICTS OF YOUNGER STUDENTS

Аннотация. В статье рассматривается социально-педагогическая работа по профилактике межличностных конфликтов младших школьников. Представлены результаты оценки уровня межличностных конфликтов у младших школьников на констатирующем и контрольном этапах исследования. Описаны программа социально-педагогической работы по профилактике межличностных конфликтов младших школьников и дана оценка ее эффективности.

Abstract. The article deals with the socio-pedagogical work on the prevention of interpersonal conflicts of younger schoolchildren. The results of the assessment of the level of interpersonal conflicts among younger students in the ascertaining and control stages of the study are presented. The program of social and pedagogical work on the prevention of interpersonal conflicts of younger schoolchildren is described and its effectiveness is assessed.

Ключевые слова: межличностные конфликты, младший школьник, социально-педагогическая работа по профилактике межличностных конфликтов, социальный педагог.

Key words: nterpersonal conflicts, younger schoolchild, socio-pedagogical work on the prevention of interpersonal conflicts, social teacher.

Конфликт является одной из универсальных характеристик мира и основной движущей силой его развития. Это один из наиболее противоречивых феноменов и основных механизмов всех изменений и преобразований. Исследование межличностных конфликтов относится в последнее время к наиболее динамично развивающейся проблеме в области психологии и педагогики, а также социальной педагогики. Следует отметить, что проблемой межличностных конфликтов занимались такие ученые как Е. М. Бабосов, Н. В. Гришина, С. М. Емельянов, М. Дойч и др. Проблеме профилактики межличностных конфликтов посвящены труды А. Г. Здравомыслова, А. Я. Анцупова, О. С. Гребенюка, Н. И. Леонова и др.

Процесс обучения и воспитания, как и всякое другое развитие, невозможен без противоречий и конфликтов различного характера [3]. На межличностный конфликт смотрят сегодня как на весьма значимое явление в сфере образования, которое нельзя игнорировать и которому должно быть уделено особое внимание, особенно это касается детей младшего школьного возраста. В этот период дети делают первые шаги к взрослой жизни – учатся взаимодействовать в коллективе, решать проблемы взаимопонимания и т. д. Многие учащиеся младших классов испытывают затруднения в общении со сверстниками, переживают и болезненно переносят это. Такие неудачи и трудности могут приводить к нарушению взаимоотношений в социальной сфере, вследствие чего вырабатываются негативные эмоциональные переживания, которые приводят к чувству дискомфорта [4]. Соответственно, среди причин возникновения межличностных конфликтов во взаимоотношениях младших школьников можно выделить: неудовлетворенность потребностей личности в общении, самоутверждении, саморазвитии, оценке, признании, а также в ее притязаниях на определенный статус в группе [2].

В силу своих возрастных особенностей и ограниченностью личного опыта младшие школьники испытывают трудности в конструктивном разрешении межличностных конфликтов. Для того чтобы уметь конструктивно разрешать возникающие конфликтные ситуации или же не довести ситуацию до межличностного конфликта, требуется проведение профилактики межличностных конфликтов среди младших школьников. Деятельность социального педагога по профилактике межличностных конфликтов младших школьников направлена на создание комплекса мероприятий, направленных на предупреждение конфликтных ситуаций, а также на устранение основных причин и условий, способствующих дальнейшему появлению или развитию межличностных конфликтов [1].

С целью проверки эффективности комплекса социально-педагогических мероприятий по профилактике межличностных конфликтов младших школьников была проведена экспериментальная работа, которая включала в себя диагностику уровня межличностных конфликтов у младших школьников и социально-педагогическую программу профилактики конфликтов среди младших школьников. Экспериментальной базой исследования послужила МБОУ «Мари-Турекская СОШ». В исследовании принимали участие две группы младших школьников (4-е классы): экспериментальная группа 20 человек, контрольная группа 20 человек. В рамках исследования использовались такие методы как: наблюдение, тестирование с помощью методики «Признаки конфликтности» Е. К. Лютовой, Г. Б. Монинной (экспертная оценка учителем), методики К. Томаса на выявление предпочитаемого стиля конфликтного взаимодействия, методики на оценку уровня конфликтности личности» в обработке В. В. Козловой.

Анализ результатов диагностического исследования показал, что наибольшее число конфликтов среди младших школьников составляли конфликты из-за трудности в общении, которые в основном выражаются в негативных высказываниях по отношению друг к другу – 7 (35%) конфликтов среди детей экспериментальной группы и 6 (30%) конфликтов среди детей контрольной группы; причина конфликтов «что-то не поделили» (первым пойти в столовую, зайти в класс и т. д.) – 6 (30%) конфликтов среди школьников экспериментальной группы и 5 (25%) конфликтов среди детей контрольной группы; количество конфликтов в связи

с борьбой за лидерство в классе – 4 (20%) конфликта среди школьников экспериментальной группы и 3 (15%) конфликтов среди детей контрольной группы. В ходе наблюдения выявлено, что наиболее распространенным способом разрешения конфликтов между детьми являлся способ использование аргументов, т. е. высказываний, с помощью которых дети пытались объяснить, обосновать свои притязания или показать неправоту притязаний соперников. Также отмечалось применение физического воздействия. Было выявлено, что уровень конфликтности большинства детей младшего школьного возраста обеих групп средний, но в контрольной группе больше детей, у которых отмечен низкий уровень конфликтности (на 10%). Стиль поведения в конфликтной ситуации у детей младшего школьного возраста немного отличался: детям экспериментальной группы больше свойственен жесткий, примиренческий, мягкий, либо компромиссный стиль решения конфликтов, а детям контрольной группы свойственны те же самые стили решения конфликтов, но жесткий стиль использовали меньшее количество детей (на 5%).

Таким образом, проведенная диагностика позволила нам сделать вывод, что склонность к межличностным конфликтам у детей младшего дошкольного возраста наблюдается, в классах есть учащиеся, которые при возникновении конфликта не умеют контролировать свои поступки и эмоции, и небольшое замечание в адрес друг друга может перерасти в конфликт, который не все учащиеся разрешают конструктивно. На основе изученных теоретических положений, касающихся проблемы конфликтов в младшем школьном возрасте, и представленных результатов констатирующего этапа исследования на формирующем этапе эксперимента нами была разработана и апробирована программа профилактики конфликтов у младших школьников, основанная на формировании позитивного опыта поведения школьников экспериментальной группы в условиях разрешения конфликтных отношений. Программа была рассчитана на три блока, включающих 18 комбинированных социально-педагогических занятий: это социально-педагогические игры, упражнения с элементами анималотерапии, релаксационные упражнения, беседы, чтение художественной литературы, этюды и театры-экспромты, элементы арттерапии. В ходе проведения занятий у младших школьников формировались первичные этические инстанции и на их основе моральная оценка, которая начинала определять отношение к сверстникам, развивались навыки самостоятельного выбора и построение детьми подходящих, в зависимости от ситуации, форм реакций и действий в разных ситуациях, возникали новые мотивы поступков и действий, их соподчинение, приобретались и закреплялись приемлемые для школьника стереотипы поведения и конструктивные и позитивные способы разрешения конфликтных ситуаций.

На заключительном этапе исследования была проведена повторная диагностика, которая показала, что уменьшилось количество конфликтов между младшими школьниками. Чаще всего в качестве способа разрешения конфликтов дети использовали аргументы, физическое воздействие не применялось. Уровень конфликтности у младших школьников экспериментальной группы на контрольном этапе исследования стал на 25% ниже, чем на констатирующем этапе исследования. Стиль поведения в конфликтной ситуации у детей младшего школьного возраста изменился: школьникам стал больше свойственен примиренческий, мягкий, либо компромиссный стиль решения конфликтов. Полученные результаты эксперимента

позволили констатировать, что если в ходе социально-педагогической работы применять эффективные методы и способы профилактики конфликтов у младших школьников, направленных на формировании позитивного опыта поведения в условиях разрешения конфликтных отношений, то конфликты между детьми младшего школьного возраста будут меньше, а если и будут, то дети смогут найти и применить необходимый стиль для разрешения конфликта.

Литература

1. Бадьгина Н. Н. Профилактика межличностных конфликтов младших школьников во взаимоотношения со сверстниками // Научное сообщество студентов XXI столетия. Гуманитарные науки: сб. ст. по мат. LXIV междунар. студ. науч.-практ. конф. – № 4(64).
2. Дорохова А. В. Разрешение конфликта: учеб. пособие для студ. высш. пед. учеб. заведений. – М.: Изд. центр «Академия», 2008. – 192 с.
3. Клименских М. В., Ершова И. А. Педагогические конфликты в школе. – Екатеринбург: Изд-во Урал. ун-та, 2015. – 76 с.
4. Ласкова О. В. Конфликты в коллективе младших школьников // Проблемы педагогики. – 2015. – №6 (7). – С. 12-15.

Авторская справка. Андреева Ирина Николаевна, к.п.н., доцент кафедры дошкольной и социальной педагогики Марийского государственного университета, E-mail: andreeva_67@mail.ru; Степанова Татьяна Владимировна, студентка Марийского государственного университета, психолого-педагогического факультета, группы СП-56, E-mail: tatyana-ya2010@mail.ru.

Author's Bio. Andreeva Irina Nikolaevna, Ph.D., Associate Professor of the Department of Preschool and Social Pedagogy of the Mari State University, E-mail: andreeva_67@mail.ru; Stepanova Tatyana Vladimirovna, student of the Mari State University, Faculty of Psychology and Pedagogy, group SP-56, E-mail: tatyana-ya2010@mail.ru.

*Р.Ф. Харисова, С.Л. Шалаева
МарГУ, Йошкар-Ола*

АКТУАЛЬНОСТЬ ПАТРИОТИЧЕСКОГО ВОСПИТАНИЯ ДОШКОЛЬНИКОВ

В современном российском обществе сегодня актуальна проблема патриотического воспитания подрастающей молодежи. Эту проблему важно развивать с дошкольного возраста, так как этот возраст - важнейший период становления личности, когда закладываются предпосылки гражданских качеств, развиваются представления детей о человеке, обществе и культуре. Актуальность проблемы патриотического воспитания прописаны в документах. Так, в Федеральном законе «Об Образовании в РФ» к важнейшим принципам отнесено «воспитание самоуважения, трудолюбия, гражданственности, патриотизма, ответственности, правовой культуры, бережного отношения к природе и окружающей среде» [5]. А в ФГОС ДО в приоритетных задачах основной

образовательной программы детского сада обозначено «формирование уважительного отношения и чувства принадлежности к своей семье, малой и большой родине» [4]. Чувство патриотизма многогранно по своему содержанию: это и любовь к родным местам, и гордость за свой народ, и ощущение неразрывности с окружающим и желание сохранить и приумножить богатство своей страны. Значимость воспитания патриотических чувств у подрастающего поколения подчеркивались в трудах К. Д. Ушинского, Л. Н. Толстого, Я. А. Коменского, Г. Н. Волкова, А. С. Макаренко, В. А. Сухомлинского и др. В наше время этой проблемой занимаются Л. А. Кондрькинская, Н. Г. Комратова, Е. Ю. Александрова, Э. П. Костина, Н. Н. Кочнева, Л. Г. Каримова и др.

В связи с этим особое внимание в период дошкольного детства следует уделить знакомству с родным городом. Методы ознакомления с родным городом – это словесные, наглядные и практические. К словесным методам относятся занятия, чтение художественной литературы, рассказы воспитателя, родителей; беседы, заучивание стихотворений, пение песен, использование фольклора, проблемные ситуации. Наглядные методы – это рассматривание фотоальбомов, открыток, иллюстраций, репродукций художников, просмотров видеофильмов, слайдов. Практические методы – различные виды игр, слушание музыкальных произведений, выставки детских работ, составление родословной, встречи с интересными людьми, экскурсии, праздники, досуги, развлечения, проектная деятельность.

Среди методов взаимодействия детского сада с семьей в патриотическом воспитании с дошкольниками можно использовать анкетирование родителей, оформление «семейной гостиной», участие в оформлении библиотеки, составление рассказов о семейных традициях, составление родословной, организация экскурсий на место работы родителей, посещение городской библиотеки, музея, подбор видеозаписей об интересных людях и ярких мест, участие в выставке рисунков детей, проведение праздников и развлечений, помощь в благоустройстве участка, участие в походах на природу, участие в экскурсиях, совместная проектная деятельность родителей с детьми и т.д. Таким образом, проводимая работа поможет обогатить знания и представления детей о прошлом и настоящем родного края, воспитать чувство любви и гордости за людей, которые в нём живут, побудить детей проявлять интерес к родному городу. Целенаправленная работа по ознакомлению с родным городом способствуют развитию личности в духе патриотизма. При этом, весьма важным является и понимание масштаба патриотической работы с детьми в условиях псевдолиберальной диффузии традиционных ценностей, ставшей угрозой национальной безопасности современной России [3; 4].

Литература

1. Федеральный государственный образовательный стандарт дошкольного образования. Приказ Минобрнауки России от 17 октября 2013 г. № 1155.
2. Федеральный закон «Об образовании в Российской Федерации» от 29.12.2012 № 273-ФЗ (последняя редакция).
3. Шалаева С.Л., Шалаев В.П. Либеральная (псевдолиберальная) культура как фактор глобальной западофикации и глобального управления // SocioTime / Социальное время.-2015.-N2.- С.112-122.

4. Шалаев В.П., Бурнашев К.Э., Шалаева С.Л. Социальные стандарты человека в практике межпоколенных отношений в обществе потребления// SocioTime/ Социальное время. 2018. № 4(16). С.50-63.

Л.Ф. Шарафутдинова, С.О. Грунина, МарГУ, Йошкар-Ола
L.F. Sharafutdinova, O.S. Grunina, MarSU, Yoshkar-Ola

ПОДВИЖНЫЕ ИГРЫ КАК СРЕДСТВО РАЗВИТИЯ ИНИЦИАТИВНОСТИ У ДЕТЕЙ СТАРШЕГО ДОШКОЛЬНОГО ВОЗРАСТА OUTDOOR GAMES AS A MEANS OF DEVELOPING INITIATIVE IN CHILDREN OF SENIOR PRESCHOOL AGE

Аннотация. Данная статья посвящена проблеме инициативности у старших дошкольников, которая является актуальной проблемой современности. Она показывает эффективность применения подвижных игр для развития инициативности у детей старшего дошкольного возраста на примере экспериментального исследования, проведенного на базе МБДОУ «Ший онгыр» Йошкар-Ола.

Abstract. This article is devoted to the problem of initiative in senior preschoolers, which is a pressing problem of our time. It shows the effectiveness of the use of mobile games for the development of initiative in children of senior preschool age on the example of an experimental study conducted on the basis of the Kindergarten "Shiy Ongyr" in Yoshkar-Ola.

Ключевые слова: инициативность, активность, самостоятельность, развитие, игра, подвижные игры, эмоциональное состояние.

Key words: initiative, activity, independence, development, game, outdoor games, emotional state.

Проблема развития инициативности у детей дошкольного возраста приобретает все большее значение. Она является предметом пристального внимания многих отраслей науки и различных областей психологического знания. Исследования, свидетельствуют о том, что современным детям XXI века свойственен инфантилизм и синдром беспомощности, так как взрослые не предоставляют детям свободу выбора и не создают условия для развития самостоятельности. Промедление в развитии инициативности приводит к появлению детских капризов, упрямства, вредной привычки постоянно надеяться на помощь окружающих. Инициативность – интериоризированное качество человека, предприимчивость, умение предпринять что-нибудь в нужный момент, находчивость и практичность, позволяющее ему проявлять инициативу, быть независимым, строить свою собственную систему отношений и жизнедеятельности. Г.Б.Монина отмечает, что к концу старшего дошкольного возраста инициатива и самостоятельность проявляются более дифференцированно и разнообразно. Инициатива ребят направляется как бы на то, чтобы действовать по-своему, часто, несмотря на требования взрослых. Дети старшего дошкольного возраста могут и умеют направлять свою инициативу на то, чтобы лучше и быстрее выполнять порученное им или задуманное ими дело согласно с требованиями старших [1]. В изучении свойств личности психологи установили, что

целесообразность формирования на этапе дошкольного детства у детей самостоятельности и инициативности является основным принципом развивающего обучения и воспитания ребенка. Чаще всего детская инициатива проявляется в свободной деятельности детей по выбору и интересам. Возможности играть, рисовать, конструировать, сочинять и прочее, в соответствии с собственными интересами.

Развитие инициативности может обеспечиваться при помощи различных видов деятельности, уникальным и эффективным средством формирования инициативности у детей дошкольного возраста является игра. Поэтому для этого важно развивать игровую деятельность, об этом и упоминается в разделе 4.6 ФГОС ДО: «ребенок проявляет инициативу и самостоятельность в разных видах деятельности – игре, общении, познавательно-исследовательской деятельности, конструировании и др.; активно взаимодействует со сверстниками и взрослыми, участвует в совместных играх; ребенок владеет разными формами и видами игры, различает условную и реальную ситуации, умеет подчиняться разным правилам и социальным нормам» [3]. Основываясь на том, что ведущим видом деятельности на протяжении дошкольного возраста является игровая деятельность, игра рассматривается педагогами как одно из главных средств воспитания и развития дошкольника. Подвижная игра – это незаменимое средство пополнения ребенком знаний и представлений об окружающем мире, развития мышления, смекалки, ловкости, сноровки, волевых качеств. В процессе игры происходит не только упражнение в уже имеющихся навыках, закрепление их, совершенствование, но и формирование новых качеств личности.

Во второй половине XIX века появляются работы виднейших педагогов Н. И. Пирогова, позднее Е. Н. Водовозова, П. Ф. Каптерева и др. В них подчеркивается первостепенное значение подвижной игры как деятельности, отвечающей возрастным потребностям ребенка. Основатель российской системы физического воспитания П. Ф. Лесгафт отводил подвижной игре большое место. По его определению, подвижная игра является упражнением, посредством которого ребенок готовится к жизни. Он также отмечал, что в игровой самостоятельной двигательной деятельности развивается инициатива. Подвижные игры занимают особое место среди других детских игр. Отличительной особенностью этих игр является комплексность воздействия на организм и на все стороны личности ребенка. По мнению Э. Я. Степаненковой, подвижные игры способствуют не только оздоровлению ребенка, но и активизации творческой деятельности, самостоятельности, проявлению раскованности, свободы в решении игровых задач [2]. Игры отличаются большой эмоциональностью, несут в себе большой заряд энергии, являются не только средством физического развития, но и духовного воспитания. В играх всегда имеются широкие возможности личных качеств, инициативы. Они доставляют удовольствие, вызывают положительные эмоции, создают настроение, содействуют укреплению дружбы, взаимопонимания. В них проявляются совместные действия для достижения цели.

Опытно-экспериментальной базой исследования стали МБДОУ «Детский сад № 29 «Ший онгыр» Йошкар-Оль». В исследовании принимали участие 44 дошкольника: 22 – контрольная группа; 22 – экспериментальная группа. Целью работы является выявление эффективности использования подвижных игр в процессе развития инициативности у детей старшего дошкольного возраста. В октябре 2018 года нами было проведено диагностическое исследование детей

экспериментальной и контрольной групп по методикам: «Незавершенная сказка» (А. Г. Асмолов), «Зеркало» (А. Л. Венгер, К. Н. Паливанова), «Карта проявлений инициативности» (А. М. Щетинина). Анализируя общий результат по двум методикам, можно сделать вывод: в экспериментальной группе мы получили следующий результат: высокий уровень развития инициативности – 20% человек, средний – 35% человек, низкий – 45% человек. В контрольной группе мы получили такой результат: высокий уровень инициативности – 25% человек, средний – 40% человек, низкий – 35% человек. С учётом результатов диагностики нами было принято решение провести формирующую работу с детьми экспериментальной группы, которая представляла серию подвижных игр, направленных на развитие инициативности. Цель формирующей работы состояла в том, чтобы повысить уровень сформированности инициативности у детей старшего дошкольного возраста посредством подвижных игр.

При работе с детьми старшего дошкольного возраста для развития инициативности можно использовать такие виды подвижных игр как: «Зеркала», «Рыбак», «Два Мороза», «Поздороваться носами». Каждая игра формирующего этапа была направлена на достижение главной цели – развитие инициативности старших дошкольников посредством подвижных игр. Контрольный этап был проведен в марте - апреле 2019 года. Цель данного этапа экспериментального исследования: выявление эффективности проведённого педагогического эксперимента по развитию инициативности старших дошкольников посредством подвижных игр. Можно отметить положительную динамику в уровне развития инициативности старших дошкольников по выбранным методикам экспериментальной группы в целом по группе: уровень развития инициативности у старших дошкольников на контрольном этапе исследования стал на 15 % выше, чем на констатирующем этапе исследования. Исходя из этого, можно сказать, что инициативность у детей проявляется в энергичности и активности ребенка, а также определенной смелости и рискованности. Ее развитие предполагает доброжелательного отношения взрослых, которые должны поддерживать и развивать это качество личности, но инициативность должна быть разумной и нравственно оправданной. Использование игровых приемов и методов, их последовательность и взаимосвязь будут способствовать развитию ребенка, развитию его активности и инициативы.

Литература

1. Моница Г. Б. Формирование инициативности, самостоятельности и ответственности детей / Г. Б. Моница [Электронный ресурс]. – Режим доступа: <http://galinamonina.ru/formirovanie-iniciativnosti-samostoyatelnosti-otvetstvennosti-doshkolnikov/> (дата обращения: 22.02.2019).
2. Степаненкова Э.Я. Методика проведения подвижных игр. Пособие для педагогов дошкольных учреждений. – М.: Мозаика-Синтез, 2009. - 64 с.
3. Федеральный государственный образовательный стандарт дошкольного образования [Электронный ресурс]. – Режим доступа: URL: http://www.firo.ru/wp-content/uploads/2013/11/PR_1155.pdf (дата обращения 01.02.2019).

Авторская справка. Шарафутдинова Лилия Фаилевна, студентка ПД (ДП) – 33 о/о психолого-педагогического факультета ФГБОУ ВО МарГУ, vip.lilika@list.ru.

Грунина Светлана Олеговна, к.п.н., доцент кафедры дошкольной и социальной педагогики ФГБОУ ВО МарГУ, grunina_s_o@mail.ru.

Authors Bio. Sharafutdinova Lilia Failevna, student of the PD (DP) - 33 of the PSOU of psycho-pedagogical faculty of the MarSU, vip.lilika@list.ru.

Grunina Svetlana Olegovna, Candidate of Sciences, Associate Professor of the Department of Preschool and Social Pedagogy of the State Educational Establishment of Social Sciences in MarSU, grunina_s_o@mail.ru.

Н.А. Яковлева, И.Н. Андреева, МарГУ, Йошкар-Ола
N.A. Yakovleva, I.N. Andreeva, MarSU, Yoshkar-Ola

НРАВСТВЕННОЕ ВОСПИТАНИЕ ДОШКОЛЬНИКОВ СРЕДНЕЙ ГРУППЫ ПОСРЕДСТВОМ РУССКИХ НАРОДНЫХ СКАЗОК MORAL EDUCATION OF PRESCHOOL CHILDREN OF THE MIDDLE GROUP THROUGH RUSSIAN FOLK TALES

Аннотация. В статье рассмотрена проблема нравственного воспитания дошкольников среднего возраста. По мнению авторов одним из путей воспитания нравственности ребёнка является русская народная сказка. В работе приводятся результаты диагностики по трём подобранным методикам для выявления уровня нравственного воспитания детей среднего дошкольного возраста. Приведён анализ полученных данных и определены задачи по нравственному воспитанию дошкольников посредством народных сказок.

Abstract. The article deals with the problem of moral education of middle-aged preschoolers. According to the authors, one of the ways of educating the morality of the child is the Russian folk tale. The paper presents the results of diagnostics on three selected methods to identify the level of moral education of children of middle preschool age. The analysis of the data obtained is given and the tasks for the moral education of preschoolers by means of folk tales are defined.

Ключевые слова: нравственное воспитание, дети среднего дошкольного возраста, народные сказки, диагностическая методика.

Key words: moral education, children of middle school age, folk tales, diagnostic method.

Вопросы нравственного развития, воспитания, совершенствования человека волновали общество всегда и во все времена. Особенно сейчас, когда все чаще можно встретить жестокость и насилие, проблема нравственного воспитания становится все более актуальной. В настоящее время общество развивается в условиях, когда социальные, экономические, политические преобразования приводят к изменению мировоззрения людей и некоторому смещению ценностных приоритетов из духовной в материальную сферу, что зачастую ведет за собой искажение моральных ценностей. Нравственное развитие и воспитание дошкольников являются первоочередной задачей современной образовательной системы и представляют собой важный компонент социального заказа для образования. Сегодняшние дети современного бурно меняющегося мира совсем иные, чем были раньше. Они опережают своих предшественников в физическом

развитии, но отстают в нравственном. К тому же новые условия современной жизни не способствуют духовному здоровью детей [1].

Нужно научить ребёнка с детства уважать мнение живущих рядом людей, включить его в процесс нравственного самосовершенствования и духовного становления. Продолжая традиции прошлого, именно дошкольное образовательное учреждение призвано решать многие из этих проблем, а главной задачей педагога является воспитание нравственного человека [3]. Одним из путей воспитания нравственности в душе ребёнка является русская народная сказка. Ещё В. А. Сухомлинский писал: «В сказке ребенок черпает первые представления о справедливости и несправедливости, познает мир не только умом, но и сердцем». Педагогическая ценность сказки многогранна: активно воздействует на эмоционально-образный потенциал личности, способствует формированию общечеловеческих ценностей, поскольку все герои имеют четкую моральную ориентацию, раздвигая границы индивидуального жизненного опыта ребенка, обогащает опыт развивающейся личности и приобщает к наследию человечества, аккумулированному в интернациональном и этническом мире сказок [2]. Учитывая огромный потенциал русских народных сказок и недостаточную методологическую разработанность относительно использования сказок для нравственного воспитания дошкольников, выбранную тему исследования: «Русские народные сказки, как средство нравственного воспитания дошкольников средней группы», – считаем актуальной.

Экспериментальная база исследования: МДОУ Шелангерский детский сад «Родничок», Звениговский район, Республика Марий Эл. Выборку составили дети среднего дошкольного возраста (4-5 лет) в количестве 20 человек (экспериментальная группа) и 20 человек (контрольная группа). В исследовании применялись диагностические методики: методика диагностики нравственной самооценки Л. Н. Колмогорцевой; методика диагностики отношения к жизненным ценностям Т. А. Фалькович; методика диагностики нравственной мотивации С. Ф. Сироткиной. Цель методики нравственной самооценки Л. Н. Колмогорцевой: исследовать уровень развития нравственной самооценки у детей среднего дошкольного возраста. Второй нами для диагностики применялась методика отношения к жизненным ценностям Т. А. Фалькович, цель которой: исследовать уровень сформированности отношения к жизненным ценностям у детей среднего дошкольного возраста. Цель методики нравственной мотивации С. Ф. Сироткиной: исследовать уровень сформированности нравственной мотивации у детей среднего дошкольного возраста.

В ходе работы были получены следующие результаты в экспериментальной группе по трём методикам: у 3 детей экспериментальной группы констатирован низкий уровень нравственного воспитания, что составило 15% от общего количества дошкольников в группе; уровень ниже среднего выявлен у 8 дошкольников (40%); средний уровень определен у 8 ребят, что составило 40% от общего количества детей, высокий уровень констатирован у 1 ребёнка (5%). В контрольной группе были получены следующие результаты диагностики по трём методикам: у 2 детей контрольной группы констатирован низкий уровень нравственного воспитания, что составило 10% от общего количества дошкольников в группе; уровень ниже среднего выявлен у 6 дошкольников (30%); средний уровень определен у 9 ребят, что составило 45% от общего количества детей, высокий уровень констатирован у 3 детей (15%). Дети экспериментальной группы, по сравнению с детьми контрольной

группы, продемонстрировали невысокую нравственную самооценку, их результаты в основном на среднем и ниже среднего уровнях. Для многих детей характерна неустойчивая позиция по отношению к нравственным ценностям, так как у большинства детей определён уровень развития ниже среднего и средний. При этом большинство детей имеют устойчивую тенденцию положительного поведения.

У детей контрольной группы выявили, что нравственная самооценка несколько выше, у большинства детей (56%) – на среднем уровне. Вместе с этим, дети в большей степени ориентированы на нравственные ценности, большинство детей имеют нравственные позиции на среднем уровне. Таким образом, в процессе диагностического исследования, у дошкольников выявлен недостаточный уровень нравственной воспитанности. Учитывая результаты диагностики на констатирующем этапе, считаем необходимым воспитание у дошкольников нравственных ценностей, мотивов, обучение нормам поведения, и, на наш взгляд, этому способствуют русские народные сказки.

Литература

1. Гессен С. И. Основные ступени нравственного образования // Дошкольное образование – Первое сентября. – 2016. – №4. – С. 7-18.
2. Иванова Г. Н. Влияние сказки на воспитание у детей ценностных ориентаций // Дошкольное воспитание. – 2016. – №6. – С. 50-52.
3. Маркова Т. А. Формирование нравственных чувств и привычек в процессе общения // Дошкольное воспитание. – 2016. – №2. – С. 16-19.

Авторская справка. Андреева Ирина Николаевна, к.п.н., доцент кафедры дошкольной и социальной педагогики Марийского государственного университета, E-mail: andreeva_67@mail.ru; Яковлева Наталья Александровна, студентка Марийского государственного университета, психолого-педагогического факультета, группы ДП-41, заочной формы обучения, E-mail: 89613771693@mail.ru.

Author's Bio. Andreeva Irina Nikolaevna, Ph.D., Associate Professor of the Department of Preschool and Social Pedagogy of the Mari State University, E-mail: andreeva_67@mail.ru; Natalya Yakovleva, a student at the Mari State University, Department of Psychology and Pedagogy, group DP-41, correspondence courses, E-mail: 89613771693@mail.ru.

РАЗДЕЛ № 6
ПСИХОЛОГИЯ И ОБЩЕСТВО

Д.И. Абубякярова, ФГБОУ ВО «КГЭУ», Казань
D.I. Abubyakarova, "KSPEU", Kazan

**ПОЧЕМУ БОЛЬШИНСТВО ИНТРОВЕРТОВ ХОТЯТ БЫТЬ
ЭКСТРАВЕРТАМИ?**
WHY DO MOST INTROVERTS WANT TO BE EXTROVERTS?

Аннотация. В данной статье рассматривается главная проблема интровертов, которая заключается во внутренней неудовлетворенности и в желании стать экстравертами. В статье проанализированы основные положения, почему экстраверсия считается главной чертой в современном мире и почему интроверты, несмотря на свое желание стать экстравертами, не могут достичь этой цели.

Abstract. This article discusses the main problem of the introverts, which is internal dissatisfaction and the desire to become extroverts. The article analyzes the main reasons why extraversion is considered to be the main feature in the modern world and why introverts, despite their desire to become extroverts, cannot achieve this goal.

Ключевые слова: Интроверт, экстраверт, личностные черты, баланс.

Key words: Introvert, extrovert, personality traits, balance.

Интроверты, как известно, это люди, которые любят уединяться, побыть в одиночестве, терпеть не могут шум и большое скопление людей. Все это правда, но не вся правда. На самом деле, интроверты боятся одиночества и где-то в душе мечтают стать экстравертами. Звучит странно, и в этом надо разобраться. Возможно, раньше интроверты пытались поддерживать видимость, что им комфортно в среде, где множество людей, но сейчас у них вовсе другие принципы. Это забота о себе и наслаждение счастьем одиночества без чьего-либо осуждения. Нам говорят, что быть успешным - значит быть отважным, а быть счастливым значит легко ладить с людьми. Следовательно, мы упускаем из виду, кто мы на самом деле. Однако факт остается фактом: во многих западных культурах это все еще мир экстравертов. Был проведен опрос в одном из научных изданий - Journal of Happiness Studies, - в котором было опрошено 350 взрослых. Результаты были таковы: более 54 процентов участников хотели бы быть более экстравертными. А 82 процентов опрошенных заявили, что необходимо имитировать экстравертные черты больше, чем интровертные. И большинство, почти единодушно (96 процентов из 100), посчитали, что коммуникабельность принимается обществом куда охотнее, чем нелюдимость.

Эти цифры указывают на то, что интроверты недостаточно открыты, они оберегают свою личность от внешних воздействий. Конечно, мы не можем говорить это однозначно, ведь интроверты могут нуждаться в одиночестве по разным личным причинам. Однако они могут ошибочно считать одиночество необходимым. Ведь не всегда интроверты получают удовольствие от одиночества, как считают другие люди. Исходя из итогов опросов, интроверты хотят просто быть более экстравертными. Но научная точка зрения не стремится доказать, что экстраверсия – это самая нужная вещь в мире. Здесь мы должны учитывать, как именно наше

окружение может влиять на то, насколько открыто мы себя показываем, выражаем себя, и на то, как мы принимаем свою личность. Многие ученые, писатели занимаются изучением интровертов и их восприятием мира. Одним из таких людей, стала американская писательница Сьюзен Кейн, выпустившая книгу «Тишина: сила интровертов в мире, который не может перестать говорить», которая вызвала многочисленные обсуждения. Эта работа является результатом долгого шестилетнего исследования. В ней писательница пишет: «Интроверты, живущие в соответствии с идеалом экстраверта, похожи на женщин в мужском мире, обесцененные из-за черты, которая лежит в основе того, кем они являются. Экстраверсия - чрезвычайно привлекательный стиль личности, но мы превратили его в угнетающий стандарт. И большинство людей считают, что мы должны ему соответствовать». Это заставляет задуматься, насколько правдиво интроверт способен вести себя в повседневной жизни, насколько интроверсия является главной чертой личности, настолько это влияет на его благосостояние и здоровье.

Сейчас в современном мире культура может дать больше социальных и экономических выгод людям, которые более смелы и общительны. Этими людьми являются экстраверты. Ведь на рабочем месте всегда требуется командная игра и умение ладить с людьми. И чтобы продвигаться по карьерной лестнице, нужно искусно показать себя при любом удобном случае. Но все же стоит использовать эти более смелые и напористые черты в определенных ситуациях, чтобы получить доступ к преимуществам. Однако это не означает, что лучше быть экстравертом, чем интровертом. Ведь у интровертов есть и плюсы. Интроверты вносят в общество другие свои качества и черты. Например, самоанализ, эмпатия и уязвимость. Однако все эти качества не поощряются на рабочем месте, их место - межличностные отношения, что не делает интровертов менее ценными.

Так как выделенные черты не дают интровертам достичь определенных целей в жизни, на рабочем месте, они глубоко в сердце мечтают стать экстравертами. Но почему же интроверты ценны в современном мире? Ответ очень прост, ведь большинство из них являются трудолюбивыми и работают очень эффективно, если он на своем месте и ему предоставлены соответствующие условия. Также усидчивость и сосредоточенность делают интровертов прекрасными исполнителями. Интроверт всегда планирует и обдумывает свои действия заранее. А терпеливость и рассудительность позволяют не допустить ошибок в принятии решений. Стоит также отметить, что они более опережающие по отношению к другим людям и всегда готовы выслушать человека, понять его и помочь. Можно долго перечислять достоинства, однако в нынешнем 21 веке важно уметь не только быть хорошим трудящимся работником, но и уметь устанавливать контакт с окружающим миром. Ведь кто владеет информацией, тот владеет миром.

Многие интроверты смогли бы стать экстравертами, но изменению препятствует их собственное восприятие реальности, которое отрицательно влияет на их самооценку. Это приводит к тому, что многие из них становятся застенчивыми и закрытыми. Так, интроверты не могут полностью раскрепоститься и открыться миру. Однако следует задуматься, не совершаем ли мы ошибку, принимая экстравертный идеал? Ведь множество величайших идей, произведений искусства и изобретений пришли именно от спокойных и умных людей, которые способны настроиться на свой внутренний ритм и найти в закоулках разума истинные

сокровища. Подводя итоги, мы можем сказать, что интроверты – на самом деле обладают особой ценностью в современном мире. Если бы не было интровертов, то миром управляли бы только экстраверты. И тогда в мире присутствовал бы импульсивный хаос. Но и существование только одного типажа интровертов сделало бы мир разобщенным и скучным. Поэтому, существование этих двух полярных типажей позволяет достичь баланса и равновесия в постоянно меняющемся мире. Поэтому нужно принимать друг друга такими, какие мы есть.

Литература

1. Сьюзан Кейн «Тишина: сила интровертов в мире, который не может перестать говорить». Crown Publishing Group, 2012

2. Lawn, R. B., Slep, G. R., & Vella-Brodick, D. A. (2018). Quiet flourishing: The authenticity and well-being of trait introverts living in the west depends on extraversion-deficit beliefs. *Journal of Happiness Studies: An Interdisciplinary Forum on Subjective Well-Being*. doi:10.1007/s10902-018-0037-5.

Авторская справка. Абубякярова Диана Исламутдиновна, студентка «КГЭУ», abubyakyarova33@gmail.com; Гурьянов Алексей Сергеевич, доцент ФГБОУ ВО «КГЭУ», научный руководитель, alexeigurianov@rambler.ru.

Author's Bio. Abubyakyarova Diana Islamutdinovna, student of the "KSPEU", abubyakyarova33@gmail.com; GurianovAlexei Sergeevich, PhD of the "KSPEU", Scientific Supervisor, alexeigurianov@rambler.ru.

*Д.С. Борисов, И.С. Арон
ПГТУ, Йошкар-Ола*

ПРОФИЛАКТИКА ЭКЗАМЕНАЦИОННОГО СТРЕССА

В широком кругу явлений от неблагоприятных воздействий на организм до благоприятных и неблагоприятных реакций организма как при сильных, экстремальных, так и обычных для него воздействиях у человека возникает стресс [1]. Экзаменационный стресс характеризуется динамикой и имеет логику своего развития. Последствия для организма в результате развития стресса могут быть самые разные. При длительном или постоянном стрессе могут возникнуть нарушения функционирования адаптивных механизмов и появиться необратимые изменения: сердечно-сосудистая патология, заболевание желудочно-кишечного тракта, нарушение сна и т.п. [2]. Во время экзамена незнакомые помещения, преподаватели и длительное ожидание усугубляют обстановку. У учащихся с высоким уровнем тревоги во время экзаменов происходит ослабление адаптационно-приспособительных механизмов, поэтому они представляют собой потенциально невротическую группу в состоянии предболезни [2]. Анализ влияния этих факторов на успеваемость и физиологические характеристики, отражающие уровень эмоциональной напряженности, приводит к снижению уровня тревожности, а значит и позволяет избежать неблагоприятных изменений состояния организма учащихся при экзаменах.

Важным профилактическим средством экзаменационного стресса является и оценка обучающего в ситуации экзамена [3]. Осознав причины, вызывающие экзаменационный стресс, проанализировав собственное состояние, человек может провести профилактику данного явления.

Литература

1. Антропова М. В. Факторы риска и состояние здоровья учащихся //Здравоохранение Российской Федерации, 2009. -№ 3. -С.29–33.
2. Марков В. В. Основы здорового образа жизни и профилактика болезней. — М.: Academia, 2011. — С.57–59.
3. Баевский Р.М., Берсенева А. П. Оценка адаптационных возможностей организма и риск развития заболеваний.- М.: Медицина, 2008. -256с.

*В.А. Гринько, И.Л. Кушея, БарГУ, Барановичи
V.A. Grinko, I.L. Kishaya, BarSU, Baranovich*

СРАВНИТЕЛЬНЫЙ АНАЛИЗ ОСОБЕННОСТЕЙ ПРОЯВЛЕНИЯ «ЭМПАТИИ» У СТУДЕНТОВ-ВОЛОНТЕРОВ И СТУДЕНТОВ, НЕ ЗАНИМАЮЩИХСЯ ВОЛОНТЕРСКОЙ ДЕЯТЕЛЬНОСТЬЮ COMPARATIVE ANALYSIS OF THE PECULIARITIES OF EMPATHIA'S MANIFESTATION AMONG VOLUNTEER STUDENTS AND STUDENTS NOT OWNING VOLUNTERS ACTIVITIES

Аннотация: В статье представлен обзор проблемы феномена эмпатии, с учетом рассмотрения его как важного профессионально значимого личностного качества волонтеров. Освещаются отдельные аспекты явления волонтерства. Приводятся результаты эмпирического изучения уровня эмпатии и ее компонентов, с представлением сравнительного анализа полученных данных у студентов-волонтеров и студентов, не занимающихся волонтерской деятельностью.

Abstract: The article presents an overview of the problem of the phenomenon of empathy, taking into account its consideration as an important professionally significant personal quality of volunteers. Some aspects of the phenomenon of volunteering are covered. The results of an empirical study of the level of empathy and its components are presented, with the presentation of a comparative analysis of the data obtained from volunteer students and students who are not engaged in volunteering.

Ключевые слова: волонтерство, волонтерская деятельность, студенты-волонтеры, эмпатия, личностные качества.

Key words: volunteering, volunteer activities, student volunteers, empathy, personal qualities.

Для подрастающего поколения участие в волонтерском движении является элементом социального образования, позволяет лучше узнать себя и других, найти друзей, интересное дело, научиться мастерству творчества, реализовать свой жизненный потенциал, раскрыть свои глубинные возможности, сделать свою жизнь и жизнь окружающих людей человеческой, радостной и счастливой [1, с. 69]. Под волонтерской деятельностью понимают добровольческую деятельность, которая

основана на идеях бескорыстного служения гуманным идеалам человечества, не преследующей целей извлечения прибыли, получения оплаты или карьерного роста [5, с. 257]. Включение студентов в практическую социально-значимую деятельность способствует их эффективной профессиональной социализации, удовлетворению личных и социальных потребностей путем оказания помощи другим людям, позволяет им находить ресурсы личностного совершенствования. В этой связи организация волонтерской деятельности в учреждении высшего образования – приоритетное направление подготовки будущих специалистов [4, с. 202].

Эмпатия – это одно из самых важных профессионально значимых личностных качеств волонтеров. Оно снабжается процессом внутренней настроенности волонтера на позицию партнера по общению [3, с. 178]. Проявление эмпатии как профессионально значимого качества у студентов-волонтеров показывает, что чем выше этап профессионального становления, тем лучше развита личностная эмпатия. Это связано с формированием профессионального самосознания, с усилением рефлексивных тенденций, с пониманием профессиональной принадлежности и необходимости соразмерно проявлять такие качества, как понимание, сопереживание, сочувствие, терпимость и принятие другого [2, с. 72].

Целью данного исследования явился сравнительный анализ особенностей проявления «эмпатии» у студентов-волонтеров и студентов, не занимающихся волонтерской деятельностью. Эмпирическое исследование проводилось на базе УО «Барановичский государственный университет». Выборка испытуемых составила 200 студентов педагогических специальностей: 100 студентов-волонтеров и 100 респондентов – студенты, не занимающиеся волонтерской деятельностью.

Для достижения цели исследования использовалась методика В. В. Бойко «Диагностика уровня эмпатических способностей», направленная на изучение уровня эмпатии и ее компонентов. Данная методика анализирует показатели отдельных параметров эмпатии: рациональный канал (направленность внимания на состояние, проблемы и поведение другого человека); эмоциональный канал (способность входить в эмоциональный резонанс с окружающими – сопереживать, соучаствовать); интуитивный канал (способность респондента видеть поведение партнеров); установки, способствующие эмпатии (облегчают действие всех эмпатических каналов); проникающая способность в эмпатии (умение создавать располагающую и доверительную обстановку); идентификация в эмпатии (умение понять другого человека на основе сопереживаний, постановки себя на его место). Также анализируется общая суммарная оценка уровня эмпатии: очень высокий уровень, средний уровень, заниженный уровень и очень низкий уровень.

Таким образом, рассмотрим выявленные особенности эмпатии у студентов-волонтеров и студентов, не занимающихся волонтерской деятельностью. У большинства студентов-волонтеров (78%) ведущим является эмоциональный канал эмпатии, показывающий способность эмпатирующего сопереживать, соучаствовать. В свою очередь этот же канал эмпатии является значимым для 42% студентов, не занимающихся волонтерской деятельностью. Такие результаты говорят о том, что в поведении студентов-волонтеров в большей степени присутствуют, эмоциональная отзывчивость и понимание внутреннего мира другого человека, нежели у студентов, которые не занимаются волонтерской деятельностью. Рациональный канал эмпатии развит у 44% студентов-волонтеров и у 64% студентов, не занимающихся

волонтерской деятельностью. Это свидетельствует о том, что для студентов, которые не занимаются волонтерской деятельностью, в большей мере характерна направленность внимания на состояние, проблемы и поведение другого человека, нежели для студентов-волонтеров. Интуитивный канал значим у 14% студентов-волонтеров и у 16% студентов, не занимающихся волонтерской деятельностью. Это связано с тем, что студенты, которые не занимаются волонтерской деятельностью, способны в большей мере предвидеть поведение партнеров, действовать в условиях дефицита исходной информации о них, опираясь на опыт, хранящийся в подсознании, нежели студенты-волонтеры. Установки, способствующие эмпатии и облегчающие действие всех эмпатических каналов у студентов-волонтеров, составили 24%, а у студентов, которые не занимаются волонтерской деятельностью – 20%. Проникающая способность в эмпатии выявлена у 14% студентов-волонтеров и у 24% студентов, не занимающихся волонтерской деятельностью. Таким образом, можно сказать о том, что для данных студентов характерны такие качества как: коммуникативность, доверительность, открытость.

Идентификация развита у 16% студентов-волонтеров и 12% студентов, не занимающихся волонтерской деятельностью. Такие показатели свидетельствуют о том, что для студентов-волонтеров наиболее присущи гибкость и подвижность эмоций, умение поставить себя на место другого человека и понять его на основе сопереживания, чем для студентов, которые не занимаются волонтерской деятельностью. Также рассмотрим и проинтерпретируем результаты изучения уровня эмпатии у студентов-волонтеров и студентов, не занимающихся волонтерской деятельностью. По итогам проведенного анализа можно заключит следующее, что 60% студентов-волонтеров и 46% студентов, не занимающихся волонтерской деятельностью, имеют средний уровень эмпатии. Это свидетельствует о том, что данные студенты характеризуются искренним интересом к людям, чувствительностью к нуждам окружающих. У них преобладает позитивная коммуникативная установка.

Заниженный уровень эмпатии у студентов-волонтеров составил 26%, а у студентов, которые не занимаются волонтерской деятельностью – 38%. Это связано с тем, что для студентов, не занимающихся волонтерской деятельностью в большей степени характерно непонимание эмоциональных реакций окружающих людей, нежели для студентов-волонтеров. Очень низкий уровень эмпатии выявлен у 14% студентов-волонтеров и у 14% студентов, которые не занимаются волонтерской деятельностью. Такие результаты свидетельствуют о том, что для данных студентов свойственны затруднения в установлении контактов, особенно с маленькими детьми и людьми значительно старшего возраста. Неловкость в межличностных отношениях, болезненное восприятие критики. Ярко выраженная центрированность на собственном «Я». У данных респондентов констатируется недостаточный уровень сформированности способности сочувствовать и сопереживать другому человеку. Очень высокий уровень эмпатии у студентов всей выборки не обнаружен.

Таким образом, по результатам исследования было выявлено, что студенты-волонтеры эмоционально отзывчивы, способны сопереживать, понимать мир другого человека, также для них характерны такие качества как: коммуникативность, отзывчивость, искренний интерес к другим людям, чувствительность. А для поведения студентов, которые не занимаются волонтерской деятельностью, присущи направленность внимания на состояние, проблемы и

поведение другого человека, отзывчивость, коммуникативность. В тоже время для них характерны непонимание эмоциональных реакций окружающих людей, затруднения в эмоциональных контактах, а также недостаточный уровень сформированности способности сочувствовать и сопереживать другому человеку.

Литература

1. Богданова Е. В. Волонтерство / Социокинетика: Лидерство в детском движении: время и ценности / сост. и ред. Т. В. Трухачева, А. Г. Кирпичник. – М., 2004. – С. 67 – 72.
2. Даудова Д. М. Эмпатия как механизм профессионального саморазвития будущих педагогов : дис. ... канд. психол. наук. – Махачкала, 2005. – 155 л.
3. Митина Л. М. Учитель как личность и профессионал. – М.: Просвещение, 1994. – 215 с.
4. Тхорик Н.С. Социально-психологические характеристики студентов-волонтеров // Науч. тр. Респ. ин-та высш. шк. Исторические и психолого-педагогические науки : сб. науч. ст. : в 2 ч. / под ред. Н. В. Боярова. – Минск : РИВШ, 2015. – С. 198–205.
5. Тхорик Н. С. Эмпатия как критерий психологической культуры студентов-волонтеров // Актуальные проблемы формирования психолого-педагогической культуры будущих специалистов : межвузовский сборник научных статей с международным участием: выпуск 6 / отв. редактор Т. Е. Яценко. – Барановичи : БарГУ, 2016. – С. 257–268.

Авторская справка. Гринько Вероника Александровна, студент «Барановичского государственного университета», e-mail: nika.grinko@mail.ru; Научный руководитель: Кишея Инна Леонидовна, исследователь, магистр психологических наук, «Барановичский государственный университет».

Author's Bio. Grinko Veronika Aleksandrovna, 4th year student “Baranovich State University”, e-mail: nika.grinko@mail.ru; Scientific adviser: Kisheya Inna Leonidovna, researcher, master of psychology, “Baranovich State University”.

*И.С. Козьмина, Д.А. Иванов, Д.С. Лукьянцев
“НИУ „МЭИ“, Россия, Москва, П.М. Узунов, Болгария, Габрово
I.S. Kozmina, D.A. Ivanov, D.S. Lukyantsev
NRU “MPEI”, Moscow, Russia, P.M. Uzunov, Bulgaria, Gabrovo*

ПСИХОЛОГИЧЕСКОЕ СОПРОВОЖДЕНИЕ ПЕРИОДА АДАПТАЦИИ ПЕРВОКУРСНИКОВ К НОВОЙ СОЦИАЛЬНОЙ РОЛИ – СТУДЕНТА ВЫСШЕГО УЧЕБНОГО ЗАВЕДЕНИЯ PSYCHOLOGICAL ACCOMPANIMENT OF THE PERIOD OF ADAPTATION TO THE NEW SOCIAL ROLE OF - HIGH-SCHOOL STUDENT

Аннотация: В статье рассмотрены вопросы психологической адаптации первокурсников к процессу обучения в высшем учебном заведении на примере "НИУ "МЭИ". Расписана последовательность психологического сопровождения социально-адаптационной практики, предназначенного для формирования

социально-психологических условий успешного обучения и полноценного развития студенческой среды ВУЗа, от которых во многом зависят дальнейшая профессиональная карьера и личностное развитие будущего специалиста.

Abstract: The article deals with the psychological adaptation of freshmen to the process of learning in higher education on the example of "National Research University "Moscow Power Engineering Institute". The sequence of psychological support of social adaptation practice, designed for the formation of social and psychological conditions of successful education and full development of the student environment of the University, which largely depend on the further professional career and personal development of the future specialist.

Ключевые слова: адаптивный потенциал, адаптационные ресурсы, психологическое сопровождение, типы профессий, личностные характеристики, коммуникативность.

Key words: adaptive potential, adaptive resources, psychological support, types of professions, personal characteristics, communication.

Основная проблема адаптации первокурсников, являющейся важным началом в подготовке всесторонне развитых специалистов, заключена в противоречии изменившегося их социально-экономического статуса, психологической неподготовленности к новой жизни и новым потребностям, а следовательно и к новому их поведению, как личностей. [1, с.12]. Первокурсникам в институте необходима психологическая и социальная адаптация. Для полной психологической адаптации первокурсников нужен штат профессиональных психологов и качественное психологическое сопровождение, которое направлено на формирование социально-психологических условий в образовательной среде вуза для успешного обучения и полноценного психологического развития студентов.

Работа психологов консультантов начинается еще до 1-го сентября, когда они обучают кураторов навыкам проведения будущих тестирований и некоторых тренингов, результаты которых потом они будут обрабатывать. Первый тест, проводимый для первокурсников – это тест «Дерево» Г.В. Старшенбаума. В нем определяется протестная оппозиционность или независимость суждений, контакт с окружающим миром, чувства, сексуальность, инстинкты, отношение к самому себе, экстраверсия, депрессия, тревоги. Проводится данный тест на этапе получения студенческих билетов, т.е. до начала занятий. Затем, для исследования личностных качеств студентов был использован проективный тест “Несуществующее животное” по нему интерпретировались самооценка, тенденция к деятельности и рефлексии, заинтересованность в информации, уверенность, любознательность, тревога эмоциональная незрелость, замкнутость, рациональность и демонстративность. Проводится данный тест на первой учебной недели, во время первого занятия по социально-адаптационной практике. На основе результатов проведенных тестов психологи оценивали психологическое состояние студентов и выявляли группы психологического риска для дальнейшей работы с ними [2, 299-311].

Студентам, начиная с первого курса, необходимо корректно рассказывать не только положительные, но и представляющие сложность моменты будущей их

профессиональной деятельности, для более правильного и осознанного дальнейшего выбора направления обучения и деятельности, которое соответствует уровню знаний, желанию работать по выбранной специальности и интеллектуальным возможностям [3, 33-34]. Успех обучения студента будущей профессии зависит от его склонности к выбранному направлению деятельности. Для определения их принадлежности к различным типам профессий проводилось тестирование в соответствии с классификацией этих типов Е. А. Климова – МЕТОДИКА «ДИФФЕРЕНЦИАЛЬНО-ДИАГНОСТИЧЕСКИЙ ОПРОСНИК» (ДДО) Е. А. КЛИМОВА. По результатам тестирования психологи определяют, какому из существующих пяти типов соответствует каждый студент: 1. «человек—природа» - ему подходят профессии, связанные с растениеводством, животноводством и лесным хозяйством; 2. «человек—техника» – ему подходят все технические профессии; 3. «человек-человек» – ему подходят все профессии, связанные с общением людей; 4. «человек—знак» – ему подходят все профессии, связанные с цифровыми и буквенными знаками; 5. «человек—художественный образ» – ему подходят все творческие профессии [2, 569-573].

Из 60 протестированных первокурсников в «НИУ«МЭИ» получилось, что соответствуют они типу профессии «Человек-природа» - 1%; «Человек-техника» - 59%; «Человек-человек» - 15%; «Человек- знаковая система» - 22%; «Человек - художественный образ» 3% (Рис 1).



Рис. 1. Соответствие первокурсников классификации типов профессий Е. А. Климовой.

После определения личностных характеристик и принадлежностей к типам профессий у каждого студента, определялись их уровень и тип коммуникативности, используя «методику диагностики коммуникативной установки В. Бойко», это необходимо при работе в команде для выполнения поставленной задачи и определения совпадения личной и общественной мотивации труда. Коммуникативность студентов определяли в конце сентября, примерно на четвертой учебной неделе. Процесс психологической адаптации студентов происходил непрерывно в процессе обучения в первом семестре.

Далее была проведена психодиагностика по методике диагностики направленности личности Б. БАССА (ОРИЕНТАЦИОННАЯ АНКЕТА). С помощью нее выявлялась направленность первокурсников на работу в команде и личный интерес. Студенты по этой методике подразделяются на три группы: 1. *Я - направленность на себя*, ориентированная на прямое вознаграждение и удовлетворение, характеризуется агрессивностью в достижении статуса, властью, склонностью к соперничеству, раздражительностью, тревожностью, интровертированностью; 2. *О - направленность на общение*, ориентированная на стремление при любых условиях поддерживать отношения с людьми, на совместную деятельность, часто в ущерб выполнения конкретных заданий или оказания искренней помощи людям, на социальное одобрение, потребность в привязанности и эмоциональных отношениях с людьми; 3. *Д - направленность на дело*, ориентированная на решении деловых проблем, выполнение работы как можно лучше, на деловое сотрудничество, способность отстаивать в интересах дела собственное мнение, полезное для достижения общей цели [2, 110-117].

Контрольным инструментом определения адаптивности первокурсников к вузовской среде были выбраны две методики: многоуровневый личностный опросник “Адаптивность” (МЛО-АМ) А.Г.Маклакова и С.В.Чермянина и методика диагностики социально-психологической адаптации Роджерса - Даймонд. Контрольные опросы по этим двум методикам проводились для сравнения и оценки полученных результатов адаптации в начале учебного года и в конце адаптационной практики. Анализ результатов тестирования, полученных методикой “Адаптивность” (МЛО-АМ), позволил выявить и сопоставить изменения личностного адаптивного потенциала у студентов, в начале и конце адаптационной практики, была проведена оценка комфортности студентов в образовательной среде, идентичности с социальным окружением, самооценки, коммуникативного потенциала и потребности в безопасности. Данные, отображенные на Рис. 2. указывают на то, что личностный адаптивный потенциал у студентов за время адаптационной практики вырос до 88% с 62%.

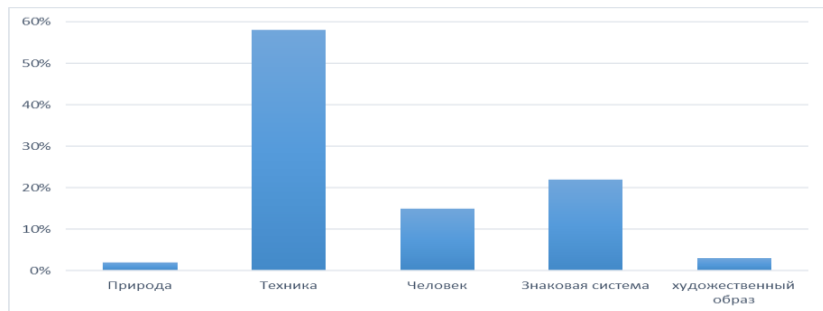

Рис. 2. Личностный адаптивный потенциал у студентов в начале и конце адаптационной практики.

Одновременно было проведено исследование по методике «Шкала социально - психологической адаптированности» К. Роджерса, Р. Даймонда. Результаты сравнительного анализа показателей социально – психологической адаптации первокурсников в начале и конце практики представлены на Рис. 3.

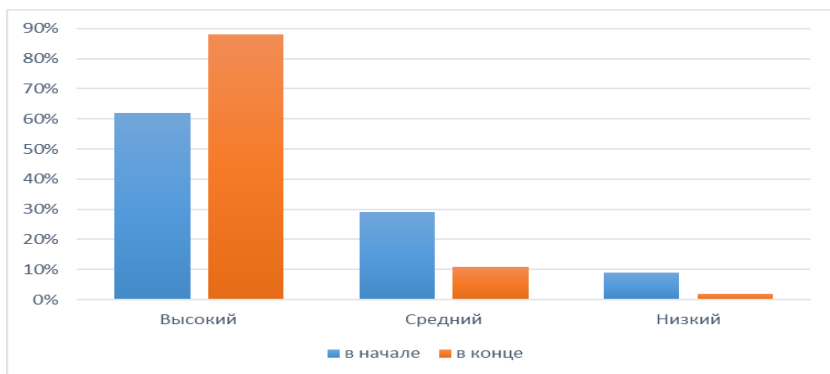

Рис. 3. Сравнительный анализ показателей социально – психологической адаптации студентов в начале и конце практики.

Наиболее высоким показателем, у студентов, прошедших социально-адаптационную практику с психологическим сопровождением (89%), по сравнению с показателем до практики (34%) является «Эмоциональный комфорт». Это свидетельствует, что первокурсники успешно влились в социально-психологическую среду университета и обладают высоким уровнем притяжения себя в роли студента высшего учебного заведения. Данное притяжение является важным показателем качества психологически здоровой личности и адекватной самооценки.

В течение всей адаптационной практики с первокурсниками проводились тренинги на определение и развитие личностных характеристик, умения работать в команде, выявление лидеров. Выявленные и приобретенные эти качества необходимы им для дальнейшего обучения в университете. Кроме того, тренинги выявляют личностные и межличностные психологические проблемы, с которыми дальше могут работать психологи университета. Важным направлением работы психологов является открытие для каждого студента его адаптационных ресурсов. Которыми являются уровень образования, социальный и демографический статусы, и социально-психологические характеристики личности студента, с которыми при необходимости работают психологи. Адаптационные ресурсы и личные характерные особенности первокурсника определяют его способность овладеть ситуацией и освоиться в ней. Воспитание активной жизненной позиции,

которая определяет убежденность, терпимость к другому мнению, порядочность первокурсника, являю-тся важнейшими направлениями психологической адаптации [4, 233-235]. Не все первокурсники одинаково успешно адаптируются в ВУЗе так как адаптационные способности индивида во многом зависят от психологических особенностей личности, определяющих возможность адекватной регуляции функционального состояния организма в новых для него условиях жизни и деятельности. Чем выше они, тем больше вероятность нормального функционирования организма и эффективной деятельности при увеличении интенсивности воздействия психогенных факторов университетской среды [5, 361-363].

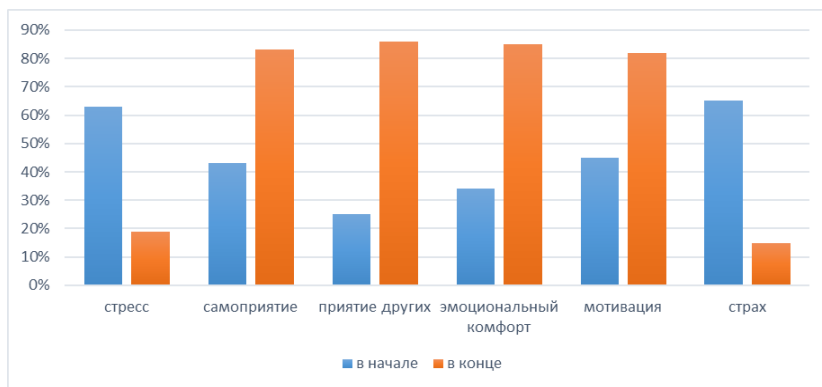
При психологическом сопровождении адаптация первокурсников проходит намного быстрее и успешнее, а в процессе прохождения практики узнаются жизненные планы и интересы, доминирующие мотивы, самооценка каждого студента. Внимательное и доброжелательное отношение к студентам, с учетом личностных психологических характеристик, так же способствует сокращению сроков адаптации первокурсников к учебному процессу. А индивидуальный подход к каждому первокурснику, должен стать основным принципом работы каждого сотрудника ВУЗа, улучшить психологический комфорт студенческой среды в университете. Он влияет на поведение первокурсника, на его взаимоотношения с другими учащимися и преподавателями вуза, вызванные необходимостью привыкания к незнакомым условиям обучения, к новой социальной роли – студента высшего учебного заведения и к новому учебному коллективу. Обеспечение эффективной и быстрой адаптации студентов первого курса к обучению в ВУЗе не только связано с работой студентов с психологами, но и с большой социально-воспитательной работой и работой кураторов. Кураторы групп помогали осваивать физическое и социальное пространство университета. Под руководством преподава-телей они знакомили первокурсников с основами будущей профессиональной деятельности, помогали овладевать первичными навыками и умениями обучения в вузе, знакомили со спецификой избранной специальности и обучали умениям правильно ставить цели учебной работы, формулировать задачи индивидуальной и совместной деятельности. От успешного психологического сопровождения адаптации первокурсника к обучению в ВУЗе во многом зависят дальнейшая профессиональная карьера и личностное развитие будущего специалиста.

Литература

1. Анцыферова Л. И. Личность в трудных жизненных условиях: переосмысливание, преобразование и психологическая защита.// Психологический журнал, т.15, № 1, 1994, с. 3-18.
2. Райгородский Д. Я. Практическая психодиагностика. Методики и тесты. Учебное пособие. Самара. Издательский дом «БАХРАХ-М»,2017. 672 с.
3. Григорьева М. В., Шамионов А. Д. Психологическое содержание профессиональных намерений педагогов-психологов на этапе обучения в вузе // Вестник Университета (Государственный университет управления).2011. № 10. С. 32-35.

4. Реан А. А., Кудашев А. Р., Баранов А. А. Психология адаптации личности : учеб.-науч. изд. СПб., 2002. 352 с.
5. Маклаков А. Г. Общая психология. Учебник для вузов. СПб., 2005. 583с.

Авторская справка. Козьмина Ирина Сергеевна – Национальный исследовательский университет «МЭИ», доцент кафедры теоретических основ электротехники, кандидат технических наук, доцент, kozminais@yandex.ru.

Петр Узунов получил степень Доктор по теоретической электротехнике в 1994 году. С 1988 до 2012 года работал в Техническом университете Габрово, Болгария. С 2004 года был доцентом Теоретической электротехники на Кафедре основных принципов электротехники и электроэнергетики того же университета, а с 2008 до 2012 года - заведующим кафедрой; pmuzunov@yahoo.com.

Иванов Дмитрий Александрович, Национальный исследовательский университет «МЭИ», доцент кафедры общей физики и ядерного синтеза, кандидат технических наук, профессор, ivanovda@mpei.ru.

Лукианцев Денис Сергеевич, Национальный исследовательский университет «МЭИ», студент 1-го курса магистратуры института тепловой и атомной энергетики, stavden1996@mail.ru.

Author's Bio. Kozmina Irina, National Research University "Moscow Power Engineering Institute", associate Professor of the Department of theoretical fundamentals of electrical engineering, Candidate of technical sciences, associate Professor, kozminais@yandex.ru.

Peter Uzunov received his PhD degree on Theoretical Electrical Engineering in 1994. From 1988 to 2012 he worked at the Technical University of Gabrovo, Bulgaria. From 2004 he was Associate Professor in Theoretical Electrical Engineering in the Department of Basic Principles of Electrical Engineering of the same university and from 2008 to 2012 he was a Head Of The Department; pmuzunov@yahoo.com.

Ivanov Dmitry, National Research University "Moscow Power Engineering Institute", associate Professor of the Department of theoretical fundamentals of electrical engineering, Candidate of technical sciences, Professor, ivanovda@mpei.ru.

Lukyantsev Denis, National Research University "Moscow Power Engineering Institute", a first-year student of master's degree programme of Institute of Thermal and Nuclear Power Engineering, stavden1996@mail.ru.

РАЗДЕЛ № 7
АКТУАЛЬНЫЕ ПРОБЛЕМЫ ТУРИЗМА, СЕРВИСА И МАССМЕДИА

Е.В. Адамова, Н.М. Охотина
ПГТУ, Йошкар-Ола

ОСОБЕННОСТИ СПОРТИВНОГО ТУРИЗМА
В РОССИЙСКОЙ ФЕДЕРАЦИИ

Аннотация. Авторы рассматривают особенности организации спортивного туризма в России. Популярность спортивного туризма в настоящее время и его виды.

Ключевые слова: спорт; туризм; спортивный туризм; виды спортивного туризма.

Исторически трактовка спортивного туризма отечественными специалистами предполагает его рассмотрение как одного из многих видов спорта: «Спортивный туризм в СССР, как вид спорта включен в Единую всесоюзную спортивную классификацию в 1949» [3]. С данным определением напрямую перекликается и ряд современных определений, например, следующее: «Спортивный туризм — вид спорта, в основе которого лежат соревнования на маршрутах, включающих преодоление препятствий в природной среде (перевалов, вершин, порогов, каньонов, пещер и пр.), и на дистанциях, проложенных в природной среде и на искусственном рельефе. По видам спортивный туризм различается: пешеходный туризм - передвижение на маршруте производится в основном пешком; лыжный туризм - передвижение на маршруте производится в основном на лыжах; горный туризм - пешие походы в условиях высокогорья; водный туризм — сплав по рекам в зависимости от категории, реки, как правило, горные; спелеотуризм — путешествия по подземным полостям; парусный туризм — путешествия на судах под парусом по морю или акваториям больших озер; на средствах передвижения — раздел, включающий в себя велосипедные, конные и авто-мотопутешествия; комбинированный туризм — путешествия, сочетающие в себе элементы различных видов туризма...» [1]. В настоящее время в России спортивным туризмом на разной основе занимается около 3 млн. чел. При этом он представляет собой особую культуру, объединяющую в себе коллективизм туристского сообщества, соревновательность на маршрутах, пролегающих в естественной природной среде [2].

В новом же понимании роль туристического путешествия изменилась принципиальным образом. Если до начала 1990-х гг. прошлого столетия доминирующей была формула «туризм — это спорт», то в настоящее время она сменилась на формулу «спорт плюс туризм». То, что спорт стоит именно на первом месте, не случайно: это отражает принадлежность основной цели туристического путешествия именно к спортивной сфере. В разновидности спортивного туризма была и остается линейная структура организации, которая представляет собой иерархию общественных объединений. Данная иерархия включает в себя по состоянию на сегодняшний день Федерацию спортивного туризма России. К нижестоящим организациям прежде всего относятся федерации спортивного

туризма, действующие на уровне субъектов Российской Федерации. Спортивный туризм занимает лишь 9-е место в общем рейтинге популярности, где первые три места вполне предсказуемо занимают футбол, волейбол и баскетбол [1].

Эволюция отечественных подходов к выделению спортивного туризма обуславливает переход от его организации по принципу управления отдельными видами спорта к принципу территориальной организации социально-экономических систем туристской специализации. Объектом такого рода организации является территориальный социальный и экономический комплекс, обеспечивающий производство туристского продукта, удовлетворяющего специфические потребности туристов, основная цель поездок которых лежит в спортивной сфере. Нет сомнений, что туризм во все большей степени становится важнейшим социальным институтом современного общества [4; 5].

Литература

1. История организации СТ в России. [Электронный ресурс]. Режим доступа: <http://www.tssr.ru/main/structura/history/>.
2. Морозов М.А. Экономика и предпринимательство в социально-культурном сервисе и туризме: Учебник для студ. высш. учеб. заведений / Михаил Анатольевич Морозов. 2-е изд., испр. и доп. М.: Академия, 2006г. 288 с.
3. Спортивный туризм. [Электронный ресурс]. Режим доступа: http://ru.wikipedia.org/wiki/Спортивный_туризм.
4. Шалаев В.П. Туризм как новый социальный институт в глобальном обществе потребления // Туризм как фактор модернизации Экономики и развития регионов. Материалы I всероссийской научно-практической конференции, с международным участием.- Йошкар-Ола: ПГТУ, 2015.- С.9-26.
5. Туризм, коммуникации, реклама в обществе потребления: монография / под общ. ред. проф. В. П. Шалаева. – Йошкар-Ола: Поволжский государственный технологический университет, 2016. – 372 с.

*Х. Гусейнов, Азербайджанский Университет Туризма и Менеджмента, Баку
H. Guseynov, Azerbaijan Tourism and Management University, Baku*

РОЛЬ ГОСУДАРСТВА В РАЗВИТИИ ИНДУСТРИИ ТУРИЗМА И КУЛЬТУРЫ В АЗЕРБАЙДЖАНЕ THE ROLE OF THE STATE IN THE DEVELOPMENT OF CULTURE AND TOURISM INDUSTRY IN AZERBAIJAN

Аннотация. В статье анализируется планомерное развитие нашей культуры, ее признание во всем мире, влияние на развитие туризма и государственная поддержка развития этих направлений. Отмечается, что туризм как вид деятельности дает мощный импульс отдыху, экскурсионным и туристическим маршрутам, а также эффективному использованию и культуре других туристов. Появление разнообразия культур в различных средах привело к стремлению внедрить культуру, что привело к развитию туризма, а также укреплению связей между географией и культурой. В статье представлен ряд ценных рекомендаций, имеющих теоретическое и практическое значение.

Abstract. The article analyzes the systematic development of our culture, its recognition worldwide, its impact on the development of tourism and the state support for the development of these areas. It is noted that tourism as a kind of activity gives a powerful impetus to leisure, excursion, travel and touristic routes, as well as more use of different types of services and culture. The emergence of different cultures in different environments led to the desire to introduce cultures, which led to the development of tourism, as well as to the strengthening of ties between geography and culture, as well as rest and relaxation. The article presents a number of valuable recommendations for theoretical and practical significance.

Ключевые слова: государство, рынок, туризм, независимость, культура.

Key words: state, market, tourism, indifference, culture.

Вместе с восстановлением своей государственной независимости Азербайджан осуществил переход к новым экономическим отношениям, что, в свою очередь, выносит на повестку дня необходимость отношения к развитию индустрии туризма в контексте современного подхода к данному вопросу. В процессе формирования и развития туризма своеобразную роль играет географическое расположение территории. Наша страна находится на пересечении Западной и Восточной культур. Потенциал, имеющийся в Азербайджане, на современном этапе создает благоприятные условия для организации всех видов туризма в целях привлечения как иностранных, так и местных туристов. Системное развитие азербайджанской культуры, политическое признание страны на мировой арене неразрывно связано с великим именем общенационального лидера Гейдара Алиева. Именно начиная с конца 60-х годов, когда великий вождь первый раз вступил в должность руководителя республики, во многих областях страны был создан прочный фундамент будущего развития, в том числе и в сфере культуры, которая переживала в то время период своего возрождения. Политика в области туризма и культуры, основы которой были заложены общенациональным лидером Гейдаров Алиевым, сегодня успешно проводятся Президентом Азербайджанской Республики Ильхамом Алиевым. Создание новых проектов в области культуры и туризма, осуществление государственных программ, создание современной материально-технической базы, инфраструктуры, придание стимула творческой деятельности является ярким тому подтверждением.

Вместе с тем, Первый Вице-Президент Азербайджанской Республики, руководитель Фонда Гейдара Алиева, покровительница нашего культурного наследия Мехрибан ханум Алиева в 2004 году удостоилась звания посла доброй воли ЮНЕСКО, что открыло новые горизонты в деле популяризации богатого материального и нематериального наследия Азербайджана. Азербайджанский мугам впервые был включен со стороны ЮНЕСКО в сокровищницу культурного наследия человечества. В соответствующие списки ЮНЕСКО были включены в 2009 году творчество ашугов Азербайджана и, представляемый как Международная номинация, Праздник Новруз, в 2010 году – наше ковровое творчество, в 2012 году – исполнительское искусство на таре, в 2013 году – Национальная игра Човкан верхом на Карабахских лошадях, в 2014 году – творчество Келягаи, в 2015 году – искусство изготовления медной посуды в Лагиче, в 2016 году – культура приготовления и подачи тонкого хлеба Лаваш, представленное совместно с Турцией, Ираном, Казахстаном и Киргизстаном, в 2017 году – традиция

приготовления и подачи блюда долма, являющегося образцом нашей национальной кухни, а также музыкальный инструмент Кяманча. В то же время, комплекс «Ичери Шехер» вместе с Девичьей Башней и Дворцом Ширваншахов, наскальные рисунки в Гобустане также были внесены в список Мирового наследия ЮНЕСКО.

Со стороны государства постоянно проводятся мероприятия, направленные на сохранение историко-культурного наследия в нашей стране, а также использования его в целях развития туризма. 2018 год запомнился как год структурных реформ в области культуры Азербайджана. На основании постановления Президента Азербайджанской Республики Ильхама Алиева от 20 апреля 2018 года «О некоторых мерах по совершенствованию государственного управления в области культуры и туризма» было создано Министерство Культуры Азербайджанской Республики и Государственное Агентство по Туризму. Существенные реформы имеют своей целью обеспечение более гибкого управления в области культуры, а также оптимизацию деятельности предприятий сферы культуры.

Культурный туризм занимает фундаментальную позицию в создании международных связей между странами. Именно поэтому расширение отношений с соседними странами, добрые отношения между людьми считаются одним из основных условий. К тому же, культуры разных стран и их культурные ценности воспринимаются с особым уважением. Решение кадровой проблемы с точки зрения обеспечения встречи туристов на высоком уровне, фактор качественных услуг расцениваются как один из самых главных условий. Значит, развитие туризма имеет важную роль не только в одном направлении, но и как развитие на территории каждой страны. Азербайджан является одной из территорий, где впервые возникла человеческая цивилизация, поэтому наша страна богата историко-архитектурными памятниками, а также памятниками культуры. С точки зрения потенциала культурного туризма нельзя не отметить, что на территории республики находится более 6 тысяч историко-архитектурных памятников. Большинство из них расположены на караванных маршрутах Великого Шелкового Пути. К этим памятникам относятся, например, наскальные рисунки в Гобустане, храмы, замки, крепости, места поклонения, крепостные стены, каравансарай доисламского периода, а также дворцы, места поклонения, захоронения послеисламского периода, и другие памятники.

К объектам историко-архитектурных памятников доисламского периода, которые больше всего привлекают туристов, относятся Гобустанские наскальные рисунки на Апшероне (VIII тысячелетие до нашей эры), храм Атешгях (VIII век), Албанские церкви (I-IX века), расположенные в Шеки-Закатальском, Кельбаджар-Лачинском, Верхне-Карабахском, Гянджа-Газахском регионах, а также более 70-ти археологических памятников, относящихся к различным периодам. Культура градостроительства в Азербайджане приходится на III тысячелетие до нашей эры, однако дворцы, замки, крепости, дошедшие до нашего времени, датируются XV-XIX столетиями. Наряду с этим, в стране существуют жилые поселения, развалины городов, что объясняется выгодным географическим расположением нашей страны с древних времен, расположением на пересечении древних караванских путей.

Культура градостроительства в Азербайджане отражается, главным образом, в жилых поселениях, относящихся к периоду средневековья. Самым известным из них является комплекс памятников «Ичери шехер» (XII əsr). В этом комплексе располагается 44 памятника. Среди них следует особо отметить Дворец

Ширваншахов (XV век), Минарет Разбитой Крепости (XI век), Девичья Башня (XII век), Джума (Пятничная) мечеть (XI век), Диванхана (XV век), Мечеть Шаха (Шах Месчиди) (XV век) и другие. Среди апшеронских историко-архитектурных памятников наиболее значимыми, с точки зрения, использования в целях туризма, а также пропаганды истории Азербайджана являются памятники Атешгях, Баилская крепость, Раманинская и Мардакянская крепости, Гобустан и т.д.

В период после восстановления государственной безопасности был пересмотрен весь туристский потенциал, и в данной области была проделана заслуживающая внимания работа. Например, одной из внушающих большие надежды областей в направлении развития культурного туризма в Азербайджанской Республике является горный зимний туризм. Развитие культурного туризма в стране не может быть реализовано только посредством строительства дорогих отелей. Для этого, в первую очередь, необходимо довести структуру регионов до уровня мировых стандартов, снизить цены, повысить уровень качества обслуживания, подготовить профессиональные кадры в сфере туризма. Связь между культурой и туризмом появилась в результате того, что культура открыла дорогу развитию туризма, а посещение туристов повлияло на культуру тех мест, где они побывали. Интенсивное развитие и глобализация связи, транспортных услуг в современный период, наличие возможности видеть, изучать, узнавать различные культуры и создало культурный туризм. Культурный туризм представляет собой туры, организовываемые для участия в фестивалях, фольклорных, театральных, выставочных и прочих мероприятиях, для ознакомления с историческими местами посредством обращения к культуре древних и современных цивилизаций и т.д. На современном этапе люди, знакомясь с дошедшими до нас образцами древней культуры, вместе с тем проявляют интерес и к культуре вне своей территории проживания. Приведение туризма в динамичное состояние вне зависимости от природных условий, ознакомление местных и иностранных туристов с культурой своей страны играет важную роль в развитии культурного туризма. Развитие мирового культурного наследия признается на международном уровне, что превратило в туристические дестинации территории, объединяющие в себе элементы культурного наследия.

Таким образом, культура и туризм связаны друг с другом взаимными, двухсторонними узами, а культурное наследие страны развивается, в основном, посредством туризма и, кроме этого, популяризируется во всем мире. Развитие культурного туризма играет большое значение с экономической, социальной и культурной точек зрения. Культурный туризм – это путешествия, осуществляемые с целью ознакомления с природными, историческими, культурными памятниками, музеями, театрами, общественными постройками, жизнью и традициями народов.

Культурный туризм имеет возможность воздействовать на развитие отношений между народами и странами. Этим путем очень легко создать конкуренцию в туризме. Например, ликвидируя сезонность в туризме, можно обеспечить его распространение во времени и пространстве, во главе средств, способных это осуществить стоит именно культурный туризм. Несмотря на это, целью культурного туризма является не обеспечение в короткий срок большой прибыли, а проявление инициатив по созданию действенной политики туризма, способной обеспечить на местном и международном направлении продолжительное использование ресурсов, гарантирующих долгосрочную конкуренцию в этой сфере. Таким образом, развитие

туризма в Азербайджанской Республике, расширение международного сотрудничества в этой сфере является приоритетными направлениями на предстоящие годы. В числе важных задач по развитию ненефтяного сектора республики следует отметить превращение туризма в высокодоходную отрасль, создание рационального, конкурентоспособного современного туристического комплекса, отвечающего социальным и экологическим требованиям, а также обеспечение открытия новых рабочих мест в этой сфере.

Литература

1. Исторические и культурные памятники, взятые по государственную охрану на территории Азербайджанской Республики. Собрание законодательства по культуре и туризму, II том, Баку, 2011, с. 92.
2. Министерство Туризма, Статистика размещения, Анкара - 1998, с.71.
3. Б.Билалов, Ч.Гюлялиев. Основы туризма. Баку-2015, с. 492.
4. Материалы науч.-практич. конфер. «Перспективы создания туристических рекреационных зон в Азербайджанской Республике», Баку, 2018, с. 181.

Авторская справка. Хафиз Гусейнов, к.ф.н., доцент, заведующий кафедрой «Туристический бизнес» Азербайджанского Университета Туризма и Менеджмента, h.huseynov@atmu.edu.az.

Author's Bio. Hafiz Guseynov, Head of the department of tourism business, Azerbaijan Tourism and Management University, h.huseynov@atmu.edu.az.

*М.А. Денисова
ПГТУ, Йошкар-Ола*

РЕКЛАМА КАК СПОСОБ ПРОДВИЖЕНИЯ СОЦИАЛЬНЫХ УСЛУГ В УЧРЕЖДЕНИЯХ СОЦИАЛЬНОГО ОБСЛУЖИВАНИЯ НАСЕЛЕНИЯ

Необходимость рекламы возрастает практически во всех сферах общественной жизнедеятельности населения. Если рассматривать рекламу в сфере социальных услуг, то можно заметить, что её редко можно встретить на улицах города, тем более небольшого, в печати, на местных радиостанциях и т.д. Статистика показывает, что многие граждане мало информированы об услугах и направлениях социальной помощи, предоставляемых в учреждениях социального обслуживания населения. Напрямую от этого зависит уровень обращения граждан. Кроме этого, многие люди не имеют представления о своих возможностях, о том, что положено им по закону.

Одной из основных задач, стоящих перед учреждениями социальной сферы любого города является обеспечение информированности существующих и потенциальных клиентов о предоставлении необходимой помощи нуждающимся и об оказании услуг. Часть учреждений социальной защиты полагается на положительныe отзывы своих клиентов, считая их своей лучшей рекламой. Достаточно распространенным является мнение о том, что социальная реклама хороший способ информирования клиентов, но на неё необходимо потратить много средств, которых у социальных учреждений не хватает. Т.о., объективным становится поиск новых путей финансирования рекламной деятельности

социальных служб. Так как социальная реклама представляет собой общественные и государственные интересы, то и заниматься ей должны некоммерческие организации. Важнейшим элементом данной деятельности должен являться социальный маркетинг – способ управления производством и сбытом товаров и услуг в области здравоохранения, образования, социальной защиты, и т.д. [1, с. 69]. У нас нет сомнений в том, что социальная реклама должна стать важным противовесом наступающего на общество общества потребления, в значительной степени основанного на потребительстве и эгоизме человека [2; 3].

Литература

1. Чумиков А.Н. Реклама и связи с общественностью: Имидж, репутация, бренд: Учеб. пособие для студентов вузов / 2-е изд., испр. и доп. - М.: ЗАО Издательство "Аспект Пресс", 2014. – 159 с.

2. Шалаев В.П. Осторожно мутация: человек и общество перед вызовами глобализации, западофикации и потребления: противоречия нарастают // SocioTime / Социальное время.-2015.-N3.-С.48-57.

3. Хренков В.В., Шалаев В.П. Социально-деструктивный симбиоз бизнеса и рекламы в рыночном обществе (социально-философский анализ) Труды БГТУ. Серия: История, философия, филология.-2016.- N5 (187).-С.137-141.

*А.Н. Долганова, Е.Е. Смирнова, ПГТУ, Йошкар-Ола
A.N. Dolganova, E. E. Smirnova, VSUT, Yoshkar-Ola*

ВЛИЯНИЕ СРЕДСТВ МАССОВОЙ ИНФОРМАЦИИ НА ФОРМИРОВАНИЕ ОБЩЕСТВЕННОГО МНЕНИЯ В СОВРЕМЕННОМ МИРЕ INFLUENCE OF MASS MEDIA ON THE FORMATION OF PUBLIC OPINION IN THE MODERN WORLD

Аннотация. Средства массовой информации (СМИ) являются одним из главных механизмов влияния на массовое сознание. Статья посвящена проблеме влияния средств массовой информации на формирование общественного мнения и общественного сознания. Автором проведен анализ с целью изучения влияния средств массовой информации на общественное сознания жителей Марий Эл.

Abstract. Mass media is one of the main ways to influence the mass consciousness. The article is devoted to the problem of public opinion and public consciousness. The authors conducted an analysis to study the media of the population of the Mari El.

В процессе развития общества происходит формирование норм морали и законов, укладывается определенная культура, основным составляющим которой является общественное сознание. Оно выражается через общественное мнение - совокупность оценок и суждений, характеризующим отношение общества к наиболее значимым проблемам и событиям [1]. В последнее время, всё больше внимание оказывается общественному сознанию в контексте анализа массовых общественно-политических настроений, общественного поведения.

Двадцать первый век – это время развития информационных технологий, стремительного роста информации и возможностей. За последние годы

прослеживается внушительное увеличение влияния СМИ на массовое сознание. Рассматривая информационно-психологическое влияние на массовое сознание, надо понимать, что подобного рода воздействия направлены прежде всего на психику индивидов и масс в целях некритического восприятия информации, которая поступает со стороны средств массовой коммуникации, а также навязывания определенных стереотипов в сознании. Средства массовой информации выступают инструментом манипулирования сознанием: они притупляют сознание масс через передачу стереотипной информации, подавляемую таким образом, чтобы сформировать в индивиде невозможность критического отношения к действительности. Роль СМИ в современном обществе обуславливается их способностью к мгновенному реагированию на происходящие актуальные события и процессы, оперативностью предоставления информации, доступностью, широким охватом аудитории, многоплановостью (СМИ включают в себя информацию различного характера), социальной ориентированностью (выражение мнения и интересов больших социальных групп) [2, с.152-155]. Результат деятельности СМИ заключается в широкой информированности общества по самым разнообразным вопросам жизни. В силу специфики распространения СМИ, самым действенным способом воздействия на сознание людей, несомненно, выступает телевидение, как наиболее мощный канал воздействия на разум и психику людей, так как имеет больше рычагов влияния на общественное сознание.

Усиление роли средств массовой информации, особенно телевидения, в современном обществе очевидна. Его роль в воздействии на массовое сознание трудно переоценить, поскольку практически в каждом доме, каждой квартире есть телевизор, который является наиболее доступным способом связи с внешним миром и средством получения информации, а также самым влиятельным из СМИ, доносящим до человека не только звук, текст, изображение, но и создающим эффект присутствия, личного общения с каждым в отдельности, психологическое ощущение сопричастности зрителя к происходящим событиям [3, с.3].

Сегодня на телевидении огромный дефицит развивающих, образовательных и интеллектуальных программ. Практически все программы: о спорте, музыке, литературе, об искусстве стали на российском ТВ «живым бизнесом». Непрерывно рекламируются все, что в нашей национальной культуре никогда не афишировалось, о чем не принято было говорить вслух. Реклама такого рода – внедрение идеологии, мировоззрения, ценностей тех, кому принадлежат каналы информации. Ставка делается на молодежь, которая не имеет достаточно устойчивого собственного миропонимания, убеждений, критериев, этических и эстетических эталонов [4].

Сегодня очень быстро развиваются и разнообразные средства электронной коммуникации в сети Интернет. Функционирует большое количество интернет-изданий, интернет-газет, информационных сайтов, где профессиональные журналисты, репортёры, редакторы размещают свои материалы и статьи. Кроме того, существуют интернет-форумы, интернет-блоги, создано большое количество социальных сетей. Массовые коммуникации становятся базовой составляющей нынешнего общества, используют специальные средства информационного обмена для установления устойчивых связей, как с индивидами, так и с обществом в целом [5, с.19]. Рост интереса общества к важным, значимым ситуациям, которые в нём возникают, а также заинтересованности журналистов в освещении этих ситуаций

публично приводит к возникновению и формированию гражданской позиции большинства. Это имеет несколько негативное последствие, которое заключается в том, что в условиях тотальной информатизации человек теряет способность самостоятельно мыслить, анализировать, критически воспринимать информацию, которая подаётся в СМИ. Современное представление о мире, которое формируют СМК в открыто манипуляционной форме, часто демонстрируется в искажённых образах, которые не в полной мере соответствуют действительности.

С помощью различных инструментов события, факты, вообще социальная реальность интерпретируется в нужном для авторов (а часто для заказчиков) свете, навязывая обществу нужную мысль и настраивая на ответные действия [5, с.19].

С целью изучения влияния средств массовой информации на общественное сознание жителей Республики Марий Эл, в апреле 2019 года был проведен опрос разных социальных групп, в котором приняли участие 50 респондентов в возрасте от 18 лет и старше. По данным общественного мнения были получены следующие результаты. Результаты социологического опроса свидетельствует, что жители республики имеют вполне сложившиеся представление о том, как влияют СМИ на общественное сознание. Большинство участников опроса «формирование общественного мнения», определяют, как манипулирование массовым сознанием, путем воздействия на психику человека с помощью вербальных и невербальных средств - 64% респондентов. 18% опрошенных к формированию общественного мнения относятся как к манипулированию массовым сознанием путем подмены смысла слова и понятия. Менее распространенным вариантом ответа является представление о формировании общественного мнения, как о манипулировании массовым сознанием, путем маскировки фактов (14%). Число лиц, у которых представление о формировании общественного мнения заключается в манипулировании массовым сознанием, путем использования слухов и домыслов в качестве доводов, достигает минимума (4%) (рис. 1).



Рис. 1 – Представление граждан о формировании общественного мнения.

Можно сказать, что влияние СМИ на формирование общественного мнения, как социальное явление, оказывает различное воздействие на многие сферы жизни общества. Необходимо отметить, что наибольшее число респондентов согласны с тем, что СМИ являются мощнейшим средством манипулирования массовым сознанием (82%), противоположную точку зрения имеют (18%) опрошенных респондентов. Так, на вопрос: «Какое манипулятивное воздействие на Вас

оказывают СМИ?». 62% респондентов отметили, что ощущают отрицательное воздействие, 38% опрошенного населения утверждают, что ощущают только положительное воздействие на себя со стороны СМИ.

В качестве основной причины, по которой граждане не доверяют информации, полученной из СМИ, респонденты ответили, необъективность и представление информации в искаженном виде (48%). Другой не менее значимой причиной, по которой жители нашей республики не доверяют СМИ, заключается в том, что

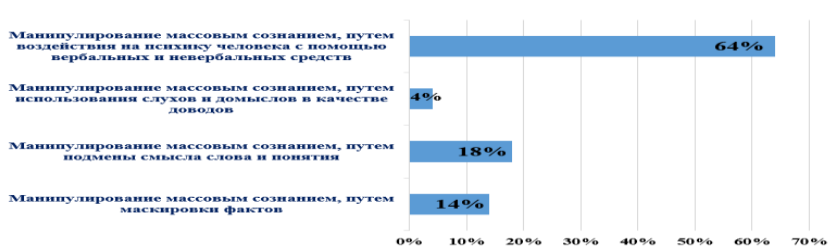

Рис. 2 – Основные причины, по которой граждане не доверяют информации, полученной из СМИ.

информация представлена в интересах отдельных лиц, а не населения - 24%, 20% респондентов отметили, что предоставляется ложная информация с целью привлечь внимание населения и 8% утверждают, что СМИ манипулируют населением с целью принуждения к определенным действиям (рис. 2). Также гражданам, участвующим в опросе, были предложены вопросы, касающиеся непосредственно источника получения информации. Главным источником получения информации о событиях в стране и в мире 66% опрошенных жителей республики считают телевидение, 24% жителей главным источником считают интернет, для 6% опрошенных граждан главным источником является пресса (газеты, журналы) и меньшая доля респондентов 4% отметили, что для них главным источником информации является радио (рис. 3).

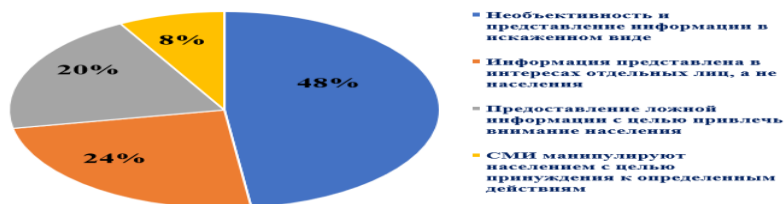

Рис. 3 – Главный источник получения информации о событиях в стране и в мире.

Говоря о степени доверия граждан к источнику получения информации, следует отметить, что наибольшее доверие у 40% в плане получения информации вызывает центральное телевидение, 18% опрошенных граждан доверяют центральной прессе, новостным, аналитическим, официальным сайтам в интернете отдают предпочтение 12% (рис. 4).

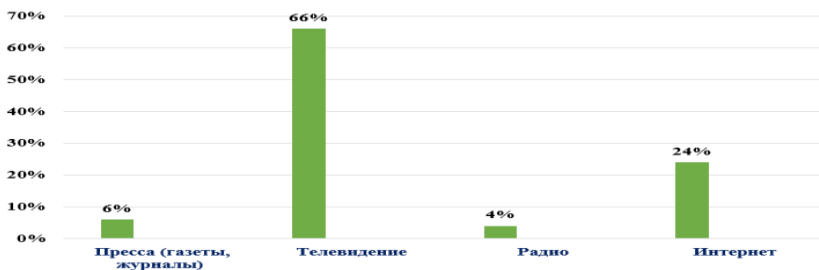

Рис. 4 – Источник получения информации, которому граждане доверяют в большей степени.

Исходя из результатов опроса, видно, что наибольшее доверие у граждан вызывает центральное СМИ, нежели региональное, местное, это связано с тем, что зависимость регионального телевидения от местных властей до сих пор достаточно велика. Поэтому вполне естественно, что уровень прозрачности СМИ в регионах минимален. Таким образом, по полученным данным можно свидетельствовать о некоторых проблемах, связанных с влиянием СМИ на формирование общественного мнения: 1. Необходимость выживания в рыночных условиях вынуждает масс-медиа руководствоваться чаще всего не этическими принципами и общественными интересами, а показателями прибыли. В результате значительная часть населения относится с недоверием к СМИ; 2. На сегодняшний день телевидение – самый распространенный канал информационного воздействия на массы. «Возможности телевидения позволяют передать максимальное количество информации в том виде, в котором она наиболее легко усваивается, оказывая наибольшее воздействие» [6].

Подводя итог, можно прийти к выводу, что современные СМИ - это всего лишь прибыльный бизнес, который имеет огромное влияние на общество в формировании мнения. Общественное сознание изменяется в зависимости от того, какую цель ставит перед собой СМИ. Следовательно, обществу в целом и каждому человеку необходимо уметь «фильтровать» и «отсеивать» огромный поток информации, чтобы не попасть под влияние СМИ, которое не всегда является положительным.

Литература

1. Лойко, М. Что такое «общественное мнение» и как СМИ формируют его сегодня [Электронный ресурс]. – Режим доступа: <http://концептуал.рф/chto-takoe-obschestvennoe-mnenie-i-kak-smi-formiruyut-ego-segodnya>.

2. Гаврилов, А.А. Средства воздействия СМИ на общественное сознание в условиях информационного общества / А.А. Гаврилов // Молодой ученый. — 2012. — №8. — С. 152-155. [Электронный ресурс]. – Режим доступа: <https://moluch.ru/archive/43/5220>.
3. Кузьменко, С.В. Формирование общественного мнения средствами телевидения: социально-культурный аспект. – М., 2002. – С.3.
4. Гридина, М.Е. Воздействие средств массовой информации на социальные системы [Электронный ресурс]. – Режим доступа: https://lomonosovmsu.ru/archive/Lomonosov_2007/17/gridina_me.doc.pdf.
5. Ильченко, Д.А. Влияние СМИ и Интернета на формирование общественного сознания в современной России / Д.А. Ильченко, В.П. Майкова // Вестник МГОУ. Серия: Философские науки. 2018. №4. С.19 [Электронный ресурс]. – Режим доступа: <https://cyberleninka.ru/article/n/vliyanie-smi-i-interneta-na-formirovanie-obshchestvennogo-soznaniya-v-sovremennoy-rossii>.
6. Салемгареева, Л.С. СМИ и общественное сознание: влияние, проблемы, технологии манипулирования // Вестник электронных и печатных СМИ. – Вып.2. – [Электронный ресурс]. – Режим доступа: <http://www.vestnik.ipk.ru/index.php?id=1537>.

Авторская справка. Долганова Анастасия Николаевна, студентка факультета управления и права, «Поволжский государственный технологический университет».

E-mail: dearnancy607@gmail.com; Смирнова Елена Евгеньевна, кандидат экономических наук, доцент кафедры управления и права «Поволжский государственный технологический университет». E-mail: SmirnovaEE@volgatech.net.

Author's Bio. Dolganova Anastasia Nikolaevna, student of the Faculty of Management and Law, Volga State University of Technology. E-mail: dearnancy607@gmail.com; Smirnova Elena Evgenievna, Candidate of Economic Sciences, Associate Professor of the Department of Management and Law «Volga State Technological University». E-mail: SmirnovaEE@volgatech.net.

*А.Р. Загайнова, С.М. Васина
ПГТУ, Йошкар-Ола*

ЛЕЧЕБНО-ОЗДОРОВИТЕЛЬНЫЙ ТУРИЗМ И ЕГО ПЕРСПЕКТИВЫ РАЗВИТИЯ В РЕСПУБЛИКЕ МАРИЙ ЭЛ

В настоящее время рынок лечебно-оздоровительного туризма в России набирает обороты. Развитие данного вида туризма становится приоритетной государственной задачей, так как касается жизнеобеспечения деятельности человека, направленной на восстановление его физического и духовного развития. Рост динамичности образа жизни людей в современный период, напряженное экологическое состояние в городах и крупных мегаполисах являются причиной увеличения потребности в рекреации и лечебно-оздоровительном туризме. Под рекреацией и лечебно-оздоровительным туризмом, считающихся наиболее перспективной туристической сферой, понимается обеспечение туристов экологически чистым воздухом, здоровой пищей и природными водами (минералами, термальными водами и родниками). Наряду с тем, население

развлекается и отдыхает, а нуждающиеся принимают необходимое лечение. На примере Республики Марий Эл рассмотрим развитие рекреационного потенциала лечебно-оздоровительного туризма.

Благоприятные природные и климатические условия, а также состояние экологии способствует развитию санаториев в Марий Эл. Основным лечебным фактором Республики являются минеральные воды. Разнообразные составы позволяют проводить местное и питьевое лечение. Здесь имеются минеральные воды следующих типов: натриево-кальциевые, магниевые-кальциевые и кальциевые, хлоридно-сульфатные, железистые, йодистые, бромные, с повышенным содержанием бора, сероводородные. Всего в республике действуют 30 объектов санаторно-оздоровительной отрасли. Минеральные воды представляют интерес как для лечебного, так и питьевого применения.

Их качество и запасы позволяют шире использовать имеющиеся ресурсы минеральных вод для санаторного лечения и розлива в бутылки. Помимо минеральных вод, Марий Эл богата лесами (хвойными, лиственными, смешанными). Особенно богат сосновый лес. Воздух в нём практически стерилен, поскольку элементы, содержащиеся в нём, а в особенности, цветочная пыльца, насыщен эфирными маслами и обладает уникальными целебными свойствами леса. Данный факт дает возможность использовать эти ресурсы в лечебных целях – климатотерапия. РМЭ обладает залежами минеральных грязей. Лечебная грязь – кладёз органических и минеральных веществ, витаминов образованных в результате деятельности сотен тысяч микроорганизмов – грибов, бактерий, растений и даже животных. Исходя из вышеперечисленного, можно сделать вывод о том, что марийские здравницы способствуют улучшению условий труда и быта, ставят своей важнейшей задачей профилактику заболеваний и укрепление здоровья людей, а также имеют большие перспективы для развития и выхода на всероссийский рынок туризма. Своей востребованностью, миссией реабилитации человека, туризм действительно становится важнейшим из новых социальных институтов общества [1; 2].

Литература

1. Шалаев В.П. Туризм как новый социальный институт в глобальном обществе потребления // Туризм как фактор модернизации Экономики и развития регионов. Материалы 1 всероссийской научно-практической конференции, с международным участием.- Йошкар-Ола: ПГТУ, 2015.- С.9-26.

2. Туризм, коммуникации, реклама в обществе потребления: монография / под общ. ред. проф. В. П. Шалаева. – Йошкар-Ола: Поволжский государственный технологический университет, 2016. – 372 с.

*А.М. Калягин, С.М. Васина
ПГТУ, Йошкар Ола*

СПОРТИВНО-РЕКРЕАЦИОННЫЙ ТУРИЗМ, ИСТОРИЯ РАЗВИТИЯ, ПЕРСПЕКТИВЫ РАЗВИТИЯ В МАРИЙ ЭЛ

В последнее время, в мире, туристическая индустрия развивается в геометрической прогрессии. Тысячи предложений от туроператоров: морской туризм, событийный, религиозный, экстремальный, индустриальный. Но стоит

отметить, что спортивно рекреационный туризм не пользуется такой же популярностью, как вышеперечисленные виды. Что же такое спортивно рекреационный туризм? Физическая (спортивная) рекреация (рекреация - отдых, развлечение) - использование любых видов двигательной активности (физические упражнения, игры, физический труд и т.п.) в целях физического развития и укрепления здоровья. Особенностью ее является полное подчинение интересам, вкусам, наклонностям данного человека или группы людей, в связи с этим - полная свобода выбора вида и характера занятий, их периодичности и продолжительности, времени суток, содержания, средств, методов и форм организации. Здесь человек сам конструктор и архитектор, методист и тренер, контролер и ответчик. Все это как раз и является одним из критериев и показателей его общей и физической культуры.

Спортивный туризм - одно из новых для РМЭ перспективных направлений развития туризма. В 2004 - 2010 годах в Йошкар-Оле были введены в эксплуатацию современные спортивные сооружения, позволяющие проводить чемпионаты и первенства всероссийского и международного уровня: физкультурно-оздоровительный комплекс «Спартак», Ледовый дворец «Марий Эл» и Ледовый дворец стадиона «Дружба», Дворец водных видов спорта, Водный дворец «Йошкар-Ола», реконструирован центральный стадион «Дружба». Планируется строительство новых спортивных объектов международного уровня. Помимо городских спортивных объектов, республика имеет множество природных территорий, на которых можно развивать спортивный туризм. Одна из таких территорий, это заповедник «Мари Чодра» или Большая Кокшага. Лес входит в топ самых лучших мест для спорта и рекреации. В лесах республики часто проходят спортивные мероприятия местного уровня, такие как: Кросс кантри соревнования, спортивное ориентирование, сплавы по рекам. Эти мероприятия, и ряд других, можно превратить в спортивный туризм, и привлекать в республику гостей из других городов и даже стран, но существует ряд проблем.

К основным факторам относится несовершенство нормативной правовой базы туризма, отсутствие единого туристского бренда республики и постоянно действующих туристских маршрутов, отсутствие комплексной рекламной кампании туристских возможностей РМЭ, ее малая известность как туристской дестиниции, следствием чего является сложность продвижения отдельных туристских продуктов, создаваемых туроператорами республики. Исходя из вышесказанного, можно понять, что республика, способна принимать туристов, но для этого необходимо изменить законы, касающиеся туризма, создать туристический бренд республики. Создание такого туристского продукта требует проведения последовательной государственной политики и координирующего участия со стороны государства, комплексного решения проблем туризма на основе государственно-частного партнерства, предусматривающего эффективное взаимодействие всех органов власти, общественных и научных организаций и бизнеса.

Литература

- 1.Алексеев А «Спортивный туризм в России: проблемы становления и развития» Парламентская газета. - 86. - 8 августа 2004.
- 2.Пивоваров М. «История спортивного туризма» Маркетинг. - 2. - 2000. С. 63-68.

3. Полухина, А.Н. Туристские ресурсы Республики Марий Эл: современное состояние и перспективы использования / А.Н.Полухина // География и туризм: сб. науч. тр. / Перм. гос. ун.–т. – Пермь, 2008. – Вып. 5. – С.83 – 94.

4. Стратегия долгосрочного социально-экономического развития Республики Марий Эл (утв. постановлением Правительства Республики Марий Эл от 31 августа 2007 г. № 214) (с изменениями от 10 февраля 2009 г.) - <http://www.garant.ru/hotlaw/mariel/>

5. Шалаев В.П. Туризм как новый социальный институт в глобальном обществе потребления // Туризм как фактор модернизации Экономики и развития регионов. Материалы 1 всероссийской научно-практической конференции, с международным участием.- Йошкар-Ола: ПГТУ, 2015.- С.9-26.

А.А. Коцеева
ПГТУ, Йошкар-Ола

ВЛИЯНИЕ МИФОЛОГИИ НА РАЗВИТИЕ ТУРИСТСКОЙ ИНДУСТРИИ

Большинство регионов Российской Федерации обладают значительным туристским потенциалом, который, однако, используется недостаточно полно. Туристский потенциал формируется, в том числе, и туристскими ресурсами, среди которых традиционно выделяются природные, социально-экономические и культурно-исторические. Однако в российской традиции почему-то не уделяется внимание имиджевым ресурсам территории, которые создаются и трансформируются во многом под влиянием мифа и являются результатом мифотворчества в туризме. Изучение и использование мифологии в туризме позволит развивать и наиболее полно использовать туристский потенциал России. Туризм как временное перемещение с места своего постоянного проживания в другую страну или местность в своей стране связан с познанием новых, чаще всего неизвестных до того конкретному человеку территорий. На опыт пребывания там влияет множество самых разных факторов, и мнение о той или иной местности всегда носит субъективный характер - точно так же, как ее описание в путеводителях, телепередачах, художественных произведениях и т.д., формирующих, как его называют В.Л. Глазычев и А.Э. Гутнов, «образ памяти» [1, с.246]. В результате создается некое представление, собирательный образ - миф о стране или местности, который, как правило, имеет или имел в прошлом реальную основу. Формирование мифов о странах и регионах, являющихся наиболее старыми туристическими центрами, происходило еще с XIX века, и большая их часть укрепилась в общественном сознании и жива до сих пор, хотя из-за временного разрыва эти мифы могут существенно отличаться или не иметь ничего общего с современной действительностью.

Мифотворчество в туризме выражается в том, что выделяется некий образ, символ, стереотип, в общественном сознании устойчиво ассоциирующийся с определенной страной или местностью, и выдается за явление, присущее исключительно или в большей степени именно этой стране, местности. Этот образ выдается за истинное положение дел в данной стране, местности или городе, даже если к современной повседневной реальности он никак не относится. Специалисты

туриндустрии тех стран, где туризм как отрасль развивается уже много десятилетий и продвигается на международные рынки (Франция, Великобритания, Италия), давно и успешно занимаются мифотворчеством в туризме, поддерживают и активно используют мифы в рекламе туризма своей страны. Например, Париж ассоциируется с героями романов Дюма, багетами, беретами, хотя сейчас береты носят, как правило, только лишь парижане, занятые в туриндустрии - например, для фотографирования с туристами. Таким образом, миф не разрушается, и туристы получают то, что они ожидали. В сфере туристической деятельности необходимо разделять 2 типа мифов: 1. Мифы, выражающие дух города, душу народа, относящиеся к ядру культуры, характеризующие ее сущность; 2. Мистификации, уводящие в сторону от сущности. Могут быть разных видов - например, то, что находится на периферии культуры, выдается за ядро, за ее главную характеристику. Также мистификации могут проявляться в виде сознательного искажения исторических фактов, топонимов, в виде подмены понятий с целью создания туристского интереса [2, с.158].

Туризм в настоящее время является гораздо более мифологизированной сферой, нежели многие другие области человеческой деятельности. Ввиду своей специфики туризм предоставляет широкое поле для мифотворчества. В туризме необходимо различать мифы, отображающие сущность культуры данного места, ее специфику, и мифы-мистификации. В современном мифологизированном туризме существует противоречие: мифы, в том числе и мистификации, широко рекламируются, а памятники истории и культуры, имеющие большой познавательный потенциал, забываются или уничтожаются. К сожалению, туристический бизнес использует мифологическое сознание человека в своих узкокоммерческих интересах [3; 4].

Литература

1. Гутнов А.Э., Глазычев В.Л. Мир архитектуры: Лицо города. - М.: Молодая гвардия, 1990. - 350 с. 4. Гутнов А.Э., Глазычев В.Л. Мир архитектуры: Лицо города. - М.: Молодая гвардия, 1990. - 350 с.
2. Кусков А.С., Джаладян Ю.А. Основы туризма. - М.: КНОРУС, 2008. - 400 с.
3. Шалаева А.В. Пространство мифа: мифологическое мышление в исследованиях мифа (Часть1) // SocioTime / Социальное время.-2015.-N3.- С.131-141.
4. Хренков В.В., Шалаев В.П. Социально-деструктивный симбиоз бизнеса и рекламы в рыночном обществе (социально-философский анализ) Труды БГТУ. Серия: История, философия, филология.-2016.- N5 (187).-С.137-141.

*В.В. Кузьмин, МарГУ, Йошкар-Ола
V.V. Kuzmin, MarSU, Yoshkar-Ola*

ТРАНСФОРМАЦИЯ СОЦИАЛЬНОЙ КОММУНИКАЦИИ В МАСС-МЕДИА НА ПРИМЕРЕ РЕСПУБЛИКИ МАРИЙ ЭЛ TRANSFORMATION OF SOCIAL COMMUNICATION IN THE MEDIA ON THE EXAMPLE OF THE REPUBLIC OF MARI EL

Аннотация: В статье рассмотрена современная тенденция эволюции социальной коммуникации в масс-медиа. Цель работы – провести социально-философский анализ трансформации традиционных масс-медиа на примере

Республики Марий Эл. Проведено социологическое исследование по выявлению качественного уровня отношения к телевидению. Представлена аналитическая статистика по тенденции развития марийского YouTube пространства.

Abstract: The article considers the modern trend of transformation of social communication in the mass media. The purpose of the work is to carry out a socio-philosophical analysis of the transformation of traditional mass media on the example of the Republic of Mari El. A sociological study was conducted to identify the quality level of attitudes towards television. The analytical statistics on the development trend of the mari YouTube space is presented.

Ключевые слова: социальная коммуникация, масс-медиа, интернет-медиа, телевидение, социальные сети, YouTube.

Key words: social communication, mass media, online media, television, social networks, YouTube.

Реклама – главный двигатель развития телевидения. Но стоит ли тратить огромные рекламные бюджеты на телевидение, когда на прошедших президентских выборах в США 2016 года победил кандидат, который одним только «твиттером» обогнал соперницу, за которой стояли все крупнейшие телеканалы США. Следовательно, мы можем сделать вывод, что традиционно главный рекламный инструмент предвыборных кампаний больше не работает или работает не так эффективно как раньше и общественным деятелям необходимо осваивать новые форматы взаимодействия с массами. И с этого момента на передний план выходит всепроникающий интернет, которым, по данным агентства «We Are Social», только в нашей стране пользуются более 76% населения ежедневно (2018) и по данным Росстат 66% населения в Республике Марий Эл (2017) [2],[5]. Социальные сети, неотъемлемый элемент сети интернет и самый востребованный и распространенный канал коммуникации в мире, насчитывает в России 70 миллионов пользователей, что составляет 49% от общей численности населения (2019) [2]. По данным исследовательской компании Mediascope, все больше набирает популярность видеохостинг YouTube, который охватывает уже 82% населения России и 78% населения Республики Марий Эл в возрасте от 18 до 44 лет (2018) [3].

Кроме этого стоит отметить, что в 2018-м интернет впервые стал самым крупным, в годовом выражении, медиасегментом российского рекламного рынка, отгнав на второе место телевидение [1]. В то же время на российский YouTube пришла полноценная политическая пропаганда, исходя из этого можно сделать определённые выводы. Это больше не площадка для подростков и экспериментов, а конкурент или даже угроза телевидению. Подобная ситуация требует социологического исследования масс-медиа в информационном обществе. В силу отсутствия научных исследований проводимых в Марий Эл, изучающих эту проблему, наблюдается необходимость восполнения данного пробела. Таким образом, целью данной статьи является социально-философский анализ трансформации традиционных масс-медиа на примере Республики Марий Эл. Для реализации поставленной цели необходимо дать определение понятию «медиа» в контексте новых форматов вещания в информационном обществе. Проанализировать активность марийского YouTube пространства, провести социальный опрос для выявления качественного уровня отношения к традиционному телевидению среди марийской молодежи.

Традиционно сложилось общепризнанное определение термина «медиа» как исключительно СМИ, однако М. Маклюэн в своей работе «Понимание медиа: Внешние расширения человека» понимал «медиа» как средство массовой коммуникации со знаковыми коммуникативными системами, содержащими в себе как коммуникативные, так и культурные коды [4, с. 8]. Такое определение термина «медиа» сегодня дает возможность изучить социальные сети и видеохостинги как главные каналы социальной коммуникации в современном мире. Социальная коммуникация в интернет-медиа предполагает как традиционную функцию трансляции информационных сообщений, так и саморегулирующую, где пользователи самостоятельно выбирают коммуникативные и культурные коды непосредственно в процессе коммуникаций. Так, например, в интернет-медиа крайне популярен обмен определенными текстуально-визуальными символами и лексическими конструкциями посредством смешивания различных языков и других неологизмов. Рассматривая интернет-медиа как средство массовой коммуникации, мы можем предположить, что в современном информационном обществе она предстает собой новый этап эволюции масс-медиа. Данное утверждение основывается на том, что новые интернет-медиа имеет возможность транслировать информацию как в формате старых масс-медиа так и формирует совершенно новые форматы массовой и межличностной коммуникации, одновременно воздействующие на все системы восприятия реципиентов. Данные форматы эффективно устраняют проблему получения обратной связи, так как являю-тся в большинстве своем интерактивными и сокращающими коммуникационное расстояние между коммуникантом (отправителем) и реципиентом (получателем), таким образом, они являются социальными и основанными на коммуникативном принципе «пользователь - пользователь» и в отличие от традиционных медиа явля-ются самоорганизующиеся и самообразующиеся медиа из-за многообразия комму-никативных кодов, которые приводят к сегментации аудитории и самого медиа.

Согласно предложенным М. Маклюэном законам медиа, появление нового медиа приводит к выводу из употребления старого [8, p. 113]. С целью подтверждения или опровержения данной гипотезы на примере Марий Эл мы провели экспресс-опрос для выявления качественного уровня отношения к традиционному телевидению среди студентов и выпускников МарГУ и по совместительству пользователей социальной сети «ВКонтакте». Данная социальная сеть является самой крупной на территории Марий Эл и по данным Brand Analytics насчитывает 131 361 активных пользователей с уровнем проникновения 19% (Март, 2019) [6]. Для выявления качественного уровня отношения к традиционному телевидению с 24 апреля по 2 мая было опрошено 170 респондентов, подписанных на следующие социальные группы «ВКонтакте»: МарГУ (8 935 подписчиков, студенты и выпускники МарГУ); Общига №5 МарГУ (503 подписчиков, студенты МарГУ проживающие в общежитии №5).

Задачей исследования являлось определение, насколько часто смотрят телевидение студенты и выпускники МарГУ. Результаты исследования показали, что большинство респондентов не смотрит телевизор, и предпочитает YouTube и другие онлайн-сервисы (55%). Остальные респонденты отметили, что редко смотрят телевизор (34%) и смотрят его каждый день (10%) (Рисунок 1) [7].



Рисунок 1. График просмотра телевидения студентами и выпускниками МарГУ.

Согласно полученным результатам исследования мы можем утверждать об определенной тенденции отказа от телевидения в пользу интернет-сервисов среди молодежи Марий Эл. Конечно, сегодня нельзя в полной мере говорить о полном отходе от традиционного телевидения. Традиционные масс-медиа, безусловно, вряд ли в ближайшее время полностью исчезнут, однако они меняются в угоду современным тенденциям, находят новые форматы вещания, становятся более целенаправленными, отраслевыми. Так многие телевизионные каналы активно осваивают новую платформу для транслирования своих передач – интернет видеохостинг YouTube. Только в ходе нашего исследования в Марий Эл было выявлено 6 каналов, принадлежащим официальному СМИ и два из которых являются самыми крупными и старейшими каналами на марийском YouTube пространстве (Таблица 1). Данная ситуация говорит нам о том, что марийское телевидение ясно представляет всю перспективу данной платформы. И даже более того, ведущие деятели марийского СМИ заводят собственные YouTube видеоблоги, так бывший генеральный директор ЗАО «Европа Плюс Йошкар-Ола» и бывший заместитель ВГТРК ГТРК Марий Эл Михаил Винокуров с 2017 года ведет свой информационный блог VND PRESS, где руководствуясь собственными интересами, создает свои альтернативные новостные сводки, на некоторых из которых, присутствует элемент бурной межличностной коммуникации. Тем самым блогер стал полноценным местным общественным лидером мнения, коим статусом стал пользоваться не многочисленный марийский рекламный рынок, приглашая выступать бренд-амбассадором.

Таблица 1. Крупнейшие YouTube каналы Республики Марий Эл (Апрель, 2019).

	Канал	Дата регистрации	Подписчиков	Всего просмотров
1	ГТРК Марий Эл	29 янв. 2012 г.	10756	6 629 701

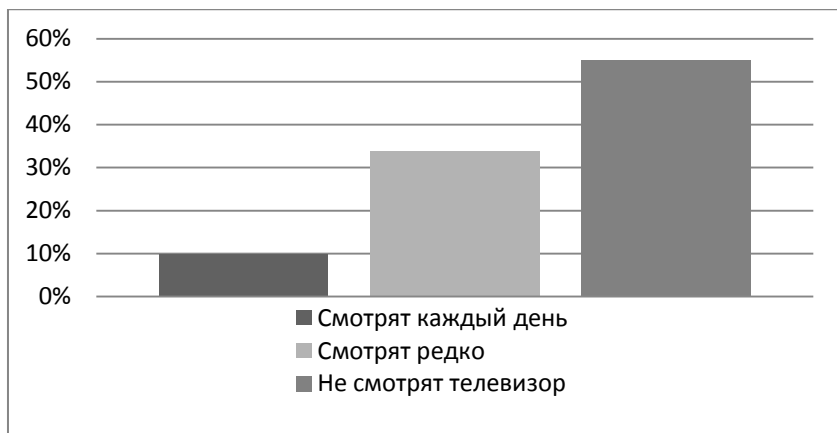
2	ТВ МЭТР (Марий Эл Телерадио)	8 дек. 2011 г.	10604	7 459 571
3	MariUver	28 авг. 2008 г.	4201	3 814 572
4	ProGorod12	16 мая 2011 г.	3507	4 699 106
5	Александр Якимов	31 янв. 2014 г.	3085	877 525
6	VND PRESS	2 июн. 2017 г.	1446	103 624
7	Волжск 24	25 мар. 2017 г.	1385	336 860
8	Пешком по республике	29 июл. 2016 г.	1087	136 854
9	VlaBla Blazzers	30 нояб. 2018 г.	346	29 719
10	«Ваш новый день»	22 апр. 2014 г.	223	101 484
11	STS-OLA TV	25 авг. 2014 г.	220	147 410
12	Игорь Михеев	7 окт. 2012 г.	214	81 321

*составлено автором статьи. – В. К.

Таким образом, главной особенностью интернет-медиа в отличие от традиционного медиа является её социальность, интернет подразумевает, что аудитория вовлечена в процесс генерирования и тиражирования сообщений. В то же время одной из самых главных особенностей традиционных масс-медиа является её антикоммуникационность. Вся структура традиционных масс-медиа базируется на том, что бы запрещать обратную связь, что приводит к невозможности инициирования полноценной социальной коммуникации. Коммуникация в такой структуре существует только в качестве симуляции обратной связи вроде телефонных обращений на радио или интервьюирования прохожих на улице, которые по сути своей представляют собой всего лишь «симулякр» социальной коммуникации. Но и противовес популярному мнению о том, что для успешной полноценной коммуникации достаточно социальной природы сети интернет, мы считаем необходимым, чтобы контент был распространяемым и прикрепленным собственным мнением или нес в себе какой-либо уникальный альтернативный познавательный message (сообщение), без этого он в лучшем случае будет просто потребляться. Интернет-медиа только тогда социальны, когда в ней свободно обмениваются информацией и происходит активная межличностная коммуникация.

В противном случае это все тоже традиционное медийное средство, с тем же властным аппаратом, действующим под видом нового социального пространства, тут нет взаимовлияния, не происходит дифференциации мнений, отсутствует Feedback. Только в этом дискурсе мы можем говорить о некоей революции или полноценной трансформации масс-медиа, иначе это всего лишь перенос платформы без изменения её базовой архитектуры социальной коммуникации.

Литература

1. Маклюэн Г.М. Понимание медиа: Внешние расширения человека / пер. с англ. В. Николаева; закл. ст. М. Вавилова. 2-е изд. М.: Гиперборя, Кучково поле, 2007. 464 с.
2. [Электронный ресурс]. URL: <https://tass.ru/press-relizy/6206892> (дата обращения: 20.04.2019).

3. [Электронный ресурс]. URL: <https://www.web-canape.ru/business/vsya-statistika-interneta-na-2019-god-v-mire-i-v-rossii/> (дата обращения: 20.04.2019).
4. [Электронный ресурс]. URL: <https://www.sostav.ru/publication/vtoroj-populyarnosti-posle-pegvogo-kanala-podrobnyj-obzor-auditorii-rossijskogo-youtube-2018-34539.html> (дата обращения: 20.04.2019).
5. [Электронный ресурс]. URL: http://www.gks.ru/free_doc/new_site/business/it/fed_nabl-croc/index.html (дата обращения: 20.04.2019)
6. [Электронный ресурс]. URL: <https://br-analytics.ru/statistics/author/> (дата обращения: 22.04.2019).
7. [Электронный ресурс]. URL: https://vk.com/club181552431?w=wall-181552431_3%2Fall (дата обращения: 24.04.2019)/
8. McLuhan M., McLuhan E. *Laws of Media: The new science*. Toronto: Univ. Of Toronto Press, 1988. 252 p.

Авторская справка. Кузьмин Василий Валерьевич, аспирант, МарГУ, V_kuzmin_94@mail.ru.

Author's Bio. Kuzmin Vasily Valerievich, graduate student, MarSU, V_kuzmin_94@mail.ru.

*К.А. Леонтьева
ПГТУ, Йошкар-Ола*

РАЗВИТИЕ СЕЛЬСКОГО ТУРИЗМА НА ЗАРУБЕЖНОМ И РОССИЙСКОМ ОПЫТЕ

Сегодня посетителями гостевых домов являются свыше двух миллионов постоянных клиентов. Контингент, в основном, включает семейные пары, служащих, врачей, учителей. Из числа клиентов – 80% французы, постоянно проживающие в крупных городах. Наблюдается своеобразная тенденция – в среднем каждый парижанин проводит 10 дней в году в сельской местности, тогда как жители других регионов отдыхают в сельской местности всего лишь 2–4 дня. И это закономерно, т.к. само определение сельского туризма – это географическое понятие. Слово «сельский» противопоставляется слову «городской». Во Франции, например, сельским туризмом называется отдых в муниципалитетах численностью менее 2 тыс. жителей. Эти муниципалитеты составляют 80% территории Франции. Не каждая туристическая деятельность в сельской местности может называться «сельской». Большие парки аттракционов, такие как Диснейленд, Парк Порт Аventura, культурно-образовательный центр Этномир (Калужская область) нельзя отнести к сельскому туризму. Они рассчитаны на большое количество посетителей, которые не стремятся узнать регион и его жителей. Таким образом, определение сельского туризма приобретает свои идентификационные черты – социальную и культурную. Общение с жителями, с местной историей и с природой является основным стимулом отдыха в сельской местности. Обязательным условием является то, чтобы средства размещения туристов находились в сельской местности или малых городах без промышленной и многоэтажной застройки. В мировой практике

заметен прорывной характер расширения рынка сельского туризма в Польше, которая даже превосходит по ряду показателей родоначальницу системы приема. Это связано с тем, что руководство страны считает приоритетным направлением сельской экономики туризм, приносящий из всех видов непрофильной деятельности на селе наибольший доход. Сфера деятельности «туризм в сельской местности» дает около 4% общего валового продукта, поэтому государство считает необходимым выделять на ее развитие до 40% всех субсидий.

В нашей стране формируется система сельского туризма, но существуют серьезные проблемы, связанных с отсутствием единой нормативно-правовой базы, классификации и стандартов, тормозящие процесс. Это порождает в регионах страны определенное недоверие к органам власти. И если, официальные данные свидетельствуют, что сегодня в России всего 1,5 тысячи сельских домов, принимающих туристов, то ведущие эксперты считают, что их более 4 тысяч. Индивидуальные предприниматели не хотят легализоваться, боясь непосильных обременений. События, связанные с непродуманным увеличением размера страховых взносов, говорят о том, что опасения не лишены оснований. Между тем, ситуацию на сельских территориях страны вызывает серьезную озабоченность. За годы проведения рыночных реформ в России уровень жизни сельского населения существенно снизился. Возросло отставание от города и в общих социальных условиях жизни в сельской местности. Реализация целевых программ правительства, в которых декларировалось российское предпринимательство, № 23 (245) / декабрь 2013 проведение изменений в этом направлении аграрной политики, к масштабным сдвигам не привела. За порогом бедности по денежным доходам находится более половины сельского населения. В сельской местности проживает свыше 40% всего малоимущего населения России, хотя на долю села приходится 27% общей численности населения страны. Интенсивность выбытия населения, особенно молодежи, из сельской местности остается значительной. Это определяет общую отсталость, низкую эффективность и конкурентоспособность сельского хозяйства, его фактическую неспособность обеспечить продовольственную безопасность страны.

В любом случае нельзя не признать, что туризм становится важным экономическим фактором развития современного общества [1].

1. Шалаев В.П. Туризм как новый социальный институт в глобальном обществе потребления // Туризм как фактор модернизации Экономики и развития регионов. Материалы 1 всероссийской научно-практической конференции, с международным участием.- Йошкар-Ола: ПГТУ, 2015.- С.9-26.

2. Туризм, коммуникации, реклама в обществе потребления: монография / под общ. ред. проф. В. П. Шалаева. – Йошкар-Ола: Поволжский государственный технологический университет, 2016. – 372 с.

*3.С. Мамедова, ПГТУ, Йошкар-Ола
Z.S. Mamedova, VSUT, Yoshkar-Ola*

ЧТО ТАКОЕ ОБРАЗОВАТЕЛЬНЫЙ ТУРИЗМ? WHAT IS EDUCATIONAL TOURISM?

Аннотация: Данная статья посвящена образовательному туризму. Дано собирательное определение образовательного туризма. Представлены его аспекты, составляющие и приоритетные направления. Автор уделяет особое внимание профессиональному обучению за границей. Раскрыты основные тенденции образовательного туризма в современном мире.

Abstract: This article is devoted to educational tourism. The collective definition of educational tourism is given. Its aspects, components and priority directions are presented. The author pays special attention to professional studying abroad. The main trends of educational tourism in the modern world are revealed.

Ключевые слова: образовательный туризм, международная академическая мобильность, образование за границей, тенденции, направления.

Key words: educational tourism, international academic mobility, education abroad, trends, directions.

Процесс получения знаний проходит через всю жизнь человека. Большинство из этих знаний мы усваиваем в ходе получения образования. В настоящее время доступ к образованию значительно упростился, имеется масса возможностей для его получения. Одним из каналов его получения является образовательный туризм.

В современной науке не существует единого понятия «образовательный туризм» в отличие от многих других видов туризма, поскольку, например, существуют трудности в определении сроков профессионального обучения в зарубежном ВУЗе. В собирательном плане под образовательным туризмом понимают туристские поездки с образовательными целями, а также удовлетворения любознательных и других познавательных интересов в места, не связанные с постоянным местом жительства на срок от 24 часов до полугода и не связанных с получением прибыли [5, с. 169]. Исследовательница С.И. Селиванова выделяет четыре основных аспекта, составляющих сущность образовательного туризма: получение образования; активный отдых; уважение интересов местных жителей; поддержка местного населения (в экономико-финансовом плане) [5, с. 171-172].

Различают несколько видов образовательного туризма: изучение иностранных языков, обучение различным видам спорта и профессиональное обучение [2, с. 58].

Что касается профессионального обучения за границей, то здесь необходимо обратиться к такому понятию как «международная академическая мобильность» – это форма перемещения студентов и преподавателей высших учебных заведений на определённый период в другое образовательное или научное заведение в пределах или за пределами своей страны с целью обучения или преподавания [4, с. 94.]. Международная академическая мобильность, как правило, осуществляется по каналам международного сотрудничества между различными высшими учебными заведениями в условиях всеобщей глобализации, интеграции образования, «стирания границ» (Crossing Borders). Исследователи выделяют следующие сферы процесса интернационализации образования: для студентов – набор иностранных студентов, программы обмена, индивидуальные стажировки; для профессорско-преподавательского состава – совместные научно-исследовательские программы, стажировки, создание совместных учебных программ, летних школ и интенсивных курсов; вопросы сертификации, признания и оценки (выдача «двойных дипломов и система зачетных единиц) [1, с. 134-135]. В настоящее время в международном

образовательном туризме четко прослеживаются несколько тенденций. Так, одной из основных тенденций является довольно высокая стоимость обучения за границей даже минимальное количество времени. Особенной дороговизной славятся столицы государств. Более приемлемые расходы на учебу могут быть связаны только с семестровым обучением студентов в вузе-партнере. В данном случае, предоставляется общежитие и не существует необходимости платить за процесс обучения.

Другой немаловажной тенденцией является интенсивное развитие международного образовательного туризма на довольно узкой базе стран-реципиентов. Несомненно, что образовательный туризм имеет распространение по всему миру. В то же время, наибольшие потоки студентов направлены в развитые страны: Германию, Францию, Нидерланды, Великобританию, Италию, Чехию, Канаду, США, Австралию, Южную Корею, Японию. Следующая тенденция – резкая ограниченность международного образовательного туризма по возрасту. Основной аудиторией, получающей образование за границей, является молодежь в возрастной категории примерно с 15 до 35 лет. Замыкание на такой очерченной возрастной группе грозит сектору международного образовательного туризма постепенным снижением его популярности, поскольку, как известно, рождаемость в европейских странах среди коренного населения с каждым годом становится все ниже [3].

Таким образом, образовательный туризм – это комбинация нескольких составляющих, затрагивающих две общественно важные сферы – образование и экономику. Он включает в себя несколько видов, такие как изучение иностранных языков, обучение различным видам спорта и профессиональное обучение и открывает широкие возможности. Современные тенденции, господствующие в образовательном туризме имеют как положительные, так и отрицательные стороны.

Литература

1. Гарусова Л.Н., Пигинешева А.П. Стратегия международного сотрудничества университетов: отечественный и зарубежный опыт. – С. 134-152.
2. Погодина В.Л. Традиции и инновации в образовательном туризме // Известия Российского государственного педагогического университета им. А.И. Герцена, 2009. – С. 54-62.
3. Проблемы и прогноз образовательного туризма. – URL: [<https://helpiks.org/8-58612.html>] (дата обращения: 11.04.2019).
4. Проскура О.В., Герасимчук И.Ю. Понятие мобильности. Виды мобильности. Академическая мобильность // Вестник Челябинского государственного университета –№13 (342), 2014. – С. 94-98.
5. Селиванова С.И. Образовательный туризм // Вестник ННГУ – №11, 2014. – С. 169-174.

Авторская справка. Мамедова Земфира Сарбалаевна, магистрантка факультета социальных технологий, ПГТУ. E-mail: zemfira504@yandex.ru.

Author's Bio. Mamedova Zemfira Sarbalaevna, master's degree student of tourism, Volga State University of Technology. E-mail: zemfira504@yandex.ru.

СПЕЦИФИКА РЕКЛАМНОЙ И PR ДЕЯТЕЛЬНОСТИ РЕГИОНАЛЬНЫХ СО НКО

На современном этапе развития общества некоммерческие организации (НКО) занимают существенную нишу во всестороннем развитии государства как центра экономических и социальных отношений: они создаются для реализации социальных, благотворительных, культурных, образовательных, научных целей, удовлетворения духовных и иных нематериальных потребностей граждан, а также в целях, направленных на предоставление общественных благ, которые не могут быть обеспечены в силу различных обстоятельств государством и коммерческими организациями. Одной из составляющей социальной политики на современном этапе является привлечение социально ориентированных некоммерческих организаций (СО НКО) для решения различных социальных проблем. Социально ориентированные некоммерческие организации (СО НКО) разрабатывают и внедряют образовательные, информационные технологии, создают рабочие места, в том числе для социально уязвимых групп.

Социальная функция некоммерческого сектора в стране – быть каналом коммуникации, связью между обществом и государством через занятых в неправительственных организациях социально активных граждан. Именно этот факт подтверждает важность и необходимость рекламного сопровождения деятельности некоммерческого сектора. При этом социальная реклама имеет одну особенность: если она сделана некачественно, содержит неточное послание, плохого технического качества, она не только не работает, но нередко губит хорошую социальную идею, в продвижении которой нуждается некоммерческий сектор.

На сегодняшний день в Российской Федерации зарегистрировано около 220 тысяч некоммерческих организаций (НКО) и фондов¹⁶, однако, далеко не все НКО могут позволить себе создание и производство качественного медиапродукта, поскольку это достаточно дорогой для большинства организаций процесс, особенно если речь идет о региональных НКО. Чаще всего в небольших организациях количество сотрудников ограничено и рекламной и PR деятельностью занимается один человек в формате «one man agtu» – сам пишет текст, подбирает иллюстрации, выстраивает таргетинг и отвечает на комментарии. Практика показывает, что для эффективной социальной рекламы как коммуникативного фактора необходим комплексный подход. Таким образом, задача продвижения некоммерческого сектора в целом, и отдельных СО НКО, в частности, остается актуальной как на российском, так и региональном уровнях: необходимо создать бренд «НКО», повысить привлекательность гражданских инициатив и доверие к НКО.

Идея создания медиаресурса, с помощью которого некоммерческие организации могли бы получить высококачественный аудиовизуальный продукт, была озвучена 8

¹⁶ В Российской Федерации по состоянию на 8.05.2019 зарегистрировано 216 753 НКО
В Республике Марий Эл по состоянию на 8.05.2019 зарегистрировано 726 НКО [Электронный ресурс]. – Режим доступа <http://unro.minjust.ru./NKO.aspx> (дата обращения: 12.05.2019)

июня 2018 г. на конференции «Государство и благотворители: вместе к общей цели». Таким образом, благодаря «LIME-акселератору» – новому пилотному проекту национального исследовательского университета «Высшая школа экономики» по производству социальной рекламы – у российских НКО появилась возможность произвести собственный социальный медиапродукт. С нашей точки зрения НКО и связанная с ними социальная реклама являются важным фактором баланса социального и коммерческого в обществе [1].

1. Хренков В.В., Шалаев В.П. Социально-деструктивный симбиоз бизнеса и рекламы в рыночном обществе (социально-философский анализ) Труды БГТУ. Серия: История, философия, филология. -2016.- N5 (187).-С.137-141.

*А.А. Никифорова, Н.Н. Зыкова
ПГТУ, Йошкар-Ола*

МИРОВОЙ ОПЫТ ОРГАНИЗАЦИИ СИСТЕМЫ УПРАВЛЕНИЯ СОЦИАЛЬНЫМ ТУРИЗМОМ

Туризм вошел в XXI век и стал глубоким социальным и политическим явлением. В последнее время в обществе все чаще поднимается вопрос о развитии именно социальной формы туризма. Его развитие дает возможность реализации права на отдых, охрану здоровья и реабилитацию социально незащищенных слоев населения. К социальному туризму относятся такие виды туризма как: детско-юношеский туризм; семейный туризм; туризм пожилых людей, инвалидов и ветеранов; самодетельный туризм; лечебно-оздоровительный туризм и др. [2].

За рубежом социальный туризм развит в большинстве стран Европейского Союза, Северной Америке и в Японии. Так, в Западной Европе ему традиционно уделяется серьезное внимание как фактору экономического развития, социальной стабильности общества, оздоровлению нации [1]. Например, в Швейцарии общественными и частными организациями была разработана и успешно функционирует гибкая «замкнутая» коммерческая система социально-ориентированного ассоциативного туризма, известная под названием «отпускные чеки кассы REKA». Отпускные чеки – это анонимное платежное средство, которое может быть передано их носителями, в период отпусков предприятиями данной системы, оказывающим туристские и связанные с туризмом услуги в оплату расходов, произведенных как на национальной территории, так и за границей [2].

В Германии в целях развития культурно-познавательного туризма все места досуга обустроены с учётом потребностей маломобильных граждан. В музеях и театрах, как правило, имеются кресла-коляски, которыми могут воспользоваться инвалиды. Большое внимание «доступному» культурно-познавательному туризму уделяется и в Испании [3]. В Финляндии находится целая «гроздь» малых фирм, предлагающих услуги по организации водного туризма для инвалидов на прогулочных судах, куда могут подняться люди на инвалидных креслах [3]. Во Франции наибольшее распространение получила такая форма социального туризма как сельский туризм [2]. В Австрии наибольшее развитие получил спортивно-

развлекательный туризм. Горный курорт Тироль вошел в число самых приспособленных для владельцев инвалидных колясок районов Европы [5]. Мировой опыт убеждает: массовость общедоступного социального туризма перекрывает его дешевизну суммарным притоком и быстрой оборачиваемостью живых денег, что увеличивает занятость населения, привлекает инвестиции в туризм непосредственно на местах [4]. Подводя итог, можно сказать, что самыми распространенными видами социального туризма являются рекреационный, культурный и экологический туризм. В сфере международного туризма более распространен образовательный и культурно-познавательный туризм. Исходя из опыта зарубежных стран, мы должны стремиться к совершенствованию сферы туризма для того, что бы этими услугами могли пользоваться обычные люди.

Литература

1. Александрова, А. Ю. Международный туризм.-М., 2004.
2. Биржаков, М. Б. Введение в туризм. – СПб., 2001.
3. Вавилова, Е. В. Основы международного туризма / Е. В. Вавилова.-М., 2005.
4. Воронкова, Л П. История туризма и гостеприимства.-М., 2004.
5. Чудновский, А. Д. Управление индустрией туризма.-М., 2006.
6. Основные зарубежные модели социального туризма – электронный ресурс : https://studref.com/320855/turizm/osnovnye_zarubezhnye_modeli_sotsialnogo_turizma - (дата обращения 03.052019)

Авторская справка. Никифорова Алина Александровна, магистрант, ПГТУ, nikiforova-alinochka@bk.ru.

*А.Е. Орлов, С.М. Васина
ПГТУ, Йошкар-Ола*

НАЦИОНАЛЬНЫЙ ПАРК «МАРИЙ ЧОДРА»

Государственный природный национальный парк «Марий Чодра» (в переводе «Марийский лес») — национальный парк в юго-восточной части республики Марий Эл. Находится на территории Волжского, Звениговского, Моркинского районов республики. Его визитной карточкой по праву являются озера и родники, реки, леса с их разнообразием растительного и животного мира. Территория национального парка включает в себя природные комплексы и объекты Среднего Поволжья, имеющие особую экологическую, историческую и эстетическую ценность, которые предназначены для использования в природоохранных, просветительских, научных, культурных целях и для регулируемого туризма. Национальный парк находится в южной части Марийско-Вятского вала. На территории национального парка отмечено 10 памятников природы, в том числе озера: Яльчик, Кичиер, Глухое, Мушан-ер, Конан-ер, Долгое (Куж-ер), Тот-ер, Шуть-ер, Кужь-ер, Шунгалдан, минеральный источник «Зеленый ключ» и «Кипящая площадь». Историко-культурный комплекс национального парка включает 2 памятника истории: «Дуб Пугачева» и Старая Казанская дорога (Галицкий тракт). В заповеднике стремятся развивать регулируемый туризм. Работники парка

разработали 14 туристических маршрутов, среди них есть пешие, конные и водные. В настоящее время на территории национального парка расположены учреждения отдыха: турбазы, базы отдыха, тургородок, спортивные студенческие лагеря, санатории-профилактории. На базе лагеря МарГУ организован экологический лагерь. Многие приезжают на выходные, чтобы отдохнуть и подышать свежим воздухом, получить положительные эмоции от общения с природой.

*М.В. Орлова, С.М. Васина
ПГТУ, Йошкар-Ола*

ИНФОРМАЦИОННО-ТУРИСТСКИЙ ЦЕНТР «ЦАРЕВОКОКШАЙСКИЙ КРЕМЛЬ» И РАЗВИТИЕ ТУРИЗМА В ЙОШКАР-ОЛЕ

Государственное учреждение культуры республики Марий Эл «Культурно-исторический комплекс «Царевококшайский Кремль» начал свою работу с января 2010 г. Царевококшайский Кремль воссоздан на месте средневекового острога Царевококшайска, позже на этом месте располагалась Базарная площадь, затем площадь Революции. В течение столетий территория Кремля была центром административной, торговой, общественной жизни Царевококшайска, и сейчас, в начале XXI века, вновь обретает статус исторического центра города. В настоящее время в открытой экспозиции Кремля экспонируются выставки «Археология Республики Марий Эл» и «Сказание о Царев Граде», рассказывающая об истории Царевококшайска XVI - начала XX вв., а также выставка реконструкций артиллерийских орудий XVI-XIX вв. Сотрудниками «ИТЦ «Царевококшайский Кремль» проводится большая теоретическая и практическая работа по улучшению обслуживания посетителей Царевококшайского Кремля: разрабатываются и активно проводятся новые формы экскурсионной работы, такие как костюмированные («живые») экскурсии; помимо традиционного устного повествования, во время экскурсий для организованных групп различных возрастных категорий проводятся викторины, конкурсы, подвижные игры, показательные поединки исторических реконструкторов клуба «Волжский Путь», разрабатываются и проводятся музейно-образовательные программы по археологии и истории, игровые программы для детей младшего и среднего школьного возраста.

УДК 316.728

*М.Р. Осипова, СПбГУ, Санкт-Петербург
M.R. Osipova, SPbSU, St. Petersburg*

ТУРИЗМ КАК ИНТЕГРАЛЬНАЯ ЧАСТЬ ЕВРОПЕЙСКОЙ АКАДЕМИЧЕСКОЙ МОБИЛЬНОСТИ РОССИЙСКИХ ТУРИСТОВ ROLE OF TOURISM DURING ACADEMIC MOBILITY PROGRAMS IN FORMATION OF EUROPEAN LIFESTYLE: EXAMPLE OF RUSSIAN STUDENTS

Аннотация: в данной статье рассматривается туризм как важный элемент академической мобильности. Туризм выступает как ценность, при этом формирует

и отражает перформативную идентичность российских студентов за рубежом и их стиль жизни. Модели стиля жизни конструируются под воздействием Европеизации на макро- и микро- уровнях, и выбор направления для туристических поездок российскими студентами репрезентирует выбранную модель. Статья подготовлена в рамках проекта, поддержанным грантом 17-33-00063-ОГН «Механизмы воспроизводства и флексибилизации индивидуальной жизненной колеи: российская молодежь в контексте 'жесткой' и 'текучей' современности», рук. Ильин В.И.

Abstract: this article describes tourism as an important part of academic mobility. Tourism has become a value and forms performative identity of Russian students who study abroad and their lifestyle. Lifestyle models are constructed by Europeanisation in macro and micro levels. The choice of tourism destination represents their lifestyle model.

Ключевые слова: географическая мобильность, туризм, академическая мобильность, перформативная идентичность, стиль жизни, европеизация

Key words: geographical mobility, tourism, academic mobility, performative identity, lifestyle, Europeanisation

Международная академическая мобильность становится частью образовательного процесса в России, повышая его эффективность и конкурентоспособность. Под академической мобильностью понимается перемещение студентов и преподавателей из одного вуза в другой (часто в разных странах), получение нового опыта, знаний, умений, преодоление национальной замкнутости, обмен культурными ценностями на определенный срок с завершением образования в базовом вузе. Современные студенты, обучающиеся в высших учебных заведениях, особенно остро поддаются влиянию формирования ценности мобильности. Россия стала участником Болонского процесса в 2003 г., одной из важнейших задач которого является стимулирование входящей и исходящей академической мобильности для свободного перемещения студентов и преподавателей. С 2014 года в ходе реализации программы Erasmus +, способствующей академической мобильности студентов, 6500 российских студентов получили финансирование для проведения семестра или учебного года в Европе. Самыми популярными направлениями для российских студентов являются Великобритания, Греция, Нидерланды, Франция, Венгрия, Испания, Польша и Чехия[10]. Академическая мобильность представляется как пространство возможностей и включает в себя спектр мотивов: получение опыта обучения в зарубежном вузе, повышение профессиональных компетенций, изучение иностранного языка в среде, расширение кругозора, развитие навыков адаптации и интеграции к новым условиям, обмен культурными ценностями, знакомство с представителями разных культур, а также туристические поездки.

Академическая мобильность тесно связана с туристической мобильностью. Возможность и желание студентов отправиться за рубеж связаны не только с учебными целями. Технологический прогресс способствовал массовому распространению различных средств коммуникации: мобильная связь и Интернет доступны большинству россиян, благодаря чему решение рабочих и учебных вопросов возможны из любой точки мира. Большую популярность и эффективность проявили различные образовательные платформы, такие как «Открытое Образование», «Coursera» и др., предлагающие бесплатно пройти любые интересующие курсы университетов разных стран. Онлайн школы разнообразной

тематики от звукорежиссуры до психолингвистики обеспечивают бессрочный доступ к материалам, выбор преподавателя, индивидуальный подход в обучении в соответствии с практическими целями студента. Широкое распространение получили электронные личные кабинеты студентов в традиционных вузах, позволяющих реализовывать более эффективную электронную коммуникацию «студент-преподаватель» вне учебных занятий, простую сдачу заданных работ и прозрачное оценивание, постоянный доступ к материалам лекций и семинаров. Получение качественного высшего образования, отвечающего запросам современного рынка труда, становится реальной возможностью благодаря развитию цифровых технологий. Например, для получения доступа к материалам курса «Fundamentals of Graphic Design» Института Искусств Калифорнии, нет необходимости уезжать в США – достаточно иметь доступ к Интернету, причем не обязательно с персонального компьютера, достаточно даже мобильного устройства. Преимущества использования цифровых технологий очевидно: бесплатно, нет необходимости открывать визу, покупать билеты, снимать жилье в другой стране в период обучения, гибкое расписание, позволяющее совмещать прохождение курса с учебой, работой, семьей. Всё новые и новые онлайн-курсы и онлайн-школы открываются едва ли не каждый месяц, предоставляя широкое разнообразие материала, направлений подготовки, гибкий график обучения и систему оценивания. Однако все равно всё больше и больше студентов стремятся провести хотя бы семестр за рубежом по программам академической мобильности.

Данное противоречие наталкивает на мысль о том, что образовательный аспект академической мобильности является лишь её составной частью, и, говоря об академической мобильности, стоит рассматривать парадигму мобильности в целом. Однако, необходимо подчеркнуть, что понятие мобильности имеет ряд определений, и в данном контексте его стоит трактовать как свойство вещей и людей к движению [5]. В современном мире мобильность становится профессиональной компетенцией, необходимостью для продвижения по карьерной лестнице. В то же время, из инструмента для достижения терминальных ценностей, она становится самооценностью. З. Бауман заметил, что «на первое место среди вождельных ценностей выдвигается мобильность, т.е. свобода передвижения» [7]. В теоретической концепции номадологии Ж. Делеза и Ф. Гваттари [2] мобильность в современном мире расценивается не как прихоть, а как критерий естественного отбора: выживает мобильный.

Студенты, отправляющиеся в другую страну по программам академической мобильности, реализуют сразу 3 формы мобильности из 12, предложенных Джоном Урри [3]. Во-первых, путешествие с профессиональными целями: опыт обучения в зарубежном вузе даёт профессиональное преимущество и повышает конкурентоспособность одним своим фактом наличия. В том числе, знакомство со студентами и преподавателями из разных стран также становится значительным вкладом в профессиональное развитие и может значительно повлиять на будущее трудоустройство (рекомендательные письма от иностранных преподавателей, возможность дальнейшего сотрудничества в виде общих международных проектов, совместных научных работ). Во-вторых, это может быть оценено как «познавательное странствие» студентов: погружение в культуру, быт новой страны, решение таких проблем как открытие счета в банке, оформление временной

прописки и т.д. знакомят студента с тем, что остаётся за кулисами во время туристических поездок. Подобные практики расширяют кругозор, формируют новые ценности, взгляды и личностные качества, «испытывают» студента на самостоятельность, умение адаптироваться и находить контакт с представителями разных культур. В-третьих, это сами по себе туристические путешествия с целью посещения мест и событий, ради удовлетворения различных потребностей. При этом, в период обучения туристическая составляющая реализуется не только студентом, который стремится увидеть больше исторических и культурных мест, но и международными офисами, организующими различные туристические поездки для приезжих студентов.

Таким образом, для реализации целей академической мобильности, как декларированных в официальных документах Болонского Соглашения, так и личностных, несмотря на возрастающие возможности техногенного общества, необходимо присутствие студента в другой стране. Как отмечает Дж. Урри, именно присутствие человека определяет содержание его социальных практик в конкретной ситуации. Социальная ситуация, согласно социально-психологической концепции, в большей степени определяет поведение человека, чем его личностные характеристики. Так, присутствие студента на официальной встрече представителей университета с иностранными студентами конструирует для него социальную ситуацию, в которой его решения, речь, поза, жесты, внешний вид обусловлены характером официального мероприятия, а не представляют его личный характер и предпочтения. В процессе неформального общения со своими соотечественниками, студент может демонстрировать совершенно иное поведение, так как оно сконструировано в рамках другой социальной ситуации.

Туризм как один из важнейших аспектов академической мобильности может быть представлен как комплекс социальных практик в социальных ситуациях, отражающих перформативную идентичность российского студента за рубежом. В данном контексте, подход к изучению идентичности основывается на принципах социального перформанса (Дж. Александер[6], И. Гофман[1]), согласно которому взаимодействие человека с другими людьми, реальное или подразумеваемое, выражаемое в практиках, нацелено на репрезентацию определенной идентичности. Выбор же идентичности российского студента за рубежом происходит под воздействием социальной ситуации (в данном случае – единичная поездка в конкретное направление) и выбранного стиля жизни.

Эмпирическое исследование формирования европейского образа жизни российской молодежи в Испании, проведенное с помощью ситуационного анализа с использованием включенного наблюдения и глубинных интервью в качестве стратегий исследования, рассматривает туризм как одну из важнейших сфер репрезентации выбранного стиля жизни. Вопрос: «Россия – это Европа?» имеет исторические корни, уходящие в споры XIX в. славянофилов и западников. Однако значительная часть европейских ежедневных практик давно перешла и прочно укрепилась в жизнедеятельности российских граждан. Нас окружают европейские бренды одежды, марки машин, правила этикета, обязательное изучение английского языка, праздники, участие в европейских спортивных и культурных соревнованиях. К тому же, часть России располагается в Европе географически, а государство также имеет ряд подписанных соглашений с ЕС, что объединяет векторы развития ряда

важнейших социальных институтов и формирует единообразную социальную структуру. В этой связи можно предположить развитие европейского образа жизни россиян, несмотря на последние изменения в геополитической ситуации, усиливающуюся пропаганду, экономический кризис, запреты на выезд военнослужащим и работникам правоохранительных органов, террористические акции в ряде стран Европы, подорожание евро – факторы, способствующие сокращению поездок в страны Европы. Однако российские студенты, впитавшие идею о необходимости географической мобильности в результате процесса реализации Болонского соглашения, уезжая за рубеж по программам академической мобильности, принимают различные стили европейского образа жизни.

Как показало данное исследование, туризм во время академической мобильности является одной из важнейших ценностей, а в некоторых случаях – основной причиной участия в различных программах. Испания сама по себе является привлекательным туристическим направлением для россиян, и все информанты имели опыт туристических поездок в Испанию перед выбором направления для академической мобильности. Данный опыт сконструировал определенный образ Испании, породив ряд ожиданий от пребывания там как международного студента. Испания представляется как некий идеальный компромисс, сочетающий в себе возможности ЕС с одной стороны: свободное перемещение в пределах ЕС, использование одной валюты, одного мобильного оператора для связи во всех странах ЕС, единый подход к образованию, единая система зачетных единиц, использование одного языка как средства общения во всех европейских странах и т.д.; и туристические преимущества – с другой: культурный испанский колорит, дешевое вино, национальные блюда с обилием морепродуктов, размеренность жизни в сочетании с яркими национальными и региональными праздниками, морское побережье, приятный средиземноморский климат, развитая транспортная инфраструктура, открывающая возможности для быстрого и дешевого перемещения как внутри Испании, так и по всей Европе. Эта совокупность факторов делает Испанию одним из самых популярных направлений для студентов программы академической мобильности Erasmus +, начиная с 2002г. [10].

В то же время, Испания проявляет устойчивость к процессу европеизации на микроуровне. Если макроуровень в виде функционирования и исполнения решений, принимаемых наднациональными институтами исполнительной, законодательной и судебной власти ЕС, успешно реализует и создаёт социальное поле возможностей для конструирования европейского образа жизни, то на микроуровне, в ежедневных практиках людей становятся очевидными некоторые противоречия декларируемых инициатив. Так, например, во время Социального саммита в Швеции в 2017 году, Европейская Комиссия внесла идею Европейского образовательного пространства, в рамках которого указано, что «к 2025 году владение двумя иностранными языками в дополнение к родному языку должно стать нормой»[8]. В то же время, результаты опроса самого известного испанского медиа El País показывают, что 60% испанцев не могут писать, говорить или читать на английском языке, 90% старшего поколения говорят только на испанском[9]. Подобные противоречия также отражаются в семейных ценностях, туризме, гендерном порядке, молодежной политике, музыке, спорте и других сферах.

В этой связи, российский студент, попадая в Испанию для реализации программ академической мобильности, оказывается на перепутье: европейский образ жизни – испанский, наднациональный европейский, региональный (например, каталанский), российский? Как показали результаты исследования, российские студенты, приезжающие в Испанию, по-разному используют предоставленные возможности для туризма. Так, для определенной группы пребывание в Испании продолжительное время (от 1 семестра до 2 лет) с открытой национальной испанской визой представляется ключом, открывающим двери для туризма по Европе. В силу развитой транспортной инфраструктуры в авиа, железнодорожных, автобусных сообщениях, конкуренции между компаниями-перевозчиками, предоставляется низкая цена в совокупности с высоким качеством обслуживания. Географическая близость, отсутствие таможенного контроля позволяет тратить гораздо меньше времени на перемещение, чем поездка из России. Открытая виза, европейская карта студента позволяют путешествовать внутри ЕС без ограничений, а европейский «студенческий билет» предоставляет скидки как на транспортные билеты, так и на посещение культурных исторических достопримечательностей во всех странах Европы. Использование одной валюты также сокращает расходы на покупку евро за рубли в каждой стране Еврозоны. Отсутствие занятий в субботу и воскресенье и большое количество государственных и религиозных праздников в Испании, отменяющих занятия, предоставляет время для успешного совмещения учебы и туристических поездок по Европе. Совокупность данных факторов способствует развитию туризма в разные европейские страны, стремлению посмотреть как можно больше мест, своего рода «поставить галочку» в списке стран для посещения.

Другая модель европейского стиля жизни подразумевает фокус туризма не на европейских соседей, а на внутренний туризм по Испании. Логика принятия решения в данном случае опирается на пребывание в Испании как возможности глубоко погрузиться в национальную культуру, детально изучить особенности регионов, постараться внимательно рассмотреть то, что обычно скрывается от глаз туриста, приехавшего на короткий срок. Региональное различие в Испании, выражающееся в использовании разных языков (кастильский, каталанский, баскский, галисийский и др.), традициях, национальных костюмах и блюд, само по себе представляет интересное культурное поле для изучения. В данной связи студент старается как можно больше путешествовать по Испании, знакомиться с местными жителями, историей мест, языком, кухней, чтобы в результате проведенного времени в Испании узнать её как можно лучше.

В меньшей степени встречались абсолютно биполярные явления: полное отсутствие туризма, объясняющееся восприятием программы академической мобильности исключительно как образовательного и профессионального ресурсов; а также большое количество путешествий как по Испании и Европе, так и в Латинскую Америку. Довольно распространенной являлась смешанная модель, включающая в себя как поездки по Испании, так и по странам Европы в разных пропорциях. Таким образом, туристические поездки российских студентов в период прохождения программы академической мобильности, являются одним из существенных её аспектов. Условия техногенного общества предоставляют возможности для получения образования в различных университетах и колледжах, не выходя из дома. В этой связи можно говорить о том, что сущность программ академической мобильности выражена

не только в образовательных целях, но в большей степени – в географической мобильности. Европейский образ жизни как в России, так и в Испании представляют собой социальное поле, внутри которого происходит выбор стиля жизни в зависимости от личных предпочтений, опыта, знаний, умений и т.д. Туризм в данном случае является одной из сфер, в которой социальные практики определяют европейский стиль жизни: использование пребывания в Испании по программе академической мобильности как фундамента для туристических поездок по Европе, по Испании или по миру.

Литература

1. Гофман Э. Представление себя другим в повседневной жизни / пер. с англ. и вступ. ст. А.Д. Ковалева. М.: Канон-Пресс-Ц, Кучково поле, 2000. 304с.
2. Делез, Ж. Машина войны. Трактат о номадологии: пер. с фр. / Ж. Делез, Ф. Гваттари // НК. – 2005. – № 2–92.
3. Урри, Дж. Мобильности / Дж. Урри; пер. с англ. А. В. Лазарева, вступ. ст. Н. А. Харламова. – М.: Практикс, 2012.
4. Статистика аналитической службы АТОР, по данным Пограничной службы ФСБ РФ Электронный ресурс. Режим доступа <http://www.atorus.ru/public/ator/data/file/News/1/Полная%20статистика%20выезда%20российских%20граждан%20за%20рубеж%2C%202018%20год.pdf>
5. Adams, J. 1999. The Social Implications of Hypermobility. OECD Project on Environmentally Sustainable Transport. Paris: OECD.
6. Alexander J. Cultural pragmatics: social performance between ritual and strategy // Social Performance: Symbolic Action, Cultural Pragmatics and Ritual / Alexander J., Giesen B., Mast J. London and New York: Cambridge University Press, 2006.
7. Bauman, Z. 2005. Globalization. The Human Consequences. Blackwell Publishers Ltd, UK.
8. Communication from the commission to the European Parliament, the council, the European economic and social Committee and the Committee of the regions “Strengthening European Identity through Education and Culture”, The European Commission's contribution to the Leaders' meeting in Gothenburg, 17 November 2017, COM(2017) 673.
9. El Pais, article in English
https://elpais.com/elpais/2017/01/04/inenglish/1483542724_068710.html
10. Erasmus + Annual report 2017 file:///C:/Users/ДНС/Desktop/МА%20DISS/статистика/Erasmus%20+%20annual%20report%20app.pdf

Авторская справка. Осипова Маргарита Романовна, магистрант направления «Международная социология», СПбГУ, osipowa.margarita2016@yandex.ru.

Author's Bio. Osipova Margarita Romanovna, Master Degree student, “International Sociology”, Saint Petersburg State University, osipowa.margarita2016@yandex.ru.

*С.В. Перова, С.М. Васина
ПШТУ, Йошкар-Ола*

ТИЦ ЙОШКАР-ОЛЫ И ЕГО РОЛЬ В РАЗВИТИИ ТУРИЗМА В РЕСПУБЛИКЕ МАРИЙ ЭЛ

Поток туристов в республику и её столицу растет уверенными темпами. Марий Эл становится привлекательной для путешественников. На отрасль туризма в регионе сейчас делается особая ставка. С каждым годом турпоток в Марий Эл и столице республики увеличивается. И для того, чтобы гости чувствовали себя уютно в Йошкар-Оле, необходимо создать все условия для их комфортного пребывания. Именно этим руководствуется в своей работе Туристско-информационный центр города Йошкар-Олы, действующий с 2015 года на базе МБУК «Музей истории города Йошкар-Олы». Направлением работы ТИЦ Йошкар-Олы является информационное продвижение города Йошкар-Олы на выставках и в Интернет-пространстве: на официальном сайте ТИЦ (www.i-ola-visit.ru), сайте-визитке русско-английской версии www.iolavisit.tilda.ws, социальных сетях (ВКонтакте, Фейсбук, Инстаграм, Одноклассники), функционируют мобильный центр и горячая линия 8 800 222 11 05. Реализуется проект "Карта гостя", куда вошло более 40 партнеров. Создано объединение гидов-экскурсоводов города Йошкар-Олы, в которое входит более 90 профессиональных и начинающих экскурсоводов, активно развивается туристско-волонтерское движение "Помощь туристу".

Туристское сообщество активно принимает участие в международных выставках "Интурмаркет", "Интермузей", "KITS", "MITT", к которым ведется активная подготовка презентационных печатных и электронных материалов. Такие выставки являются хорошей площадкой для продвижения туристских возможностей Йошкар-Олы и региона в целом. Разработаны два видеоролика о городе "Йошкар-Ола. Меняемся на глазах" и "Весенняя Йошкар-Ола". Дважды в год издается "Путеводитель по Йошкар-Оле" (тираж - 6000 шт.). Реализуется проект "Навигация по Йошкар-Оле": на конец 2017 года на территории города Йошкар-Олы установлено 8 туристских указателей-стоек. Продолжается работа по обмену опытом и с презентацией туристских потенциалов городов с другими регионами, организуются образовательные вебинары и семинары для представителей ТИЦ районов РМЭ. Активно разрабатываются новые туристские маршруты, в т.ч. пешеходные, автобусные, водные [2]. Одним из значимых проектов, реализованных в 2018 году, стал проект «Гостеприимная Йошкар-Ола». Он оказался победителем конкурса на соискание грантов Главы Марий Эл в области внутреннего и въездного туризма в республике в 2018 году. Победа была одержана в номинации «Лучший рекламно-информационный проект в сфере туризма Марий Эл».

Проект Туристско-информационного центра Йошкар-Олы направлен на улучшение информационной поддержки потенциальных туристов, прибывающих в столицу Марий Эл, за счет использования современных элементов туристской навигации в учреждениях культуры, пунктах питания, гостиницах и вокзалах. Так, в ТИЦ был установлен сенсорный информационный экран, ставший хорошим помощником для самостоятельных туристов. Кроме того, продолжается совершенствование туристской навигации в Йошкар-Оле. В прошлом году были установлены два туристских указателя на территории жд-вокзала и у Царевкокшайского кремля. В общей сложности, на улицах города появились уже 10 таких объектов. Туристско-информационный центр Йошкар-Олы не стоит на месте. Он полон новыми идеями, которые всегда успешно реализуются в жизнь. Вот только несколько проектов, которые они запустили в 2018 году: «Моя Йошкар-

Ола глазами...» - это рассказ о городе известного, выдающегося человека города, республики, специалиста в той или иной отрасли. Участие в проекте приняли Мэр Йошкар-Олы Е.В. Маслов, министр молодежной политики, спорта и туризма Л.А. Батюкова, министр образования Н.А. Адамова, заслуженный художник РФ И.М. Ямбердов. Это возможность увидеть город глазами жителя города, прогуляться по его любимым местам, открыть для себя город с другой стороны. «Путешествия. NEформат» – это рассказы путешественников о своих странствиях, приключениях, наблюдениях: по республике, миру, по земле и воде, пешком, на машине, мотоцикле, велосипеде.. О том, как и где жить, что есть, что брать, кого брать - и многое, многое другое [1]. Подобные проекты реализуются благодаря поддержке Министерства молодежной политики, спорта и туризма Марий Эл, администрации Йошкар-Олы, Музея истории города, благодаря партнерам и коллегам, которые оказывают большое содействие Туристско-информационному центру Йошкар-Олы.

Литература

1. Музей истории города Йошкар-Олы. [Электронный ресурс]. – Режим доступа: <http://i-ola-museum.ru/news/novosti-yoshkar-oly/razvitiye-turistskoy-otrasli-v-yoshkar-oleitogi-201/>. – Заглавие с экрана. – Режим доступа: 05.05.2019г.
2. Туристско-информационный центр Йошкар-Олы. [Электронный ресурс]. – Режим доступа: <http://i-ola-visit.ru/>. – Заглавие с экрана. – Режим доступа: 06.05.2019г.

*А.А. Пурьшев, ПГТУ, Йошкар-Ола
А.А. Puryshv, VSUT, Yoshkar-Ola*

МЕЖДУНАРОДНЫЙ ОПЫТ РАЗВИТИЯ КРУИЗНОГО ТУРИЗМА В КРЫМУ INTERNATIONAL EXPERIENCE OF DEVELOPMENT CRUISE TOURISM IN THE CRIMEA

Аннотация: Предметом рассмотрения статьи является развитие международного круизного туризма в Крыму.

Abstract: The subject of consideration of the article is the development of international cruise tourism in the Crimea.

Ключевые слова: круизный туризм, экономика, анализ, стратегическое развитие.

Key words: cruise tourism, economics, analysis, strategic development.

Круиз - (англ. cruise), в первоначальном значении - морское путешествие. В настоящее время понятие расширилось, туристические фирмы стали предлагать морские круизы или речные круизы. В конце XX в. круизная индустрия стала наиболее быстро развивающимся сектором туристской индустрии. Круизный туризм относится к специальным видам туризма, так как является достаточно трудоемким, капиталоемким видом туризма, сочетающим в себе несколько видов туризма - рекреационный, спортивный, лечебно-оздоровительный, познавательный.

Под круизом следует понимать путешествие на водных видах транспорта, включающее береговые экскурсии, осмотр достопримечательностей портовых городов, а также разнообразные развлечения на борту морских и речных лайнеров.

Морской круиз - путешествие обычно по замкнутому кругу с радиальными поездками из портов во внутренние районы стран. По статистике ВТО, ежегодный стабильный прирост туристов, использующих те или иные формы морских круизов, составляет 8 %. Природные ресурсы Черноморского региона, и Крымского полуострова, в частности, создают перспективные предпосылки для развития данного направления туризма. Однако, имеющийся ресурсный потенциал практически не используется, а состояние и эффективность функционирования круизного туризма значительно отстает от передовых стран мира. Актуальность этой проблемы приобретает с каждым годом все большее значение и обусловлена тем, что до настоящего времени отсутствует научно обоснованная концепция развития круизного туризма; не разработан механизм государственной поддержки и стимулирования развития предприятий и организаций, участвующих в процессе создания круизного туристского продукта, целенаправленный и мобилизующий использование рекреационного, природно-климатического, производственно-технического, финансово-экономического, организационного и социального потенциала Черноморского региона. Поэтому следует отметить, что организационное обеспечение функционирования круизной индустрии определяется параметрами системы и базируется на структурной взаимосвязи всех звеньев, участвующих в процессе создания круизного туристского продукта: государственных структур, местных органов власти, науки, финансовых аудиторий и общественности, а также международных организаций и ассоциаций. Каждое звено в зависимости от своей функциональной принадлежности оказывает прямое или косвенное воздействие на формирование системы круизной индустрии, обеспечивая инфраструктурную поддержку в пределах зоны своего влияния.

В круизном туризме в качестве доминирующего организационного звена должно выступить государство, которое путем принятия соответствующих организационных, финансово-кредитных и нормативно-правовых решений, применения взаимоувязанных механизмов институционального, ресурсного обеспечения, поддержки и развития деятельности предприятий и организаций круизной сферы, обеспечит благоприятный экономический климат для осуществления процессов развития круизного туризма.

Литература

1. Федеральный закон от 24 ноября 1996 г. №132-ФЗ «Об основах туристской деятельности в Российской Федерации» (в ред. Федерального закона от 5 февраля 2007г. №12-ФЗ)
2. Приказ МО РФ от 28.04.1995 г. № 223 «Об активизации туристско-краеведческой деятельности с обучающимися и подготовке летнего отдыха»;
3. Александрова А.Ю. Международный туризм: Учебное пособие для вузов. - М.: Аспект Пресс, 2001.-464 с.
4. Барзыкин Ю. Кризис подтолкнёт к созданию эффективных механизмов развития туризма // Туризм: практика, проблемы, перспективы. - 2009.- № 2.

5. Барышев А.Ф. Маркетинг в туризме и гостеприимстве. - М.: Финансы и статистика, 2007. - 158 с.
6. Биржаков М.Б., Никифоров В.И. Большой глоссарий терминов международного туризма. СПб.: «Издательский дом Герда», 2002. - 704 с.
7. Бутко И.И., Ситников Е.А., Ушаков Д.С. Туристический бизнес: основы организации. - М.: Феникс, 2008. - 236 с.
8. Александрова А.Ю. Структура туристского рынка. - М.: Пресс-Соло, 2002.384 с.
9. Биржаков М.Б. Введение в туризм: Издание 9-е, переработанное и дополненное. СПб.: «Издательский дом Герда», 2007. - 576 с.
10. Баумгартен Л. Стратегический менеджмент в туризме. - М.: КНОРУС, 2006. -196 с.

*Д.И. Семин, ФГБОУ ВО «КГЭУ», Казань
D.I. Semin, "KSPEU", Kazan*

ЭКЗИСТЕНЦИАЛЬНЫЙ ВЗГЛЯД НА РЕКЛАМУ ИЛИ КАК РЕКЛАМА ПОМОЖЕТ СДЕЛАТЬ ВАШУ ЖИЗНЬ ЛУЧШЕ THE EXISTENTIAL VIEW ON ADVERTISING OR HOW ADVERTISING CAN MAKE YOUR LIFE BETTER

Аннотация. Объектом исследования является экзистенциальная роль рекламы в жизни человека. Автором отмечается, что 21 век – время конкуренции во всех сферах жизни. Поэтому вопрос качественной рекламы – один из ключевых не только в сфере бизнеса, но и в жизни отдельного человека. Тысячи умов по всему миру ежедневно трудятся над созданием новых способов рекламы и продажи. Таким образом, знания, накопленные человечеством в этой сфере, становятся инструментом, применимым не только для ведения успешной торговли, но и для повышения качества жизни любого человека.

Abstract. The object of study is the existential role of advertising in the life of people. The 21st century is a time of competition in all spheres of life. Therefore, the issue of quality of advertising –is one of the key ones not only in business but also in life. Thousands of minds around the world are working every day to create new ways of advertising and selling. Thus, the knowledge accumulated by mankind in this area, becomes a tool that is applicable not only for successful trade, but also to improve the quality of life of any person.

Ключевые слова: Реклама, маркетинг, торговля общение, успех, человеческие отношения.

Key words: Advertising, marketing, trade, communication, success, human relations.

Все секционные направления данной конференции заканчиваются словами «в меняющемся мире». Никто не станет спорить с тем, что мир действительно меняется быстро. Отовсюду слышны новости о компьютеризации, роботизации - мы живем в век информационного общества. Некоторые профессии находятся на грани исчезновения, потому что специалистов вытесняет искусственный интеллект.

Автоматизируется производство на заводах, бумажные деньги и документы вот-вот заменит единственная карточка, содержащая всю информацию о человеке.

Но меняется ли мышление людей? В каких-то вопросах – да, ведь к комфорту, принесенному прогрессом, быстро привыкают, отказываясь от всего «устаревшего». Однако существует такая составляющая человеческой жизни, которая останется неизменной всегда – это желание быть успешным, состоявшимся в жизни. Создать и обеспечить семью, получить высокооплачиваемую профессию, иметь много друзей – каждый расставляет эти приоритеты по-своему, а их набор, необходимых для жизни, примерно один и тот же. Но все это имеет общую черту – существует огромная конкуренция на любой из атрибутов успеха. Недостаточно просто хорошо знать свою работу, чтобы эти знания приносили доход. Недостаточно просто быть хорошим человеком, чтобы добиться расположения окружающих. Везде нужно уметь преподнести себя. Но не все знают, как.

В 21 веке сфера торговли достигла колоссального разнообразия, и не случайно современное общество называют обществом потребления. Существуют тысячи книг, вебинаров, школ, которые обещают научить любого продажам. Но далеко не всем людям это интересно. Чтобы не оставлять это заявление без аргументов, продемонстрируем простое исследование. Существуют различные сервисы, которые позволяют определить, чем интересуются люди в интернете. Например, «Wordstat» – сервис в «Яндексе», который показывает популярность того или иного запроса.

Таблица 1.

Запрос	Количество показов в «Яндекс» за последний месяц
Бизнес-книги	34 659
Саморазвитие	115 359
Бизнес-тренинг	14 735
Бизнес-форум	38 134
Книги для саморазвития	22 661

Таблица 2.

Запрос	Количество показов в «Яндекс» за последний месяц
Сериалы	72 763 024
Игры	78 610 785
Фильмы	218 683 182

Из сравнения двух таблиц, понятно, что интересует людей больше, а что меньше. Цель этого сравнения - показать, как выглядит «интересно» и «не интересно» для людей. По запросу «Реклама» был получен такой результат: «Без рекламы - 741 194». Никто не ищет в интернете рекламу. Наоборот - 750 тысяч человек за последний месяц интересовались, как избавиться от неё. Итак, разберемся, как же реклама поможет любому человеку во всем, что касается

контактов с людьми. Для начала стоит понять, что подразумевает это слово. Реклама нужна для привлечения внимания к товару. И если бы она не выполняла свою функцию, ни одна компания не стала бы вкладывать в неё деньги. Например, «Coca-cola» ежегодно тратит на рекламу примерно 3.5 млрд. долларов. Напиток продается с 1892 года, значит, смысл в таких вложениях есть. Почему бы тогда и нам с вами не воспользоваться инструментами торговли для того, чтобы сделать свою жизнь лучше? Реклама непосредственно связана с продажами. Но это не значит, что она нужна только торговцам. Умение продавать – это умение передавать свои мысли, зажигать разум людей своими идеями, находить такие точки контакта с людьми, которые сделают человека вашим союзником в достижении ваших целей. Странно иметь желание прожить достойную жизнь в обществе, отвергая инструменты, которые помогли бы это сделать. Рассмотрим несколько случаев: 1) Мать пытается заставить ребенка слушаться ее; 2) Преподаватель, читающий лекцию перед студентами; 3) Адвокат, убеждающий судью в невиновности своего клиента.

Все 3 этих случая неразрывно связаны тем, что для эффективного достижения своих целей, каждый из перечисленных персонажей должен обладать навыком продаж, чтобы собеседник сохранил его идею в своей голове, «купился» на слова убеждающего. Перейдем к инструментам рекламы, которые можно использовать на рынке человеческих отношений. Одним из них является личный бренд. Это понятие можно заменить словом «репутация». Хорошая репутация необходима каждому человеку, не только продавцу и предпринимателю. Хорошая репутация - это максимальная личная ценность в восприятии человека другими людьми. Человека, обладающего ей, уважают, за таким человеком следуют. Сфера маркетинга и рекламы дает ответы на многие вопросы людей. Например, используя маркетинговые инструменты, можно заполучить больше друзей или наладить отношения с сотрудниками или семьей. Самый простой путь для этого – наладить «точки контакта», точки соприкосновения компаний. В случае с человеческими отношениями в роли компаний могут быть два собеседника. Именно в точке контакта люди решают, интересный перед ними собеседник или нет, следует ли ему доверять, составляют о нем первое впечатление. К точкам контакта могут относиться, например, внешний вид, узнаваемый или необычный стиль речи, особая жестикуляция, запах парфюма, чувство юмора. И все это – реклама самого себя окружающим. В сфере торговли используются различные техники ведения переговоров, которые помогают повлиять на мнение человека. Эти техники можно использовать для установки контакта с человеком, получения от него информации и убеждения. С ситуациями, когда человеку нужны эти умения, каждый сталкивается ежедневно. Рекламные агентства не только занимаются продажами. Еще они исследуют свой продукт и свою деятельность. Для этого они используют специальные инструменты стратегического анализа. Например, «SWOT-анализ», схема которого рассмотрена ниже.

Схема «SWOT-анализа».

	Способствующие факторы	Препятствующие факторы
Внутренние	Сильные стороны	Слабые стороны

Факторы		
Внешние Факторы	Возможности	Угрозы

С помощью данной системы любой человек может провести аудит себя и понять, что может помочь ему добиться поставленной цели, что мешает это сделать, в чем нужно себя развить, а что, наоборот, и так хорошо развито.

Подводя итоги, можно сказать, что использование маркетинговых инструментов существенно облегчает жизнь любого человека. Нужно лишь «наложить трафарет» знаний рекламных компаний на свою жизнь, ведь любые знания универсальны. Ответы на многие вопросы и решения многих проблем человека лежат на поверхности и ждут, когда ими воспользуются. Главное – открыть свой разум для поступления новых знаний из разных сфер, а применение им найдется всегда.

Литература

1. Котлер Ф. Marketing Essentials, 1984. / Основы маркетинга. Перевод на русский язык: В. Б. Бобров. — М., 1990. – 947 с.

2. Манн И.Б., Турусин Д.И Точки контакта. Простые идеи для улучшения вашего маркетинга. – М.: Манн, Иванов и Фербер, 2015. – 156 с.

Авторская справка. Семин Дмитрий Игоревич, студент ФГБОУ ВО «КГЭУ», pilgrim.10@inbox.ru; Гурьянов Алексей Сергеевич, доцент ФГБОУ ВО «КГЭУ», научный руководитель, alexeigurianov@rambler.ru.

Author’s Bio. Semin Dmitry Igorevich, student of the “KSPEU”, pilgrim.10@inbox.ru; Gurianov Alexei Sergeevich, PhD of the “KSPEU”, Scientific Supervisor, alexeigurianov@rambler.ru.

*Е.А. Шалаева, И.Г. Сидоркина
ПГТУ, Йошкар-Ола*

ИНФОРМАЦИОННЫЕ СИСТЕМЫ В РЕКЛАМНОЙ ДЕЯТЕЛЬНОСТИ

Применение информационных технологий и систем в области рекламы чрезвычайно разнообразны. Они используются при проведении рекламных исследований, методами которых являются системы проектирования и проведения интернет-опросов, системы обработки результатов анкетирования, технологии интерпретации и визуализации результатов исследований и т.п. При создании печатной рекламы, рекламы на телевидении, радио, в Интернет, а также для проведения презентаций используются средства компьютерной графики и компьютерной верстки, мультимедийные технологии, технические средства — компьютерные периферийные устройства, обеспечивающие ввод и вывод информации разного вида. При проведении медиаисследований и медиапланирования применяются базы данных, системы измерения аудитории СМИ, системы сбора и анализа данных об аудитории СМИ, полученных в результате измерений (объем аудитории, состав аудитории, частота контакта и

пр.) [1]. В рекламной деятельности находят применение и информационные технологии и системы поддержки принятия решений, экспертные системы, технологии автоматизации офисной деятельности, обеспечивающие организацию и поддержку коммуникационных процессов внутри организации и с внешней средой [2].

Литература

1. Агеев, А. В. Интернет-реклама. Теория и практика рекламной деятельности. [Электронный ресурс] / А. В. Агеев. С. М. Павлов. И. В. Лебедева. М. А. Алексеева. // Индустрия рекламы. — Режим доступа: <http://adindustry.ru/internet-advertising>.

2. Каптюхин, Р. В., Современные методики реализации эффективных рекламных коммуникаций коммерческих компаний в сети Интернет // Теория и практика общественного развития. — 2013. — №9.— С. 320-322.

УДК 338.48

А.Н. Эминов, ПГТУ, Йошкар-Ола
A.N. Eminov, VSUT, Yoshkar-Ola

РАЗВИТИЕ ВНУТРЕННЕГО И ВЪЕЗДНОГО ТУРИЗМА В РЕСПУБЛИКЕ АЗЕРБАЙДЖАН DEVELOPMENT OF DOMESTIC AND INBOUND TOURISM IN THE REPUBLIC OF AZERBAIJAN

Аннотация. В статье отмечено наличие в Азербайджане разнообразных природных и антропогенных объектов для развития туризма. Показывается положительная динамика туристских потоков и доходов от туризма. Вклад туризма в ВВП составляет 14 %. Раскрываются цели поездки иностранных туристов и их географическое происхождение.

Abstract. The article notes the presence of various natural and anthropogenic objects for the development of tourism in Azerbaijan. The positive dynamics of tourist flows and income from tourism is shown. The contribution of tourism to GDP is 14 %. The purposes of the trip of foreign tourists and their geographical origin are revealed.

Ключевые слова: внутренний туризм, въездной туризм, число прибытий, доходы.

Key words: domestic tourism, inbound tourism, number of arrivals, income.

Неотъемлемым элементом жизни современного человека стал туризм, развивающийся темпами, значительно превышающими темпы роста мировой экономики. Республика Азербайджан, занимая площадь 86,6 тыс. км², на которой проживает около 10 млн человек, имеет разнообразные природные (9 из 11 климатических зон планеты) и антропогенные объекты для развития туризма. Прибрежная полоса Каспийского моря, протянувшаяся на 800 км с многочисленными пляжами, не уступающими турецким, используется для

пляжного туризма и дайвинга. Однако развитие этих видов туризма сдерживается недостатком мест в гостиницах. Термальные воды в Массалах, Нафталане и Гяндже используются для лечебно-оздоровительного туризма. Каспийское море и многочисленные реки, богатые разнообразной рыбой, привлекают любителей рыбной ловли. Многочисленные исторические объекты и музеи в Баку, Шемахи, Исмаиллов, Шехи, Гаха, Губы используются для историко-познавательного туризма. Для любителей горнолыжного туризма создана соответствующая инфраструктура в Габалинском и Кусорском районах. Традиционная национальная кухня, отличающаяся большим разнообразием, служит основой развития гастрономического туризма. За последние годы в Азербайджане много сделано для развития туризма. Модернизированы старые гостиницы и построены новые, пришли международные гостиничные сети, что позволило значительно увеличить возможности приема туристов и улучшить качество их обслуживания. Все это положительно сказалось на динамике внутреннего и въездного туристского потока (рис. 1), что свидетельствует о росте привлекательности и конкурентоспособности Азербайджана на мировом рынке туристских услуг. По прогнозам Министерства культуры и туризма Азербайджана, в ближайшие пять-шесть лет ожидается рост въездного туристского потока в страну на 70—80%.



Рис. 1. Динамика внутреннего и въездного туристского потока.

Во внутреннем туризме преобладают оздоровительные, санаторные и туры выходного дня. Традиционно популярен у азербайджанцев отдых в отелях и в турцентрах в Ялама-Набранской зоне, Исмаиллинском, Шамахинском, Шекинском, Загатальском и Гахском районах. Иностранцы, посещающие Азербайджан, являются в основном гражданами стран Ближнего зарубежья, Ближнего Востока и очень мало европейцев, граждан Азии, Америки и Африки (рис. 2).

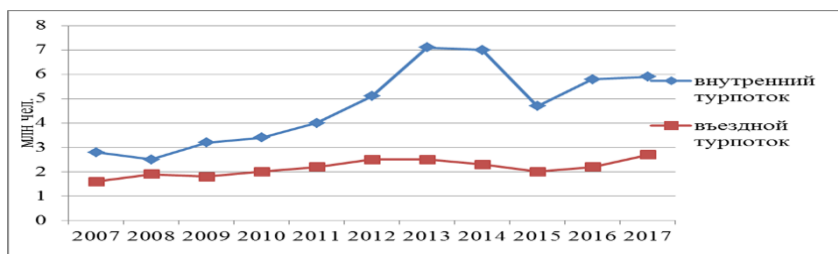

Рис. 2. Географическая структура въездного турпотока.

Рейтинг иностранных прибытий в Азербайджан представлен в таблице 1.

Таблица 1.
Рейтинг иностранных прибытий в Азербайджан в 2017 году.

место	Страна	тыс. чел.	доля, %
1	Россия	854,3	31,7
2	Грузия	538,2	20,0
3	Иран	363,5	13,5
4	Турция	301,9	12,2
5	Украина	57,8	1,3
6	Казахстан	36,4	1,2
7	Великобритания	31,7	0,8
8	Узбекистан	18,8	0,7
9	Германия	16,3	0,6
10	Израиль	15,4	0,5

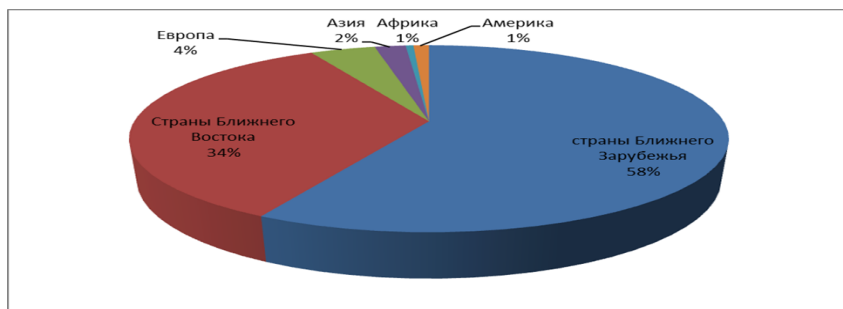
Наибольшее число прибытий россиян в Азербайджан связано с большой азербайджанской диаспорой в России, а иранцев и турков – с общими языковыми и культурными традициями.

Анализируя цели поездок в Азербайджан иностранных туристов, следует отметить отдых и рекреацию, посещение родственников и знакомых, деловые поездки и слабое использование санаторно-курортных ресурсов республики (рис. 3).



Рис.3. Структура иностранных туристов по целям поездок.

Увеличение числа иностранных туристов сопровождается ростом доходов от туризма, которые составляли в 2017 году 3,2 млрд долл. (рис. 4).

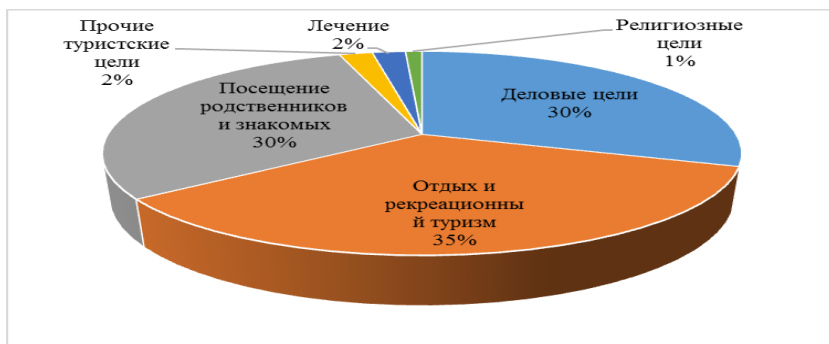

Рис.4. Доходы от иностранных туристов в Азербайджане, млрд долл.

Сдерживает развитие туризма в Республике Азербайджан недостаточное количество гостиничных мест и сохранение напряженной обстановки в Нагорно-Карабахском районе.

Литература

1. Зюляев Н.А. Развитие въездного туризма в России // SocioTime/Социальное время. 2018. №2. С.82-94
2. Официальный сайт Государственного комитета статистики Азербайджанской Республики. URL: <http://www.stat.gov.az> (дата обращения 15 апреля 2019 г.)

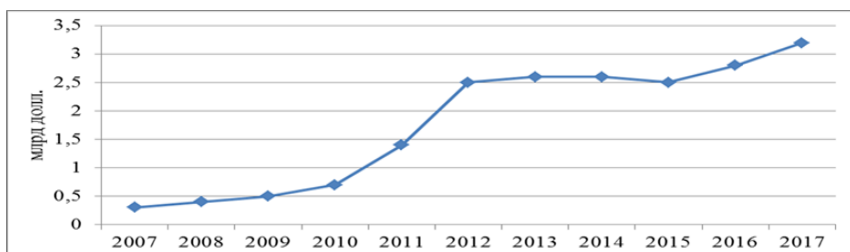
Авторская справка. Эминов Азер Назим оглы, магистрант Поволжский государственный технологический университет, E-mail azer_eminov@mail.ru.

Author's Bio. Emivov Azer, magister, Volga State University of Technology, E-mail azer_eminov@mail.ru.

РАЗДЕЛ № 8 ИСТОРИЯ И КУЛЬТУРА

*А.Н. Белова, П.В. Ибраев
НКМБ, Нижний Новгород*

СОВЕТСКО-ГЕРМАНСКИЙ ДОГОВОР О НЕНАПАДЕНИИ ОТ 23 АВГУСТА 1939 Г.: ВЫНУЖДЕННАЯ МЕРА ИЛИ ФАТАЛЬНАЯ ОШИБКА

Ни одно из предвоенных дипломатических событий в преддверии 80-годовщины начала II-й мировой войны, не вызывает такого интереса, как советско-германский договор о ненападении. Сегодня этот договор, больше известный как «пакт Молотова-Риббентропа» и прилагавшийся к нему секретный протокол, самые демонизированные документы в истории отечественной дипломатии. Договор, прекративший свое действие 77 лет назад (22 июня 1941 г.), до сих пор находится на передовых рубежах Большой политики. Каждая годовщина его подписания традиционно отмечается всем «прогрессивным человечеством» как одна из самых скорбных дат всемирной истории. Дискуссия по вопросу об оценках пакта о ненападении в отечественной историографии ведётся давно. Одни историки осуждают «кошунственный сговор Сталина с фашистской Германией» [1, с. 26-27], другие подчёркивают его юридическую обоснованность и сравнивают с Тильзитом и Брестом [2]. В зарубежном научном сообществе высказывается мысль о том, что равноценной альтернативы договору с Гитлером, возможно, и не было. По компетентной оценке Дж. Робертса «Сталин не только не планировал войну, он опасался, что он сам и его режим станут жертвами крупного военного конфликта. Именно это в конечном итоге подтолкнуло его поставить всё на соглашение с Гитлером ...» [3, с.67]. Трактовка пакта Молотова-Риббентропа как преступного сговора двух тоталитарных режимов прочно вошла в общественное сознание и действительно многими воспринимается как банальность.

Заключение договора о ненападении между СССР и Германией никоим образом не противоречило ни международной дипломатической практике, ни действующему международному праву. Секретные протоколы к Договору – стандартная практика дипломатии с древнейших времён и по сей день. Сегодня есть серьёзные основания утверждать, что этого секретного протокола на самом деле не было, он является грубой фальшивкой, которая была изготовлена после Второй мировой войны для дискредитации Советского Союза [5]. Договор до сих пор является предметом яростных споров и спекуляций не столько профессиональных историков, сколько политиков, общественных деятелей и публицистов. Для одних договор ознаменовал начало круговерти передела мира во Второй мировой войне, для других стал вынужденной мерой, на которую СССР решился в безвыходной ситуации, позволяющей оттянуть начало войны с Германией на два года.

Литература

1. Семиряга М.И. Тайны сталинской дипломатии. 1939—1941. - М.: Высшая школа, 1992. - 303 с.

2. Мельтюхов М.И. Упущенный шанс Сталина. Советский Союз и борьба за Европу: 1939-1941. — М.: Вече, 2000. [Электронный ресурс]. URL: <http://militera.lib.ru/research/meltyukhov/index.html> (дата обращения: 02.05.2019).

3. Робертс Дж. Иосиф Сталин. От Второй мировой до холодной войны. 1939—1953 / М.: АСТ, 2014. — 840 с.

4. Мартиросян А.Б. Конец глобальной фальшивки. Новое исследование «пакта» Молотова-Риббентропа. [Электронный ресурс]. URL: <http://stalinism.ru/mifyi-i-falshivki/konets-globalnoy-falshivki-novoe-issledovanie-pakta-molotova-ribbentropa.html> (дата обращения: 02.05.2019).

А.В. Березина, УГЛТУ, Екатеринбург
A.V. Berezina, USFEU, Ekaterinburg

**ЯЗЫКОВЫЕ ТРАНСФОРМАЦИИ КАК ОТРАЖЕНИЕ ИСТОРИЧЕСКИХ
И КУЛЬТУРОЛОГИЧЕСКИХ ПРОБЛЕМ В МЕНЯЮЩЕМСЯ МИРЕ
(НА ПРИМЕРЕ УРАЛЬСКИХ МАРИ)**
**LANGUAGE TRANSFORMATIONS AS A REFLECTION
OF THE HISTORICAL AND CULTUROLOGICAL PROBLEMS
OF A CHANGING WORLD (IN THE CASE THE URALS MARI)**

Аннотация. В данной статье анализируется угроза исчезновения культуры марийцев Урала через анализ языковых форм уральских мари. Для марийцев Урала язык является основным этнообразующим признаком. Веками формировавшаяся культура уральских марийцев представляет кладезь народной мудрости, несет в себе практический опыт взаимодействия с окружающей средой. Сегодня фиксируется отсутствие языкового образования. Тем не менее, потеря языка ведет к исчезновению нестандартных форм мышления, а затем и к потере культуры. Чтобы остановить этот процесс необходимо уделить должное внимание языковому образованию и развитию традиционных видов деятельности не только в научных исследованиях, но и на практике.

Abstract. The main focus of this article is the issue of the threat of extinction of the Mari culture of the Urals. For centuries, the emerging culture of the Urals Mari is not only a storehouse of folk wisdom but also brings the practical experience of interaction with the environment. The author uses the historical method, comparative methods and concludes that a reflection of the historical and cultural problems of the Mari of the Urals is the problem of linguistic identity. The language is the main ethnic-forming trait for the Urals Mari. This article, therefore, reviews the ethnolinguistic education system. The author concludes, that the actualization of language education, activities based on traditional farming, the protection of cultural landscapes should be developed in scientific publications and in practice.

Ключевые слова: Финно-угорский мир, марийцы Урала, марийский язык, этнокультурные трансформации, этнокультурное образование.

Key words: Finno-Ugric world, Mari of the Urals, Mari language, ethnocultural transformations, ethnocultural education.

Финно-угорский мир России продолжает развиваться. Об этом неоднозначно говорит деятельность Финно-угорского культурного центра Российской Федерации. Финно-угорский культурный центр представляет не только информационные ресурсы, но его деятельность затрагивает все аспекты жизни финно-угорских народов России. Но так сложилось, что в научных исследованиях и даже на сайте «Финноугории» [7] почти не представлены марийцы Свердловской области. Они как бы оказались за рамками научного интереса. Хотя признается, что сохранение и историческое развитие данной этнокультуры представляет немалую культурную ценность в современную эпоху непреходящих трансформаций [8].

Опасность исчезновения данной культуры представлена демографическими данными по данным регионам Свердловской области, в которых фиксируется убыль населения [1]. Как из них видно, это не только проблема естественного прироста населения, но и проблема миграции [5, с.9]. Особенно ярко сказываются миграционные процессы на сельской местности, где проживают уральские марийцы. Среди причин оставления родных мест можно назвать закрытие школ, медицинских пунктов, отсутствие работы, разорение фермерских хозяйств из-за невозможности сбыта производимой продукции. Администрации округов Свердловской области, где проживают финно-угорские народы, регулярно проводят этнокультурные встречи, фестивали, в этих регионах отмечаются национальные и этнические праздники. Но проводимые мероприятия не могут существенно повлиять на привлекательность региона и сохранение этнической культуры без обращения как проблемам в области образования, так и развития экономической стабильности. Фестивальной и праздничной деятельности явно недостаточно, чтобы сохранить и дать развитие маркирующим этническую группу специфическим характеристикам [6, с.4]. Создается противоречивое явление в самой культуре: получает развитие формообразующая деятельность при почти полном затухании существенных оснований этнокультуры. Поэтому основными участниками подобных культурных мероприятий становятся дети и женщины пожилого возраста.

Ярким отражением исторических и культурологических проблем марийцев Урала является проблема языковой идентичности. Л. А. Шумихина, называет язык «живым менталитетом народа» и считает уникальным средством поддержания духовной составляющей этноса и его неповторимой культуры» [10, с.87]. В связи с этим уместно обратиться к языковой культуре уральских мари, демонстрирующей формирование этнокультурных ценностей и угрозу их исчезновения.

До 60 – 70 годов, как отмечают старожилы, в марийском языке сохранялась его неподражаемый образ мышления. В языке марийцев Урала не фиксировалось абстрактное мышление. Так, понятия сторон света (Север, Запад, Юг, Восток) заменялись словосочетаниями: «там, где солнце встает», «там, где пропадает след», и так далее. Русское слово «смещение» и гамму человеческих чувств марийский язык описывает в красках, в смене цветовой гаммы. Степень устойчивости смысложизненных ценностей марийцев Урала связана со степенью прочности, существенным содержанием единения людей возникающего «из сходной судьбы, связующих людей в жизни и смерти, из одинакового созерцания», из однородной веры и из совместной молитвы» [4, с.43]. Это отражается в передаваемых из поколения в поколение на родном языке сказках, мифах, гаданиях и т.п.

Для сравнения приведем две сказки марийского и русского народов на однотипный сюжет, но с диаметрально противоположным подходом к определению значимых ценностей: «Заячий домик» и «Лубяная избушка». Мы видим, что если главной ценностью в русской народной сказке выступает дом, место проживания (а в дальнейшем эпосе – земля, за которую можно отдать жизнь не только свою, но и народа), то в марийском эпосе дом покидается во имя сохранения жизни зайчика не как отдельного существа, а как существа, символизирующего жизнь целого семейства, рода. Языковые контакты, отличительные черты поселения уральских мари отразились на их языковом своеобразии. В первую очередь – это языковые заимствования. Постоянные контакты марийцев Урала с тюркскими народами в ведении хозяйственной деятельности привели к вхождению в марийский язык Урала татарских наименований предметов быта. Так, Суксунские марийцы в повседневной хозяйственной деятельности используют татарское слово «алдыр» («ковш», в литературном марийском наименование ковша – «корка»). Распространённым видом коммуникации в то время было участие в совместной торговле. Марийцы вели оседлый образ жизни и могли поставлять на рынки кочующим башкирам ткани из конопли, лук, муку. Сама торговля вызывала необходимость знания двух-трех языков. Распространение идеологии царской России приводит к созданию миссионерских школ, где изучается не только устная речь, но и марийская письменность. Школы начинают работать с 1873 года в деревнях и селах. Так в Юве Красноуфимского района миссионерская марийская школа насчитывала 30 человек учащихся. А всего известно еще 5 таких школ [9]. Учителями были получившие ранее образование марийцы. Подход к обучению предметам естественнонаучного содержания был «в полной мере», а изучение законов божьих могло подлежать отсрочке. Развивалась и библиотечная деятельность [9]. С 1894 года начинается подготовка марийских учителей для церковно-приходских школ и школ грамоты.

В послереволюционные годы развитие этнокультурного и языкового образования и обучение на родном языке ведется во всех сельских школах Аргинского, Красноуфимского и Ачитского районов. В Красноуфимске при педагогическом училище долго функционирует отделение, готовившее учителей начальных классов к преподаванию предметов на родном языке. Вторая же половина XX века знаменуется сокращением числа национальных школ, закрытием отделения марийского языка и культуры в Красноуфимском педагогическом училище и, как итог, сокращением числа марийцев, считающих свой язык родным. Сегодня, согласно данным полученным в результате полевых работ летом 2018 г. более 85 % населения марийских сел и деревень Свердловской области говорят даже в быту на русском языке. Стоит заметить, что для марийцев Урала язык является основным этнообразующим признаком. Культурная специфика трансформации этноса и его история отражаются, в первую очередь, в языке, поэтому язык является основой исторической памяти народа, которая определяет его нравственное лицо [2]. Итак, в результате даже неполного обзора языковых форм, присутствующих в речи марийцев Урала, мы имели возможность выявить и подчеркнуть уникальность формирования культуры мари в условиях локального проживания, изолированности от основной части марийского этноса и тесных этнокультурных контактов с соседствующими народами. При этом невнимание как к проблемам

развития традиционных видов деятельности, так и к языковому образованию ведет к потере этнокультурной идентичности марийцев Урала.

Можно было бы здесь обозначить актуализацию обращения к Интернет ресурсам, так как Интернет представляет уникальную возможность представителям финно-угорских народов получать информацию на родном языке из любой точки планеты. Электронный формат открывает новые возможности распространения, потребления информации финно-угорского профиля. Но известно, что проживающие в Свердловской области марийцы изучают марийский литературный язык как иностранный язык. Многие из него им непонятно и трудно усваиваемо.

За последние тридцать лет, деформация культурных основ еще более усилилась, о чем, в первую очередь, сигнализирует незнание языка, а значит, и традиционных верований и обычаев. А ведь веками формировавшаяся культура уральских марийцев представляет не только кладезь народной мудрости, но и несет в себе практический опыт взаимодействия с окружающей средой. Данный опыт, запечатленный в языке, как отмечалось в других наших исследованиях, характеризуется гармоничностью взаимодействия человека и природы и носит ярко выраженную экологическую окраску [3]. В заключении стоит отметить, что уже только на основании обращения к языковой составляющей культуры марийцев Урала, мы можем констатировать опасность исчезновения ценностного ядра их культуры. Поэтому актуализация языкового образования, видов деятельности, основанных на традиционном ведении хозяйства, охрана культурных ландшафтов должна получить свое развитие как в научных публикациях, так и на практике.

Литература

1. Администрация Ачитского городского округа. О прогнозе социально-экономического развития Ачитского городского округа на 2017-2019 годы // Электронный ресурс. URL: <http://achit-adm.ru./admin/dokumenty/postanovleniya-administracii-achitskogo-gorodskogo-okruga.html>
2. Антонова Н. С. Язык как социализирующий фактор личности в процессе активного диалога культур // Гуманитарный вектор. Серия: Философия, культурология. 2012. №3. URL: <http://cyberleninka.ru./article/n/yazyk-kak-sotsializiruyushiy-faktor-lichnosti-v-protseesse-aktivnogo-dialoga-kultur> (дата обращения: 12.09.2017).
3. Березина А. В., Кережи А. Лики языковой культуры марийцев Урала в XIX—XXI вв. // Лики культуры в эпоху социальных перемен Материалы Всероссийской с международным участием научной конференции. Под ред. Н.Б. Кирилловой. 2018. С. 174-179.
4. Ильин И.А. Основы христианской культуры. Мюнхен: Изд. Обители Преп. Иова Почаевского в Мюнхене. 1990. 56 с.
5. Лаллука С. Восточно-финские народы России: анализ этнодемографических процессов / пер. с англ. Л. И. Леденевой, С. В. Голованова при содействии автора С. Лаллука. СПб.: Европейский Дом, 2007. 391 с.
6. Социальная и культурная дистанция: Опыт многонациональной России / Авт.проекта Л. М. Дробичева. 2-е изд. М.: Изд-во института социологии РАН, 2000. 387с.

7. Финно-угорский центр Российской Федерации. Страны и регионы // Информационный центр Финноугория. URL: <http://www.finnougoria.ru/community/region/> [дата обращения 27.09.2018]

8. Чагин Г. Н. Этническая ситуация в Сылвенско-Иренском бассейне в XVII – XVIII веках (к проблеме формирования этнической карты Урала) // Вестн. Перм. ун-та. Сер. История. 2013. №2 (22). URL: <https://cyberleninka.ru/article/n/etnicheskaya-situatsiya-v-sylvensko-irenskom-bassejne-v-xvii-xviii-vekah-k-probleme-formirovaniya-etnicheskoj-karty-urala> (дата обращения: 25.12.2017).

9. Черных А.В., Голева Т.Г., Щукина Р.И. Марийцы Пермского края: очерки истории и этнографии. – Пермь: ОТ и ДО. 2013. 530 с.

10. Шумихина Л.А. Русская Духовность. В 3-х т. Научное издание. Т.1. Рождение русской духовности. Екатеринбург, 2002. – С. 87.

Авторская справка. Березина Анна Валерьевна, преподаватель кафедры социально-гуманитарных дисциплин Уральского лесотехнического университета, г. Екатеринбург, E-mail: berezinanna@mail.ru.

Author's Bio. Berezina, Anna Valerievna, Lecturer, Department of Social and Humanitarian Disciplines, Ural Forest Engineering University, Yekaterinburg, E-mail: berezinanna@mail.ru.

*А.Д. Романова, А.О. Печников
ПГТУ, Йошкар-Ола*

ДОХРИСТИАНСКИЕ ПРЕДСТАВЛЕНИЯ СЛАВЯН О МИРЕ И ЧЕЛОВЕКЕ

Аннотация: В статье рассматриваются представление славян о происхождение мира и человека, роль человека в этом мире, а также их взаимное влияние друг на друга на основе анализа мифов о Мировом Древе и происхождения человека.

Abstract: The paper deals with the Slavs idea of the origin of the world and man, the role of man in this world, as well as their mutual influence on each other based on the analysis of myths about the World Tree and the origin of human.

Ключевые слова: славяне, мифология, язычество, Мировое Древо.

Key words: slavs, mythology, paganism, the World Tree.

Славяне - это «крупнейшая в Европе группа народов (западные, южные и восточные славяне), объединённая близостью языков (славянские языки) и общностью происхождения» [1]. Первые письменные свидетельства о них относятся к началу I тыс.н.э. Примерно в это же время у них закончилось и формирование мифологической картины мира. Как и все народы этого мира в начале, а именно до принятия христианства, славяне были язычниками. «Язычество – свойственный разным народам, находившимся на доклассовой или раннегосударственной стадии, архаический тип мировоззрения, имевший мифологическое выражение» [1]. Изначально славяне видели мир через призму мифов, которые объясняли не понятные им явления, что называется мифологической картиной мира. Это играет большую роль в понимании на чём основывались их представления.

В основе славянской мифологии находятся представления, отражающие самое начало миропознания. Также большую роль в понимании мира у них играет принцип аналогии и их отношение к окружающей их природе, с которой связаны многие ритуалы. Изначально славяне представляли мир в виде яйца. «Посередине славянской Вселенной, подобно желтку, расположена сама Земля. Верхняя часть «желтка» — наш живой мир, мир людей. Нижняя, «исподняя» сторона — Нижний Мир, Мир Мёртвых, Ночная Страна. Когда там день, у нас царит ночь» [2]. Землю окружали 9 небес, на которых располагались солнце, луна, тучи, небесный океан и др. При этом всё это представлялось в виде сфер, в которые имели общий центр, Мирового Древа связывающий всю систему и благодаря, которому возможно перемещение между «уровнями». Корни Древа уходили глубоко под землю, соединяя эту систему с Нижним Миром. Над 7 небом расположен остров Ирий (славянский рай), где живут не только Боги и предки людей, но и прародители всех птиц и животных. Таким образом, в основе миропонимания древних славян лежит Мировое Древо. Именно в образе Мирового Древа воплощались представления древних славян о пространстве. Горизонтальная модель чаще упоминается четверичная (т.е. юг, запад, север, восток), реже восьмеричная (т.е. юг, запад, север, восток, северо-запад, северо-восток, юго-запад, юго-восток), а вертикальная была троичной (т.е. крона- небеса, ствол- средний, корни- нижний мир). Также со сторонами света связаны времена года: восток (весна), запад (осень), юг (лето), север (зима). В последствии, после принятия христианства миф о сотворении мира претерпели сильные изменения.

Согласно одному из мифов о происхождении человека у богини Матери Сырой Земли и бога Волоса были дети волоты или великаны. Волоты были бессмертны и могущественные, из-за чего постепенно у них развилась лень и магия величия, по этой причине они решили бросить вызов Богам. В итоге началось тотальное их истребление. Богиня Мать Сыра Земля, страдавшая от воин и смертей своих детей, попросила оставить в живых тех кто не был причастен к восстанию. Как следствие в живых остались только берегини и всё что было на Земле стало смертным. Также появилась такая проблема как отсутствие у берегинь мужей. Бог Рода решил, что дети от Бога Ярилы, победившего Скверну, будут способны сохранить в себе способности Волоса и вернуть себе бессмертие. Таким образом, ребёнок Богини Лели и Бога Ярилы был первым человеком. Также стоит отметить, что все первые поколения Рода Людского являлись смертными, но имели способности Богов.

Таким образом, мифологическое мышление расчленяется на логику и интуицию и представляет собой неразрывное логико-интуитивное единство, что видно в мифе о понимании происхождения мира. В мифе о происхождении человека видно, что у Богов есть такие же, как и у человека пороки, они также подвластны эмоциям и переживаниям, что люди – это потомки Богов. Из этого можно сделать вывод, что человек, в понимании славян, а считается младшим родственником Богов.

Литература

1. Большая советская энциклопедия [Электронный ресурс] <https://gufo.me/dict/bse/Славяне>
2. М. Семёнова «Быт и верования древних славян» - СПб.: Азбука классика, 2001. - 560 с.

3. Рыбаков Б. А. Язычество древней Руси. — М.: Наука, 1987. — 784 с.

Авторская справка. Романова Анна Дмитриевна, студент ПГТУ, lverda25@yandex.ru.

Author's Bio. Romanova Anna Dmitrievna, student Volgatchev, lverda25@yandex.ru.

*К.М. Смирнова, А.О. Печников
ПГТУ, Йошкар-Ола*

СУДЬБА ЖЕНЫ ДЕКАБРИСТА

14 декабря 1825 года на Сенатской площади произошло восстание декабристов, событие, повлиявшее на жизни не только самих дворян, но и их жён. Очень разные, но объединенные общим горем, они решили последовать за своими возлюбленными и разделить с ними все тяготы. У каждой из них была своя история, наполненная искренней любовью, преданностью и смелостью. Камилла Ле Дантю родилась во Франции, но была вынуждена эмигрировать в Россию вместе с семьей. Её мама стала гувернанткой у помещиков Ивашевых. Сын генерала Ивашева-Василий Петрович произвел на Камиллу огромное впечатление, но она понимала, разное социальное положение не дает надежды на союз. Однако после восстания декабристов офицер Ивашев (член Южного общества и Союза Благоденствия) был приговорен к 20 годам каторжных работ. Камилла твердо решила последовать за возлюбленным и посвятить ему свою жизнь.

Эта новость застала Василия Петровича врасплох, ведь он ничего не мог дать Камилле кроме своей любви. 16 сентября 1831 года состоялась свадьба. Это был по-настоящему крепкий союз, в семье царили любовь и гармония. Василий Петрович писал родителям: «Да дарует нам небо, мне и моей Камилле, продолжение того безоблачного и полного счастья, которым мы беспрерывно наслаждаемся в нашей мирной семейной жизни». К сожалению, в декабре 1839 года не стало этой великой женщины. Смерть жены стала самым ужасным событием в жизни Ивашева. Он потерял самое ценное в жизни. Через год Василий Петрович ушел вслед за супругой.

Всем женам декабристов император дал право развестись с мужьями, но вместо этого они, оставляя все, уезжали в Сибирь. Без привилегий, титулов, лишь на правах каторжников они сумели быть счастливыми. Единственное, что было важно для этих женщин-находиться рядом с мужьями в этот непростой период. Их смелость и решительность являются примером для подражания и в настоящее время.

Литература

1. Декабристы в Сибири на Петровском заводе. Из фонда И.Г. Прыжова. Ответственный редактор доктор исторических наук В.А. Федоров. М. 1985.

2. Декабристы. Биографический справочник. Издание подготовлено С.В. Мироненко. Под редакцией академика М.В. Нечкиной. М., «Наука», 1988.

3. Обоймина Е.Н., Таткова О.В. Русские жены. Недостижимый идеал. М., АСТ., 2005.

4. Жены декабристов. Камилла Петровна Ивашева - урожденная Камилла ЛеДантю (LeDantue) [Электронный ресурс].-Режим доступа:<https://www.liveinternet.ru/users/3251944/post315154401/> (Дата обращения: 30.04.2019).

5. Жёны декабристов [Электронный ресурс].-Режим доступа:http://www.factruz.ru/history_mystery_2/wives-of-decembrists.htm(Дата обращения: 30.04.2019).

*А.В. Сушенцова, А.О. Печников
ПГТУ, Йошкар-Ола*

ОСОБЕННОСТИ РУССКОЙ АНТРОПОНИМИКИ

Аннотация: В статье рассматриваются особые черты русской антропонимики. Проводится анализ русских имен, показаны их история и значение, а также важность и почитание собственного имени.

Abstract: The paper focuses at the special features of the Russian anthroponymy, includes the analysis, history and the importance of Russian names.

Ключевые слова: антропонимика, имена, прозвища, имятворчество.

Key words: anthroponymics, names, nicknames, name creating.

Каждый из нас когда-либо интересовался значением своего имени. У людей возникает интерес, откуда пошло их имя, и какой характер оно носит. Всем этим занимается наука *антропонимика* (наука, которая занимается изучением антропонимов, то есть различных именовании человека — имен, фамилий, отчеств, прозвищ, псевдонимов) [2,с.3]. Но перейдем к её особенностям.

До появления христианства на Руси для наречения использовались древнерусские самобытные имена. Основная масса неканонических имен давалась по физическим и моральным свойствам людей, по различным обстоятельствам жизни. Например, настроения родителей и чувства их по отношению к новому члену семьи отразились в именах: Ждан, Неждан, Любим, Миляй; порядок и время рождения детей – в именах: Первуша, Вторак, Третьяк, Годовик (годовалый ребенок), Вешняк (рожденный весной). Были некоторые имена с отрицательным значением: Горе, Неудача, Захворай, Мертвой, Грязнуха и т.д. Имена этого типа давались в качестве профилактики, чтобы предохранить ребенка от действия злых сил. Особенно часто к помощи этих имен прибегали в семьях, где умирали дети. Многие древнерусские имена, как, впрочем, и дохристианские имена других народов, каким-нибудь образом определяли людей, отражая свойства их характера, внешний вид, физические недостатки. По этим признакам давалось наибольшее количество имен и прозвищ. Не стеснялись и непристойных прозвищ, не думая об отношении к ним называемого лица: Безнос, Глухой, Седой, Дурак, и т. п.; к именам-характеристикам относятся и такие, которые отражают социальное и экономическое положение людей, их профессию, занятие: Богатой, Дьяк, Рыболов, Селянин, Скоморох и т.д. Аналогичную функцию выполняли имена, указывающие на происхождение человека из определенной местности, на его национальную принадлежность: Казанец, Муромец, Несвой, Новожил, Татарин, Чуваш; в качестве имен личных могли также употребляться названия животных, птиц, насекомых,

рыб; названия растений и плодов; названия еды; названия самых разнообразных предметов. Последние давались порой без всякого сходства, именуемого с означенной вещью, просто потому что его надо было как-нибудь называть. В качестве имен и прозвищ у русских могли выступать и иноязычные имена, например, татарские: Балабан, Мансур, Шеремет, Черкиз; скандинавские: Рюрик, Трувор. [3, с.28-30]

После принятия христианства на Руси, каждый получал имя из церковного календаря. В связи с этим событием на Руси начали появляться иностранные имена. Так, например, Андрей, Евгений, София имена греческого происхождения, а Виктор, Валерий и Валентин – римского. Но многих все-таки не устраивали те или иные имена, поэтому люди отказывались называть своих детей труднопроизносимыми именами, как Мардарий, Пафнутий, Ексакустодиан, и.т.д. В связи с этим встречались случаи присвоения имен против воли родителей. Была и такая традиция: называть ребенка именем, которое стояло в церковном календаре против числа, когда он родился. Допускались, правда, небольшие отклонения — на два-три дня, а то и на неделю. В этом, между прочим, разгадка того, почему на Руси было так много Иванов. [3, с.13-14]

Привычное для нас наименование людей по фамилии, имени и отчеству было введено в начале XII в. Но в XX в. было распространено новое имятворчество. В создаваемых именах люди стремились отразить революционные события, а также идеологию, настроения и атрибуты революции: Революция, Ревмира (революция мира), Ревдит (революционное дитя), Интерна, Искра и.т.д. Многие имена перекликаются с именами и фамилиями вождей революции: Владилен, Будёна, Марксина, Ленина, Энгельсина, Марлена. В ряде имен запечатлены первые этапы индустриализации и коллективизации: Мартен (в честь мартеновской печи), Энергия, Электрофикация и, Рэм (революци, электрификация, машиностроение). В 30-е годы в новом имятворчестве отмечаются некоторые изменения. Сокращаются до минимума имена, отражающие революционные события. На смену им приходят новые имена, связанные с советской действительностью 30-х годов. Среди них можно отметить немало выдуманных сложносокращенных имен, как, например, Лагшмивара (лагерь Шмидта в Арктике), Юнарма (юная армия), Мюда (Международный юношеский день) и.т.д. В 30-е годы появляются имена по названиям химических элементов, особенно металлов и сплавов: Радий, Сталь, Торий, Никель, Гелий. Стремление к внутренней и внешней красоте привело к созданию женских имен по названиям цветов: Астра, Гортензия, Лилия, Роза. Также в качестве имен личных даются и географические названия: Лозанна, Ангара. В честь героев зарубежных литературных произведений детей называли именами Виолетта и Травиата (опера Верди «Травиата»), Дездемона, Джульетта, Офелия (трагедии Шекспира), Джемма (роман «Овод»). Наконец, в качестве полных русских имен стали давать сокращенные иностранные: Том (от Томас), Нора (от Диноры), Нелли (от Хелен). В 30-е годы количество иностранных имен, даваемых у нас детям, достигает максимума. Вторая мировая война резко обрывает новое имятворчество. Последние отголоски его наблюдаются в сороковые годы, когда появляется имя Мира как отражение мечты людей о мире, стремления к нему и, наконец, завоевания его.

Практика имятворчества прекращается в пятидесятые годы, когда многие из тех, кому в свое время были даны новые, необычные имена, стали взрослыми и им

самим в свою очередь пришлось выбирать имена для детей. Они отказались от фантазий своих родителей и предпочли выбрать одно из старых русских имен, а многие из этих молодых родителей, достигнув совершеннолетия, сменили и свои имена, если они у них были уж очень необычными, на простые, старые, русские, чтобы у их детей были простые отчества. [3, с.21-26]

Таким образом, антропонимика на протяжении многих лет является одним из самых интересных и популярных направлений. Вряд ли найдется хоть один человек, который останется равнодушным к тайнам имени. Ведь собственное имя для многих людей является самым дорогим и ценным. Имя - это печать, которую мы получаем в наследство от родителей, и мы должны гордиться им.

Литература

1. Веселовский С.В. Ономастикон. Древнерусские имена, прозвища и фамилии. М.: Наука, 1974. - 382 с.
2. Имена собственные в европейских языках. Романская и русская антропонимика. Курс лекций по межкультурной коммуникации / Ю.А. Рылов. — М.: АСТ: Восток — Запад, 2006. — 311 с.
3. Суперанская А. В. Имя через века и страны. М., Наука, 1996.

Авторская справка. Сушенцова Александра Владимировна, студент ПГТУ, a.sushentsovaa@mail.ru.

Author's Bio. Sushentsova Aleksandra Vladimirovna, student Volgatech, a.sushentsovaa@mail.ru.

И.Ф. Фахритдинов, Вестминстерский университет, Лондон
I.F. Fakhritdinov, University of Westminster, London

ПРОБЛЕМА СТАНДАРТОВ КАЧЕСТВА ПОПУЛЯРНОЙ МУЗЫКИ В АНГЛОЯЗЫЧНОЙ ЛИТЕРАТУРЕ THE QUALITY OF THE POPULAR MUSIC

Аннотация. Рассматривается проблема качества популярной музыки в контексте представления её как символического и виртуального товара. Выделяются технический и композиционный аспекты музыкального продукта. Даётся обзор эмпирического исследования вкусов потребителей.

Abstract. The music as a symbolic commodity lacks the standards of the quality throughout its production. Technical and compositional parts are scrutinised as the core of any musical commodity. Interviews on music consumers' taste were held as part of the research.

Ключевые слова: качество музыки, культурология, креативные индустрии, производство культуры, проверка временем.

Key words: quality standards, cultural studies, creative industries, production of culture, test of time.

Появление креативных индустрий, в том числе и музыкальной, ознаменовало собой переход общества к массовому производству культуры. В

любом массовом производстве задаются свои стандарты качества, которые являются своеобразным ориентиром при подготовке и выпуске продукта. Но в музыкальной и других креативных индустриях подобные стандарты отсутствуют. Применимы ли стандарты качества в этих индустриях, и как эти стандарты формируются?

На данный момент музыкальная индустрия является одной из самых нестабильных и быстроменяющихся сфер экономики. В среднем, процент успешного музыкального продукта не превышает 10% [8]. Заданные стандарты качества позволят не только увеличить процент успешного музыкального продукта, но и значительно продвинуть прогресс в таких сферах как создание музыки с помощью алгоритмов. На данный момент популярная музыка становится всё более однообразной [15,17], так как у создателей музыкального продукта меньше стремления к творческим экспериментам вследствие высокого экономического риска. Такие алгоритмы предназначены для того, чтобы учесть целый комплекс характеристик успешной музыки, как субъективных, так и объективных, от технических характеристик до настроения потребителя в момент прослушивания.

Однако, проблема состоит в том, что отдельно взятая композиция как коммерческий товар является символическим или виртуальным товаром. У него отсутствуют физические характеристики, присущие материальным продуктам. Конечно, в таких технических частях производства музыкального продукта как сведение и мастеринг, есть определённые стандарты, и достижение этих стандартов можно измерить с помощью различных технологий, таких как эквалайзер [12,14,19]. Но такие характеристики как мелодичность, выразительность, эмоциональное воздействие музыкальной композиции крайне субъективны и на первый взгляд не поддаются стандартизации. В статье Гарвина выделяется пять основных подходов к изучению и определению качества [8]: философский подход; измерительный экономический подход; маркетинговый подход, учитывающий потребителя; производственный подход; ценностный подход.

Определение качества при абстрактном философском подходе можно выразить как “превосходное состояние, подразумевающее хорошее качество, что явно отличается от качества плохого... Качество — это стремление достичь наиболее высоких стандартов, нежели согласиться на неряшливость и фальшивку” [18, с. 38]. Подобное определение подразумевает качество как нечто субъективное, данное от природы. Его нельзя чётко определить, но оно может быть осознанно через потребление. Это определение берёт истоки из размышлений Платона о том, что есть «прекрасно» [4, с. 5]. Измерительный подход от экономики утверждает, что качество продукта можно чётко измерить и проанализировать. Гарвин приводит пример с мороженым: “Считается что высококачественное мороженое имеет большое содержание жира. Таким же образом хороший ковёр оценивается количеством узелков на квадратный дюйм. Этот подход подразумевает под собой шкалу, на которой можно расположить продукты в зависимости от содержания того или иного атрибута. Однако, точная оценка возможна только если данное свойство привлекательно для всех покупателей”

Что в таком случае измерять в музыкальной композиции? Стоит заметить, что любой продукт музыкальной индустрии состоит из двух частей: технической и композиционной. В техническую часть входят такие аспекты как компрессия, сведение, выравнивание по частотам, громкость и т.д. По сравнению с композиционной частью, техническая может быть измерена числами, она более объективна. Даже если мы постараемся пойти от обратного и найти недостатки в композиционной части, которыми будут недовольны все слушатели, то и здесь всё субъективно. Например, шумы и ломанный сигнал долгое время считались недостатком, с которыми нужно бороться. Однако, творческие эксперименты перевели эти аспекты из разряда технических недостатков, в поле композиционных особенностей [20]. Пользовательский подход измеряет, насколько определенный продукт удовлетворяет потребности отдельно взятого потребителя [9, с 16]. Подобный подход, на первый взгляд, может быть применим к оценке качества музыкального продукта. Однако, есть две главные проблемы. Во-первых, как объединить широкую палитру музыкальных предпочтений во что-то целое и оттого более объективное, и измеримое. И во-вторых, как отличить те музыкальные продукты что мы сочтём высококачественными от тех, что просто удовлетворяют какие-либо минутные потребности слушателя.

Ценностный подход характеризует качество продукта как соотношение цены и затрат на производство. Согласно этому определению, наиболее качественный продукт предоставляет лучшее торговое предложение по лучшей цене. Этот подход практически невозможно применить в цифровой век по причине однородности цен на популярную музыку. Например, единая цена на большинство музыкальных продуктов в электронном музыкальном магазине iTunes. «В идеале цены на 100% должны отражать качество, а поскольку оно разное, то и цены хорошо бы иметь различными. На практике стремление к максимально точной дифференциации цен упирается в естественные ограничения – ценовых групп не может быть слишком много. Но звукоиндустрия исповедует обратный принцип – полного отказа от градаций. В итоге основная функция цен – фиксировать эквиваленты обмена ценностями – не используется.» [5, с. 57]. Также стоит отметить, что в век стриминговых сервисов (таких как Spotify и Apple Music), ценник ставится скорее на подписку на эти сервисы, нежели на отдельные музыкальные продукты. [7, с. 149]

В литературе, затрагивающей тему качества в искусстве, очень часто упоминается проверка временем [3,13,18]. В этих работах исследователи использовали «проверку временем» в целях сравнения эффективности системы патронажа с коммерческими намерениями как обстоятельства при написании музыкальной композиции. Тимоти Кинг в своём исследовании об итальянской опере до начала формирования механизмов интеллектуальной собственности [11] также оценивает качество музыкальных композиций через проверку временем. Симонтон [16] использует концепцию «удачного транслирования эстетики» (“aesthetic success”). Aesthetic success означает, что у песни есть посыл, который стоит доносить до широких масс. По его мнению, подобный посыл есть ядро любого произведения искусства, в том числе и музыкальной композиции. И именно по проработанности и выраженности этого ядра можно

оценить качество произведения искусства.

В целях эмпирического исследования факторов восприятия качества музыкальной композиции было проведено тестовое прослушивание и зафиксирована реакция на поп-композицию Slide от Calvin Harris, Migos и Frank Ocean от представителей трёх основных групп слушателей: среднестатистический массовый слушатель, интеллектуал, представитель музыкальной индустрии. Данная композиция была выпущена в 2017 году лейблом Sony Music Entertainment и имеет два платиновых сертификата, что говорит о её огромной популярности.

Роб-звукорежиссёр в музыкальной индустрии. После прослушивания трека он похвалил техническое качество музыкального продукта. Однако, структура песни показалась Робу чересчур повторяющейся и банальной. Майкл - 23-х летний фотограф, который слушает такие жанры как трап, хип-хоп и R&B. После прослушивания трека от начала и до конца, Майкл отметил, что ему трек показался очень качественным. По его мнению, композиция не навязчива и в то же время отлично передаёт атмосферу лета. Кроме того, композиция вбирает в себя самые современные тенденции в поп-музыке и от этого она понятна. Мария-интеллектуал, преподаватель философии и социологии в университете. Обычно она не слушает подобную поп музыку, так как ей ближе музыка её поколения, например ABBA или Voney M. Однако, Мария тоже описала звучание трека как качественное. Несмотря на это, Мария оценила композицию как чересчур упрощённую и невыразительную.

Композиционное качество музыкального продукта, которое также обозначает культурную ценность для отдельно взятого слушателя, всё так же остаётся крайне субъективным. Однако, наше исследование показывает, что у каждого поколения выявляются общие стандарты восприятия, и музыкальные продукты можно сравнивать в единых временных и жанровых пределах.

Литература

1. Долгин А. Б. Экономика символического обмена. – М. : ИНФРА-М, 2006.
2. Adorno T. On the Fetish Character in Music and the Regression of Listening. // The Essential Frankfurt School Reader //Ed. Andrew Arato and Eike Gebhardt. New York: Urizen. – 1978. – Т. 29.
3. Baumol W. J., Baumol H. On the economics of musical composition in Mozart's Vienna //Journal of Cultural Economics. – 1994. – Т. 18. – №. 3. – С. 171-198.
4. Buchanan S. et al. (ed.). The Portable Plato. – Penguin, 1977.
5. Farnsworth P. R. The social psychology of music. – 1958.
6. Fazekas G., Sandler M. Intelligent editing of studio recordings with the help of automatic music structure extraction //Audio Engineering Society Convention 122. – Audio Engineering Society, 2007.
7. Fleischer R. If the Song has No Price, is it Still a Commodity?: Rethinking the Commodification of Digital Music //Culture Unbound: Journal of Current Cultural Research. – 2017. – Т. 9. – №. 2. – С. 146-162.
8. Garvin D. A. What Does Product Quality” Really Mean //Sloan management review – 1984. – Т. 25.

9. Gilmore H. L. Product conformance cost //Quality progress. – 1974. – Т. 7. – №. 5. – С. 16-19.
10. Kennett C. Is anybody listening? – Cambridge University Press, 2003.
11. King T. Patronage and market in the creation of opera before the institution of intellectual property //Journal of Cultural Economics. – 2001. – Т. 25. – №. 1. – С. 21-45.
12. Kowalguin Y., Gamage Y. Algorithms of digital audio data compression; standards, problems and perspectives of development //Audio Engineering Society Conference: 21st International Conference: Architectural Acoustics and Sound Reinforcement. – Audio Engineering Society, 2002.
13. Landes D. Culture makes almost all the difference //Culture matters: how values shape human progress. – 2000. – С. 2-13.
14. Pratt A. C., Hutton T. A. Reconceptualising the relationship between the creative economy and the city: Learning from the financial crisis //Cities.- 2013.- Т. 33.- С. 86-95.
15. Serrà J. et al. Measuring the evolution of contemporary western popular music //Scientific reports. – 2012. – Т. 2. – С. 521.
16. Simonton D. K. Historiometric Analyses of Compositional Creativity //The Social Psychology of Music. – 1997. – С. 107-122.
17. The Sound of Modern Pop Peaked This Year — and Now It Needs to Change [Электронный ресурс] / Jenkins, С.. — Электрон. журн. — 2018. — Режим доступа: <http://www.vulture.com/2017/12/defining-the-decade-in-pop-music.html>, свободный
18. Tuchman B. W. The decline of quality //New York Times Magazine. – 1980. – Т. 2. – №. 104. – С. 38-41.
19. Usher J. S. Subjective evaluation and electroacoustic theoretical validation of a new approach to audio upmixing. – McGill University, 2006.
20. Washburne C. J., Derno M. Glitches, Bugs, and Hisses: The Degeneration of Musical Recordings and the Contemporary Musical Work //Bad Music. – Routledge, 2013. – С. 285-303.

Авторская справка. Фахритдинов Искандер Фанилевич, Бакалавр факультета музыкальной индустрии Вестминстерского Университета, ifakhritdinov@gmail.com.

Author's Bio. Iskander Fakhritdinov, University of Westminster BA Commercial Music graduate, ifakhritdinov@gmail.com.

*Т.А. Шихова, А.О. Печников
ПГТУ, Йошкар-Ола*

ПРЕОБРАЗОВАНИЯ М. М. СПЕРАНСКОГО

*Я нахожу в России два состояния: рабы государевы и рабы помещицы.
Первые называются свободными только по отношению ко вторым;
действительно же свободных людей в России нет, кроме нищих и философов.
М. М. Сперанский*

Правление Александра I знаменуется многочисленными реформами, которые затронули практически все аспекты жизни и деятельности государства. Эти идеи сегодня известны, как реформы М.М. Сперанского, которые проводились в период с 1802 по 1812 года и имели большое значение для России того времени. На начальном этапе реформ Сперанский не занимал должностей особой важности, но при этом, принимая участие в «Негласном комитете», совместно с Кочубеем разработал министерскую реформу. В результате ликвидировались коллегии, вместо которых в 1802 г. создавались министерства. Для координации работы Министерств создавался Кабинет Министров. После увеличения доверия со стороны императора и назначения на важные государственные должности Сперанский подготовил в 1809 году один из важнейших документов в своей политической карьере – «Введение к уложению государственных законов». Это был план реформ Российской империи, включавший принцип разделения властей, создание Государственного Совета, введение гражданских прав для сословий, учреждение российского парламента - Государственной Думы. 1 января 1810 года был организован совещательный орган – Государственный Совет. Его главой был назначен сам Михаил Сперанский. Несмотря на незавершенность реализации первого этапа реформ Сперанский в 1811 году опубликовал «Уложения Правительствующего Сената». Этот проект, как и первый документ 1809 года, так и остался всего лишь проектом. Критиковать Сперанского начали еще в 1809 году после публикации «Введения к уложению государственных законов». Александр I воспринимал критику Сперанского как свою личную.

Учитывая недоверие и протесты со стороны дворянства, Сперанский оказывался постоянно под критикой и давлением. В марте 1812 года Александр подписал указ об отстранении Сперанского от обязанностей государственного служащего. Тем самым и государственные реформы Сперанского были прекращены.

17 марта состоялась личная встреча Сперанского и Александра I в кабинете Зимнего Дворца, содержание этого разговора до сих пор является загадкой для историков. Но уже в сентябре 1812 года бывшего второго человека в империи отправили в ссылку. С 1816 года Михаил Сперанский вернулся на государственную службу, став Пензенским губернатором, а в 1819 году стал генерал-губернатором Сибири. Несмотря на то, что реформы Сперанского так и не были реализованы в жизнь, их продолжили обсуждать в российском обществе даже после смерти реформатора. Несмотря на незавершенность, проекты Сперанского оказали огромное влияние на политическую жизнь российского общества и будущее страны.

Литература

1. Полное собрание законов Российской империи 1649-125. Т. 1-45 / под руководством М. М. Сперанского. – СПб., 1830.

2. Корф М.А., барон. Жизнь графа Сперанского. Т. 1. СПб., 1861.

РАЗДЕЛ № 9
МЕЖДИСЦИПЛИНАРНАЯ НАУКА

Н.М. Атаханова, Н.Е. Серебрякова, ПГТУ, Йошкар-Ола
N.M. Atakhanova, N.E. Serebryakova, VSUT, Yoshkar-Ola

**ЦВЕТОВАЯ ГАРМОНИЗАЦИЯ УРБОЛАНДШАФТА
РАСТИТЕЛЬНЫМИ СРЕДСТВАМИ
VISUAL ASPECTS OF HARMONIZATION
OF A URBANIZED MEDIUM BY PLANT MEANS**

Анотация. Обозначена актуальность гармонизации урболандшафта серебристолиственными растениями. Предложены устойчивые растения для создания голубых садилов.

Abstract. The urgency of harmonization of the urban landscape with silver-leafy plants is indicated. The proposed resistant plants to create blue gardens.

Ключевые слова: лох серебристый, лох узколистный, облепиха жестеровидная, цвет, голубой садик.

Key words: color, blue garden.

Цвет активно влияет на создание комфортной визуальной среды города. Он содержит в себе активный эмоциональный заряд при восприятии любой архитектурной формы и самого образа города. Влияние цвета на психоэмоциональное состояние человека очень велико и колористическое насыщение городов в XXI веке крайне разнообразное, пестрое, не всегда упорядоченное и отвечающее физиологическим нормам зрения, поэтому проблема цветовой гармонизации является весьма актуальной [1]. Ведь как точно заметил французский художник, дизайнер, теоретик и общественный деятель, Жак Вьено: "Цвет может успокоить и возбудить, создать гармонию и вызвать потрясение. От него можно ждать чудес, но он может вызвать и катастрофу» [2].

Не секрет, что голубые и серебристые оттенки цветов успокаивают, нормализуют психофизическое состояние человека, что очень актуально в динамичном и наполненном стрессами современном мире. Они сходны с воздействием воды - всегда медленно струятся, везде проникают, освобождают от эмоциональной скованности, помогают расслабиться, обладают умением налаживать диалог между людьми, стимулировать работоспособность, внимание и творческий импульс. Этим данные оттенки обязаны совмещенному воздействию двух цветов - синего и белого [3, 4]. В связи с этим, популяризация растений серебристого и голубого цвета, более широкое введение их в ассортимент как частных участков, так и городских насаждений весьма важно.

Среди древесных видов, достаточно устойчивых в Средней полосе России, наиболее выраженным серебристым цветом листья обладают представители семейства лоховые: лох серебристый, лох узколистный, облепиха жестеровидная. Проведено изучение морфометрических показателей их листьев, как важнейшего параметра декоративности, в условия ботанического сада-института ПГТУ.

Таблица 1.
Морфометрические показатели листьев таксонов семейства лоховые.

Наименование таксонов	Морфометрические показатели листьев, см		
	длина	ширина	Черешки
Облепиха ' <i>Ботаническая</i> '	9,3±0,15*	0,8±0,03*	0,4±0,02*
Облепиха ' <i>Ломоносовская</i> '	9,7±0,12*	0,7±0,02	0,3±0,02
Облепиха ' <i>М-103</i> '	8,4±0,15	0,8±0,03*	0,4±0,02*
Облепиха ' <i>Оранжевая</i> '	9,1±0,19*	0,8±0,03*	0,4±0,02*
Облепиха ' <i>Отрадная</i> '	7,9±0,52	0,7±0,01	0,3±0,01
Облепиха ' <i>Перчик</i> '	9,4±0,14*	0,7±0,03	0,4±0,02*
Облепиха ' <i>Подарок саду</i> '	9,4±0,15*	0,8±0,03*	0,4±0,02*
Облепиха ' <i>Славная</i> '	10,0±0,21*	1,0±0,04*	0,4±0,01*
Облепиха ' <i>Студенческая</i> '	8,3±0,19	0,9±0,03*	0,3±0,02
Лох серебристый	6,2±0,14*	2,8±0,09*	0,6±0,02*
Лох узколистный	7,2±0,19*	1,9±0,04*	1,0±0,03*

Примечание:* - статистически достоверно по сравнению с наименьшим показателем при $\alpha \leq 0,05$

Варьирование листовых пластинок сортов облепихи по длине – в пределах 7,9-10,0 см, по ширине – 0,7-1,0 см. Существенно более крупными листьями характеризуется сорт облепихи 'Славная', мелкими - 'Отрадная'. Длина черешков достаточно однородна – 0,3-0,4 см. Листья лоха серебристого наиболее короткие и широкие, имеют эллиптическую форму, по своей форме и размерам листья лоха узколистного занимают промежуточное положение между облепихой и лохом серебристым. Размеры листьев видов лоха соответствуют аналогичным показателям в условиях естественного ареала, что характеризует регион интродукции как адекватный для их произрастания [5].

Растения в данных условиях достаточно морозостойки, устойчивы в условиях рекреационных нагрузок, хорошо переносят обрезку. Все это делает их перспективными таксонами для озеленения в различных типах посадок: чистые и смешанные группы, солитеры, формованные и неформованные живые изгороди. Сорта облепихи более интересны для частных участков, так как являются также ценными плодовыми растениями. Считаем, что максимального декоративного и терапевтического эффекта можно достичь при проектировании так называемых «серебристо-голубых садиков» - гармоничных небольших участков тихого отдыха, погружающих посетителей в умиротворяющий цвет, созданный видами и сортами лоха, облепихи, дополненные многолетними травянистыми растениями: чистец, вероника, польнь (виды и сорта) и другие.

Литература

1. С.Г. Михалчева. Анализ колористики пешеходной зоны улицы московской города Пензы Издательство: Пензенский государственный университет архитектуры

и строительства Образование и наука в современном мире. Инновации. 2016. № 6-2. С. 251-262.

2. А.О. Микиргычева, Ю.Л. Михеева. Видеоэкологические аспекты цветовой гармонизации городской среды г. Симферополя Строительство и техногенная безопасность. 2012. № 43. С. 12-16.

3. Семенова В.И., Серебрякова Н.Е. Сочетание цветов и использование их в озеленении. Научному прогрессу – творчество молодых Йошкар-Ола: ПГТУ, 2018. №3. С. 58-60.

4. Психология серебристого цвета [Электронный ресурс]: - Режим доступа: <http://color-psych.webspacer.ru/?color=silver>

5. Серебрякова Н.Е., Атаханова Н.М. Морфометрические показатели плодов, семян и листьев ценных представителей семейства лоховые в ботаническом саду-институте ПГТУ// Труды Поволжского государственного технологического университета. Серия: технологическая/ Йошкар-Ола: ПГТУ, 2018. Вып. 6. С. 17-21.

*А.Ю. Белокур, А.Н. Дедов, ПГТУ, Йошкар-Ола
A.Y. Belokur, A.N. Dedov, VSUT, Yoshkar-Ola*

ЭВОЛЮЦИЯ ТЕХНОЛОГИЙ БЕСПРОВОДНОЙ ПЕРЕДАЧИ ДАННЫХ EVOLUTION OF WIRELESS DATA TECHNOLOGIES

Аннотация. Рассмотрены этапы развития технологий мобильной связи, тенденции развития технологии LTE. Дана сравнительная характеристика стандартов связи четвертого и пятого поколений.

Abstract. The stages of development of mobile communications technologies, trends in the development of LTE technology are considered. The comparative description of communication standards of the fourth and fifth generations is given.

Ключевые слова: мобильная связь, поколения мобильной связи, технологии мобильной связи, технология LTE, стандарт связи 5 G.

Key words: mobile communication, generation of mobile communication, mobile technology, LTE, 5G.

Научные достижения в области микроэлектроники обеспечили существенное повышение функциональных характеристик беспроводных средств передачи данных при одновременном снижении их стоимости, что в свою очередь, обусловило динамичное развитие беспроводных цифровых коммуникаций. Усложнение потребностей пользователей при одновременном нарастании темпов развития индустрии инфокоммуникаций определяют необходимость непрерывной модернизации систем передачи данных.

С момента запуска первого поколения систем мобильной связи, состоявшегося в конце 1970-х годов, технологии беспроводной передачи данных претерпели существенное изменение (рис.1).



Рис.1. Эволюция систем мобильной связи.

Стандарт *LTE* (англ. *Long Term Evolution*) – проект консорциума 3GPP, стандарт усовершенствованной технологии мобильной передачи данных CDMA, UMTS, запущен с декабря 2008. Стандарт основан на сетевых технологиях GSM/EDGE и UMTS/HSPA [1]. Причины появления технологии LTE:

1. Рост емкости видеотрафика. Потокоевое воспроизведение видео-контента высокого разрешения было сложной задачей в сетях 3G.

2. Развитие сетевых игр. Задержки передачи данных в сетях 3G усложняли использование он-лайн игр. Технология LTE обеспечивает более высокие скорости и низкие задержки передачи данных.

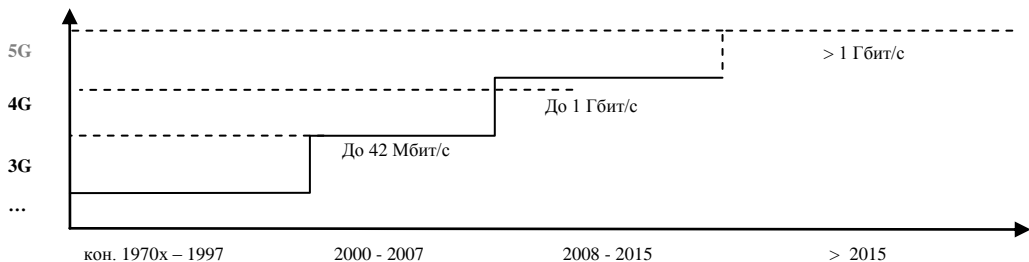
3. Растущее разрешение дисплеев увеличивает емкость контента и требования к скорости передачи данных.

4. Потребность в стабильности голосовой и видео-связи. Технология LTE позволяет непрерывно использовать VoIP-сервисы, обеспечивает высокое качество видеоконференций, прямых трансляций.

Появление технологии LTE связано с изменением физического уровня радиointерфейса (обеспечением гибкого использования каналов с изменяемой шириной полосы излучения/приема до 20 МГц, внедрением новых технологий модуляции сигналов OFDMA и многолучевых антенн технологий MIMO); канального и сетевого уровней радиointерфейса; архитектуры сети радиодоступа UTRAN. Несмотря на то, что технология LTE уже широко представлена на мировом рынке, развитие ее сетей продолжается (рис. 2).



Рис. 2. Развитие сетей LTE.

В России по состоянию на апрель 2018 года действовали не менее 298 сетей LTE в 83 регионах. Среди сотовых операторов лидером по охвату территорий коммерческими сетями LTE является «МегаФон»: число базовых станций «МегаФон» в России составило более 215 тысяч. Лидером по динамике строительства РЭС стандарта LTE по итогам 2017 года признана «Tele2». Компания увеличила количество базовых станций с поддержкой LTE на 73,2% в течение 2017 года. IMT-2020 – телекоммуникационный стандарт связи пятого поколения, который должен обеспечить:

- возможность роста объема передаваемых данных более чем в 1000 раз за счет повышения спектральной эффективности, использования новых радиочастотных диапазонов и гетерогенных сетей (удельная пропускная способность на единицу площади покрытия ASE=1,5 – 60 Гбит/с/км²);
- увеличение от 10 до 100 раз количества присоединенных абонентских устройств (до 300 тыс. на узел доступа; технология LTE обеспечивает работу до 200 абонентов в соте со скоростями 100/50 кбит/с);
- увеличение от 10 до 100 раз скоростей передачи данных;
- удлинение в 10 раз срока службы батарей для абонентских устройств;
- снижение в 10 раз задержки в цепочке «end-to-end» (менее 1 мс против 10 мс в LTE) [2].

В качестве преимущества сетей 5G можно назвать уменьшенный пинг. Исследование Ofcom 2014 года показало, что средняя задержка в европейских интернет-сетях 4G составляла 53,1 мс (в сетях 3G пинг 63,5 мс). Поскольку сети 5G спроектированы с учетом автономной транспортной связи, с появлением 5G пинг снизится еще больше, по прогнозам – до 1 миллисекунды. А это в свою очередь обеспечит пользователей более быстрым интернет-соединением. Недостатком сетей передачи данных пятого поколения считается уменьшение охвата. Сети 4G работают в диапазоне 800-2600 МГц. Зона покрытия может достигать 10 квадратных километров от одной вышки в условиях передачи данных на ровной местности. 5G-операторы будут работать на значительно более высоких частотах, что снизит зону покрытия, потребует строительства большего количества вышек. Основные отличия сетей четвертого и пятого поколений представлены в таблице.

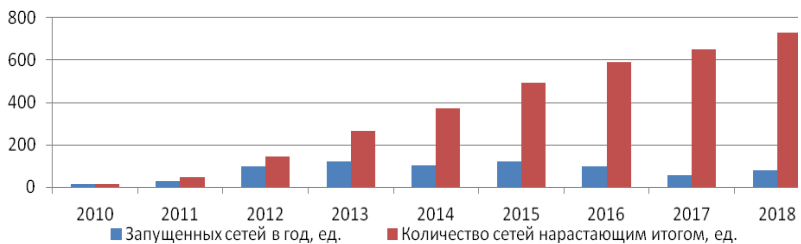
Таблица – Сравнительная характеристика сетей передачи данных 4 G и 5 G.

Показатель	4 G	5 G
Скорость передачи данных	До 1 Гбит/с	До 20 Гбит/с
Охват (одной вышки)	До 10 км ²	До 1 км ²
Энергопотребление	100 х	1 х
Количество подключенных устройств	До 100 тыс. /км ²	до 1 млн./км ²

Коммерческое внедрение сетей 5G ожидается к концу 2020 года. Для перехода к сетям пятого поколения необходимо решить большое количество задач: разработка

технических требований, создание инфраструктуры и мобильных устройств, отвечающих требованиям нового стандарта.

Литература

1. LTE Systems Overview. LTE Encyclopedia. URL: <https://sites.google.com/site/lteencyclopedia/home>
2. ITU towards "IMT for 2020 and beyond" - IMT-2020 standards for 5G. International Telecommunications Union. URL: <https://www.itu.int/en/ITU-R/study-groups/rsg5/rwp5d/imt-2020/Pages/default.aspx>
3. Гольдштейн, Б.С. Кучерявый, А.Е. Сети связи пост-NGN. СПб: БХВ-Петербург, 2014. 160 с.

Авторская справка. Белокур Алексей Юрьевич, магистрант, ПГТУ, Йошкар-Ола, radrot@mail.ru. Belokur Alexey Yurievich, graduate student, Volga State University of Technology, Yoshkar-Ola, radrot@mail.ru.

Дедов Андрей Николаевич, кандидат технических наук, доцент, декан радиотехнического факультета, ПГТУ, Йошкар-Ола. Dedov Andrey Nikolaevich, Candidate of Technical Sciences, Associate Professor, Dean of the Radio Engineering Faculty, Volga State University of Technology, Yoshkar-Ola.

УДК 621.396.67

*Е.В. Васильев, В.В. Павлов
ПГТУ, Йошкар-Ола*

ИССЛЕДОВАНИЕ ПАРАМЕТРОВ ВИБРАТОРНЫХ АНТЕНН С УДЛИНЁННЫМ РЕФЛЕКТОРОМ НА ШЕСТЬ ПРОЦЕНТОВ И УМЕНЬШЕННЫМ ДИРЕКТОРОМ НА ДЕСЯТЬ ПРОЦЕНТОВ В ДЛИНАХ ВОЛН ОТНОСИТЕЛЬНО АКТИВНОГО ВИБРАТОРА ПРИ РАССТОЯНИИ ОТ АКТИВНОГО ВИБРАТОРА ДО РЕФЛЕКТОРА 0,16 ДЛИНЫ ВОЛНЫ

Цель работы: выявление конструкций трехэлементных вибраторных антенн с указанным размерами вибраторов, обеспечивающих наибольший рабочий диапазон частот, наибольшие средние коэффициент усиления, отношение излучения вперед/назад и наименьший средний уровень *KCB* в полосе рабочих частот для конструкций с расстоянием от активного вибратора до рефлектора 0,16 длины волны.

Решаемые задачи:

- автоматизация процессов расчета частотно-зависимых параметров антенн в *MMANA GAL Pro* с помощью *Tronan Macro Machine*;
- обработка частотно-зависимых массивов и расчет параметров антенн в табличном процессоре *MS Excel*;
- анализ и представление полученных результатов.

Обеспечение требуемой полосы рабочих частот является главным критерием при создании новых систем связи, обеспечивающих как высокие скорости передачи информации, так и при использовании шумоподобных сигналов. Вторым не менее

важным является обеспечение высоких значений коэффициента усиления антенны, позволяющее работать на более дальние расстояния или при более малых мощностях на таких же расстояниях, обеспечивая при этом более низкий уровень внеполосных излучений. Представляемая работа связана с исследованием множества конструкций антенн с заданными размерами вибраторов для того, чтобы выявить потенциально достижимые их характеристики. В виду необходимости исследований большого количества конструкций антенн использована программа *Tronan Macro Machine* для создания моделей антенн и получения частотнозависимых параметров заданных вариантов конструкций трехэлементных вибраторных антенн с помощью макроса, аналогичного созданному ранее [1]. Среда моделирования *MMANA GAL Pro*. С помощью файла, созданного в табличном процессоре *MS Excel* рассчитаны параметры заданных вариантов конструкций трехэлементных вибраторных антенн и построены зависимости относительной полосы рабочих частот, средних значений коэффициента усиления, отношения излучения вперед/назад, *KCB* в полосе рабочих частот по уровню *KCB* = 1,5 и 2 при расстояниях от активного вибратора до директора в пределах $0,04 \cdot \lambda \dots 1,03 \cdot \lambda$ на рис. 1 - 3.



Рис. 1. Зависимости относительной полосы рабочих частот $P_{Полн}$ от расстояния между активным вибратором и директором.



Рис. 2. Зависимости средних значений *KCB* в полосе рабочих частот и минимального значения *KCB* от расстояния между активным вибратором и директором.

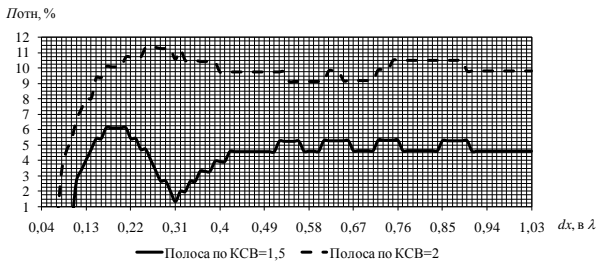

Рис. 3. Зависимости средних значений коэффициента усиления G_{aver} и значений отношения излучения вперед/назад F/B_{aver} в полосе рабочих частот от расстояния между активным вибратором и директором по уровню $KCB = 1,5$.

Выводы. Совокупность конструкций трехэлементных вибраторных антенн с удлиненным рефлектором на шесть процентов и уменьшенным директором на десять процентов в длинах волн относительно активного вибратора при диаметре проводников $0,004$ длины волны с изолированной траверсой при расстоянии от активного вибратора до рефлектора $0,16 \cdot \lambda$ и от активного вибратора до директора от $0,04 \cdot \lambda$ до $1,03 \cdot \lambda$ с шагом $0,01 \cdot \lambda$ обеспечивают следующие предельно достижимые параметры: по уровню $KCB = 1,5$: $P_{OTH} = 6,1\%$ ($d_{AB-ДИР} = 0,17 \cdot \lambda$); $G_{AVER} = 6,37$ дБи ($d_{AB-ДИР} = 0,17 \cdot \lambda$) и $F/B_{AVER} = 10,80$ дБ ($d_{AB-ДИР} = 0,16 \cdot \lambda$); $KCB_{CP} = 1,22$ ($d_{AB-ДИР} = 0,15 \cdot \lambda$); по уровню $KCB = 2$: $P_{OTH} = 11,37\%$ ($d_{AB-ДИР} = 0,22 \cdot \lambda$); $G_{AVER} = 6,36$ дБи ($d_{AB-ДИР} = 0,13 \cdot \lambda$) и $F/B_{AVER} = 10,73$ дБ ($d_{AB-ДИР} = 0,13 \cdot \lambda$); $KCB_{CP} = 1,43$ ($d_{AB-ДИР} = 0,17 \cdot \lambda$).

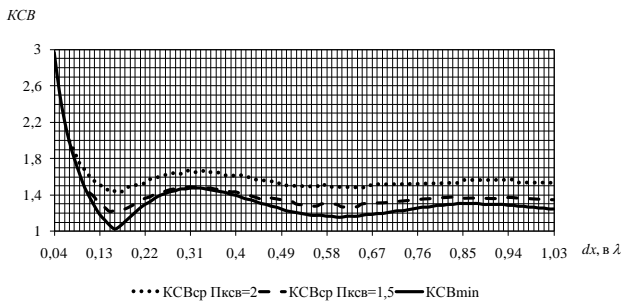
В случае необходимости обеспечения максимальных значений параметров антенны для равнозначных весовых коэффициентов значимости параметров рекомендуются конструкции обеспечивающие: по уровню $KCB = 1,5$ $P_{OTH} = 6,1\%$, $G_{AVER} = 6,34$ дБи и $F/B_{AVER} = 10,85$ дБ, $KCB_{CP} = 1,23$ при расстоянии $d_{AB-ДИР} = 0,17 \cdot \lambda$; по уровню $KCB = 2$ $P_{OTH} = 10,1\%$, $G_{AVER} = 6,33$ дБи и $F/B_{AVER} = 10,73$ дБ, $KCB_{CP} = 1,43$ при расстоянии $d_{AB-ДИР} = 0,17 \cdot \lambda$.

Литература

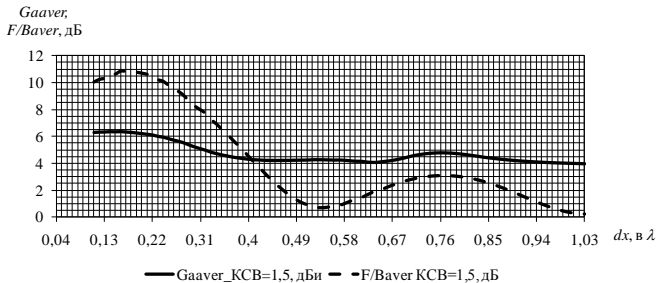
1. The radiation patterns of an antenna in MMANA for Tronan Macro Machine / В. А. Иванов, Н. В. Рябова, В. В. Павлов // Свидетельство о государственной регистрации программы для ЭВМ № 2011619372 от 07.12.2011 г. Роспатент. – Москва, 2011.

Е.С. Герасимов, А.Н. Дедов, ПГТУ, Йошкар-Ола
E.S. Gerasimov, A.N. Dedov, VSUT, Yoshkar-Ola

**ИНФОРМАЦИОННАЯ БЕЗОПАСНОСТЬ ТЕХНОЛОГИИ NFC
 ДЛЯ ИСПОЛЬЗОВАНИЯ СРЕДСТВ ПЕРЕДАЧИ ИНФОРМАЦИИ
 INFORMATION SECURITY NFC TECHNOLOGY
 FOR THE USE OF MEANS OF INFORMATION TRANSFER**

NFC (Near Field Communication) — это технология бесконтактной идентификации беспроводной коммуникации, которая позволяет двум электронным устройствам обмениваться информацией посредством радиочастот (13.56МГц 424Kbps) без физического контакта, на коротких, не более 10 см, расстояниях.

NFC (Near Field Communication) is a contactless identification and wireless communication technology that allows two electronic devices to exchange information via radio frequencies (13.56 MHz @ 424 Kbps) without physical contact, over short, no more than 10 cm, distances. Расшифровка аббревиатуры NFC—Near Field Communication, в дословном переводе это означает «связь в ближнем поле». NFC технология обеспечивает высокую степень защиты данных. NFC позволяет организовать радиоканал передачи данных на короткие, не более 10 см, расстояния между различными типами электронных устройств, поддерживающих как симплексную, так и дуплексную связь. Эта технология обеспечивает максимально удобный способ обмена информацией и реализует это максимально безопасным образом.[1]

С точки зрения информационной безопасности основные слабости и недостатки NFC связаны с тем что стек протоколов NFC не предусматривает криптографии при передаче. В реализациях многих карт, смарт-карт и их эмуляции применяются слабые криптографические алгоритмы [2]. Этот недостаток, однако, отчасти искупается используемыми методами кодирования, которые, хотя и не гарантируют защиты от разужения информации средствами РЭБ, защищают от несанкционированной модификации передаваемого. Уязвимости NFC - это:

1. Прослушивание информации при передаче по NFC.
2. Несанкционированное (скрытое / не заметное для пользователя) считывание информации с NFC устройств.
3. LockAttack (перевод эмулированной карты/метки в режим только чтение и блокирование записи информации считывателем).
4. TimeAttack (в случае если срок действия карты или услуг прописан на самой карте, можно поменять эту дату).
5. ReplyAttack (перехват информации и многократное её повторение или применение – позволяет получать услуги, товары, получать доступ от имени другого лица).
6. Relayattack (злоумышленник использует 2 NFC устройства, одно из которых считывает данные с устройства жертвы, передает данные на второе, а второе устройство выдает полученные данные считывателю и получаем услугу от имени жертвы).
7. Классические атаки на серверную и инфраструктурную часть NFC сервисов [2].

За данной технологией будущее, она позволяет собрать все важные функции в одном мобильном устройстве, повысит удобность и скорость обслуживания таких ежедневных рутинных процессов. Для шифрования можно использовать симметричные алгоритмы, а для обмена ключами — различные варианты протокола Диффи-Хеллмана. Протокол Диффи-Хеллмана — криптографический протокол, позволяющий двум и более сторонам получить общий секретный ключ, используя незащищенный от прослушивания канал связи [3]. Полученный ключ используется для шифрования дальнейшего обмена с помощью алгоритмов. Этот протокол отлично противостоит пассивному нападению.

Литература

1. nfctime.ru. применение NFC.
2. www.securitylab.ru. Анализ. БезопасностьNFC.
3. ru.bmstu.wiki Протокол Диффи-Хеллмана.

УДК 621.865.8

Б.Ф. Лаврентьев, А.В. Семёнова, А.Е. Москвина, К.Н. Широкова
ПГТУ, Йошкар-Ола
B.F. Lavrentiev, A.V. Semenova, A.E. Moskvina, K.N. Shirokova
VSUT, Yoshkar-Ola

РОБОТОТЕХНИЧЕСКАЯ КОНСТРУКЦИЯ «ГНОМИК» ROBOTIC DESIGN " DWARF»

Аннотация. В статье отмечается острая необходимость в организации работы с детьми в дошкольных детских учреждениях, в детских комнатах, торговых и развлекательных центрах с целью их воспитания и эмоционально - психологического развития. Практика показала, что для выполнения этих задач наиболее всего подходят информационные робототехнические конструкции с внутренним и внешним управлением, выполненные в виде сказочных робототехнических героев. Основной целью предлагаемого проекта является создание многофункциональной робототехнической фигуры «Гномик», предназначенной для психоэмоционального развития детей дошкольного и школьного возраста в детских учреждениях, в культурных и развлекательных центрах. В статье приводится общий вид робота, его структурная схема, функционирование. Ориентировочная стоимость предлагаемой робототехнической конструкции не превышает 15 – 20 тыс. руб. при высокой надежности и простоте эксплуатации

Abstract. The article notes the urgent need for the organization of work with children in preschool institutions, in children's rooms, shopping and entertainment centers for their education and emotional and psychological development. Practice has shown that to perform these tasks the most suitable information robotic design with internal and external control, made in the form of fabulous robotic characters. The main objective of the proposed project is to create a multifunctional robotic figure «Dwarf», designed for psycho-emotional development of children of preschool and school age in children's institutions, cultural and entertainment centers. The article provides a General view of the robot, its structural scheme, functioning. The estimated cost of the proposed robotic design does not exceed 15 – 20 thousand rubles. with high reliability and ease of operation, so it can be purchased by almost every kindergarten, shopping and entertainment center.

Ключевые слова: робототехническая конструкция, дети, воспитание, Гномик, сказочные герои, плеер, рассказы, детские учреждения.

Key words: robotic design, children, education, Dwarf, fairy-Tale characters, player, fairy tales, stories, preschool institutions.

В настоящее время существует острая необходимость в организации работы с детьми в дошкольных детских учреждениях, в детских комнатах торговых и развле-

кательных центров с тем, чтобы дети получали полезную информацию для воспитания и эмоционально - психологического развития. Практика показала, что для выполнения этих задач наиболее полно подходят информационные робототехнические конструкции с внутренним и внешним управлением, выполненные в виде сказочных робототехнических героев, созданные сотрудниками Поволжского государственного технологического университета в 2012-2018 годах. Робототехнические конструкции воспринимаются детьми как куклы, с которыми можно общаться, получать информацию и просто играть и веселиться. Следует отметить, что куклы в жизни человека с самого рождения играют особую роль. С одной стороны, они представляют собой инструмент для развлечения и веселой игры, а с другой стороны, обладают замечательным обучающим и воспитательным эффектом. Именно с помощью кукол можно помочь ребенку в социализации, понять, что такое добро и что такое зло и направить свои усилия на развитие творческих индивидуальных способностей ребенка. В сознании ребёнка кукла, представленная в виде робототехнической конструкции, воспринимается как друг и потому может оказывать на него психологическое воздействие [1, 2, 9].

Существует большое количество робототехнических конструкций, выполненных в виде сказочных и былинных героев, животных, людей, выполняющих движения отдельных органов и выдающих звуковую информацию (заявки № 2594041 (Франция), № 0S 3536242 (ФРГ), № 2585583 (Франция), № 2635017 (Франция), № 2594041 (ФРГ), № 0S3703491 (ФРГ)). В Поволжском государственном технологическом университете в, рамках выполнения гранта №15-06-10686, выполнен эскизный проект по созданию сказочной робототехнической конструкции «Гномик» для работы с детьми в дошкольных детских учреждениях, в детских комнатах торговых центров и в развлекательных центрах [3-8]. Многофункциональная робототехническая фигура «Гномик» предназначена для эмоционально-психологического развития детей дошкольного и младшего школьного возраста. Она разработана с целью реализации в комплексе задач, связанных с воспитанием, обучением и развитием ребенка: Благодаря режиму внутреннего программного управления, в память электронной игрушки можно записать рассказы, различные песни, сказки для маленьких слушателей. Сказки - это необходимый элемент духовной жизни ребенка. Входя в мир чудес и волшебства, ребенок погружается в глубины своей души. Он растет, его переполняет целая гамма эмоций. Сказочный

мир требует от ребенка активного, хорошо развитого воображения, умения свободно, не страшась опасностей и приключений, импровизировать.

В дошкольном возрасте дети очень любят слушать художественные произведения, так как они раскрывают перед детьми мир человеческих чувств, вызывая интерес к внутреннему миру героя. Научившись сопереживать героям художественных произведений, дети начинают замечать проблемы окружающих людей. У них



формируются гуманные чувства, способность проявлять участие и заботу, различать несправедливость. Именно этих качеств так не хватает в современном мире.

Рис.1. Робот «Гномик».

Целью настоящего проекта является создание недорогой и надежной робототехнической конструкции с большим объемом информации для детей при их массовом использовании в детских садах, в культурных и развлекательных центрах

На рис.1 представлен общий вид робототехнической конструкции, выполненной в виде фигуры «Гномика», в руках которого раскрытая книга сказок, которую он читает собравшимся детям. Вблизи находится фонарь, который подсвечивает книгу. Во время чтения «Гномик» медленно поворачивает голову слева на право, а затем быстро возвращает её в начальное состояние, имитируя чтение. При этом он моргает глазами и двигает ртом в такт со звуком. В любой момент по внешним командам гномик может прервать чтение и выполнять внешние команды оператора, произносить звуковую информацию от внешнего оператора, отвечать на вопросы детей. Такой режим эффективен при работе с детьми. На рис. 2 приведена структурная схема предлагаемой робототехнической конструкции «Гномик», которая содержит фигуру, в голове, которой установлен механизм управления глазами, механизм управления ртом, динамик с усилителем, механизм поворота головы, механизм останова головы в центре, плеер с картами памяти, датчик присутствия, схема управления, приемник внешних команд, приемник внешних звуковых сигналов.

Робототехническая конструкция «Гномик» размещается в игровых комнатах дошкольных и школьных учреждения, в детских комнатах торговых и развлекательных центров. При входе посетителей в помещение, где размещается робот, срабатывает датчик присутствия, сигнал с которого поступает на вход схемы управления, который включает плеер, в карточке памяти которой записана информация в виде сказок, рассказов, музыкальных произведений, поучительной информации с комментариями. Звуковая информация с плеера поступает на динамик с усилителем и механизм управления ртом. Во время чтения схема управления формирует

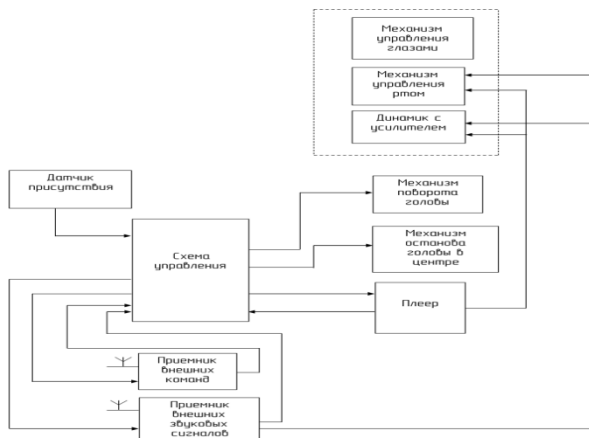

сигнал на механизм поворота головы, который медленно поворачивает голову слева направо

Рис.2 Структурная схема «Гномика»

и быстро возрастает ее назад, имитируя

чтение «Гномиком». В любой момент по внешней команде можно отключить плеер и выдать внешнюю информацию, поступающую с приемника внешних команд и с приемника внешних звуковых сигналов. Для этого имеется внешний пульт управления с микрофоном, формирователем команд и передатчиком. В качестве памяти можно использовать различные запоминающие устройства, в том числе плеер МП 3. Ориентировочная стоимость предлагаемой робототехнической конструкции не превышает 15 – 20 тыс. руб. при высокой надежности и простоте эксплуатации, поэтому ее может приобрести практически каждый детский сад, торговый и развлекательный центр и детская больница.

Литература

1. Абраменкова В.В. Социальная психология детства в контексте развития отношений ребенка в мире // Вопросы психологии, 2001, №1, С.3-16.
2. Бейлина А.Ф., Фребель: Игры и игровые средства //Журнал Дошкольное воспитание, 1995, №3, С.56-58.
3. Васильева Я.М., Лаврентьев Б.Ф. «Робототехническая конструкция с внутренним и внешним управлением». Патент на полезную модель RU №142839 U1 Опубликовано 10.07.2014.
4. Лаврентьев Б.Ф. Информационные робототехнические конструкции – как средство разностороннего развития детей.// Труды Поволжского государственного технологического университета, 2014. С. 104-107.
5. Лаврентьев Б.Ф., Васильева Я.М. Детские информационные робототехнические конструкции для лечебных и культурных центров. //Журнал «Вестник современной науки» № 1 М., февраль 2015 г., стр. 111 – 113.
6. Лаврентьев Б.Ф. Информационные робототехнические конструкции для культурных и выставочных центров.// Научный альманах 2015, № 6, стр.64–68, Тамбов, ООО ЮКОН.
7. Лаврентьев Б.Ф., Щипкова Е.В., Орлова Н.А., Иванов Д.И. Робототехническая конструкция. Патент RU № 139409. Опубликовано 20.04. 2014
8. Урунтаева Г.А. Детская психология. М.: Академия, 2006. - 386 с.
9. Шалаев В.П., Лаврентьев Б. Ф., Шалаева Л.А. Детский кукольный театр в диалоге гуманитарных и инженерных технологий // Социальное время №5. 2017. стр. 134 – 140.
10. Шалаева С.Л. Мир взрослых и мир детства перед вызовами глобального общества / С.Л. Шалаева // Регионология. – 2013. - № 2. – С.258-262.

УДК 069

*Б.Ф. Лаврентьев, А.В. Семёнова, А.Е. Москвина, К.Н. Широкова
ПГТУ, Йошкар-Ола
B.F. Lavrentiev, A.V. Semenova, A.E., Moskvin, K.N. Shirokova
VSUT, Yoshkar-Ola*

ПРИМЕНЕНИЕ НОВЫХ ИННОВАЦИОННЫХ ТЕХНОЛОГИЙ В СОВРЕМЕННЫХ МУЗЕЯХ APPLICATION OF NEW INNOVATIVE TECHNOLOGIES IN MODERN MUSEUMS

Аннотация. Современные компьютерные информационные технологии широко внедряются в музейную деятельность во всех современных годах мира. Технический прогресс и современные технологии обработки изображений произвели информационную революцию в музейной области и успешно внедряются в различные области музейной индустрии. В статье приводится информация по целому ряду известных музеев мира с их новыми инновационными технологиями. Особую роль в современных музеях играют информационные компьютерные системы для ознакомления посетителем музеев со всем многообразием современного мира. С этой целью сотрудники Поволжского государственного технологического университета создали роботов-экскурсоводов, которые устанавливаются в музеях, привлекают в музей посетителей, выдают им нужную информацию, проводят тематические экскурсии, отвечают на вопросы. Роботы-экскурсоводы работают во внутреннем, внешнем и комбинированном режимах управления и позволят многократно повысить зрелищность и ценность музеев.

Abstract. Modern computer information technologies are widely introduced into museum activity in all modern years of the world. Technical progress and modern image processing technologies have produced an information revolution in the museum area and are successfully being introduced into various areas of the museum industry. The article provides information on a number of famous museums in the world with their new innovative technologies. A special role in modern museums is played by radio information systems to familiarize visitors of museums with the diversity of the modern world. To this end, employees of the Volga State Technological University have created robots, guides who are installed in museums, attract visitors to the museum, give them the necessary information, conduct thematic excursions, answer questions. Guides and robots work in the internal, external and combined management modes and will greatly increase the entertainment and value of museums.

Ключевые слова: музеи, экспозиции, выставки, робототехнические объекты искусства, экскурсоводы, инновационные технологии, музеи Детства, музей Знаний.

Key words: museums, expositions, exhibitions, robotic objects, art, sightseeing, innovative technologies, museums Dentistry, museums of Knowledge.

Знаменитые музеи мира, такие как Лувр или Британский музей, традиционно являются местами притяжения публики. Музеи такого уровня - основные достопримечательности своих городов, так как в них собраны по-настоящему великолепные коллекции. Однако в последние десятилетия благодаря внедрению новых инновационных технологий в музейную деятельность многие молодые музеи достойно конкурируют с ними по посещаемости и по тому влиянию, которое они оказывают на окружающую среду. К факторам, делающим музеи влиятельными, относятся архитектурный облик самих здания, развиваемые формы музейной активности, дополнительные инвестиционные сервисы. В последние десятилетия мир переживает то, что в прессе принято называть музейным бумом. При этом нередко молодые музеи достойно конкурируют с известными музеями по посещаемости и тому влиянию, которое они оказывают на окружающих и часто не только из-за хранящимся в них шедеврам. Уникальность музеев в современном мире в значительной мере определяется теми инновационными технологиями, которые

определяются тематикой музея и его финансовыми и техническими возможностями.

Музеи современного искусства стараются идти в ногу с прогрессом. Для тех, кто любит искусство, но не имеет возможности много путешествовать, давно существуют виртуальные туры по музеям разных стран. Модный тренд - совмещать искусство с аттракционом - долго вызывал критические отзывы музейщиков всего мира. Однако мультимедиа технологии, которые еще несколько лет назад в качестве опытного образца проходили обкатку лишь на временных выставках, сегодня все больше используются в постоянных экспозициях.

Например, *«Музей искусств Кливленда»* удостоился в прошлом году номинации «Лучшая цифровая выставка». Большой, во всю стену, сенсорный экран позволяет одновременно ознакомиться с собранием музея нескольким посетителям. Более 3500 экспонатов можно детально рассмотреть благодаря максимальному увеличению. Кроме того, программа позволяет сформировать собственную виртуальную коллекцию и добавить ее в личный маршрут по экспозиции. *Шведский Музей Средиземноморья в Стокгольме* использовал 3D-технологии для «оживления» тех же египетских мумий, которые были подвергнуты томографическому сканированию и отображены на специальном интерактивном сайте музея. *Датский национальный морской музей в Хельсингере* позволил своим посетителям погрузиться в морскую пучину. Одинадцать прожекторов создают гигантскую панорамную проекцию, благодаря чему и создается ощущение реального нахождения человека в открытом океане. *Музейный комплекс «Вселенная воды» в Санкт-Петербурге* построил свое экспозиционное пространство таким образом, что оно находится в постоянном движении. Зритель погружается в водный мир при помощи видеопроекций и звукового сопровождения.

В музее города Стелленбос посетители буквально за несколько секунд могут оказаться в машине времени. Если повернуть круглую ручку по часовой стрелке, окажешься в будущем, если против – в прошлом. На четырех метровом экране появится изображение выбранной посетителем эпохи с рассказом на иностранном языке. В отечественных музеях сегодня наиболее востребованы интерактивные дисплеи и столы, позволяющие посетителю самостоятельно выбирать контент для просмотра или прослушивания, а также информационные киоски – сенсорный дисплей с компьютером максимально быстро выдает необходимую справочную информацию о музее и его коллекции. *Музей-заповедник «Сталинградская битва»* к 70-летию Победы тоже модернизировали. Благодаря современным технологиям, события героической обороны города на Волге буквально оживают на глазах посетителей. Анимированный макет города позволяет увидеть на гипсовом полотне подробную историю битвы за Сталинград: полномасштабные картины мирной довоенной жизни сменяются сценами боев, перемещений Красной армии, высадкой десанта и варварской бомбардировкой города 23 августа 1942 года.

В России наиболее крупные и интересные музеи располагаются в крупных городах – Москве, Санкт-Петербурге, Нижнем новгороде, Новосибирске, Владивостоке, хотя нужно отдать должное и тому, что практически в каждом населенном пункте работают небольшие краеведческие музеи иногда совмещенные с библиотеками. В региональных центрах страны особое внимание уделяется краеведческим музеям, характеризующим природу края, особенности быта, историю района. В региональных музеях большое внимание уделяется музеям, посвященным

знаковым событиям или известным государственным деятелям науки и техники. В таких музеях проводятся лекции, семинары, интересные доклады, обсуждаются научные проблемы с широким использованием информационных музейных технологий. Именно музеи должны быть распространителем всего нового в науке в природе, так как любой турист, посещающий город черпает информацию о нем, посещая музеи города. Сотрудниками Поволжского государственного университета в 2016 – 2017 годах разработан эскизный проект «Сказочного» города Йошкар-Олы, в состав которого входит Республиканский краеведческий музей, Республиканский кукольный театр, Музей Детства, городской музей, музей «Богатство Мирового океана», Картинная галерея. Для каждого музея спроектированы робототехнические экскурсоводы, которые выполнены в виде сказочных, легендарных или национальных героев, например, для Республиканского краеведческого музея предлагается использовать национального героя Акпарса, для Козьмодемьянского музея фигуру Остапа Бендера, для музея «Богатство Мирового Океана» предлагается робот-«Царь морской», для Республиканского кукольного театра предлагается экскурсовод в виде «Кота в сапогах». Робототехнический экскурсовод имеет внутреннее, внешнее или комбинированное управление.

При внутреннем управлении функционирование робота происходит под управлением внутреннего программного устройства, в котором информация по поведению робота записывается в постоянную программируемую память. В состав устройства входит ряд внешних датчиков, которые позволяют автоматически менять программы, изменяющие поведение роботов и источников звукового сопровождения. *При внешнем управлении* управляющие сигналы и звуковое сопровождение поступает по радиоканалу с внешнего передающего пункта, расположенного в отдельном закрытом помещении на расстоянии 20 - 30 метров от робота. Управление роботом происходит с участием оператора (артиста), который видит обстановку вблизи робота с помощью камеры наблюдения, слышит звуки и формирует 5 - 8 команд на исполнительные механизмы робота, например, поворот головы направо, налево, останов головы в центре, поворот туловища и так далее. Кроме того, оператор через микрофон передает звуковую информацию на аппаратуру робототехнической конструкции, которая приводит в движение рот робота и через динамики преобразуется в звуковое сопровождение.

Робот - экскурсовод может проводить экскурсии в музеях, читать лекции по заданной тематике, общаться с посетителями, отвечать на их вопросы. При этом по программе осуществляется подсветка определенных экспонатов, включаются экран дисплея с показом тематических фильмов. Информация записывается на магнитных носителях или может передаваться по радиоканалу источника информации (сотрудника музея, который может находиться вне зала и видит обстановку вблизи



робота по видеоканалу) Основным преимуществом предлагаемых робототехнических экскурсоводов является их низкая стоимость и высокая надежность за счет использования типовых дешевых и надежных комплектующих, выполненных на базе радиотелефонов, автомобильной автоматике, МП 3 плееров и др.

Внедрение созданных информационных робототехнических конструкций - экскурсоводов в культурных и развлекательных центрах несомненно будет способствовать развитию туризма в нашем регионе.

Рис. 1. Кот в сапогах.

Литература

1. Лаврентьев Б.Ф. Робототехнические объекты для музеев //Журнал научных публикаций «Актуальные проблемы гуманитарных и естественных наук». 2016 №7. С. 191-193.
2. Стешина Л.А., Лаврентьев Б.Ф., Белова Н.В., Горохова Р.И., Кудрявцев И.А. Создание нового класса детских информационных робототехнических конструкций // Ресурсы робототехнических конструкций как инструмента воспитания и образования детей и и юношества. Сборник статей по гранту РГНФ № 15-06-10686. ПГТУ. 2016. С. 46-49.
3. Лаврентьев Б.Ф. Экскурсию ведет робот // Ресурсы робототехнических конструкций как инструмента воспитания и образования детей и юношества. Сборник статей по гранту РГНФ. № 15-06-10686. ПГТУ. 2016. С. 46-49.
4. Лаврентьев Б.Ф., Щипкова Е.В., Орлова Н.А., Иванов Д.И. «Робототехническая конструкция» Патент на полезную модель RU №139409 U1 Оpub. 20.04.2014.
5. Лаврентьев Б.Ф., Васильева Я.М., «Робототехническая конструкция с внутренним и внешним управлением» Патент RU №142839 U1 . Опубликовано. 10.07.2014.
6. Лаврентьев Б.Ф. Информационные робототехнические объекты в современном городе // Альманах современной науки и образования. Тамбов. Издательство Грамота 2016. №8 (108 С. 48 -51.
7. Лаврентьев Б.Ф. Робот «Попугай» для культурных и развлекательных центров// Альманах современной науки и образования. Тамбов. Издательство Грамота.2016. № 7 (109), стр. 53 - 59.
8. Лаврентьев Б.Ф. Театр кукол в современном городе // Альманах современной науки и образования. Тамбов. Издательство Грамота. 2016. №8 (108) С. 61-65.

УДК 621.396.67

*А.В. Лоханов, В.В. Павлов
ПГТУ, Йошкар-Ола*

**ИССЛЕДОВАНИЕ ВИБРАТОРНЫХ АНТЕН
С УВЕЛИЧЕННЫМ РЕФЛЕКТОРОМ НА ВОСЕМЬ ПРОЦЕНТОВ
И УКОРОЧЕННЫМ ДИРЕКТОРОМ НА ДЕСЯТЬ ПРОЦЕНТОВ
В ДЛИНАХ ВОЛН ОТНОСИТЕЛЬНО АКТИВНОГО ВИБРАТОРА
ПРИ РАССТОЯНИИ ОТ АКТИВНОГО ВИБРАТОРА
ДО РЕФЛЕКТОРА 0,16 ДЛИНЫ ВОЛНЫ**

Цель работы: выявление конструкций вибраторных антенн с увеличенным рефлектором на восемь процентов и укороченным директором на десять процентов в длинах волн относительно активного вибратора, обеспечивающих наибольший рабочий диапазон частот, наибольшие средние коэффициенты усиления, отношение излучения вперед/назад и наименьший средний уровень KCB в полосе рабочих частот для конструкций с расстоянием от активного вибратора до рефлектора $0,16$ длины волны. **Решаемые задачи:** автоматизация процессов расчета частотнозависимых параметров антенн в программе *MMANA GAL Pro*; обработка частотнозависимых массивов и расчет параметров антенн с помощью табличного процессора *MS Excel*; анализ полученных результатов.

Важнейшими параметрами антенны являются рабочая полоса частот, коэффициент усиления и отношение вперед-назад в полосе рабочих частот. Использование вибраторных антенн позволяет улучшить указанные параметры антенн, но необходимо исследование таких конструкций путем их численного моделирования и расчета их параметров. В представляемой работе расчет большого количества конструкций антенн в программе *MMANA* реализован с помощью макросов программы *Tronan Macro Machine*. Созданы модели антенн и получены их частотнозависимые параметры с помощью макроса, аналогичного созданному ранее [1]. С помощью файла, созданного в табличном процессоре *MS Excel* рассчитаны параметры заданных вариантов конструкций трехэлементных вибраторных антенн и построены зависимости относительной полосы рабочих частот, средних значений коэффициента усиления, отношения излучения вперед/назад, KCB в полосе рабочих частот по уровню $KCB = 1,5$ и 2 при расстояниях от активного вибратора до директора в пределах $0,04 \cdot \lambda \dots 1,03 \cdot \lambda$ (см. рис. 1 – 3).



Рис. 1. Зависимости относительной полосы рабочих частот $P_{отн}$ от расстояния между активным вибратором и директором.



Рис. 2. Зависимости средних значений KCB в полосе рабочих частот и минимального значения KCB от расстояния между активным вибратором и директором.

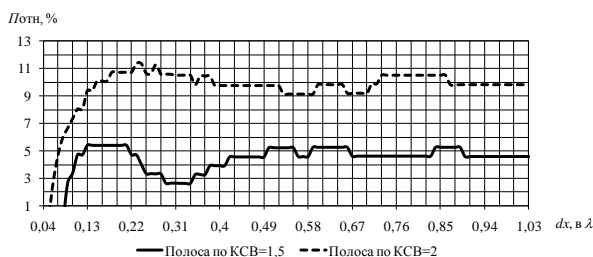

Рис. 3. Зависимости средних значений коэффициента усиления $Gaver$ и значений отношения излучения вперед/назад $F/Baver$ в полосе рабочих частот от расстояния между активным вибратором и директором по уровню $KCB = 1,5$.

Выводы. Совокупность конструкций трехэлементных вибраторных антенн с увеличенным рефлектором на восемь процентов и укороченным директором на десять процентов в длинах волн относительно активного вибратора при диаметре проводников $0,004$ длины волны с изолированной траверсой при расстояниях от активного вибратора до рефлектора $0,16 \cdot \lambda$ и от активного вибратора до директора от $0,04 \cdot \lambda$ до $1,03 \cdot \lambda$ с шагом $0,01 \cdot \lambda$ обеспечивает следующие предельно достижимые параметры: по уровню $KCB = 1,5$: $\Pi_{OTH} = 5,41\%$ ($d_{AB-ДИР} = 0,13 \cdot \lambda$); $G_{AVER} = 5,99$ дБи ($d_{AB-ДИР} = 0,14 \cdot \lambda$) и $F/B_{AVER} = 8,99$ дБ ($d_{AB-ДИР} = 0,17 \cdot \lambda$); $KCB_{CP} = 1,26$ ($d_{AB-ДИР} = 0,13 \cdot \lambda$); по уровню $KCB = 2$: $\Pi_{OTH} = 11,37\%$ ($d_{AB-ДИР} = 0,21 \cdot \lambda$); $G_{AVER} = 6,01$ дБи ($d_{AB-ДИР} = 0,12 \cdot \lambda$) и $F/B_{AVER} = 9,12$ дБ ($d_{AB-ДИР} = 0,15 \cdot \lambda$); $KCB_{CP} = 1,46$ ($d_{AB-ДИР} = 0,13 \cdot \lambda$).

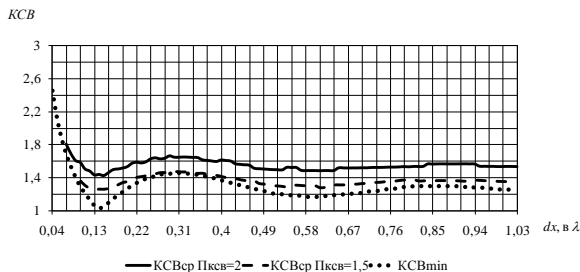
В случае необходимости обеспечения максимальных значений параметров антенны для равнозначных весовых коэффициентов значимости параметров рекомендуются конструкции обеспечивающие: по уровню $KCB = 1,5$ $\Pi_{OTH} = 5,41\%$, $G_{AVER} = 5,99$ дБи и $F/B_{AVER} = 9,00$ дБ, $KCB_{CP} = 1,26$ при расстоянии $d_{AB-ДИР} = 0,15 \cdot \lambda$;

по уровню $KCB = 2 P_{OTH} = 10,1 \%$, $Ga_{AVER} = 5,99$ дБи и $F/B_{AVER} = 9,00$ дБ, $KCB_{CP} = 1,46$ при расстоянии $d_{AB-ДИР} = 0,16 \cdot \lambda$.

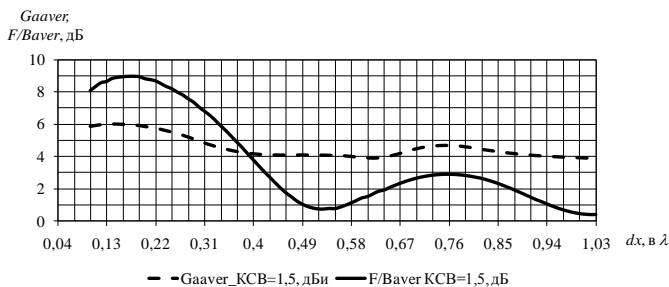
Литература

1. The radiation patterns of an antenna in MMANA for Tronan Macro Machine / В. А. Иванов, Н. В. Рябова, В. В. Павлов // Свидетельство о государственной регистрации программы для ЭВМ № 2011619372 от 07.12.2011 г. Роспатент. – Москва, 2011.

*А.А. Минин, ПГТУ, Йошкар-Ола
А.А. Minin, VSUT, Yoshkar-Ola*

АНАЛИЗ ОШИБОК НА ОСНОВЕ ФАЙЛА ДАННЫХ НАБЛЮДЕНИЯ ANALYSIS OF ERRORS BASED ON FILE DATA OF OBSERVATION

Аннотация: статья посвящена анализу ошибок на основе файла наблюдения RINEX версии 2.11.

Abstract: the article is devoted to the analysis of errors based on the observation file RINEX version 2.11.

Ключевые слова: RINEX, GPS.

Key words: RINEX, GPS.

Формат данных RINEX (Receiver Independent Exchange Format) предназначен для обмена необработанных данных систем спутниковой навигации, таких как GPS, GLONASS и Galileo. Это позволяет более точно обработать полученных данных, выбирая только лучшие атмосферные условия во время измерений. Конечными результатом навигационного приемника обычно являются физические величины, такие как данные местоположения или скорость. Однако расчет этих величин основан на серии измерений с одного или нескольких спутниковых созвездий. Хотя приемники рассчитывают позиции в реальном времени, очень часто необходимо хранить промежуточные измерения для последующей обработки данных. RINEX – это стандартный формат, который позволяет управлять и обрабатывать полученные данные не зависимо от модели приемника или программного обеспечения. GPS наблюдения включают в себя три фундаментальные величины, которые необходимо определить: время, фаза и псевдодалность. Формат рекомендует использовать следующее соглашение об именах для файлов RINEX «ssssdddf.yyy»(рис. 1).

# / TYPES OF OBSERV	- Число различных типов наблюдений, сохраненных в файле - Типы наблюдений - Код типа данных - Код частоты Если более чем 9 типов наблюдений: используются продолжающиеся строки (включая метки заголовка в столбцах 61-80!)	I6, 9(4X,A1, A1) 6X,9(4X,2A1)
---------------------	---	--

Рисунок 4 – Фрагмент количество и типы наблюдений.

Код типа данных (рис. 5). и код частоты (рис. 6) определены в формате RINEX версии 2.11.

```

Код типа данных
(только прописные символы):
С: Псевдодалность GPS: C/A, L2C
      ГЛОНАСС: C/A
      Galileo: All
P: Псевдодалность GPS и ГЛОНАСС: P-код
L: Фаза несущей частоты
D: Доплеровский сдвиг
S: Мощность сигнала или значения С/Ш
измеряемые приемником для фазовых
измерений

```

Рисунок 5 – Код типа данных.

Код частоты				
	GPS	ГЛОНАСС	Galileo	SBAS
1:	L1	G1	E2-L1-E1	L1
2:	L2	G2	--	--
5:	L5	--	E5a	L5
6:	--	--	E6	--
7:	--	--	E5b	--
8:	--	--	E5a+b	--

Рисунок 6 – Код частоты.

Заголовок всегда заканчивается меткой (рис. 7).

END OF HEADER	Последняя запись в секции заголовка	60X
---------------	-------------------------------------	-----

Рисунок 7 – Фрагмент конца заголовка.

Дальше идет информация о каждой эпохе, которая повторяется с заданным интервалом (рис 8).

EPOCH/SAT или EVENT FLAG	- Эпоха: - год (2 цифры, дополнен 0, если необходимо) - месяц, день, час, мин, - секунда	1X, I2.2, 4 (I1, I2), F11.7,
	- флаг эпохи 0: ОК 1: сбой питания между предыдущей и текущей эпохами >1: флаг события	2X, I1,
	- Число спутников в текущей эпохе	I3,
	- Список номеров PRN (спутниковые номера с идентификаторами спутниковой системы, пункт 5.1) в текущей эпохе	I2 (A1, I2),
	- Сдвиг часов приемника (секунды, не обязат.)	F12.9

Рисунок 8 – Эпоха и флаг события.

Самая важная информация содержится в секции записи данных (рис. 9).

OBSERVATIONS	- Наблюдения	данные в записи для	m (F14.3,
	- LLI	каждого типа наблюдений	I1,
	- Мощность сигнала	(последовательность как в заголовке)	I1)

Рисунок 9 – Описание фрагмента записи данных.

Эта запись повторяется для каждого спутника указанного в фрагменте (рис. 8). Фаза записывается как полные циклы несущей частоты, а код в метрах. Пропущенные наблюдения записываются как 0.0 или пустые строки.

Индикатор потери синхронизации записывается как диапазон от 0 до 7:

- 1) 0 или пусто – ОК или неизвестно;
- 2) бит 0 – потеря синхронизации между предыдущим и текущим наблюдением;
- 3) бит 1 – другой волновой множитель;
- 4) бит 2 – наблюдение с использованием закодированных сигналов.

Мощность сигнала записывается как диапазон от 1 до 9:

- 1) минимально возможная мощность сигнала;
- 5) порог для хорошего отношения С/Ш;
- 9) максимально возможная мощность сигнала;

Таким образом, имея информацию о погоде или магнитной активности или файл метеорологического наблюдения за рассматриваемый период, можно собирать и анализировать линейную связь ошибок наблюдения от состояния ионосферы или погодных условий.

Литература

1. Evans, A. Summary of the Workshop on GPS Exchange Formats / A. Evans // 1989. – Proceedings of the Fifth International Geodetic Symposium on Satellite Systems, pp. 917ff, Las Cruces.
2. Gurther, W. A common Exchange Format for GPS Data / W. Gurther, G. Maden, D. Arthur // 1989. – №3. – National Geodetic Survey, Rockville.

3. Gurther, W. The RINEX Format: Current Status, Future Developments / W. Gurther, G. Maden // 1990. – Proceedings of the Second International Symposium of Precise Positioning with the Global Positioning system, pp. 977ff, Ottawa.

4. Аппаратнонезависимый формат обменанавигационными данными [Электронный ресурс]. – Режим доступа: <http://www.meteorlab.ru/doc/rinex211rus.pdf>. – Дата обращения 21.04.2019.

Авторская справка. Минин Антон Александрович, студент, minin.anton@icloud.com.

Author's Bio. Minin Anton Alexandrovich, student, minin.anton@icloud.com.

*А.А. Минин, ПГТУ, Йошкар-Ола
A.A. Minin, VSUT, Yoshkar-Ola*

ПОЛУЧЕНИЕ ПЭС ИЗ RINEX ФАЙЛОВ OBTAINING TEC FROM RINEX FILES

Аннотация: статья посвящена получению ПЭС на основе файлов наблюдения RINEX версия 2.11.

Abstract: the article is devoted to obtaining TEC based on observation files RINEX version 2.11.

Ключевые слова: RINEX, ПЭС.

Key words: RINEX, TEC.

RINEX файл данных наблюдения состоит из секции заголовка и секции записи данных. В секции заголовка содержится общая информация, например:

- 1) версия формата файла;
- 2) модель антенны и приемника;
- 3) типы наблюдений.

В секции записи данных информация:

- 1) эпоха, флаги эпохи, число спутников в текущую эпоху;
- 2) наблюдения, индикатор потери синхронизации, мощность.

Для примера рассмотрим файл наблюдения, информация о типах наблюдения можно найти метки «# / TYPES OF OBSERV»:

```
4 C1 L1 P2 L2 # / TYPES OF OBSERV
```

В данном примере мы имеем 4 типа наблюдения:

- 1) «C1» псевдодальность с кодом частоты 1;
- 2) «L1» фаза несущей частоты с кодом частоты 1;
- 3) «P2» псевдодальность с кодом частоты 2;
- 4) «L2» фаза несущей частоты с кодом частоты 2.

Расшифровка кода частоты (рис. 1).

Система	Част.диап.	Частота	2-символьный код RINEX			
			Псевдод.	фаза несущ.	Доплер	Мощн. сигнала
GPS	L1	1575.42	C1, P1	L1	D1	S1
	L2	1227.60	C2, P2	L2	D2	S2
	L5	1176.45	C5	L5	D5	S5

Рисунок 1 – Код частоты.

Секция заголовка заканчивается меткой «END OF HEADER», после нее содержится информация о эпохе:

```
16 01 01 00 00 0.0000000 0
15G02G05G06G12G25G29G31R06R07R12R13R14R22R23R24
20949190.700 110088755.06409 20949183.080 85783434.79548
```

Данное наблюдение начинается с даты:

- 1) 2016 год;
- 2) 01 месяц;
- 3) 01 день;
- 4) 00 час;
- 5) 00 минуты;
- 6) 0.0000000 секунд.

Флаг эпохи «0» означает отсутствие ошибок в текущую эпоху.

Число спутников «15». Список спутников содержит информацию о спутниковых номерах с идентификатором спутниковой системы. И как было описано выше содержится 4 измерения по порядку:

- 1) 20949190.700 – «C1»;
- 2) 110088755.064 – «L1»;
- 3) 20949183.080 – «P1»;
- 4) 85783434.795 – «L2».

При распространении через земную атмосферу, радиосигнал подвергается влиянию различных факторов. Но самое существенное влияние на распространение радиосигнала оказывает верхняя часть атмосферы Земли – ионосфера. При этом основной характеристикой, определяющей изменение параметров радиосигнала, является полное электронное содержание (ПЭС).

ПЭС рассчитывается по формуле 1:

$$ПЭС = 9,25 \cdot \left(\frac{C}{F1 \cdot L1} - \frac{C}{F2 \cdot L2} \right),$$

где C – скорость света 299792458, м/с;

$F1$ – частота 1575420000, Гц;

$F2$ – частота 1227600000, Гц;

$L1$ – фаза несущей частоты 110088755,06, полных циклов;

$L2$ – фаза несущей частоты 85783434,80, полных циклов.

Вычислим ПЭС по формуле 1

$$ПЭС = 9,25 \cdot \left(\frac{299792458}{1575420000 \cdot 110088755,06} - \frac{299792458}{1227600000 \cdot 85783434,80} \right) = 24,89224499$$

Таким образом, файл наблюдения содержит информацию обо всех спутниках участвующих в наблюдении разбитых эпохам с начала наблюдения с заданным интервалом, информация секции записи позволяет получить ПЭС для каждого спутнику наблюдаемого в конкретную эпоху.

Литература

1. Evans, A. Summary of the Workshop on GPS Exchange Formats / A. Evans // 1989. – Proceedings of the Fifth International Geodetic Symposium on Satellite Systems, pp. 917ff, Las Cruces.

2. Gurther, W. A common Exchange Format for GPS Data / W. Gurther, G. Maden, D. Arthur // 1989. – №3. – National Geodetic Survey, Rockville.

3. Gurther, W. The RINEX Format: Current Status, Future Developments / W. Gurther, G. Maden // 1990. – Proceedings of the Second International Symposium of Precise Positioning with the Global Positioning system, pp. 977ff, Ottawa.

4. Аппаратнонезависимый формат обменанавигационными данными [Электронный ресурс]. – Режим доступа: <http://www.meteolab.ru/doc/rinex21rus.pdf>. – Дата обращения 21.04.2019.

Авторская справка. Минин Антон Александрович, студент, minin.anton@icloud.com.

Author's Bio. Minin Anton Alexandrovich, student, minin.anton@icloud.com.

А.С. Сычев, А.В. Зувев, ПГТУ, Йошкар-Ола
A.S. Sychev, A.V. Zuev, VSUT, Yoshkar-Ola

ИССЛЕДОВАНИЕ СБОЕВ РАДИОНАВИГАЦИОННЫХ СИГНАЛОВ В ЕВРОПЕ INVESTIGATION OF FAILURES OF RADIO NAVIGATION SIGNALS IN EUROPE

Аннотация. В настоящее время зоны покрытия радиовещательных станций, передающих дифференциальные коррекции, ежегодно увеличиваются. Специальные станции контроля, контролирующие качество излучаемых навигационными спутниками радионавигационных сигналов и навигационного поля и, в случае возникновения отказов и неисправностей, формирующие признак отказа соответствующего спутника, получают все большее распространение. В настоящей статье проведено исследование сбоев радионавигационных сигналов в Европе.

Abstract. Currently, the coverage area of broadcasting stations transmitting differential corrections is increasing annually. Special monitoring stations controlling the quality of radio navigation signals and the navigation field emitted by navigation satellites and, in the event of failures and malfunctions, forming a sign of the failure of the satellite concerned, are becoming increasingly common. In this article the study of failures of radio

navigation signals in Europe is carried out.

Ключевые слова: радионавигационные сигналы, сбои, навигационные системы.
Key words: radio navigation signals, failures, navigation systems.

В настоящий момент можно констатировать, что в Европе идет процесс постепенного внедрения и использования высоких спутниковых технологий в различных областях хозяйствования, обороны, науки, техники и т. д. Некоторые ведомства, государственные и частные предприятия и организации владеют соответствующим оборудованием и технологиями точного позиционирования и используют их для решения своих частных целевых задач. «Как и в любой сложной технической системе, компоненты космических навигационных систем функционируют не идеально. В силу этого значения координат и скорости, получаемые потребителем в навигационном решении, отличаются от реальных» [2]. На точность решения навигационной задачи по определению местоположения объекта влияют следующие факторы: геометрическое расположение навигационных космических аппаратов (НКА), используемых в решении; погрешности формирования бортовых шкал времени НКА; эфемеридные погрешности НКА; погрешности за счет распространения навигационных радиосигналов в атмосфере (ионосферные и тропосферные погрешности); аппаратурные погрешности НАК; наличие в системе специальных мер по загрузлению точности (селективный доступ в системе GPS).

Радикальным направлением повышения точности навигационных определений является дифференциальный режим навигации. Его сущность заключается в устранении некоторых погрешностей навигационного поля системы, сильно коррелированных в локальных районах (до 2000 км). «К сильнокоррелированным можно отнести погрешности навигационных определений, обусловленные следующими факторами:

- рассинхронизацией бортовых шкал времени (ШВ) НКА;
- влиянием погрешностей эфемерид НКА;
- распространением навигационных сигналов в ионосфере и тропосфере» [4].

Получив аппаратурными методами или расчетным путем величины этих систематических погрешностей (так называемых дифференциальных поправок), можно реализовать в аппаратуре потребителя компенсацию основных систематических погрешностей навигационных определений путем их учета в алгоритмах обработки навигационных данных. Совокупность аппаратных и программных средств, предназначенных для повышения точности навигационных определений на основе штатного сигнала СРНС, называют функциональными дополнениями. «В качестве каналов передачи информации о целостности СРНС GPS и ГЛОНАСС, обеспечивающих основные требования к ним, предлагаются каналы связи через геостационарные спутники. При использовании канала целостности только для передачи информации о целостности и других данных он, как правило, является узкополосным» [2]. «В случае необходимости передачи необходимых данных в каналах целостности сигналов, подобных радионавигационным сигналам GPS и ГЛОНАСС, он является широкополосным. В этом случае обеспечивается не только передача данных, но и навигационные измерения. Реализуются две возможности: резервное измерение дальности в случае возникновение спутниковых отказов, а также передача сигналов предупреждения» [5].

Это позволяет повысить целостность системы, а также повысить доступность системы за счет дополнительных радионавигационных сигналов. При этом за счет передачи дифференциальных поправок в составе информации можно реализовать дифференциальный режим работы на широких районах (широкозонный дифференциальный режим). «Контрольно-корректирующая станция осуществляет контроль целостности навигационных сигналов и расчет дифференциальной корректирующей информации для повышения точности. При возможности для целей контроля целостности могут привлекаться специальные станции контроля, которые контролируют качество излучаемых навигационными спутниками радионавигационных сигналов и навигационного поля и в случае возникновения отказов и неисправностей формируют признак отказа соответствующего спутника» [1]. «Региональные ДПС предназначены для навигационного обеспечения отдельных регионов континента, моря, океана. Диаметр рабочей зоны может составлять от 400...500 до 2000 км и более. РДПС могут иметь в своем составе одну или несколько ККС, а также соответствующие средства передачи корректирующей информации и сигналов целостности. Эта информация вырабатывается на главной станции или ККС. Космические функциональные дополнения (Space-based Augmentation Systems — SBAS (WAAS, EGNOS, MSAS)). Космические функциональные дополнения (WAAS, EGNOS, MSAS) включают в свой состав наземный и космический сегменты» [6].

В настоящее время зоны покрытия радиовещательных станций, передающих дифференциальные коррекции, ежегодно увеличиваются. Дальность действия одной вещательной станции не превышает 70...100 км. Точность местоопределения объектов, обеспечиваемая RDS, специально квантуется от уровня оплаты и составляет от единиц дециметров до 10 метров. Оплата услуг осуществляется путем подписки, а величина оплаты зависит от уровня предоставляемой точности и продолжительности подписки. Примером подобных систем являются системы фирм Differential Correction Inc. (DCI) (США) и Focus Fm (Великобритания).

Литература

1. Алешечкин А.М. Повышение достоверности оценок радионавигационных параметров в радионавигационных системах с фазовыми датчиками. Датчики и системы. 2009. № 7. С. 25-29.
2. Алешечкин А.М., Строкова А.Ю., Фролов А.Н. Повышение точности измерения радионавигационных параметров в фазовой радионавигационной системе. Успехи современной радиоэлектроники. 2014. № 12. С. 25-27.
3. Вишневский Ю.Г., Фам К.К., Мисник Е.А. Анализ воздействия взаимных помех на спутниковую радионавигационную систему ГЛОНАСС. Вопросы радиоэлектроники. 2010. Т. 2. № 1. С. 117-120.
4. Рубцов В.Д., Заикин А.А. Влияние числа измеряемых радионавигационных параметров на точностные и динамические характеристики аппаратуры потребителей спутниковых радионавигационных систем. Научный вестник Московского государственного технического университета гражданской авиации. 2010. № 152. С. 130-134.
5. Рябков П.В., Иванов М.С. Использование геоинформационных технологий для прогноза качества функционирования спутниковых радионавигационных

систем. Информатика: проблемы, методология, технологии материалы XV международной научно-методической конференции. 2015. С. 60-64.

б. Строчкова А.Ю., Фролов А.Н., Алешечкин А.М. Способы повышения достоверности определения радионавигационных параметров в фазовых радионавигационных системах. XXIII Санкт-Петербургская международная конференция по интегрированным навигационным системам сборник материалов. Главный редактор В. Г. Пешехонов. 2016. С. 459-463.

Авторская справка. Сычев Антон Сергеевич, магистрант, ПГТУ, Йошкар-Ола, Россия. E-mail: witchdrums@rambler.ru; Зуев Алексей Валерьевич, кандидат технических наук, доцент, ПГТУ, Йошкар-Ола, Россия. E-mail: alzuev80@mail.ru.

Author's Bio. Sychev Anton Sergeevich, studying master, VSUT, Yoshkar-Ola, Russia. E-mail: alzuev80@mail.ru; Zuev Alexei Valerevich, candidate of technical sciences, associate professor, VSUT, Yoshkar-Ola, Russia. E-mail: alzuev80@mail.ru.

*П.М. Узунов, Габрово, Болгария, И.С. Козьмина, "НИУ„МЭИ“, Россия, Москва
P.M. Uzunov, Gabrovo, Bulgaria, I.S. Kozmina, NRU"МЭИ", Moscow, Russia*

МОДЕЛИРОВАНИЕ И РАСЧЕТ ОСНОВНЫХ ПАРАМЕТРОВ ЛИНЕЙНОГО СИНХРОННОГО ДВИГАТЕЛЯ НА ПОСТОЯННЫХ МАГНИТАХ МЕТОДОМ КОНЕЧНЫХ ЭЛЕМЕНТОВ FINITE ELEMENTS METHOD BASED CALCULATION PARAMETERS OF PERMANENT MAGNET SYNCHRONOUS MOTOR

Аннотация. С помощью современной программы для анализа трехмерного магнитного поля, в основе которой используется метод конечных элементов (МКЭ), был проведен расчет основных параметров линейного синхронного двигателя на постоянных магнитах (ЛСДПМ) и разработаны модели реальной его работы. С помощью МКЭ была проанализирована реальная модель трехмерной конструкции двигателя и рассчитано движение его подвижной части при работе в номинальном режиме. В данной работе были получены значения: сила тяги, потери в меди и сердечнике магнитопровода, коэффициент полезного действия и удерживающая сила от постоянных магнитов и другие полезные параметры.

Abstract. In this paper with the help of a modern 3D Finite Elements Analysis (FEA) software a three-dimensional magnetic field was analyzed, simulation of real motor work were performed and basic parameters of a permanent magnetic linear synchronous motor were calculated. With the help of the FEM, the real model of the three-dimensional motor design was analyzed and the motion of its moving part was simulated when operating in load mode. In this work, we calculated the values of the generated electromagnetic force, the main copper and iron losses, the efficiency and detent force. The calculation results are fully consistent with experimental studies.

Ключевые слова: Линейный синхронный двигатель на постоянных магнитах, Метод конечных элементов.

Key words: Permanent magnet linear synchronous motor, Finite Elements Method.

В современной промышленности для автоматизации широко используются линейные синхронные двигатели на постоянных магнитах. Разработка и улучшение качества их работы является актуальной проблемой.

Их проектирование является сложным процессом, в котором важно правильно рассчитать силу тяги, являющейся базовым параметром для проектируемого двигателя, согласно поставленной задаче. Следующим этапом важно рассчитать параметры потерь двигателя, его эффективность и удерживающую силу, вызванную постоянным магнитом. Их расчет в аналитических формулах является неточным и приблизительным. Точный расчет этих параметров выполняется с использованием пакетов прикладных программ с использованием МКЭ, позволяющих быстро и точно моделировать физический эксперимент, определяющий их. Применение МКЭ требует разработки соответствующих равноценных моделей для машинного математического проектирования. Предметом исследования является ЛСДПМ (Рис. 1), имеющий десять полюсов и двенадцать пазов [4].



Рис.1 Конструкция ЛСДПМ.

Редкоземельные постоянные магниты с чередующейся полярностью установлены на неподвижной части магнитопровода. Подвижная часть линейного магнитного двигателя включает в себя сердечник магнитопровода из листовой электротехнической стали с двенадцатью зубцами из листовой стали, в пазах который намотана сосредоточенная двухслойная обмотка. Он состоит из двенадцати катушек, установленных на каждом зубце и соединенных таким образом, чтобы образовать трехфазную обмотку, которая питается от современного цифрового сервоконтроллера. Контроллер также управляет двигателем, а его настройки осуществляются при помощи компьютера и специального программного обеспечения. Контроллер питает двигатель трехфазными токами, создающими переменное магнитное поле. Оно взаимодействует с полем постоянных магнитов и таким образом генерируется сила тяги, которая приводит в движение подвижную

часть линейного двигателя. Для моделирования используются основные уравнения электромагнитного поля для проводящей среды. Во втором уравнении Максвелла

$$\nabla \times \mathbf{E} = \frac{\partial \mathbf{B}}{\partial t}, \quad (1)$$

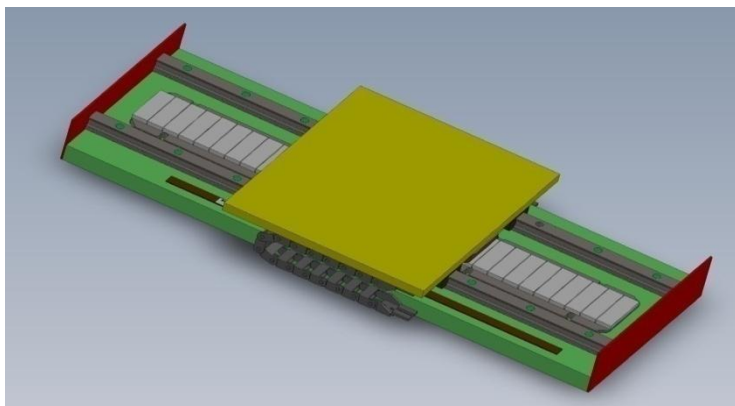
векторы магнитной индукции \mathbf{B} и напряженности электрического поля \mathbf{E} заменяются на

$$\mathbf{B} = \mu \mathbf{H}, \quad (2)$$

$$\mathbf{E} = \left(\gamma + \varepsilon \frac{\partial}{\partial t} \right)^{-1} \mathbf{J}, \quad (3)$$

где вектор плотности полного тока

$$\mathbf{J} = \mathbf{J}_\gamma + \mathbf{J}_D = \gamma \mathbf{E} + \varepsilon \frac{\partial \mathbf{E}}{\partial t}. \quad (4)$$

В уравнениях из (1) к (4) μ - это магнитная проницаемость, γ есть удельная электрическая проводимость среды, в которой создается поле, а тензор диэлектрической проницаемости ε не зависит от времени.

Первое уравнение Максвелла подставляется в уравнение (3).

$$\mathbf{J} = \nabla \times \mathbf{H}, \quad (5)$$

Получаем основное уравнение, используемое в моделировании

$$\nabla \left[\left(\gamma + \varepsilon \frac{\partial}{\partial t} \right)^{-1} \nabla \times \mathbf{H} \right] + \mu \frac{\partial \mathbf{H}}{\partial t} = 0, \quad (6)$$

Оно решается с помощью профессионального программного обеспечения Simcenter MagNet [3]. Результатом расчета является напряженность магнитного поля \mathbf{H} , а затем из уравнений (2) и (5) получаем магнитную индукция и плотность полного тока. Уравнение (6) моделируется и решается в области, показанной на Рис. 2, которая представляет половину двигателя в аксиальном направлении, в силу симметрии конструкции в этом направлении.



Рис. 2. Моделированная геометрия.

Особое значение при моделировании работы двигателя и точного расчета силы тяги имеет точное отражение его подвижной части. Для этого используется специальная техника [2], в которой создается модель подвижной части, называемая Motion # 1, которая включает магнитопровод, обмотку и корпус движущейся части. Компонент Motion # первый перемещается внутри «remesh» компонента, названного «Remesh type A» соответствующий материалу воздуха «Air». Второй «remesh» компонент, названный «Remesh magnetic track» и отражающий материал воздух, также включается в модель. Только конечно-элементная сетка этих областей «remesh» изменяется во время решения на каждом шагу времени.

Наилучшие результаты анализа магнитного поля электрических машин по МКЭ достигаются при сочетании его с теорией электрических цепей. Программное обеспечение позволяет имитировать подключение каждой из двенадцати катушек к трехфазной обмотке [3]. Принципиальная электрическая схема модели показана на Рис. 3.

В качестве источнике питания каждой из трех фаз используется источник тока, имитирующий работу цифрового контроллера.

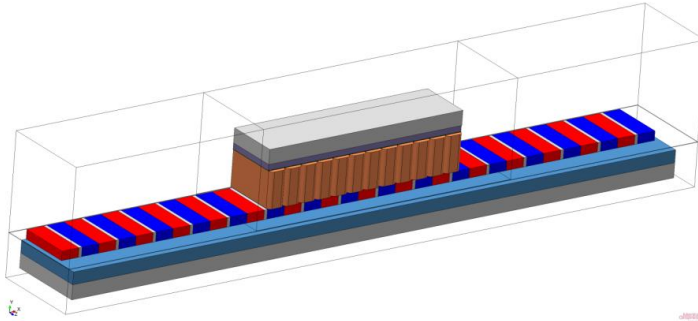

Рис. 3. Электрическая схема модели.

При решении задачи используются тангенциальные граничные условия для потока, которые означают нулевую нормальную составляющую магнитной индукции. Магнитный поток направлен по касательной вдоль границе. В программе MagNet эти граничные условия устанавливаются путем создания воздушного зазора, охватывающего исходную модель, к которой применяются данные граничные условия. Обычно воздушный зазор делается достаточно большим, чтобы поле практически не выходило, и касательные граничные условия для магнитного потока (заданные по умолчанию по поверхности зазора) являются равноценными. Модель покрыта расчетной сеткой из 838882 конечных элементов в виде тетраэдров и 147995 узлов. (Рис.4). Для решения задачи применялось программное обеспечение Transient with motion solver для десяти шагов времени. Базовое решение, дискретное по времени распределение магнитной индукции представлено на Рис.5. Основным параметром, рассчитанным на основе результатов анализа магнитного поля, является сила тяги, создаваемая двигателем. Дискретное по времени изменение ее функции показано на Рис.6. Это основной параметр двигателя, по значению которого можно судить о том, было ли выполнено задание на проектирование поставленной задачи.



Рис. 4. Конечноэлементная сетка.

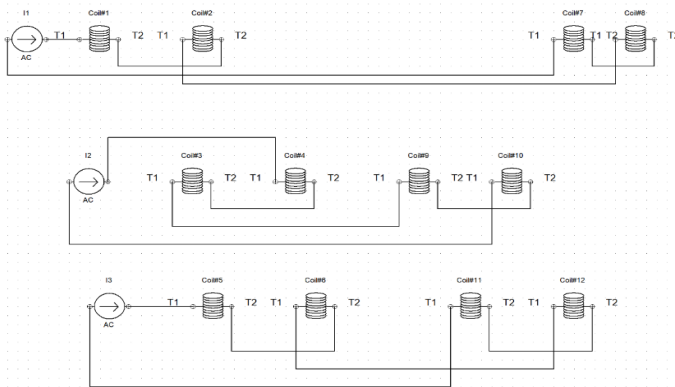

Рис. 5. Магнитное поле двигателя для момент времени 40 мс.

Кроме полезной силы тяги существует другая – удерживающая сила, мешающая движению подвижной части двигателя. Постоянные магниты и конечных эффектов являются основными причинами удерживающей силы. Она не только противодействует силы тяги, но и вызывает ее пульсацию.

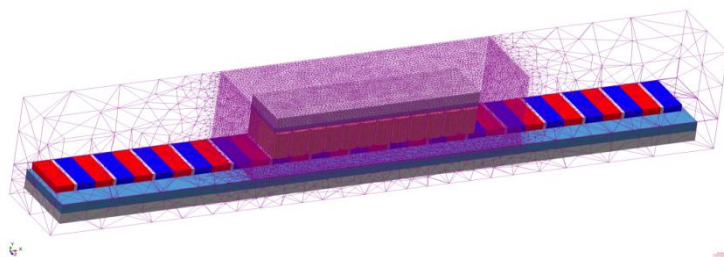

Рис. 6. Кривая зависимости силой тяги от время.

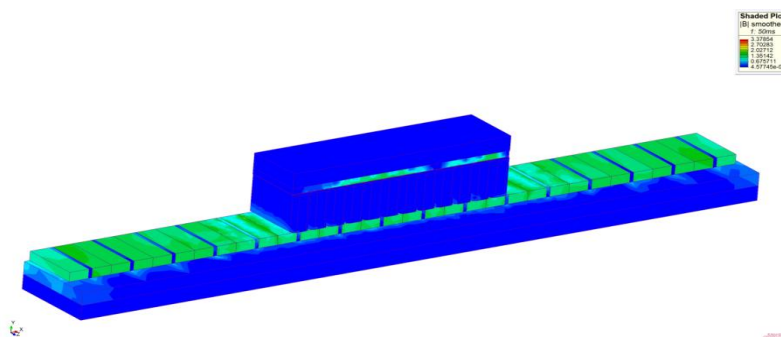
Для расчета удерживающей силы МКЭ, необходимо, чтобы ток в обмотках модели был равен нулю, а движущаяся часть перемещалась. Составляющая по Ox силы на подвижной части является удерживающей силой F_{det} , а составляющая по Oy является силой притяжения подвижной части к постоянным магнитам.

На основе результатов анализа рассмотренной модели двигателя получена кривая удерживающей силой в зависимости от время, которая показана на Рис. 7.

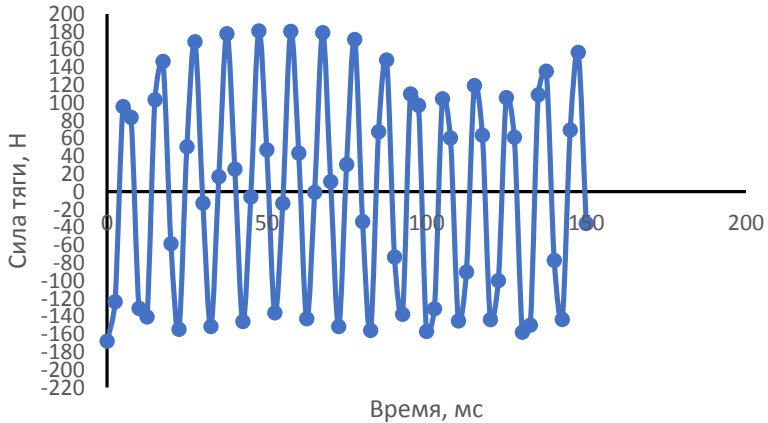

Рис.7 Кривая удерживающей силой в зависимости от время.

При анализе магнитного поля моделировались материалы с реальными магнитными (рисунок 8) и электрическими свойствами в результате чего были рассчитаны электрические и магнитные потери в двигателе. Применяемое программное обеспечение вычисляет потери от вихревых токов в постоянных магнитах расматриваемого двигателя, которые представлены в Таб.2.

Таблица 2.

Элемент конструкции	Потери, W
Обмотка	47.576
Ферромагнитный сердечник	0.731
Постоянные магниты	1.726
Сумарные потери	50.03
К.п.д	0.9

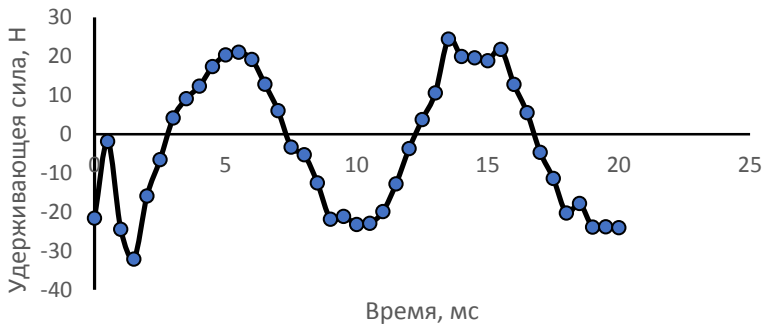

Рис. 8. Кривая зависимости потерь в стали сердечника подвижной части от магнитной индукции (листовая сталь 5212, толщина 0.35 mm (ГОСТ 21427.2)).

Важным техническим параметром, характеризующим способность линейного двигателя генерировать силу тяги, является его константа расчет

которой возможен только при использовании МКЭ. Константа может быть рассчитана на базе электромагнитной силы, создаваемой двигателем, при питании одной из трех фаз обмотки. Вычисление константы двигателя выполняется с помощью тензора Максвелла, используя результаты анализа по следующему

уравнению

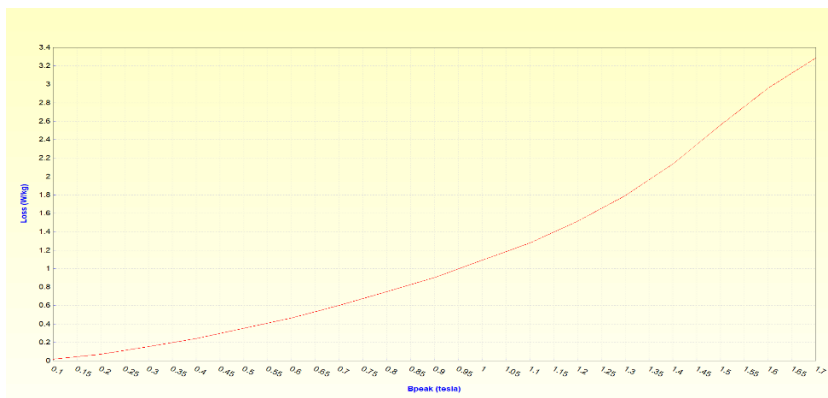
$$k_I = \frac{F_{GEN}}{I_{m\ phase}}, \quad (7)$$

где F_{GEN} - максимальное значение генерируемой электромагнитной силы, полученной из расчета, когда подается на одну из фаз обмотки ток амплитудой $I_{m\ phase}$.

Значение рассчитанной константы линейного двигателя представлено в Таб. 3.

Фазные сопротивления и индуктивности обмотки так же можно рассчитать а помощью МКЭ. Расчеты проводились на низкой частоте источника (100 Гц), поэтому увеличением сопротивления проводников из-за скин-эффекта можно пренебречь. Поэтому определение этих параметров выполняется, используя расчет статического магнитного поля, то есть при питании обмотки от постоянного тока. Расчет сопротивления определяется ранее рассчитанными потерями в медной катушке. Расчет собственной индуктивности проводился с помощью специального приложения рабочей прикладной программы, предоставляющего матрицу индуктивности, представленную на Рис. 9. Поскольку у нас есть 12 отдельных катушек, обмотанных вокруг каждого зуба, эта матрица имеет размерность 12x12.

Рассчитанные значения сопротивлений и индуктивностей для трех фаз двигателя приведены в Таб. 3. Описываемый в статье ЛСДПМ не имеет опытного образца, поэтому для подтверждения результатов эксперименты не могут быть выполнены, а

```

Number of solves required: 25
Operating point currents (A)
  Col1#1  Col1#2  Col1#3  Col1#4  Col1#5  Col1#6  Col1#7  Col1#8  Col1#9  Col1#10  Col1#11  Col1#12
  .000    .000    .000    .000    .000    .000    .000    .000    .000    .000    .000    .000

Incremental inductance matrix (H)
  Col1#1  Col1#2  Col1#3  Col1#4  Col1#5  Col1#6  Col1#7  Col1#8  Col1#9  Col1#10  Col1#11  Col1#12
Col1#1  2.148e-04  9.516e-05  9.773e-06  9.563e-06  9.892e-06  9.586e-06  9.936e-06  1.008e-05  8.548e-06  7.529e-06  6.881e-06  8.999e-06
Col1#2  9.515e-05  2.879e-04  1.030e-04  8.456e-06  7.709e-06  7.300e-06  7.579e-06  7.679e-06  6.516e-06  5.747e-06  5.246e-06  6.857e-06
Col1#3  9.640e-06  1.030e-04  3.175e-04  1.129e-04  9.791e-06  0.167e-06  0.370e-06  0.467e-06  7.109e-06  6.333e-06  5.790e-06  7.553e-06
Col1#4  8.633e-06  8.642e-06  1.121e-04  3.450e-04  1.150e-04  1.392e-05  1.062e-05  1.056e-05  8.882e-06  7.785e-06  7.075e-06  9.349e-06
Col1#5  1.343e-05  7.059e-06  1.264e-05  1.194e-04  3.501e-04  1.121e-04  1.078e-05  7.501e-06  6.454e-06  5.816e-06  5.406e-06  6.691e-06
Col1#6  6.455e-06  7.075e-06  5.669e-06  1.017e-05  1.120e-04  3.594e-04  1.207e-04  1.409e-05  1.145e-05  9.091e-06  0.913e-06  1.196e-05
Col1#7  1.001e-05  7.403e-06  9.162e-06  1.061e-05  1.492e-05  1.251e-04  3.004e-04  1.351e-04  9.909e-06  0.176e-06  7.405e-06  9.545e-06
Col1#8  9.697e-06  7.741e-06  8.217e-06  9.339e-06  1.037e-05  1.236e-05  1.367e-05  3.920e-04  1.295e-04  1.076e-05  8.410e-06  1.089e-05
Col1#9  8.502e-06  6.501e-06  7.238e-06  8.223e-06  9.068e-06  9.165e-06  1.060e-05  1.292e-04  3.549e-04  1.166e-05  8.209e-06  9.313e-06
Col1#10  7.484e-06  5.750e-06  6.337e-06  7.104e-06  7.095e-06  0.072e-06  0.742e-06  9.972e-06  1.147e-04  3.199e-04  1.027e-04  5.704e-06
Col1#11  6.864e-06  5.242e-06  5.803e-06  6.576e-06  7.221e-06  7.326e-06  0.874e-06  8.229e-06  0.239e-06  1.027e-04  2.878e-04  9.487e-05
Col1#12  8.940e-06  6.860e-06  7.572e-06  8.564e-06  9.403e-06  9.590e-06  1.029e-05  1.065e-05  9.383e-06  9.705e-06  9.489e-05  2.148e-04

```

Рис. 9. Матрица индуктивности.

Таблица 3.

Величина	Значение
Сопротивление, Ом	
Фаза А	0.196
Фаза Б	0.196
Фаза С	0.196
Индуктивность, Гн	
Фаза А	1.28E-03
Фаза Б	1.34E-03
Фаза С	1.21E-03
Константа двигателя, Н/А	19.39

используемые модели для анализа магнитного поля двигателя, в расчете МКЭ, построены аналогично моделям, описанным в [6]. Эти публикации отразили правильность рассматриваемых моделей, по сравнению с реальными результатами экспериментов на экспериментальном образце линейного двигателя аналогичной конструкции. Следовательно можно предположить, что это является косвенным доказательством достоверности полученных графических зависимостей (Рис. 6, 7, 8,), подтвержденных теоретическими и экспериментальными результатами [1]. Методологии, используемые для расчета основных электрических и магнитных величин, были подтверждены в других публикациях [5]. В работе смоделировано и проанализировано магнитное поле ЛСДПМ с помощью МКЭ. На основании полученных результатов были рассчитаны важные электрические и магнитные параметры двигателя. Модели двигателей для анализа магнитного поля двигателя являются адекватными и могут быть успешно использованы при разработке и исследовании электромагнитных процессов в ЛСДПМ того типа.

Литература

1. Gieras J., Z. Piech, B. Tomczuk. Linear Synchronous Motors, 2nd edition. CRC Press, 2012.
2. MagNet documentation: <https://support.mentor.com>
3. Simcenter Magnet: <https://www.plm.automation.siemens.com/global/pl/products/simcenter/magnet.html>
4. Uzunov, P., Lazov, L. Design of Permanent Magnet Linear Synchronous Motor driving 2D Table for Laser Marking: Environment. Technology. Resources. Proceedings of the 11th International Scientific and Practical Conference. - Rezekne Academy of Technologies, Latvia, Volume III, 2017.
5. Uzunov, P.M., Banovich, M. Design Simulations and Force Analysis of Permanent Magnet Linear Synchronous Motor. International Review on Modeling and Simulations (IREMOS), Vol.10, No. 1, February 2017.
6. Uzunov, P.M. Simulating the continuous duty mode of a linear servomotor, Simcenter MAGNET validation example, 2019.

Авторская справка. Петр Узунов получил степень Доктор по теоретической электротехнике в 1994 году. С 1988 до 2012 года работал в Техническом университете Габрово, Болгария. С 2004 года был доцентом Теоретической электротехники на Кафедре основных принципов электротехники и электроэнергетики того же университета, а с 2008 до 2012 года он был заведующий кафедры. Его научные интересы находятся в проектирование, анализ и исследование электромагнитных процессов в электрических машин и аппаратов с использованием метода конечных элементов; pmuzunov@yahoo.com.

Козмина Ирина Сергеевна, Национальный исследовательский университет «МЭИ», доцент кафедры теоретических основ электротехники, кандидат технических наук, доцент, kozminais@yandex.ru.

Author's Bio. Peter Uzunov received his PhD degree on Theoretical Electrical Engineering in 1994. From 1988 to 2012 he worked at the Technical University of Gabrovo, Bulgaria. From 2004 he was Associate Professor in Theoretical Electrical

Engineering in the Department of Basic Principles of Electrical Engineering of the same university and from 2008 to 2012 he was a Head Of The Department. His scientific interests are in the design, analysis and research of electromagnetic processes in electrical machines and apparatuses using the Finite Element Method; pmuzunov@yahoo.com.

Kozmina Irina, National Research University "Moscow Power Engineering Institute", associate Professor of the Department of theoretical fundamentals of electrical engineering, Candidate of technical sciences, associate Professor, kozminais@yandex.ru.

*В.В. Улюкин
ПГТУ, Йошкар-Ола*

ОСОБЕННОСТИ ВЕРТИКАЛЬНОГО ЗОНДИРОВАНИЯ ЛЧМ (ЛИНЕЙНО-ЧАСТОТНОЙ МОДУЛЯЦИЕЙ)-СИГНАЛОМ В УСЛОВИЯХ НЕОПРЕДЕЛЕННОСТИ ОТРАЖАЮЩИХ ИОНОСФЕРНЫХ УРОВНЕЙ

Аннотация. ЛЧМ ионозонд является инструментом нового поколения, позволяющим получать высококачественные данные вертикального зондирования, не теряя при этом преимуществ использования ЛЧМ-сигналов. В статье рассмотрены особенности вертикального зондирования ЛЧМ (линейно-частотной модуляцией)-сигналом в условиях неопределенности отражающих ионосферных уровней.

Ключевые слова: линейно-частотная модуляция, вертикальное зондирование, ионосфера, ионозонд.

К настоящему времени в мире для задач вертикального радиозондирования ионосферы достаточно широкое распространение получили такие системы, как ионозонд «Парус» («ИЗМИРАН»), CADI (Канада), «Циклон» (Казанский государственный университет), Digisonde (США) и цифровой ионозонд «Dynasonde-21» (Scion Associates Inc. & Dynasonde Solution Ltd., США). Среди перечисленных ионозондов наиболее гибкой и функциональной системой до последнего времени являлся цифровой ионозонд «Dynasonde-21», который выполнен на идеологии Диназонда. Диназонд [1–5] – это общее имя уникальной идеологии ионосферного радиозондирования, которая начала развиваться примерно четыре десятилетия тому назад в организации-предшественнике современной NOAA (National Oceanic and Atmospheric Administration) в Боулдере, Колорадо. Сейчас в мире действует пять таких систем, одна из которых находится в России в Томске.

Научными продуктами Диназонда являются [1–5]: надежное автоматическое определение стандартных ионосферных параметров; трехмерная инверсия электронной концентрации методом NeXtYZ, диагностика спектра мелкомасштабных неоднородностей методом структурной функции фазы, и векторные скорости движения ионосферных слоев, все получаемые в стандартном режиме работы, непосредственно из данных ионограммы. Развитие методов дистанционного радиозондирования ионосферы Земли претерпевает в

настоящее время революцию, связанную с переходом на ВЧ–радиосистемы с полностью цифровой обработкой как излучаемого, так и принимаемого сигнала, что до последнего времени было технически неосуществимо. Полностью цифровая обработка сигналов облегчает применение прецизионных принципов ионосферных измерений, предложенных в концепции Диназонда.

Принцип зондирования непрерывными сигналами с линейно-частотной модуляцией довольно прост и широко используется в различных системах специального назначения. Процесс гетерогенного получения сигнала с помощью генератора сигналов ЛЧМ (гетеродинного приемника) преобразует информацию, присущую разнице между задержкой информации, которая выражается в разнице частот. Полученный сигнал имеет многомодовую структуру. Каждый способ распространения (способ размножения) соответствует собственной разностной частоте. Эта функция накладывает определенные ограничения на используемое оборудование, которое должно обеспечить регистрацию всех ожидаемых задержек сигнала. Мировой опыт применения сигналов с линейно-частотной модуляцией для вертикального зондирования ионосферы:

- Серийно выпускаемые ионозонды Barry Research (США)
- Серийно выпускаемые ионозонды KEL Aerospace (Австралия)
- Сеть ионозондов вертикального зондирования института NICT (Япония)
- Ионозонд вертикального зондирования Alpha-Wolf (Норвегия)

ЛЧМ ионозонд вертикального зондирования имеет минимальную излучаемую мощность среди ионозондов. ЛЧМ ионозонд является инструментом нового поколения, позволяющим получать высококачественные данные вертикального зондирования, не теряя при этом преимуществ использования ЛЧМ-сигналов. Также имеет возможность работы на высоких скоростях перестройки для обеспечения возможности исследования быстротекущих процессов в ионосфере.

Для решения задач радионавигации, радиопеленгации, радиолокации и прогнозирования работы систем радиосвязи в КВ диапазоне необходимо знать пространственное распределение электронной концентрации и учитывать ее временные вариации. Для определения пространственного распределения электронной концентрации N_e вдоль трассы распространения дуга большого круга, соединяющего пункты передачи и приема, разбивается на M горизонтальных однородных участков. Распределение N_e на каждом из участков задается многослойной квазипараболической моделью, а ее параметры (критические частоты слоев f_m , высоты максимумов слоев h_m и полутолщины слоев u_m) корректируются по результатам наклонного ЛЧМ зондирования. Задача сводится к параметрическому заданию пространственного распределения N_e и к определению этих параметров на всех M участках. В качестве начального приближения выбираются параметры ионосферных слоев, прогнозируемые с помощью ионосферной модели IRI-2007. Измеренные при работе ЛЧМ ионозонда/пеленгатора дистанционно-частотные (ДЧХ) и угловые частотные (УЧХ) характеристики автоматически оцифровываются на наборе частот. На этом же наборе частот рассчитываются теоретические групповые задержки и теоретические углы прихода сигнала, которые являются функциями параметров

слоев E, F1 и F2 ионосферной модели. Далее рассчитывается среднеквадратическое отклонение (СКО) измеренных групповых задержек и углов прихода от рассчитанных. В результате задача сводится к глобальной минимизации СКО по параметрам f_m , h_m и u_m горизонтально неоднородной ионосферы.

В заключение заметим, что ЛЧМ ионозонд/пеленгатор открывает новые горизонты для решения научных и практических задач радиопеленгации, радионавигации, радиолокации и радиосвязи и может быть использован для обеспечения эффективного функционирования радиоэлектронных систем различного назначения, что особенно важно для обширных стратегических районов Крайнего Севера, характеризующихся сложными условиями распространения радиоволн, подверженных воздействию магнитно-ионосферных возмущений.

Литература

1. Бронин А.Г., Заботин Н.А., Черкашин Ю.Н. Аналитический подход к оценке оптической толщины ионосферы при вертикальном зондировании. Геомагнетизм и аэрономия. 1996. Т. 36. № 4. С. 107-114.
2. Васильков В.В., Гуревич А.В. Крупномасштабное расслоение плазмы при вертикальном зондировании ионосферы мощными радиоволнами. Геомагнетизм и аэрономия. 1976. Т. 16. № 1. С. 50-57.
3. Ильин Н.В. Исследование дисперсионных искажений сигналов при вертикальном зондировании ионосферы. автореферат дис. ... кандидата физико-математических наук / Гос. ун-т. Иркутск, 1993
4. Капленко В.В. Использование сжатия ЛЧМ сигнала в частотной области при вертикальном зондировании ионосферы. Научному прогрессу – творчество молодых. 2018. № 2. С. 184-186.
5. Ларюнин О.А., Агеева Е.Т., Афанасьев Н.Т. Диагностика случайных неоднородностей электронной плотности при вертикальном зондировании ионосфер. Вестник Иркутского государственного технического университета. 2008. № 1 (33). С. 92-98.
6. Медведев А.В. Аппаратно-программный комплекс для исследования дисперсионных искажений сигналов при вертикальном зондировании ионосферы. автореферат диссертации на соискание ученой степени кандидата физико-математических наук / Ин-т солнечно-земной физики. Иркутск, 1998.

ОГЛАВЛЕНИЕ

Вместо введения	3
Приветствия участникам конференции	5

РАЗДЕЛ № 1 ФИЛОСОФСКИЕ ПРОБЛЕМЫ СОВРЕМЕННОСТИ

Е.А. Андреева, В.П. Шалаев. Тектология в демографии	8
Я.Ю. Васильев. Эффект Эдипа и его эпистомологическая структура	8
В.Э. Войцехович, И.Р. Скиба. ИИ как преобразователь и интегратор человечества (польза и риски, антропные и социальные следствия)	12
В.Д. Галиахметов, А.С. Гурьянов. Взаимодействие человека и окружающей среды	17
Т.А. Гнилозубова. Мироззрение и мирозерцание как феномены человеческого сознания	20
Л.В. Елизарова, А.В. Дахин. Человек в поле практик предотвращения рисков: философские аспекты	27
А.И. Зеленков. Трансдисциплинарный статус проблемы человека в современной антропологии	29
З.З. Ибрагимова. Перспективы человеческой природы в современных условиях социальной эволюции	31
М.Н. Кочетов. К определению предмета социальной философии и её отличие от истории	34
П.В. Литвиненко. Размышления о практиках, направленных на изменение самого мира	35
Ю.Л. Мезенцев, Т.И. Савчук. Ценностные ориентиры практической деятельности в философии антропоцентризма и антропокосмизма	39
А.А. Нерубаская. Системное представление бытия личности как вариант применения современных методов	46
Р.А. Нуруллин. Философские основания организации образования в быстро меняющемся мире	50
О.П. Пунченко. «Новое просвещение»: контуры глобальных трансформаций в образовании	55
Н.А. Радчук. Социальная самоорганизация с точки зрения диалектико- синергетической концепции эволюции социума	60
Ж.А. Родыгина. Значение философии для современного врача	62
К.М. Смирнова. Философия Томмазо Кампанеллы	65
Г.Р. Сулейманова. Социально-философские основания толерантности в современном обществе	66
С.А. Фадеев, А.С. Гурьянов. Социально-философский анализ проблемы места человека в меняющемся мире	70
Р.А. Фомин, А.С. Гурьянов. Время: течение времени в современном мире	72
Р.Р. Хасанова, Ж.А. Родыгина. Влияет ли эгоизм на восприятие действительности?	75
Е.Ю. Шаммазова. Личность в ситуации	77
В.С. Шустов, В.П. Шалаев. Философия и индустрия рекламы, PR и информации в меняющемся мире (человек, реклама, информация)	78

РАЗДЕЛ № 2
СОЦИОЛОГИЧЕСКИЕ И ПОЛИТОЛОГИЧЕСКИЕ
ПРОБЛЕМЫ СОВРЕМЕННОСТИ

Е.А. Андреева, Л.М. Низова. Опыт профессиональной ориентации молодежи за рубежом	80
У.Н. Беляева, Л.М. Низова. Социальные аспекты патриотического воспитания молодежи.....	80
Е.Н. Васенева. Что приоритетнее при получении гражданства РФ: «право крови» или «право почвы»?.....	81
Ю.А. Даунова, В.С. Трусова, Г.С. Широкалова. Фотографии М.П. Дмитриева как зеркало эпохи	82
И.Ф. Камалов. Понятие «глокализация» на примере современной Республики Татарстан.....	85
А.А. Кудрявцев. Снижение уровня гостеприимства, как социальная проблема современной России.....	89
Б.С. Лучшев. Развитие культуры в Республике Татарстан глазами статистики	90
А.М. Мурзаханова, Е.О. Тимофеева, Ю.Ф. Сайфутдинова. Есть ли будущее у медицины без врача?.....	92
Д.Р. Муртазин. Эволюция божественности: новое духовное видение нашего времени.....	96
В.А. Рыбакова, И.Г. Кислицына. Социальная адаптация иностранных студентов в российских вузах	99
М.С. Санников. Замедление социальных лифтов как возможная причина конфликтов в Республике Татарстан	100
А.С. Сергеев. Изменение партийных систем в странах Западной Европы	101
М.С. Смирнова, М.В. Сафронова. НКО как поставщики социальных услуг	103
Е.В. Соколова, Г.С. Ганичева. Сравнительный анализ пищевого поведения пожилых пациентов с разным социальным статусом.....	104
Ш.Р. Хаиров, Л.М. Низова. Социальные аспекты трудовой миграции на примере Республики Марий Эл.....	106
Л.А. Ханов. Разделение властей как принцип организации институтов современного государства: система «сдержек и противовесов» суверенной России.....	107
Р.Д. Хусаинова, И.Г. Кислицына. Социальные проблемы граждан пожилого возраста: социологический аспект	111
И.А. Шкарупа. Проблемы современной молодежи.....	112
О.В. Щетинина. Активный поворот региональной социальной политики: внедрение социального контракта	115

РАЗДЕЛ № 3
СОЦИАЛЬНАЯ РАБОТА: ТЕОРИЯ И ТЕХНОЛОГИИ

А.И. Акимова. Социальная поддержка детей, оставшихся без попечения родителей, на современном этапе	118
А.Е. Александрова, И.Г. Кислицына. Профилактика подросткового суицида	119
А.Ф. Ахметгалиева, И.Г. Кислицына. Зарубежный опыт социальной работы с пожилыми людьми	120
Л.А. Бусыгина, О.В. Пчелина. Аддиктивное поведение молодежи и его профилактика	120
А.В. Вязников, А.А. Бушмелев. Роль некоммерческих организаций в решении проблем несовершеннолетних правонарушителей	122
М.В. Глебова, Ю.В. Яргина. Организация профориентационных мероприятий для подростков с ограниченными возможностями в условиях центра психолого-педагогической и социальной помощи населению	124
Р.Р. Горохов, О.В. Пчелина. Особенности трудотерапии в условиях психоневрологического интерната.....	124
С.С. Градова, Л.М. Низова. Профессиональное выгорание медицинских работников	126
Т.А. Ершова, О.В. Пчелина. Проблемы стигматизации лиц с ментальными и психофизическими нарушениями	126
А.Р. Захарова. Проблемы оценки качества социальных услуг	128
А.В. Земницкий, А.А. Бушмелев. Профилактика зависимого поведения молодежи: зарубежный опыт	129
Д.А. Инягин. Социальная реклама как способ формирования ценностных ориентаций молодежи	132
М.М. Кузнецова, Л.М. Низова. Социальные аспекты бедности на региональном уровне.....	132
Н.В. Ложкин, О.В. Пчелина. Инклюзивное добровольчество как форма социального активизма	133
Н.В. Милютина, Н.Н. Зыкова. Медико-социальная работа в органах здравоохранения Российской Федерации	134
Н.В. Мотовилова. Правовые основы социальной профилактики безнадзорности и правонарушений в Российской Федерации и Республике Марий Эл	135
Ю.Ю. Прокопьева, Л.М. Низова. Социальные аспекты поддержки одаренных детей на региональном уровне	136
А.Ю. Смирнова. Особенности организации досуга пожилых лиц	137
Е.В. Степанова, О.В. Пчелина. Корпоративная социальная ответственность как основа взаимодействия бизнеса и некоммерческого сектора.....	138
А.Ю. Тимофеева, И.Г. Кислицына. Законодательные аспекты социального обслуживания семей с ребенком-инвалидом	139
А.К. Шарифьянова, И.Г. Кислицына. Социально-психологические факторы трудоустройства осужденных.....	140

РАЗДЕЛ № 4
ЭКОНОМИКА, УПРАВЛЕНИЕ И ПРАВО

О.Г. Бирюкова, Л.М. Низова. Самозанятость: социально-правовые аспекты	142
А.Д. Ведерникова, Л.М. Низова. Зарубежный опыт повышения качества трудовой жизни на предприятии	142
А.Д. Ведерникова, Л.М. Низова. Отечественный опыт повышения качества трудовой жизни на предприятии	143
М.А. Всеволодова, О.В. Пчелина. Конфликт интересов как особый вид конфликта на государственной гражданской службе	144
А.Ф. Гайнуллина, Л.М. Низова. Пенсионное страхование как забота о старшем поколении	145
Э.А. оглы Гулиев. Основные принципы управления предприятием в условиях рыночной экономики	146
О.В. Дружинина, Л.М. Низова. Правовая основа формирования комфортной городской среды на примере городского округа «Город Йошкар-Ола»	151
А.М. Калинин, Л.М. Низова. Внутриорганизационные конфликты: понятие и сущность	151
А.М. Калинин, Л.М. Низова. Релевые теории в разрешении конфликтов	152
У.В. Колесникова, Л.М. Низова. Регулирование страхового рынка	153
Л.М. Кузикова, О.В. Пчелина. Роль системы оценки качества предоставления государственных и муниципальных услуг в профилактике конфликтов в сфере предоставления государственных и муниципальных услуг по принципу «одного окна»	154
Н.А. Михайлова, Л.М. Низова. Социальная сущность пенсионного страхования	155
А.Ю. Овечкина, Л.М. Низова. Обязательное медицинское страхование как основа национального проекта	156
С.И. Попадюк, Л.М. Низова. Поддержка местных инициатив на территории Республики Марий Эл	156
С.И. Попадюк, Л.М. Низова. Развитие инициативного бюджетирования в Республике Марий Эл	157
С.И. Попадюк, Л.М. Низова. Социально-правовые основы поддержки местных инициатив на территории Республики Марий Эл	158
Н.Д. Семенова, Л.М. Низова. Дополнительные медицинские услуги как фактор улучшения здоровья населения	159
Л.В. Смоленникова. Методические подходы к оценке инвестиционной привлекательности сельскохозяйственных предприятий	159
И.Г. Соловьева, Л.М. Низова. Модернизация здравоохранения как элемент социальной политики	163
Е.Н. Сорокина, Л.М. Низова. Занятость населения как фактор рыночной экономики на примере Республики Марий Эл	163
А.И. Терешин, Л.М. Низова. Морское страхование как один из способов борьбы с пиратством	164
А.А. Ундов, А.Г. Фурин. Значение бухгалтерской профессии в современном мире	165

Ю.А. Шабалина. Модернизационный потенциал инновационных конфликтов	170
Е.А. Щетинина. Искусственный интеллект в государственном управлении Российской Федерации.....	171

РАЗДЕЛ № 5 ПЕДАГОГИКА И ОБРАЗОВАНИЕ

Х.Р. Александрова, С.О. Грунина. Формирование самостоятельности у детей старшего дошкольного возраста в условиях проектной деятельности	173
Э.А. Андрощук. Развитие творческого мышления детей старшего дошкольного возраста посредством технологии ТРИЗ.....	175
А.А. Атлашева, И.Н. Андреева. Развитие связной речи дошкольников среднего возраста в процессе реализации образовательной области «познавательное развитие».....	179
С.А. Барышова, И.Н. Андреева. Формирование нравственных качеств детей среднего дошкольного возраста посредством русских народных сказок	181
Д.Г. Баширова, И.Н. Андреева. Диагностическое исследование мелкой моторики рук детей среднего дошкольного возраста.....	184
А.Н. Блинова. Гендерный аспект воспитания детей в семьях с одиноким родителем	187
А.В. Буркова, И.Н. Андреева. Диагностика словаря детей младшего дошкольного возраста	188
А.Ю. Веденькина, И.Н. Андреева. Мнемотаблицы как средство развития логического мышления старших дошкольников	191
М.Д. Завьялова, Т.В. Стрыгина. Отношение старшекурсников медицинского вуза к лекционной форме обучения	194
Ю.Ф. Зигангирова, О.В. Волкова. Новые подходы к разработке контрольно–диагностических материалов по формированию УУД на уроках русского языка в основной школе	195
Л.Г. Зорина, С.Л. Шалаева. Игровые технологии как средство развития связной речи детей старшего дошкольного возраста	197
И.Г. Иванова, И.Н. Андреева. Диагностическое исследование связной речи детей среднего дошкольного возраста и средства ее развития	199
Ф.Н. Камбаров. Модель экологического просвещения в системе дополнительного образования в Таджикистане	202
М.К. Козлова, С.О. Грунина. Социально-педагогические условия сплочения коллектива младших школьников	203
Е.А. Кочакова, И.С. Осипова, Е.Ю. Филимонова, О.В. Прохорова, В.Е. Филимонов. Разработка настольной игры серии «любимый праздник моей семьи» для формирования семейных ценностей	205
Е.Г. Ксенофонтова, И.Н. Андреева. Авторская сказка как средство формирования нравственных качеств у старших дошкольников	207
Т.В. Лаптева, И.Н. Андреева. Интерактивная доска – средство формирования количественных представлений у детей среднего дошкольного возраста	209
Т.В. Лаптева, И.Н. Андреева. Формирование количественных представлений у детей младшего дошкольного возраста	212

Л.А. Лисакова, И.Н. Андреева. Диагностика развития связной речи детей 4-5 лет	217
Ю.А. Манакова, С.Л. Шалаева. Роль профессиональной диагностики и консультаций на профессиональное самоопределение старшеклассников	219
А.В. Матвеева, С.О. Грунина. Формирование представлений о здоровом образе жизни у детей старшего дошкольного возраста в проектной деятельности	220
В.А. Михайлов. Особенности представлений о девиации у учащихся средней общеобразовательной школы (на примере муниципального общеобразовательного учреждения «Средняя общеобразовательная школа №20» Йошкар-Олы)	223
В.Г. Михайлова, С.О. Грунина. Формирование познавательной активности детей старшего дошкольного возраста на занятиях по экологическому воспитанию	226
Е.С. Мухлина. Искусственный интеллект в современной системе образования	229
К.В. Николаев. Проблемы внедрения дистанционного образования в современной России	232
Л.А. Отто, И.Н. Андреева. Диагностика диалогической речи дошкольников 5-6 лет	234
Н.А. Ошурмамадова, И.Н. Андреева. Дидактическая игра как средство развития связной речи старших дошкольников	238
Н.С. Семенова, С.О. Грунина. Развитие коммуникативных навыков у детей подготовительной к школе группы в процессе обучения игре «баскетбол»	241
Д.А. Сидукова, И.Н. Андреева. Развитие образной речи старших дошкольников возраста средствами народных сказок	244
И.В. Ситников, И.Г. Сидоркина. Глубокое обучение для задач обнаружения вторжений	247
Ф.А. Соколов, Ю.И. Сорокин, А.Ю. Соколова. Презентация как средство эффективного представления результатов научной и учебной деятельности: правило трех	251
Д.В. Соловьева, С.Л. Шалаева. Роль сюжетно-ролевой игры в формировании положительных отношений детей дошкольного возраста	254
Т.В. Степанова, И.Н. Андреева. Социально-педагогическая работа по профилактике межличностных конфликтов младших школьников	255
Р.Ф. Харисова, С.Л. Шалаева. Актуальность патриотического воспитания дошкольников	258
Л.Ф. Шарафутдинова, С.О. Грунина. Подвижные игры как средство развития инициативности у детей старшего дошкольного возраста	260
Н.А. Яковлева, И.Н. Андреева. Нравственное воспитание дошкольников средней группы посредством русских народных сказок	263

РАЗДЕЛ № 6 ПСИХОЛОГИЯ И ОБЩЕСТВО

Д.И. Абубяжарова. Почему большинство интровертов хотят быть экстравертами?	266
Д.С. Борисов, И.С. Арон. Профилактика экзаменационного стресса	268

В.А. Гринько, И.Л. Кишея. Сравнительный анализ особенностей проявления «эмпатии» у студентов-волонтеров и студентов, не занимающихся волонтерской деятельностью.....	269
И.С. Козьмина, Д.А. Иванов, Д.С. Лукьянцев, П.М. Узунов. Психологическое сопровождение периода адаптации первокурсников к новой социальной роли – студента высшего учебного заведения	272

РАЗДЕЛ № 7

АКТУАЛЬНЫЕ ПРОБЛЕМЫ ТУРИЗМА, СЕРВИСА И МАССМЕДИА

Е.В. Адамова, Н.М. Охотина. Особенности спортивного туризма в Российской Федерации	279
Х. Гусейнов. Роль государства в развитии индустрии туризма и культуры в Азербайджане	280
М.А. Денисова. Реклама как способ продвижения социальных услуг в учреждениях социального обслуживания населения	284
А.Н. Долганова, Е.Е. Смирнова. Влияние средств массовой информации на формирование общественного мнения в современном мире.....	285
А.Р. Загайнова, С.М. Васина. Лечебно-оздоровительный туризм и его перспективы развития в Республике Марий Эл.....	290
А.М. Калягин, С.М. Васина. Спортивно-рекреационный туризм, история развития, перспективы развития в Марий Эл	291
А.А. Кошечеева. Влияние мифологии на развитие туристской индустрии	293
В.В. Кузьмин. Трансформация социальной коммуникации в масс-медиа на примере Республики Марий Эл.....	294
К.А. Леонтьева. Развитие сельского туризма на зарубежном и российском опыте.....	299
З.С. Мамедова. Что такое образовательный туризм?	300
И. Нестеренко, О.В. Пчелина. Специфика рекламной и PR деятельности региональных СО НКО	303
А.А. Никифорова, Н.Н. Зыкова. Мировой опыт организации системы управления социальным туризмом	304
А.Е. Орлов, С.М. Васина. Национальный парк «Марий Чодра».....	305
М.В. Орлова, С.М. Васина. Информационно-туристский центр «Царевококшайский кремль» и развитие туризма в Йошкар-Оле.....	306
М.Р. Осипова. Туризм как интегральная часть европейской академической мобильности российских туристов	306
С.В. Перова, С.М. Васина. ТИЦ Йошкар-Олы и его роль в развитии туризма в Республике Марий Эл	312
А.А. Пурьшев. Международный опыт развития круизного туризма в Крыму	314
Д.И. Семин. Экзистенциальный взгляд на рекламу или как реклама поможет сделать вашу жизнь лучше	316
Е.А. Шалаева, И.Г. Сидоркина. Информационные системы в рекламной деятельности	319
А.Н. Эминов. Развитие внутреннего и въездного туризма в Республике Азербайджан	320

РАЗДЕЛ № 8 ИСТОРИЯ И КУЛЬТУРА

А.Н. Белова, П.В. Ибраев. Советско-германский договор о ненападении от 23 августа 1939 г.: вынужденная мера или фатальная ошибка.....	324
А.В. Березина. Языковые трансформации как отражение исторических и культурологических проблем в меняющемся мире (на примере уральских мари)	325
А.Д. Романова, А.О. Печников. Дохристианские представления славян о мире и человеке.....	329
К.М. Смирнова, А.О. Печников. Судьба жены декабриста	331
А.В. Сушенцова, А.О. Печников. Особенности русской антропонимики.....	332
И.Ф. Фахритдинов. Проблема стандартов качества популярной музыки в англоязычной литературе	334
Т.А. Шихова, А.О. Печников. Преобразования М. М. Сперанского	338

РАЗДЕЛ № 9 МЕЖДИСЦИПЛИНАРНАЯ НАУКА

Н.М. Атаханова, Н.Е. Серебрякова. Цветовая гармонизация урболандшафта растительными средствами.....	340
А.Ю. Белокур, А.Н. Дедов. Эволюция технологий беспроводной передачи данных	342
Е.В. Васильев, В.В. Павлов. Исследование параметров вибраторных антенн с удлиненным рефлектором на шесть процентов и уменьшенным директором на десять процентов в длинах волн относительно активного вибратора при расстоянии от активного вибратора до рефлектора 0,16 длины волны	345
Е.С. Герасимов, А.Н. Дедов. Информационная безопасность технологии NFC для использования средств передачи информации	347
Б.Ф. Лаврентьев, А.В. Семёнова, А.Е. Москвина, К.Н. Широкова. Робототехническая конструкция «Гномик»	349
Б.Ф. Лаврентьев, А.В. Семёнова, А.Е. Москвина, К.Н. Широкова. Применение новых инновационных технологий в современных музеях	352
А.В. Лоханов, В.В. Павлов. Исследование вибраторных антенн с увеличенным рефлектором на восемь процентов и укороченным директором на десять процентов в длинах волн относительно активного вибратора при расстоянии от активного вибратора до рефлектора 0,16 длины волны	356
А.А. Минин. Анализ ошибок на основе файла данных наблюдения	359
А.А. Минин. Получение ПЭС из RINEX файлов	363
А.С. Сычев, А.В. Зуев. Исследование сбоев радионавигационных сигналов в Европе.....	365
П.М. Узунов, И.С. Козьмина. Моделирование и расчет основных параметров линейного синхронного двигателя на постоянных магнитах методом конечных элементов	368
В.В. Улюкин. Особенности вертикального зондирования ЛЧМ (линейно-частотной модуляцией)-сигналом в условиях неопределенности отражающих ионосферных уровней	377

Научное издание

СОЦИАЛЬНО-ГУМАНИТАРНЫЕ
НАУКИ И ПРАКТИКИ В XXI ВЕКЕ:
ЧЕЛОВЕК И ОБЩЕСТВО
В МЕНЯЮЩЕМСЯ МИРЕ

Пятнадцатая международная
весенняя научная конференция
(Йошкар-Ола, 16-17 мая 2019 года)

Материалы научной конференции

Ответственный редактор
В. П. Шалаев

Компьютерная вёрстка
В. В. Хренков

Подписано в печать: 18.06.2019. Формат 60×84/16.
Бумага офсетная. Печать офсетная.
Усл. печ. л. 22,55. Тираж 100 экз.
Заказ № 13225.

Отпечатано в ООО «Салика»
424002, Россия, Республика Марий Эл,
г. Йошкар-Ола, бульвар Победы, 5, тел. 8-8362-429609.