

НАУЧНЫЙ ЦЕНТР
«ДИСПУТ»

**НАУКА СЕГОДНЯ
ФУНДАМЕНТАЛЬНЫЕ И ПРИКЛАДНЫЕ
ИССЛЕДОВАНИЯ**

Материалы международной
научно-практической конференции

25 сентября 2019 г.

Вологда
2019

УДК 001.1
ББК 60
Н34

Наука сегодня: фундаментальные и прикладные исследования [Текст]: материалы международной научно-практической конференции, г. Вологда, 25 сентября 2019 г. – Вологда: ООО «Маркер», 2019. – 96 с.

ISBN 978-5-907083-69-1

Сборник научных трудов содержит материалы, представленные на международную научно-практическую конференцию «Наука сегодня: фундаментальные и прикладные исследования», проведенную Научным центром «Диспут» 25 сентября 2019 г. в Вологде.

Сборник предназначен для научных и педагогических работников, аспирантов, магистрантов и студентов с целью использования в научной работе и учебной деятельности.

Все материалы публикуются в авторской редакции. За содержание статей ответственность несут авторы.

Научные труды конференции размещены на платформе научной электронной библиотеки (eLIBRARY.ru). Договор с ООО «Научная электронная библиотека» № 1716-06/2015К.

Электронная версия сборника размещена на сайте volconf.ru.

УДК 001.1
ББК 60

© Авторы статей, 2019
© Научный центр «Диспут», 2019

ISBN 978-5-907083-69-1

СОДЕРЖАНИЕ

БИОЛОГИЧЕСКИЕ НАУКИ

Дусабимана П.О. Загрязнение нефтепродуктами вод реки Волга в районе города Нариманов.....	5
Кадимов Е.Л. Результаты испытаний устройства для кефали в северо-восточной части Каспийского моря.....	7
Оплачко С.С. Динамика орнитофауны мелких воробьинообразных птиц Бунгарапско-Ажендаровского заказника.....	11

ТЕХНИЧЕСКИЕ НАУКИ

Антипина А.А., Оленцевич В.А. Повышение качества обслуживания грузовладельцев – пользователей услуг ЖДТС на основе совершенствования взаимодействия транспортных компаний.....	13
Гончаров Б.П., Суковых Е.И., Громышова С.С. Цифровая железная дорога для пассажиров и грузоотправителей.....	14
Федоров Ю.Ю., Васильев С.В. Прогнозирование остаточного ресурса термопластов на примере полиэтилена.....	16
Филина О.А., Гилязова К.Р., Закирова Н.Ж., Венюков М.В. Правила проверки согласия опытного распределения с теоретическим.....	18
Юрковская А.Г., Семке А.В., Марчевская А.А., Ступаченко К.А., Маркова А.В. Анализ рисков потенциально-опасных факторов при производстве обогащенного печенья.....	20

СЕЛЬСКОХОЗЯЙСТВЕННЫЕ НАУКИ

Гончаров А.В. Селекция, семеноводство и технология выращивания тыквы.....	21
Кудрин М.Р., Иванов В.В. Результат целенаправленной работы с крупным рогатым скотом чёрно-пёстрой породы.....	23
Кудрин М.Р., Медведев Д.Н. Зоотехническая оценка результатов племенной работы с крупным рогатым скотом чёрно-пёстрой породы.....	25
Маркова А.В., Ступаченко К.А., Семке А.В., Марчевская А.А., Юрковская А.Г. Хлеб и хлебопродукты – источники микронутриентов.....	27

ЭКОНОМИЧЕСКИЕ НАУКИ

Еникеев Ш.И. Провалы рынка и государства.....	28
---	----

Тишков С.В., Каргинова-Губинова В.В., Щербак А.П., Ромашкина Ю.В. Энергетическая политика северных регионов России.....	30
Медведев Д.М. Стратегический анализ организации World Class.....	32
Медведев Д.М. Диагностика развития организации World Class.....	33
Молчанова В.А. Инновации городов – центров туризма: «умная дестинация».....	34
Носкова Н.Ю. Особенности бюджетирования с нулевой базой в системе планирования предприятия.....	37
Плотников Д.А., Плотникова Е.В. Современные методы риск-менеджмента в логистике региональных проектов.....	39
Фатеева С.В., Барабаш С.С., Лиманская И.О. Оценка результатов реализации муниципальной программы «Молодежь города» г. Шахты Ростовской области.....	40
Фатеева С.В., Подорина В.С., Парицкая А.А. Межбюджетные трансферты как инструмент сглаживания пространственной поляризации регионов.....	43
Эреджепова Р.К. Эволюция развития фермерства как института малого агробизнеса.....	44

ФИЛОСОФСКИЕ НАУКИ

Белкин А.И. Социально-философские идеи в произведениях Ф. Курицына.....	47
Шаброва Л.Е. Трансформация духовно-нравственных приоритетов массового сознания в процессе «коммуникативной революции».....	48

ФИЛОЛОГИЧЕСКИЕ НАУКИ

Алимова М.Р. Особенности перевода заголовков художественных фильмов с французского языка на русский язык.....	51
Бабаева Г.А. Известный Иранский литературовед XX века Вахид Дастири о творчестве Низами Гянджеви.....	52
Коломыйченко Д.С. Специфика телевизионного очерка на канале «ОТР».....	54
Назарова Е.М. Функционирование феминитивов в текстах традиционных СМИ.....	55
Скрябина А.А. Концепт COP 'НЕСЧАСТЬЕ' в языковой картине мира народа саха (на материале якутских народных песен).....	57

Ястремская А.О. Путевые очерки в журнале «Русский мир»	59	Йованович Т.Г., Пятов Д.С., Якимив О.Д. Становление проектной системы обучения в школе.....	75
ЮРИДИЧЕСКИЕ НАУКИ			
Афанасьева О.Р., Афанасьев П.Б. Административное принуждение как вид государственного принуждения.....	60	Карась И.С. Формирование мотивации при обучении иностранному языку курсантов военно-морских учебных заведений.....	76
Васильева Н.А. Участие прокурора на стадии исполнения решений арбитражных судов: некоторые вопросы и пути решения.....	62	Маркелова Ю.В. Лидерские качества студента: проблемы и перспективы развития.....	78
Кривошей А.В. Исторический аспект становления норм ответственности за посягательство на жизнь сотрудника правоохранительных.....	65	Норкулов Д. Совершенствование теоретических знаний по физическому воспитанию учащихся ССУЗ.....	81
Соломатина Н.С. Проблематика международного коммерческого арбитража.....	66	Ревкова В.И. Всегда ли занимательные задания эффективны в образовательном процессе?.....	82
ПЕДАГОГИЧЕСКИЕ НАУКИ			
Азарова Ю.А. Ивент-технология как инновационный ресурс формирования корпоративной культуры.....	68	Садриева Э.Р., Рыков С.В. Пример проектной деятельности в 4-ом классе.....	84
Баранова С.В. Влияние хорового коллектива на формирование готовности младших школьников к творческой самореализации.....	70	Свежинцева Е.В. Значение профессионального обучения в исправительных учреждениях для трудовой адаптации и ресоциализации бывших осужденных Иркутской области.....	86
Джалолов Ш.В. Возрастная динамика скоростно-силовых способностей у детей младшего школьного возраста.....	72	Сенаторова С.В. Приобщаем к чтению через проектную деятельность по литературе.....	88
Егошина Н.Г., Мокрушина А.В. Формирование ценностных установок студентов посредством технологии решения моральных дилемм в процессе изучения английского языка.....	74	Усманов З.А. Исследование теоретической подготовки учащихся среднего школьного возраста по предмету «Физическая культура».....	90
		Чернышова Л.Е. История родного края как источник формирования гражданско-патриотического сознания учащихся.....	91
		КУЛЬТУРОЛОГИЯ	
		Иванченко Т.В. Эволюция женских образов в опере XIX–XX веков	93

Дусабимана П.О.^{1,2}¹Филиал «ЦЛАТИ по ЮФО» – ЦЛАТИ по Астраханской области, Астрахань²АГТУ, Астрахань

ЗАГРЯЗНЕНИЕ НЕФТЕПРОДУКТАМИ ВОД РЕКИ ВОЛГА В РАЙОНЕ ГОРОДА НАРИМАНОВ

В данной статье приведены данные мониторинга вод реки Волга в районе города Нариманов, загрязненных нефтью. Данные получены с помощью метода измерения массовой концентрации нефтепродуктов в питьевых, природных и очищенных сточных водах методом ИК-спектрофотометрии. Предложен план проведенного исследования автором предлагается план мероприятий по ликвидации разливов нефти.

Нефтепродукты, река Волга, ПДК, отбор проб, природно-поверхностные воды, оценка загрязнения.

В последние годы большое внимание уделяется состоянию окружающей среды в России. Качество речной воды влияет на многие процессы, включая интересы рыбного хозяйства, имеющие прямое отношение к Астраханской области. Пруды и водотоки являются местом обитания рыбной фауны и находятся под сильным антропогенным давлением, накапливая плохо очищенные промышленные и бытовые сточные воды, содержащие загрязнения различного типа и происхождения. Среди биосферных загрязнителей, которые представляют наибольший интерес для различных служб контроля качества, нефтепродукты относятся к числу важнейших. Во многом это связано с биологической активностью многих из них (Лобковский, 2005).

Качество вод Волги по основному руслу в пределах региона в 2018 году оценивалось как «грязное», средняя концентрация нефтепродуктов увеличилась по сравнению с 2017 годом. Во всех пунктах наблюдений на территории Астраханской области уровень загрязнения нефтепродуктами является критическим.

Одним из важных факторов влияющих на загрязнение вод являются аварийные разливы нефти, вероятность возникновения которых может возрастать по мере освоения новых месторождений и

увеличением объемов её транспортировки (Курапов, 2006).

Есть несколько предпосылок для высокого уровня загрязнения реки Волги нефтепродуктами. Среди них наличие значительных запасов углеводородов, высокая численность населения и плотность промышленности, интенсивное развитие сельского хозяйства (Киселев, 2008).

В районе города Нариманов в мае 2019 года произошел разлив нефти в результате транспортировки нефтепродуктов. Для выполнения заявки управления Росприроднадзора по Астраханской области на проведение лабораторных исследований и измерений в рамках федерального государственного экологического надзора специалисты ЦЛАТИ в Астраханской области выехали для отбора проб в район города Нариманов. Были отобраны пробы воды в соответствии с «ГОСТ 31861-2012 Вода. Общие требования к отбору проб» (рис.).

Для измерения массовой концентрации нефтепродуктов в воде использовали метод «ПНД Ф 14.1.2:4.168-2000 Количественный химический анализ вод. Методика выполнения измерений массовой концентрации нефтепродуктов в питьевых, природных и очищенных сточных водах методом ИК-спектрофотометрии на концентратометре КН-2м». Метод заключается в выделении эмульгированных и растворенных нефтяных компонентов из воды путем экстракции четыреххлористым углеродом, хроматографического отделения НП от сопутствующих органических соединений других классов на колонке, заполненной Al_2O_3 , и их количественного определения.

Массовая концентрация в образце анализируемой воды рассчитывалась по формуле:

$$X = (X_{изм} \cdot V_{эк} \cdot K) / V,$$

где $X_{изм}$ – результат измерения массовой концентрации НП в элюате на концентратомере, мг/дм³; $V_{эк}$ – объем четыреххлористого углерода, использованного для проведения экстракции ($V_{эк} = 10$ см³); K – коэффициент разбавления, то есть объемное соотношение мерной колбы и аликвоты элюата; V – объем пробы анализируемой воды, см³.

Нефтепродукты были в растворенной форме миграции. Содержание нефтепродуктов в речных водах колеблется до-

вольно широко и обычно составляет сотые и десятые доли мг / дм³. В водоемах, не загрязненных нефтепродуктами, концентрация природных углеводородов может варьироваться от 0,01 до 0,20 мг / дм³. Содержание природных углеводородов определяется трофическим состоянием водоема и во многом зависит от биологической ситуации в водоеме. Предельно-допустимая концентрация нефтепродуктов в природно-поверхностных водах составляет 0,05 мг/дм³.



Рисунок. Месторасположение точек отбора проб воды

Анализ содержания нефтепродуктов в пробах воды показал результаты, представленные в таблице.

Оценка загрязнения нефтяными углеводородами реки Волга близ города Нариманов после аварии показала превышение содержания нефтепродуктов в воде в месте загрязнения в 5 раз относительно ПДК природно-поверхностных вод. Разлив нефтепродуктов повлиял не только на место загрязнения, но и на участок реки, находящийся на расстоянии в 500 метров от места загрязнения.

На основе проведенного исследования был предложен план мероприятий по ликвидации разливов нефти, предусматривающий: места наиболее вероятного разлива нефти; сорт и ориентировочное количество нефти, разлив которой возможен при существующих условиях эксплуатации; порядок управления работами по ликвидации разливов; схему оповещения и связи при проведении работ по ликвидации разливов нефти.

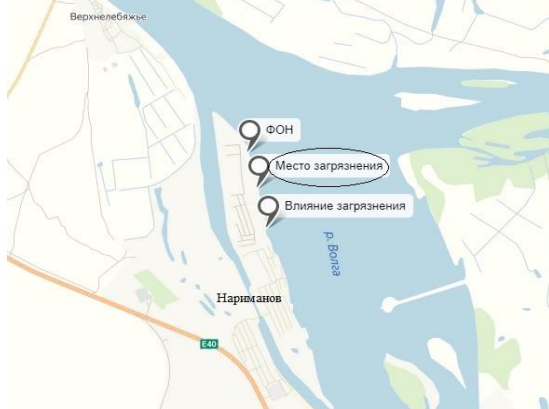
Таблица. Результаты анализа содержания нефтепродуктов

Точки отбора проб	Содержание нефтепродуктов (мг/дм ³)	ПДК (мг/дм ³)
Фон	0,03	<0,05
Место загрязнения	0,25	<0,05
Влияние загрязнения	0,17	<0,05

Список литературы

1. ГОСТ 31861-2012. Вода. Заголовок: Общие требования к отбору проб. – М.: Стандартинформ, 2014. – 24 с.
2. Государственный контроль качества воды. 2-е изд., перераб. и доп. М.: ИПК Издательство стандартов, 2003. - 776 с.
3. Киселев А. В., Курапов А. А., Зайцев В. Ф. Экологическая характеристика отдельных регионов Каспийского моря: моногр. – Астрахань: Изд-во АГТУ, 2008. – 96 с.
4. Курапов А. А., Попова Н. В., Островская Е. В. Экологическая безопасность нефтяных операций на мелководном шельфе. Международная

практика и опыт российских компаний на Северном Каспии: моногр. – Астрахань: Изд-во ООО «Новая артель», 2006. – 266 с.

5. Лобковский Л.И. Геоэкологический мониторинг морских нефтегазоносных акваторий / Л. И. Лобковский, Д. Г. Левченко, А. В. Леонов, А. К. Амбросимов; [отв. ред. С. С. Лаппо]; Ин-т океанологии им. П. П. Ширшова. М.: Наука, 2005. 326 с.

6. МУК 4.1.068-96. Методические указания по измерению массовой концентрации нефтепродуктов флуориметрическим методом в пробах питьевой воды и воды поверхностных и подземных источников водопользования. М.: Минздрав России, 1997

7. Охрана морских биоресурсов в условиях освоения нефтегазовых месторождений на шельфе РФ: материалы междунар. семинара. – М.: Госкомрыболовство, 2000. – С. 21–25.

8. Оценка экологического состояния отдельных районов Каспийского моря в 2008 году / Северо-Каспийская дирекция по техническому обеспечению надзора на море. – Астрахань, 2009.

9. ПНД Ф 14.1.2.5-95. Количественный химический анализ вод. Методика выполнения измерений массовой концентрации нефтепродуктов в природных и сточных водах методом инфракрасной спектроскопии. М.:1995.

УДК 597

Кадимов Е.Л.

Научно-производственный центр рыбного хозяйства (филиал), Атырау

РЕЗУЛЬТАТЫ ИСПЫТАНИЙ УСТРОЙСТВА ДЛЯ КЕФАЛИ В СЕВЕРО-ВОСТОЧНОЙ ЧАСТИ КАСПИЙСКОГО МОРЯ

В данной работе представлено новое устройство для лова кефали. Цель настоящей статьи – представить информацию об испытании орудия лова, которое в дальнейшем может стать эффективным устройством для лова кефали. Рассматриваются возможности изменения параметров устройства для повышения уловистости. Даны рекомендации по продолжению испытания устройства для лова кефали в летний период в мелководных участках Северо – Восточной части Каспийского моря.

Кефаль, устройство для лова кефали, испытание нового орудия лова.

Введение. Обитают кефали в море и заливах, лиманах и устьях рек. Нагуливаются кефалевые преимущественно в пресных водах, где кормятся до осени. На зиму рыбы уходят в море. Многолетние данные свидетельствуют, что за 80-летний период существования кефалей (сингиля и остроноса) в Каспийском море, были сформированы их устойчивые, самовоспроизводящиеся популяции [1,2].

В Каспийском море с 2015 по 2018 годы лимит на изъятие кефали составляли от 835 до 1900 тонн, но фактические уловы в эти годы колебались от 653,1 до 957,8 тонн. Кефалевых, (*Mugilidae*) как правило, ловят объёмчёмывающими сетями [3,4]. В соответствии с действующими Правилами рыболовства в акватории Северо – Восточной части Каспийского моря с 10

мая по 31 августа устанавливается запрещенный для рыболовства период. Разработка нового орудия лова потребовалось, так как использование сетей, неводов и различных видов ловушек непременно приведет к значительному прилову других видов рыб, что недопустимо. Кефаль обладает оригинальной повадкой - она прыгает на предметы, что позволяет разрабатывать селективные орудия лова основанное на изучении и понимании её оборонительно-стаино поведения [5,6].

На сегодня для увеличения объемов добычи морских видов рыб ТОО «Научно – производственный центр рыбного хозяйства» разработал и запатентовал полезную модель «Устройство для лова кефали» (патент РК №3926 от 22 апреля 2019 года). В целях испытания в августе 2019 года был организован научно-исследовательский лов, задачей которого стало проведение экспериментов по определению оптимальных конструктивных параметров устройства для лова кефали.

Материалы и методика

Основным объектом исследований являлось устройство для лова кефали (патент № 3926 от 22 апреля 2019 г). Для обоснования пригодности применения устройства испытания проводились в Северо-Восточной части Каспийского моря, в местах рас-

пределения и концентрации кефали, в светлое время суток, на мелководных участках глубиной 0,7-1,2 м. (рисунок 1).

Результаты исследований

Начальные параметры орудия для лова кефали, собранного в порядок из отдельных устройств: - длина 100 метров, - ширина 1,2 метра, - высота сетной перегородки 1,2 метра. Сетная оснастка устройства мелкоячеистая дель размером ячеей 32 мм. Общая длина ставной сети ячеей 55 мм

- 100 метров. Схема устройства поясняется чертежами, где на рисунке 2 изображен общий вид устройства, собранного в порядок. На рисунке 3 – общий вид сети и на рисунке 4 – рабочее положение устройства и ставной сети, вид сбоку. Показаны наплава (1), сетной мешок для концентрации уловов (2), сетная перегородка для прерывания полета рыбы (3), каркас сетной перегородки (4), отягщающая загрузка (5).



Рисунок 1. Район испытания нового орудия лова кефали в Северо-Восточной части Каспийского моря



Рисунок 2. Общий вид устройства

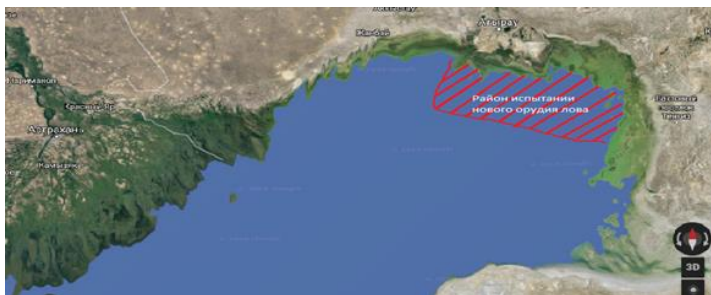

Рисунок 3. Общая схема установки устройства, собранного в порядок с ставной сетью

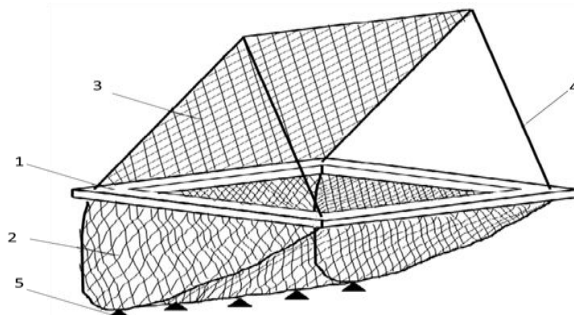

Рисунок 4. Рабочее положение устройства и ставной сети, вид сбоку

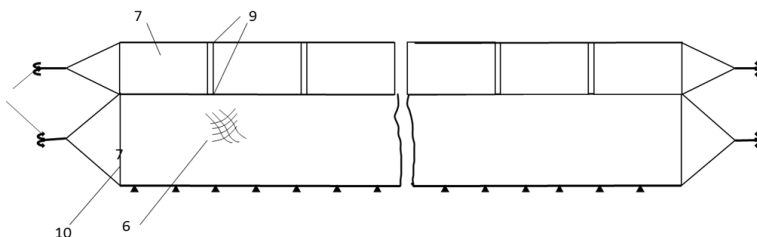

Рисунок 5. Сборка экспериментальных образцов нового устройства для лова кефали

На рисунке 4 изображен способ установки ставной сети с устройством для лова кефали. Показаны ставная сеть (6), устройство для лова кефали (7), оттяжки с якорями (8), канат соединительный (9), загрузка ставной сети (10).

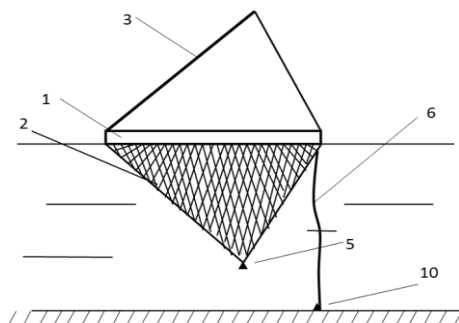
В ходе проведения испытаний орудием лова изменялись конструктивные параметры для достижения оптимальных показателей уловистости такие как: высота сетной перегородки (3), ширина устройства, глубина сетной части корзи-

ны (2), размеры ячеей и другие по мере необходимости (рисунок 5). Для постройки нового орудия лова были применены современные пластиковые трубы $d=32$ мм, $d=110$ мм и фитинги для их соединений. Несколько экспериментальных образцов были построены научными сотрудниками в офисе Атырауского филиала ТОО «НПЦ РК», а также инициативной группой рыбаков ТОО «Жемчужина», изъявивших желание участвовать в эксперименте, с учетом их мнения.



Рисунок 6. Установка устройства и её закрепление в грунт



Рисунок 7. Момент прыжка кефали на устройство и выборки улова

Доставка рыболовных устройств к району проведения испытаний производилась моторными лодками. Сборка орудия лова осуществлялась с берега, соединением устройств между собой в порядок. Транспортировка порядка из устройств к месту промысла производилась на плаву, путем буксировки моторными лодками. Закрепление нового орудия лова осуществлялась в грунт чепчиками и оттяжками (рисунок 6). Максимальная глубина на месте установки составила 1,2 м. и колебалась в меньшую сторону до 0,7 м в зависимости от уровня моря. В рабочем положении орудие показала хорошую плавучесть и устойчивость при высоте волн до 0,5 м.

Испытание орудия производилось в светлое время с 16 по 26 августа 2019 года при температуре воды от 25 до 28 градусов С. В это время кефаль сингиль вылавливалась в возрасте 4 года размерами от 40 – 44 см и массой от 1,0 50 г до 1300 г.

Наибольшая концентрация кефали на мелководий наблюдалась в момент подь-

ема уровня моря, вследствие ветровых нагонных явления по направлению Юг или Юго-запад (моряна). При изменении направления ветра и спада уровня воды кефаль быстро уходил на глубину. В течение дня наблюдались от 2 до 3 подхода кефали в мелководные заливы, что было связано с подъемом уровня моря. При заходе в култуки кефаль образовывала мелки нагульные стада. Для захвата и направления движения стада к орудию лова производился замет сетями ячей 40 мм длиной 100 м. с двух сторон с моторных лодок (рисунок 8).

За 2 раза результативных обхвата стада, при её подходе на мелководие было выловлено 60 кефали - сингиль (*Liza auratus*), общим весом 80 кг. Примерное соотношение пойманной кефали составила: 65% обячейвалась в ставной сети, расположенной внизу устройства (6) ячей 55 мм, а часть 35% в прыжке попало в устройство (в корзину), находящееся на поверхности воды (2).



Рисунок 8. Способ обхвата мелких нагульных групп кефали и направление её движения к отлавливающему устройству

В ходе испытания было проверено предположение, о возможном увеличении прыгающей на устройство кефали в случае замены нижней обьечивающей сети ячей 55 мм (6) на мелкочейную дель. Однако серия последующих экспериментов показала, что кефаль одновременно увидев мелкочейную дель воспринимала её как непреодолимое препятствие (возможно берег) и избегала к нему подход. Такое поведение рыбы дает основание использовать мелкочейную дель для обхвата стада и направления её в отлавливающее устройство.

Выводы

Проведенные научные исследования по испытанию нового орудия лова показали свою эффективность в работе. Кефаль без препятствий прыгала в установленные орудия лова и не выскакивала из них, что обеспечивало ее накопление.

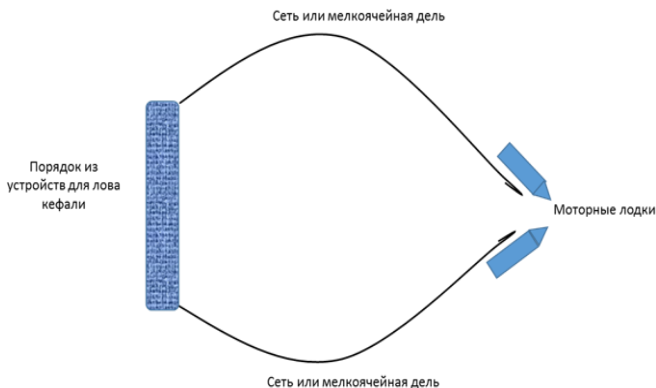
В серии экспериментов были определены нижеследующие оптимальные конструктивные параметры устройства для лова кефали:

1. Оптимальная длина устройства из пластиковых труб $d=32$ мм - 4 м.
2. Ширина, 1,0 м.
3. Высота сетной перегородки, 0,7-0,8 м., мелкочейная дель
4. Наплава из пластиковых труб $d=110$ мм заглушенные с двух сторон.

4. Сетной мешок для концентрации улова (2), дель мелкочейная.

5. Ставная обьечивающая сеть (6) ячей 45 – 55 мм.

Орудие лова должно формироваться в порядок из устройств общей длиной от 20 до 100 м.

Следующим этапом в разработке и внедрении нового орудия лова следует определить оптимальный способ и технику лова. Необходимо продолжить эксперименты по обхвату нагульного стада кефали и управлением её движения в отлавливающее устройство в условиях мелководий.

Список литературы

1. Аванесов Э.М. Современные условия размножения кефалей (род Mugil) в Каспийском море // Вопросы ихтиологии. 1972. Т. 12. Вып. 3 (71). С. 46,44,70.
2. Войниканис-Мирский В.Н. Техника промышленного рыболовства, 4-е изд. М., 1983. 57-94 с.
3. Войниканис-Мирский В.Н. Практикум по технике промышленного рыболовства. Москва, ВО «Агропромиздат», 1988. 10-50 с.
4. Бабаян К.Е. Каспийская кефаль // Зоолог. журнал. 1957. Т. XXXVI. Вып. 10. -С. 1505-1513.
5. Бабаян К.Е. Кефали. М.: Пищевая промышленность, 1965. - 125 с.
6. Литвиненко А.И. «Орудия промышленного рыболовства внутренних водоемов России. Справочник. В 4-х томах» /Тюмень, 2003. 10-90 с.

УДК 598.296(571.17)

Оплачко С.С.

Кемеровский государственный университет, Кемерово

ДИНАМИКА ОРНИТОФАУНЫ МЕЛКИХ ВОРОБЬИНООБРАЗНЫХ ПТИЦ БУНГАРАПСКО-АЖЕНДАРОВСКОГО ЗАКАЗНИКА

В докладе приводятся результаты многолетних отловов мелких воробьинообразных птиц при помощи паутинных сетей, проводимых на территории Бунгараспо-Ажендаровского заказника в период с 2008 по 2018 г. Оценивается количество зарегистрированных поимок и наиболее массовые виды птиц в процентном соотношении.

Орнитофауна, воробьинообразные птицы, Бунгараспо-Ажендаровский заказник.

Биологическая станция Кемеровского государственного университета «Ажендарово», находящаяся на территории Бунгараспо-Ажендаровского заказника, который расположен в среднем течении р. Томь, в Крапивинском районе Кемеровской области, является основным местом ведения многолетнего пространственного мониторинга непромысловой фауны наземных позвоночных животных [1]. Птицы являются важным объектом

мониторинга и по видовому разнообразию превосходят другие группы наземных позвоночных. Пути миграция многих видов приурочены к руслам крупных рек [3], поэтому через исследование динамики численности птиц в долинах рек можно оценить состояние популяций многих видов птиц на обширных территориях.

Материалом для исследования послужили данные информационной базы по отловам птиц кафедры экологии и природопользования КемГУ, содержащей более 100 тысяч регистраций отловов в период с 2008 по 2018 гг., в том числе сборы при участии автора в период с 2016 по 2018 гг. Так как полевой сезон 2019 года ещё не завершён, данные за этот период времени в материал доклада не входят. Всего за указанный период было зарегистрировано 100 432 особи воробьинообразных птиц, относящихся к 110 видам. Данные об отловах за период проведения исследований представлены на рисунке.

2011, 2012 и 2015 года оказались благоприятными для размножения птиц (ранняя тёплая весна), поэтому в эти периоды отмечались наиболее массовые отловы. 2009, 2013 и 2018 года выдались неблагоприятные (заморозки весной) из-за чего количество отловленных птиц было небольшим.



Рисунок. Динамика отловов мелких воробьинообразных птиц на биостанции Кемеровского государственного университета «Ажэндарово» за 2008-2018 гг.

Наиболее массовыми видами в отловах являются: садовая камышевка – 17 766 особей (17,7 %), пеночка-теньковка – 11 108 особей (11,06 %), седоголовая овсянка – 8 302 особей (8,3 %), зяблик – 6 736 особей (6,7 %) [4]. Фаунистический интерес представляют поимки белой лазоревки (2008), вид, занесённый в Красную Книгу России [2], оливкового дрозда (2009), рыжей овсянки (2012), чёрного дрозда и полярной овсянки (2014–2018), камчатки-плясуны (2014, 2018), обыкновенного ремеза (2016 год), речного сверчка (2017) [5].

Таким образом, можно сделать вывод о том, что за годы проведения мониторинга видовой состав орнитофауны Бунгарапско-Ажэндаровского заказника практически полностью выявлен. Также можно предположить, что в 2019 году вследствие ранней тёплой весны количество отловленных птиц превысит показатели 2018 года.

Список литературы

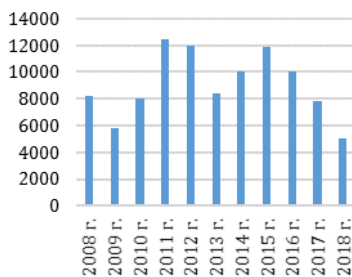
1. Ведение пространственного мониторинга и кадастра объектов животного мира, за исключением отнесенных к объектам охоты, а также водных биологических ресурсов и, за исключением объектов животного мира, находящихся на особо охраняемых природных территориях федерального значения, на территории Кемеровской области. Отчёт о НИР. – Кемерово, 2018. – 85.
2. Красная книга Российской Федерации (животные) / РАН; Гл. редкол.: В. И. Данилов-Данильян и др. – М.: АСТ: Астрель. – 2001. – 862 с.
3. Ковалевский, А. В. Миграция воробьинообразных птиц Кузнецкой котловины в летне-осенний период: автореф. дис. ... канд. биол. наук / А. В. Ковалевский. – Томск, 2015. – 24 с.
4. Оплачко, С. С. Фауна воробьинообразных Бунгарапско-Ажэндаровского заказника / С. С. Оплачко // Экология Южной Сибири и сопредельных территорий, Т1. – Абакан. – 2018. – С. 101–102.
5. Оплачко, С. С., Ильяшенко, В. Б., Ковалевский, А. В. Речной сверчок *Locustella fluviatilis* – новый вид семейства *Locustellidae* для Кемеровской области / С. С. Оплачко, В. Б. Ильяшенко, А. В. Ковалевский // Русский орнитологический журнал. – 2019, Т.28, Экспресс-выпуск № 1785. – С. 2812–2815.

Антипина А.А., Оленцевич В.А.

Иркутский государственный университет путей сообщения, Иркутск

ПОВЫШЕНИЕ КАЧЕСТВА ОБСЛУЖИВАНИЯ ГРУЗОВЛАДЕЛЬЦЕВ – ПОЛЬЗОВАТЕЛЕЙ УСЛУГ ЖДТС НА ОСНОВЕ СОВЕРШЕНСТВОВАНИЯ ВЗАИМОДЕЙСТВИЯ ТРАНСПОРТНЫХ КОМПАНИЙ

Количество транспортных компаний, которые стремятся к формированию клиентоориентированности растёт. Наблюдение за изменениями потребностей клиентов, а также фокусировка внимания на повышении ценности услуг и продукта для потребителя, в том числе повышение качества услуг становится все больше актуальным.

Транспортные компании, уровень клиентоориентированности, показатели транспортного обслуживания, конкуренция, системный подход, эффективность функционирования.

В условиях постоянно возрастающей конкуренции на рынке транспортных услуг, обеспечение эффективности функционирования транспортных систем является одной из ключевых задач, направленных на сохранение имеющейся грузовой клиентской базы и максимальное привлечение новых клиентов к перевозке.

Сегодня количество компаний, которые стремятся к построению системы по удовлетворению потребностей клиента, формированию клиентоориентированности, растёт. Наблюдение за изменениями потребностей клиентов, а также фокусировка внимания на ценности услуг и продукта для потребителя, становится все больше актуальным.

С целью успешного развития рынка грузовых перевозок ЖДТС необходимо обеспечивать высокое качество обслуживания грузовладельцев. Транспортное обслуживание перевозочного процесса в ЖДТС учитывает следующие основные группы показателей: показатели транспортной обеспеченности и доступности транспортных ресурсов; показатели эксплуатационно-технологической работы транспорта; показатели качества обслуживания. Данные показатели наиболее объективно описывают характеристики транспортного обслуживания ЖДТС, в большей степени ориентированы на рынок конеч-

ного потребления транспортных услуг с учетом взаимодействия транспортных компаний между собой и конечными потребителями грузовых перевозок.

Транспортные предприятия с большим объемом работ, разветвленной структурой и многоуровневой системой управления можно определить как сложноструктурированную экономическую транспортную систему. К таким предприятиям возможно отнести холдинг «РЖД» и его дочерние компании. Составляющими системы являются: большое количество компаний, предприятий и структурных подразделений, участвующих в перевозочном процессе; огромный парк вагонов и локомотивов различного назначения, принадлежащих различным операторам; широко развитая система инфраструктуры и т.д. При условии рассмотрения ЖДТС с позиции системного подхода, который основывается на использовании определённого множества показателей, характеризующих ту или иную функциональную область, к показателям качества оказания услуг целесообразно отнести: срочность доставки груза, сохранность перевозимых грузов, полноту удовлетворения спроса на грузовые перевозки, ритмичность транспортного обслуживания, комплексность обслуживания грузовладельцев и другие показатели. Качество транспортного обслуживания при этом будет оцениваться как средневзвешенное значение совокупности данных показателей. Перечень учитываемых показателей для оценки качества обслуживания грузовладельцев – пользователей услуг ЖДТС может так же содержать расширенный спектр: показатели скорости обслуживания грузовладельцев; показатели удовлетворённости грузовладельцев полученным уровнем обслуживания; показатели деловой активности грузовладельцев; показатели доходности и прибыльности деятель-

ности; показатели рыночного порядка; ритмичность работы в рамках взаимодействия с клиентами и т.д. Систематизация показателей дает более точный результат

для объективности получаемой расчетной оценки при использовании разработанной системы индикаторов качества обслуживания грузовладельцев ЖДТС (рис.).



Рисунок. Интегрированный подход к оценке качества обслуживания

Для разработки оптимальной методики оценки эффективности ЖДТС в процессе обслуживания грузовладельцев целесообразно выделять такие показатели как: эффективность исполнения каждым участником транспортного процесса своих обязательств в процессе обслуживания конкретного грузовладельца; эксплуатационные расходы транспортных компаний, затраченные в процессе обслуживания грузовладельцев; эффективность стандартизации и унификации бизнес-процессов взаимодействия транспортных компаний в процессе обслуживания грузовладельцев; динамика роста доходов от организации обслуживания грузовладельцев с учетом полученных рекламаций. Кроме этого, необходимо учитывать, что для грузовладельца – пользователя услугами ЖДТС на первое место выходит показатель – время доставки груза.

Список литературы

1. Оленевич В.А., Антипина А.А. Технико-экономическая целесообразность применения различных технологий перевозки железнодорожным транспортом // Наука, образование, общество: тенденции и перспективы развития : материалы Четырнадцатой межд. науч.-практ. конф., Чебоксары : 2019. С. 144-146.
2. Оленевич В.А., Антипина А.А. Технико-экономическая целесообразность применения различных технологий перевозки железнодорожным транспортом // Наука, образование, общество: тенденции и перспективы развития : материалы Четырнадцатой межд. науч.-практ. конф., Чебоксары : 2019. С. 144-146.
3. Оленевич В.А., Громышева С.С., Гозбенко В.Е. Анализ показателей состояния уровня безопасности объектов перевозочного процесса сложноструктурированной транспортной системы // Наука сегодня: задачи и пути решения : материалы межд. науч.-практ. конф., Вологда, 2019. С. 22-25.

УДК 656.2

Гончаров Б.П., Суковых Е.И., Громышова С.С.

Иркутский государственный университет путей сообщения, Иркутск

ЦИФРОВАЯ ЖЕЛЕЗНАЯ ДОРОГА ДЛЯ ПАССАЖИРОВ И ГРУЗОТРАНСПОРТНИКОВ

Статья посвящена понятию цифровой железной и ценности ее пассажиров и грузоотправителей. Выделено направление повышения качества предоставляемых пассажирам услуг. Определены требования в сегменте мультимодальных грузовых перевозок при повышении качества оказываемых в развитии цифровых

технологий. Представлена технология радионаблюдения, для отслеживания грузов в пути следования. Дана статистика продажи электронных билетов за 2017-2018 г.

Цифровая железная дорога, услуги, мультимодальные грузовые перевозки, радионаблюдения.

Стратегия развития железнодорожного транспорта в Российской Федерации до 2030 года [2], предусматривает переход на «цифровую железную дорогу». Цифровая железная дорога – это целый комплекс информационно-аналитических систем, систем управления перевозочным процессом, систем управления вокзальными комплексами, интеллектуальных систем для тягового подвижного состава и т.д. Одну из ключевых ролей в этом комплексе играют отказоустойчивые интеллектуальные системы управления движением грузов/пассажиропотоками, системы железнодорожной автоматики телемеханики и связи [3].

Основными задачами стратегии являются обеспечение устойчивой конкурентоспособности компании на глобальном рынке транспортных и логистических услуг за счет использования современных цифровых технологий. Продолжая работать над решением «классических» вопросов железной дороги – расширением сети, увеличением грузооборота, привлечением новых клиентов, ОАО «РЖД» расширяет спектр цифровых сервисов (мультимодальных, комплексных, адаптируемых под рыночные условия и нужды пассажиров и грузовладельцев), что так же позитивно отражается на финансовых показателях [4]. Повышением уровня пассажирских перевозок служит выбор параметров путешествия: скорость, комфорт и иные индивидуальные условия. Это может быть реализовано за счёт максимального использования мобильных устройств, различных цифровых стандартов связи и соответствующих функциональных приложений. Создание возможности передачи и получения информации в поездках на железнодорожном транспорте в режиме реального времени на вокзалах, транспортно-пересадочных узлах и в поездах, существует благодаря возможностям онлайн-заказа услуг, получения информации о поездке и ряд других сервисов.

Важным направлением повышения качества предоставляемых пассажирам услуг является внедрение интеллектуальных систем управления вокзалами, предусматривающих:

- гибкое реагирование на динамические изменения объемов, структуры, ха-

рактера и направленности пассажиропотоков;

- реализацию принципа «постоянная информированность пассажиров» на основе интерактивного информирования, визуальной навигации и иных форм обеспечения мобильности;

- учёт спроса и уровня мобильности населения для территорий различного масштаба, от международного до локального уровня, и предвидение влияния демографических изменений на потребности клиентов [5];

В сегменте мультимодальных грузовых перевозок базовым условием повышения качества оказываемых услуг стало развитие цифровых технологий, которые способны реализовать следующие требования:

- максимальное использование в деловой практике электронных торговых площадок, позволяющих объединить в одном информационном и торговом пространстве поставщиков и потребителей транспортно-логистических услуг;

- внедрение безбумажной технологии (электронного документооборота);

- клиентоориентированное, адаптивное управление перевозочным процессом, позволяющее внедрить реализацию требований клиентов в части оптимизации маршрутов, скорости транспортировки использования инфраструктуры и «твёрдых» расписаний грузового движения;

- надёжная система отслеживания перемещения грузов, вагонов, контейнеров, «от двери до двери», информация в реальном режиме времени об их фактическом и прогнозируемом нахождении на сети железных дорог России и за рубежом [5].

Объём продаж электронных билетов на поезд дальнего следования ОАО «РЖД» в январе-июле 2018 г. увеличился по сравнению с показателем годичной давности на 26% и составил 38,5 млн единиц [6]. Диаграмма объёма продаж изображена на рис. 1. Радионаблюдение включает пеленгацию подвижного объекта с учётом движения по трассе, цифровая модель которой известна.



Рисунок 1. Диаграмма объема продаж электронных билетов, млн. шт.



Рисунок 2. Технология радионаблюдения

Для реализации технологии вся трасса железной дороги должна быть оборудована станциями радиоконтроля, чтобы подвижный объект всегда находился в зоне наблюдения. Эта технология наземного наблюдения не связана со спутниковой навигацией, а дополняет её. В России такой радиоконтроль существует в особо охраняемых зонах. Поэтому распространить эту технологию на железную дорогу не пред-

ставляется сложным. Для реализации этой технологии подвижные средства и даже каждый вагон должны быть дополнительно к приёмникам GPS/ГЛОНАСС оборудованы радиочастотными метками [1]. На рис. 2 представлена технология радионаблюдения.

Вывод: Внедрение цифровых технологий позволяет обеспечить гибкость оказываемых услуг, получение дополнительных доходов за счет расширения спектра предоставляемых услуг и максимальной приближенности к клиентам. Снижение себестоимости услуг за счет автоматизации процессов и внедрения безбумажных технологий, упрощаются работы с документами. Грузоперевозчики могут отслеживать груз в режиме "онлайн". Рост электронных продаж связан, в том числе, с активным развитием онлайн-сервисов для пассажиров.

Список литературы

1. Левин Б. А., Цветков В. Я. Цифровая железная дорога: принципы и технологии // Мир транспорта. 2018. № 3. С. 50-61.
2. Распоряжение Правительства РФ от 17.06.2008 N 877-р.
3. Сукольников Г.В. Ключевые технологии цифровой железной дороги // Евразия вести. 2018.
4. Цифровая железная дорога перспективы и проблемы // gia-stk.ru. 2018.
5. Цифровая железная дорога настоящее и будущее // Газета «Гудок». 2016. № 152.
6. mskagency.ru. 2018.

УДК 620.169.1

Федоров Ю.Ю., Васильев С.В.

Институт проблем нефти и газа СО РАН, Якутск

ПРОГНОЗИРОВАНИЕ ОСТАТОЧНОГО РЕСУРСА ТЕРМОПЛАСТОВ НА ПРИМЕРЕ ПОЛИЭТИЛЕНА

Разработанная методика оценки и прогнозирования долговечности (остаточного ресурса) газопровода предполагает исчерпание деформационных свойств, а после прочностных.

Метод, прогноз, ресурс, полиэтилен, прочность, деформация.

мирующие прямые изменения деформационно-прочностных показателей полиэтиленов в процессе теплового старения.

Аппроксимация проводилась по экспоненциальному закону в виде:

$$\varepsilon = 1/B \ln (A/(\tau+\tau^*)) \quad (1)$$

На рисунке приведены экспериментальные данные и аппрокси-

	A	B	τ^*
ПЭВП	18,0	-0,84	1,06
ПЭНП	22,2	-1,19	0,83

Результаты прогноза (рис. 1а) дают срок изменения относительной деформации при разрушении от исходного значения до значения равного деформации при



Рис. 1. а) зависимость σ_t (1) и ϵ_p (2) полиэтиленов от времени теплового старения; б) определение предельного срока службы полиэтиленов: ПЭНП (-) и ПЭВП (---)



Рис. 2. Схема кинетики изменения диаграммы деформирования ($\sigma - \epsilon$) образцов свидетелей, вырезанных из полиэтиленового трубопровода в процессе мониторинга.

В течении некоторого времени τ_1 происходит уменьшение величины ϵ_p от начального значения до значения $\epsilon_p = \epsilon_T$, при практически неизменном значении σ_T (как, например, на рис.1а, при $\tau_1 = 15 \div 20$ лет). Только затем начинает происходить снижение несущей способности трубопровода, т.е. $\sigma(t) < \sigma_T$, которую можно описать методикой предложенной в [2].

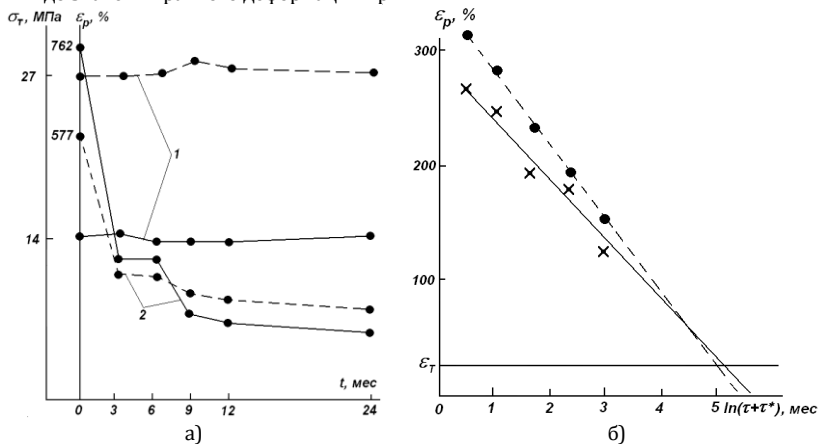
пределе текучести материалов в пределах $15 \div 20$ лет [1]. Приведенные примеры позволяют полагать, что в процессе эксплуатации материал трубопровода «исчерпывает» свои деформационно-прочностные характеристики по следующей схеме, см. рис.2.

Таким образом, разработанная методика оценки и прогнозирования долговечности (остаточного ресурса) газопровода предполагает две последовательные процедуры:

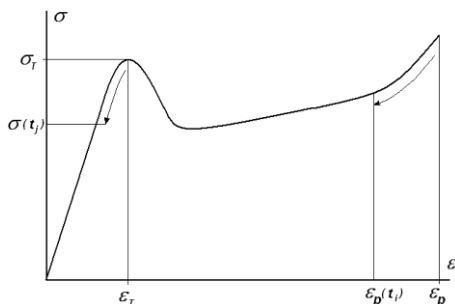
1. Определение τ_1 – времени потери деформационной способности материала газопровода, $\epsilon_p \rightarrow \epsilon_T$;
2. Определение τ_2 – времени потери несущей способности газопровода (ис-

черпания прочности материала), $\sigma_t = \sigma(\tau_1) \rightarrow \sigma(t) \rightarrow MRS$

3. Прогнозируемый срок эксплуатации газопровода (остаточный ресурс), определяется как:

$$\tau = \tau_1 + \tau_2,$$

при этом аппроксимирующая зависимость изменения $\varepsilon_p(t)$ выбирается в форме уравнения (1), а численные значения постоянных коэффициентов уравнения устанавливаются по экспе-

риментальным данным испытаний образцов-свидетелей.

Список литературы

1. Ярибец Ю.С. Исследование деформативности и прочности и разработка рекомендаций по применению пластмассовых труб в условиях холодного климата: Автореф. дис. ... канд. техн. наук. 01.02.06 – Якутск, 1986. – 19 с.

2. Красников М.А. Методика прогнозирования остаточного ресурса газопроводов из полиэтиленовых труб // Газ России 2000. №4. С. 66-68.

УДК 621.313

Филина О.А., Гилязова К.Р., Закирова Н.Ж., Венюков М.В.
КГЭУ, Казань

ПРАВИЛА ПРОВЕРКИ СОГЛАСИЯ ОПЫТНОГО РАСПРЕДЕЛЕНИЯ С ТЕОРЕТИЧЕСКИМ

Эта статья посвящена проблеме технической диагностики на городском электрическом транспорте. Для решения задачи необходим перевод качественного определения ТС на некоторую количественную основу. Формализация качественных определений является необходимым условием построения формальных (вычислимых) алгоритмов диагностики.

Повышение надёжности, спектральный метод, компонент, процесс преобразования, методика, наработка, неисправность, возможные состояния.

Введение. Необходимость разработки данной статьи вызвана следующими причинами.

Во-первых, в нормативных документах по стандартизации, устанавливающих правила проверки опытного распределения с теоретическим, нечетко определены правила применения критериев согласия типа χ^2 при проверке сложных гипотез. Некорректное использование оценок параметров по точечным (не группированным) наблюдениям зачастую приводит к неоправданному отклонению проверяемой гипотезы.

Во-вторых, способы группирования наблюдений (способы разбиения области определения случайной величины на интервалы) при применении критериев типа χ^2 и выбор числа интервалов группирования не учитывают асимптотических свойств этих критериев. Неоднозначность

процедуры группирования, неоптимальный выбор числа интервалов отражаются на мощности применяемого критерия, его способности различать близкие гипотезы, что, как правило, приводит к неоправданному принятию проверяемой гипотезы.

Настоящие рекомендации, с одной стороны, облегчают практическое применение критериев согласия типа χ^2 , обеспечивают корректность статистических выводов, с другой стороны, содержат новые сведения из рассматриваемого раздела математической статистики.

Область применения. Настоящие рекомендации содержат правила проверки согласия опытного распределения с теоретическим законом распределения непрерывной случайной величины и могут быть применены при разработке правил и рекомендаций по стандартизации, метрологии, распространяющихся на методы статистического анализа.

Настоящие рекомендации могут быть также использованы в качестве практического руководства по применению критериев согласия типа χ^2 при статистической обработке результатов наблюдений, измерений, контроля и испытаний продукции.

Теоретические основы рекомендаций. Число моделей непрерывных законов распределений, используемых в задачах статистического анализа (при контроле качества, исследованиях надёжности и

т. д.), немногим превышает 100, а для описания наблюдаемых случайных величин в прикладных исследованиях в основном применяют порядка 30 параметрических законов и семейств распределений.

Это не покрывает многообразия случайных величин, встречаемых на практике. Корректное применение критериев согласия часто приводит (и должно приводить) к отклонению гипотез о принадлежности выборки удобному и привычному закону распределения, например нормальному, так как законы реальных случайных величин, являющиеся следствием многочисленных причин, сложнее тех моделей, которые обычно используют для их описания. Следовательно, и модели должны быть более сложными.

Целью первичной обработки экспериментальных наблюдений обычно является установление закона распределения, наиболее хорошо описывающего случайную величину, выборку которой наблюдают. Насколько хорошо наблюдаемая выборка описывается теоретическим законом, проверяют с использованием различных критериев согласия. Целью проверки гипотезы о согласии опытного распределения с теоретическим является стремление удостовериться в том, что данная модель теоретического закона не противоречит наблюдаемым данным, и использование ее не приведет к существенным ошибкам при вероятностных расчетах. Некорректное использование критериев согласия может приводить к необоснованному принятию (чаще всего) или необоснованному отклонению проверяемой гипотезы.

Различают простые и сложные гипотезы о согласии. Простая проверяемая гипотеза имеет вид: $H_0: f(x, \theta) = f(x, \theta_0)$, где $f(\bullet)$ - функция плотности; θ_0 - известный скалярный или векторный параметр теоретического распределения, с которым проверяют согласие.

Схема процедуры проверки гипотезы следующая. В соответствии с применяемым критерием согласия вычисляют значение S^* статистики S как некоторой функции от выборки и теоретического закона распределения с плотностью $f(x, \theta_0)$ [при сложной гипотезе]. Для используемых на практике критериев асимптоти-

ческие (предельные) распределения $g(s|H_0)$ соответствующих статистик при условии истинности гипотезы H_0 обычно известны. В общем случае для простых и сложных гипотез эти распределения различаются. Далее в принятой практике статистического анализа обычно полученное значение статистики S^* сравнивают с критическим значением S_α при заданном уровне значимости α . Нулевую гипотезу отвергают, если $S^* > S_\alpha$. Критическое значение S_α , определяемое в случае одномерной статистики из уравнения.

Список литературы

1. Филина О.А., Гилязова К.Р., Волданов Л.Ф., Истоппенников М.А. Методы оценки состояния маслонаполненного электрооборудования // В сборнике: ЗАКОНОМЕРНОСТИ РАЗВИТИЯ СОЦИАЛЬНО-ГУМАНИТАРНЫХ И ЕСТЕСТВЕННО-ТЕХНИЧЕСКИХ НАУК сборник научных трудов по материалам I Международной научно-практической конференции. Смоленск, 2019. С. 41-43.
2. Филина О.А., Колясев Д.Ю., Венюков М.В., Сафиуллин Б.И., Габдрахманов Н.М. Диагностика электродвигателей // В сборнике: Наука и образование в социокультурном пространстве современного общества Сборник научных трудов по материалам III Международной научно-практической конференции. 2019. С. 57-59.
3. Филина О.А., Гилязова К.Р., Филиппов А.Н., Зайнуллин И.И., Колясев Д.Ю. Эксплуатационная диагностика электродвигателей постоянного тока // В сборнике: НАУКА РОССИИ: ЦЕЛИ И ЗАДАЧИ сборник научных трудов по материалам XIII международной научной конференции. Международная Объединенная Академия Наук Екатеринбург, 2019. С. 25-29.
4. Филина О.А., Гилязова К.Р., Волданов Л.Ф., Истоппенников М.А. Системы диагностирования электрооборудования подвижного состава // Научный альманах. 2019. № 3-3 (53). С. 100-103.
5. Филина О.А., Гилязова К.Р., Филиппов А.Н., Зайнуллин И.И., Колясев Д.Ю. Разработка программных комплексов контроля и диагностики состояния энергетических объектов с помощью теории шкал // В сборнике: ИННОВАЦИИ В НАУКЕ И ПРАКТИКЕ Сборник статей по материалам XI международной научно-практической конференции. В 3 частях. Ответственный редактор Халиков А.Р.. 2018. С. 46-54.
6. Филина О.А., Фахертдинов Д.Ш., Гилязова К.Р. Методы решения диагностических задач // В сборнике: ИННОВАЦИИ В НАУКЕ И ПРАКТИКЕ Сборник статей по материалам X международной научно-практической конференции. В 4 частях. Ответственный редактор Халиков А.Р. 2018. С. 166-169.

Юрковская А.Г., Семке А.В., Марчевская А.А., Ступаченко К.А., Маркова А.В.
Омский ГАУ им. П.А. Столыпина, Омск

АНАЛИЗ РИСКОВ ПОТЕНЦИАЛЬНО-ОПАСНЫХ ФАКТОРОВ ПРИ ПРОИЗВОДСТВЕ ОБОГАЩЕННОГО ПЕЧЕНЬЯ

В статье рассматриваются анализ рисков потенциально-опасных факторов при производстве печенья. Эта проблема актуальна, так как потенциально-опасные факторы повсюду пребывают на кондитерских предприятиях. Поэтому складываются обстоятельства, которые требуют принятия мер по усовершенствованию управления безопасностью.

Риски, методы, блок-схема, опасный фактор.

Для обеспечения безопасности предлагается применить на практике переход к методам управления, положившем начало на анализе и оценке риска как количественной характеристики того или иного предмета повышенной опасности [2]. Основываясь на научные исследования,

проведено испытание разработанной блок-схемы производства обогащенного печенья непосредственно на рабочем месте кондитерской фабрики. При выявлении каких-либо отклонений и непредвиденных ситуаций в блок-схему записываются изменения и документально оформляются.

При выявлении опасности, нужно иметь о ней представление и о методах её устранения. Опасность несет в себе вещества, факторы или условия, относящиеся к пищевым продуктам, которые способны привести к заболеваниям, травмам или даже смерти людей [3].



Рисунок 1. Алгоритм оценки вероятности реализации опасного фактора



Рисунок 2. Диаграмма анализа риска

Опасность классифицируется по трём категориям:

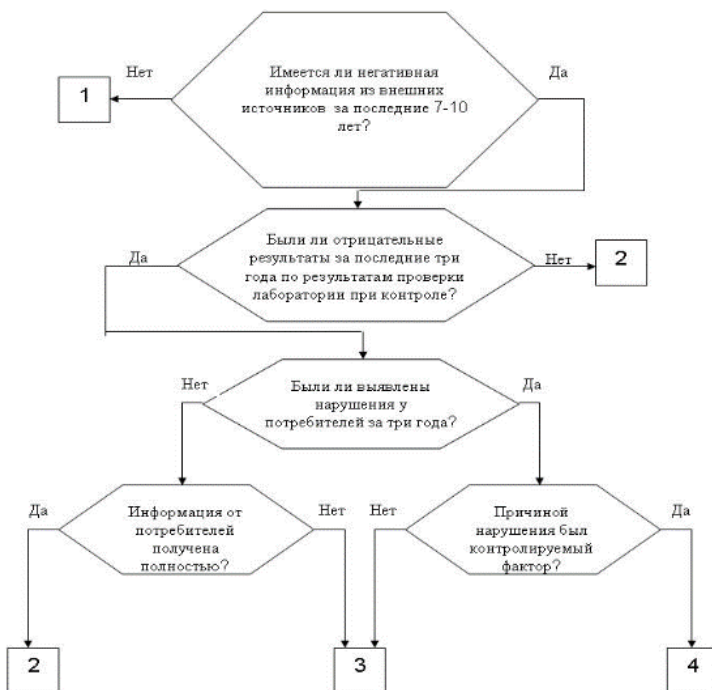
– Биологическая опасность. Этот тип опасности включает в себя микроорганизмы, которые не учтены процессом производства.

– Химическая опасность – субстанции или молекулы, которые могут в естественном виде содержаться в растениях и животных, либо специально добавлены во время выращивания или обработки продуктов. Также они могут случайно оказаться в пище.

– Физическая опасность. Эта форма опасности охватывает субстанции, которые в нормальном состоянии не должны находиться в пище. Они могут причинить вред здоровью покупателя.

Оценивается вероятность попадания опасного фактора, исходя из 4-х вариаций оценки (рис. 1) [5]: 1- практически равна 0; 2- незначительная; 3- значительная; 4- высокая.

После того строится граница допустимого риска на качественной диаграмме с координатами по оси X «вероятность реализации опасного фактора» и по оси Y «тяжесть последствий» (рис. 2).

Принятые меры могут предупредить происхождение опасности и привести ликвидацию ее или уменьшить до допустимого уровня [4].

Вследствие обзора произведенных исследований выработаны блок-схемы приемки, подготовки сырья и технологического процесса производства обогащенного печенья [1]. По результатам анализа технологических операций в соответствии с нормативными документами составлен список потенциально опасных факторов на технологических этапах производства печенья.

Список литературы

1. Технический регламент Таможенного союза ТР ТС 021/2011 «О безопасности пищевой продукции».
2. Полякова С.П. Анализ организации контроля мучных кондитерских изделий и безопасности готовой продукции на производстве // С.П. Полякова // Кондитерское и хлебопекарное производство. – 2017. – №3. – С. 17-19.
3. Смирнова Н.А., Смирнов А.А. Современные системы управления качеством и безопасностью пищевых продуктов // Пищевая промышленность. – 2015. – № 3. – С.12-14.
4. Тарасова Е.Ю., Петрова Е.И. Системы управления качеством в пищевой промышленности // Современное общество, образование и наука. Тамбов, 2015. – С. 160-162.
5. Тарасов Р.В., Макарова Л.В., Умярова С.Ж., Медведкова Е.В. Анализ риска от воздействия потенциальных опасных факторов и разработка предупреждающих действий при производстве минеральной воды // Современные научные исследования и инновации. №2 – 2014.

СЕЛЬСКОХОЗЯЙСТВЕННЫЕ НАУКИ

УДК 635.62

Гончаров А.В.

Российский государственный аграрный заочный университет, Балашиха

СЕЛЕКЦИЯ, СЕМЕНОВОДСТВО И ТЕХНОЛОГИЯ ВЫРАЩИВАНИЯ ТЫКВЫ

В статье рассмотрены достижения по селекции, семеноводству и технологии выращивания тыквы в России и за рубежом (новые сорта и

виды, регуляторы роста, использование в озеленении и пищевой промышленности).

Тыква, селекция, семеноводство, технология, сорта.

В России ежегодно в Государственный реестр селекционных достижений, допущенных к использованию, вносятся новые овощные культуры. Эти культуры отличаются различными хозяйственно-полезными свойствами: скороспелость, тип растений, окраска и форма листьев, использование товарных органов в пищу, устойчивость к болезням и вредителям, урожайность и вкусовые качества плодов и семян. В последние годы в селекции и технологии тыквы в России и за рубежом получены значительные результаты. Так, в 2008 г. в Государственном реестре селекционных достижений, допущенных к использованию, зарегистрирован новый вид тыквы – тыква восковая (бенинказа) сорт Акулина, в 2013 г. – тыква фиголистная сорт Памяти Тараканова, ангурия (английский или сирийский огурец) сорт Диетический.

Одним из новых направлений в селекции тыквы является создание сортов с семенами, не имеющими оболочку (кожуру), так называемые «голосомянные». За последние несколько лет в России селекционерами получены сорта (Голосемянка, Даная, Юнона, Голосемянная), которые относятся к виду тыква твердокорая (*Cucurbita pepo* L.). Основную ценность у этих сортов имеют не плоды, а семена. В России и за рубежом из семян готовят пищевое тыквенное масло, различные лекарственные препараты (тыквеол, джакол, биол), кондитерские изделия (халва, грильяжи).

Плоды тыквы считаются самыми крупными в ботаническом мире растений, поэтому по данному признаку выделяют кормовые сорта, с массой плодов 6-8 кг и более (например, сорт Стофунтовая формирует плоды до 40-50 кг). Также относительно недавно в мире началась селекция по созданию сортов тыквы с небольшими плодами, которые называют порционными. Плоды у этих сортов имеет массу до 2-4 кг, их можно употребить в пищу за 1-2 приема (порцию).

В России в ФНЦО, ВНИИОБ, на Кубанской опытной станции ВНИИР им. Н.И. Вавилова созданы сорта тыквы – Крошка, Веснушка, Конфетка, Малышка, отличающиеся высокой урожайностью, вкусовыми качествами и продолжительным периодом хранения плодов.

Тыква мускатная – один из трех культурных видов тыквы, выращиваемой в России, с высокими вкусовыми качествами плодов (особенно по содержанию каротина и сахаров в плодах) возделывается в основном на юге страны. Поэтому создание скороспелых, холодостойких, высокоурожайных с отличными качествами плодов сортов является актуальной задачей. Для интенсивной технологии возделывания наиболее всего подходят сорта тыквы кустовой формы (Кустовая оранжевая, Кустовая золотая, Улыбка, Веснушка, Барнаульская кустовая), так как компактное строение позволяет проводить уход за ними механизировано, на 1 га будет размещаться больше растений.

В селекции тыквенных культур, особенно огурца, тыквы, арбуза, дыни распространение получил прием обработки растений регуляторами роста (гиббереллин, нитрат серебра, эндофиты) для смещения пола в мужскую или женскую сторону, получения семян, увеличения вкусовых качеств, многоплодности, урожайности и устойчивости растений к болезням и вредителям. В России выращивание привитых овощных культур семейства Тыквенные впервые было предпринято в середине 1920-х годов С.П. Лебедевой на овощной опытной станции Тимирязевской академии. В Южной Корее и Японии прививают на устойчивые подвои около 90-95% арбуза, более 50% огурца защищенного грунта и до 30% огурца открытого грунта. В 1987 г. в Японии созданы первые роботы для выполнения прививки овощных культур, производительность их в три раза выше человека.

Значительный интерес возрос, особенно при озеленении фермерских и приусадебных участков к сортам декоративной тыквы. Для этого подходят выходящие (Турецкий тюрбан, Сувенир) и кустовые (Улыбка, Веснушка, Кустовая золотая) сорта тыквы.

Список литературы

1. Овощеводство. Г.И. Тараканов, В.Д. Мухин и др. – М.: Колос, 1993. – 511 с.
2. Jacobsen J.V. Regulation of ribonucleic acid metabolism by plant hormones // Ann. Rev. Plant Physiol., 1977, vol. 28. – P. 537-564.
3. Luckwill L.C. Growth regulators in crop production. – Edward Arnold Ltd. – London, 1981. – 59 p.

Кудрин М.Р., Иванов В.В.
Ижевская ГСХА, Ижевск

РЕЗУЛЬТАТ ЦЕЛЕНАПРАВЛЕННОЙ РАБОТЫ С КРУПНЫМ РОГАТЫМ СКОТОМ ЧЁРНО-ПЁСТРОЙ ПОРОДЫ

В научном докладе представлены и проанализированы материалы по работе с чёрно-пестрой породой крупного рогатого скота. В работе дана зоотехническая оценка результатов племенной работы с крупным рогатым скотом молочного направления продуктивности.

Коровы, удои, живая масса, жир, белок, бонитировка.

Увеличение производства и улучшение качества молока является актуальной проблемой отрасли скотоводства, решение которой невозможно без создания оптимальных условий содержания, кормления, создания генотипов, способных проявлять высокую молочную продуктивность [1;2;3;4;5;6;7;8;9;10;11;12;13;14;15;16;17].

Исследования проведены в СПК (колхоз) «Удмуртия» Вавожского района Удмуртской Республики, который является племенным заводом по разведению крупного рогатого скота чёрно-пестрой породы.

По итогам работы предприятия за 2018 год отмечено, что общее поголовье крупного рогатого скота на 01.01.2019 года насчитывалось 6054 головы, что произошло увеличение на 269 голов по сравнению с 01.01.2018 годом или на 4,6 % (5785 голов), а поголовье коров увеличилось на 100 голов и составило 2010 голов против 1910 голов. Удой коров на одну голову составил 7557 кг или выше по сравнению с 2017 годом на 133 кг. За 2018 год хозяйством произведено мяса 1167 тонн, что больше на 23 тонны по сравнению с 2017 годом (1144 тонны).

На основании зоотехнического отчета о результатах племенной работы с крупным рогатым скотом молочного направления продуктивности за 2018 год наблюдается, что всего в хозяйстве пробонитировано крупного рогатого скота 3246 голов или 53,6 % от общего поголовья, из них 2010 коров, 19 ремонтных бычков, 174 тёлки в возрасте от 10-12-ти месячного возраста, 579 тёлочек в возрасте от 12-18-ти месячного

возраста и 464 тёлочек в возрасте 18-ти месяцев и старше. По результатам оценки все животные чистопородные и отнесены к классу элита и элита-рекорд. Распределение пробонитированных коров по числу отёлов выглядит следующим образом. Из 2010 пробонитированных коров: 631 корова-перволетка (31,4 %), из них 474 голов с незаконченной лактацией (75,1 %); 456 (22,7 %) – по второй; 307 (15,3 %) – по третьей; 402 (20,0 %) – по 4-5; 161 (8,0 %) – по 6-7; 44 (2,2 %) – по 8-9; 9 (0,4 %) – от 10 отёлов и старше. Средний возраст в отёлах по стаду составил 2,8. Средний возраст при первом отёле 763 дня или 25,0 месяцев.

Характеристика 1536 коров по молочной продуктивности и живой массе за 305 дней последней законченной лактации показала, что удои коров составили в среднем 7361 кг, массовая доля жира (МДЖ) в молоке 4,03 %; массовая доля белка (МДБ) – 3,19 %; живая масса – 558 кг, в том числе 503 (32,7 %) коров-перволеток - 7172 кг, МДЖ - 3,81, МДБ – 3,17 %, живая масса 538 кг; 327 (21,3 %) коров по второй лактации – 7440 кг, МДЖ – 3,96, МДБ – 3,21, живая масса – 548 кг; 706 (46,0 %) коровы по третьей лактации и старше – 7459 кг, МДЖ – 4,22, МДБ – 3,20, живая масса – 575 кг. Характеристика коров по удою за последнюю законченную лактацию по всему поголовью показала (1536 голов), что 21 (1,4 %) корова имеют удои в пределах от 5001-5500 кг; 159 (10,4 %) – от 5501-6000 кг; 214 (13,9 %) – от 6001-6500 кг; 256 (16,7 %) – 6501-7000 кг; 252 (16,4 %) – от 7001-7500 кг; 196 (12,8 %) – от 7501-8000 кг; 177 (11,5 %) – от 8001-8500 кг; 126 (8,2) - от 8501-9000; 66 (4,3 %) – от 9001-9500 кг; 30 (1,9 %) – от 9501-10000 кг и 39 (2,5 %) – от 10001 и выше. Характеристика коров по содержанию массовой доли жира (МДЖ) в молоке за последнюю законченную лактацию по всему поголовью показала (1536 голов), что 2 (0,1 %) коровы имеют МДЖ в молоке менее 3,20 %; 25 (1,6 %) - в пределах

от 3,20-3,39; 99 (6,4 %) – 3,40-3,59; 455 (29,6 %) – 3,60-3,79; 329 (21,4 %) – 3,80-3,99; 187 (12,2 %) – 4,00-4,19; 138 (8,9 %) – 4,20-4,39; 103 (6,7 %) – 4,40-4,59; 72 (4,7 %) – 4,620-4,79; 62 (4,0 %) – 4,80-4,99; 64 (4,4 %) – 5,00 и более. Характеристика коров по содержанию массовой доли белка в молоке (МДБ) за последнюю законченную лактацию по всему поголовью показала (1536 голов), что 2 (0,1 %) коровы имеют МДБ в молоке в пределах от 2,80-2,89; 4 (0,3 %) – 2,90-2,99; 93 (6,0 %) – 3,00-3,09; 645 (42,0 %) – 3,10-3,19; 712 (46,3 %) – 3,20-3,29; 69 (4,5 %) – 3,30-3,39; 7 (0,5 %) – 3,40-3,49 %; 4 (0,3 %) – 3,5 и более процента. Оценка 782 учетных коров по морфологическим признакам и функциональным свойствам вымени по первой лактации выявила, что среднесуточный надой составил в среднем 26,8 кг; интенсивность молокоотдачи 2,05 кг/мин. Результаты анализа производственного использования коров показали, что из 1704 исследованных коров средняя продолжительность сервис-периода составила 128 дней: до 90 дней – 750 голов (44,0 %); 90-120 дней – 273 головы (16,0 %) и 121 дней и более – 681 голова (40,0 %). Продолжительность сухостойного периода исследованных коров в среднем составил 59 дней: 50 голов имеют в пределах 31-50 дней; 1274-51-70; 45 – 71 и более дней. Выход живых телят от 100 коров составил 82 головы. Средний возраст выбывших коров в отёлах составил 4,1.

Список литературы

1. Баушева, Е.Ю. Подготовка нетелей к отёлу: монография / Е.Ю. Баушева, С.Н. Ижболдина, М.Р. Кудрин. – Ижевск: ФГБОУ ВО Ижевская ГСХА, 2017. – 156 с.
2. Ижболдина, С.Н. Морфологические признаки и функциональные свойства вымени голштинизированных коров в условиях Удмуртской Республики /С.Н. Ижболдина, М.Р. Кудрин //Вестник Ижевской ГСХА. 2017. – № 2 (51). С. 8-16.
3. Ижболдина, С.Н. Современные технологии производства молока, способствующие повышению продуктивности коров и их долголетия: монография /С.Н. Ижболдина, М.Р. Кудрин. – Ижевск: ФГБОУ ВПО Ижевская ГСХА, 2015. – 162 с.
4. Коробейникова, Л.П. Качественный состав молока коров чёрно-пёстрой породы по месяцам года / Л.П. Коробейникова, К.П. Назарова. В сборнике: Разработки и инновации молодых исследователей. Материалы Всероссийской научно-практической конференции молодых исследова-

телей г. Волгоград, 19-20 декабря 2017 г. С. 213-215. ФГБОУ ВО Волгоградский ГАУ. г. Волгоград.

5. Коробейникова, Л.П. Молочная продуктивность коров чёрно-пёстрой породы при разных технологиях содержания и доения / Л.П. Коробейникова, К.С. Симакова. В сборнике: Разработки и инновации молодых исследователей. Материалы Всероссийской научно-практической конференции молодых исследователей г. Волгоград, 19-20 декабря 2017 г. С. 209-211. ФГБОУ ВО Волгоградский ГАУ. г. Волгоград.

6. Коробейникова, Л.П. Продуктивные качества коров чёрно-пёстрой породы за первые 100 дней лактации / Л.П. Коробейникова, П.С. Лекомцева. В сборнике: Разработки и инновации молодых исследователей. Материалы Всероссийской научно-практической конференции молодых исследователей г. Волгоград, 19-20 декабря 2017 г. С. 212-213. ФГБОУ ВО Волгоградский ГАУ. г. Волгоград.

7. Кудрин, М.Р. Интенсивные технологии выращивания ремонтных тёлочек монография / М.Р. Кудрин. – Ижевск: ФГБОУ ВО Ижевская ГСХА, 2016. – 156 с.

8. Кудрин, М.Р. Микроклимат и его значение /М.Р. Кудрин, С.Н. Ижболдина // Аграрная наука. 2011. - № 9. - С.15-16.

9. Кудрин, М.Р. Технология получения качественного молока в хозяйствах Удмуртской Республики /М.Р. Кудрин, С.Н. Ижболдина // Животноводство России. 2011. - № 12. - С. 37-38.

10. Кудрин, М.Р. Технологические приёмы увеличения молочной продуктивности коров: монография / М.Р. Кудрин. – Ижевск: ФГБОУ ВО Ижевская ГСХА, 2018. – 145 с.

11. Лекомцева, С.Н. Оценка технологии содержания крупного рогатого скота на молочно-товарных фермах /С.Н. Лекомцева, К.С. Симакова, К.П. Назарова, Л.П. Коробейникова. В сборнике: Научные труды студентов Ижевской ГСХА ФГБОУ ВО Ижевская ГСХА. Ижевск, 2018. № 1(6). С. 292-294.

12. Лекомцева, С.Н. Показатели молочной продуктивности коров разных линий при разных технологиях содержания и их возраста / С. Н. Лекомцева, М.С. Первозчикова. Сборник научных трудов студентов Ижевской ГСХА [Электронный ресурс] / Отв. за выпуск Н.М. Итешина. – Электрон. дан. (1 файл). – Ижевск: ФГБОУ ВО Ижевская ГСХА, 2018. – № 2 (7).С. 60-63.

13. Назарова, К.П. Влияние линейной принадлежности ремонтных тёлочек на их рост, воспроизводительные качества и молочную продуктивность коров. В сборнике: Научные труды студентов Ижевской ГСХА ФГБОУ ВО Ижевская ГСХА. Ижевск, 2017. С. 122-126.

14. Первозчикова, М.С. Производство молока по фазам лактации в разрезе линий при разных технологиях содержания коров /М.С. Первозчикова, С.Н. Лекомцева. Сборник научных трудов студентов Ижевской ГСХА [Электронный ресурс] / Отв. за выпуск Н.М. Итешина. – Элек-

трон. дан. (1 файл). – Ижевск: ФГБОУ ВО Ижевская ГСХА, 2018. – № 2 (7). С. 81-90.

15. Перевозчикова, М.С. Технология кормления крупного рогатого скота на молочно-товарных фермах /М.С. Перевозчикова, К.П. Назарова, К.С. Симакова, Л.П. В сборнике: Научные труды студентов Ижевской ГСХА ФГБОУ ВО Ижевская ГСХА. Ижевск, 2018. № 1(6). С. 323-329.

16. Симакова, К.С. Внедрение инновационных методов разведения крупного рогатого скота в

странах мира и в России. В сборнике: Научные труды студентов Ижевской ГСХА ФГБОУ ВО Ижевская ГСХА. Ижевск, 2017. С. 141-144.

17. Симакова, К.С. Технология доения коров на молочно-товарных фермах при разных технологиях содержания и доильных установках /К.С.Симакова, К.П. Назарова, Л.П. Коробейникова. В сборнике: Научные труды студентов Ижевской ГСХА ФГБОУ ВО Ижевская ГСХА. Ижевск, 2018. № 1(6). С. 336-338.

УДК 636.237.21.082

Кудрин М.Р., Медведев Д.Н.
Ижевская ГСХА, Ижевск

ЗООТЕХНИЧЕСКАЯ ОЦЕНКА РЕЗУЛЬТАТОВ ПЛЕМЕННОЙ РАБОТЫ С КРУПНЫМ РОГАТЫМ СКОТОМ ЧЁРНО-ПЁСТРОЙ ПОРОДЫ

В докладе представлена оценка основных показателей по работе с чёрно-пестрой породой. Изучены основные производственные показатели в отрасли животноводства, проанализированы показатели по воспроизводству стада и производственного использования коров, молочная продуктивность коров в разрезе лактаций. Дана зоотехническая оценка результатов племенной работы с крупным рогатым скотом молочного направления продуктивности.

Коровы, удой, живая масса, жир, белок, бонитировка.

Основной задачей современного молочного скотоводства является повышение экономической эффективности и конкурентоспособности этой отрасли на отечественном рынке товарной и племенной продукции. С целью достижения этой цели была принята Государственная программа развития сельского хозяйства и регулирования рынков сельскохозяйственной продукции, сырья и продовольствия на 2013-2020 годы. Для повышения конкурентоспособности отрасли необходимо активно наращивать удой разводимых коров и улучшать качественные характеристики производимого молока [1;2;3;4;5;6;7;8;9;10;11;12;13;14;15;16;17;18;19].

Исследования проведены в СХПК «Горд Октябрь» Вавожского района Удмуртской Республики, который является племенным репродуктором по разведению крупного рогатого скота чёрно-пестрой породы.

По итогам работы предприятия за 2018 год можно сказать, что общее поголовье крупного рогатого скота на 01.01.2019 года насчитывалось 1293 головы, что произошло сокращение на 38 голов по сравнению с 01.01.2018 годом или на 2,9 % (1331 голова), а поголовье коров осталось на прежнем уровне и составило 472 головы. Удой коров на одну корову составил 6716 кг или ниже по сравнению с 2017 годом на 501 кг. За 2018 год хозяйством произведено мяса 212 тонн, что больше на 39 тонн по сравнению с 2017 годом (173 тонны).

На основании зоотехнического отчета о результатах племенной работы с крупным рогатым скотом молочного направления продуктивности за 2018 год в хозяйстве пробонитировано 472 коровы. Распределение пробонитированных коров по числу отёлов выглядит следующим образом. Из 472 пробонитированных коров: 159 коров-первотелок (33,7 %), из них 100 голов с незаконченной лактацией (62,9 %); 93 (19,7 %) – по второй; 73 (15,5 %) – по третьей; 91 (19,3 %) – по 4-5; 42 (8,9 %) – по 6-7; 8 (1,6 %) - по 8-9; 6 (1,3 %) - от 10 отёлов и старше. Средний возраст в отёлах по стаду составил 2,9. Средний возраст при первом отёле 891 день или 28,7 месяцев.

Оценка 145 учетных коров по морфологическим признакам и функциональным свойствам вымени по первой лактации выявила, что среднесуточный надой соста-

вил в среднем 19,6 кг; интенсивность молокоотдачи 2,09 кг/мин. Интенсивность молокоотдачи в пределах 1,7-1,99 кг/мин имеют 31 корова (21,4 %); 99 (68,3 %) – 2,00-2,29 и 15 (10,3 %) – 2,30 и более кг/мин.

Информация по искусственному осеменению коров и телок показала, что за 2018 год в хозяйстве было осеменено 448 коровы, из них 275 голов или 61,4 % быками-улучшателями. Не осеменёнными остались всего 24 коровы, из них 18 голов более 3 месяцев после отёла. Количество осеменений на одно плодотворное на коровах составил 1,5. Ремонтных тёлочек всего осеменено 127 голов, из них 91 голова (71,1 %) быками-улучшателями. Живая масса при первом осеменении ремонтных тёлочек составила 405 кг. Из 127 осеменённых ремонтных тёлочек только 31 голова (24,4 %) осеменена в возрасте до 18 месяцев; 94 (74,0 %) – от 18-24 месяцев; 2 (1,6 %) – старше 24 месяцев; осталось не осеменёнными 5 голов (3,9 %) в возрасте от 18-24 месяцев. Количество осеменений на одно плодотворное на ремонтных тёлочках составил 1,4. Результаты анализа производственного использования коров показали, что из 430 исследованных коров средняя продолжительность сервис-периода составила 117 дней: до 90 дней - 194 головы (45,1 %); 90-120 дней – 80 голов (18,6 %) и 121 дней и более 156 голов (36,3 %). Продолжительность сухостойного периода 313 исследованных коров в среднем составил 51 день: 139 голов имеют в пределах 31-50 дней; 122 – 51-70; 27 – 71 и более дней. Выход живых телят от 100 коров составил 86 голов. Анализ выбытия коров и коров-первотёлок из основного стада показал, что за анализируемый год из стада выбыло всего 128 коров или 27,3 % от общего поголовья коров (472 коровы), в том числе 28 коров-первотёлок, из них по причинам: низкая продуктивность - 11 голов (8,6 %); гинекологическое заболевание и яловость – 29 (22,7 %), из них 7 первотёлок; заболевание вымени – 6 (4,7 %), из них 1 первотёлка; заболевание конечностей – 6 (4,7 %), из них 4 первотёлки; травмы и несчастные случаи – 18 голов (14,1 %); прочие причины – 58 (45,2 %), из них 14 первотёлки. Средний возраст выбывших коров в отёлах составил 3,8.

Список литературы

1. Евстафьев, С.И. Особенности выращивания ремонтного молодняка крупного рогатого скота чёрно-пёстрой породы в условиях хозяйств. В сборнике: Научные труды студентов Ижевской ГСХА ФГБОУ ВО Ижевская ГСХА. Ижевск, 2017. С. 74-79.
2. Ижболдина, С.Н. Живая масса ремонтных тёлочек чёрно-пёстрой породы и её взаимосвязь с молочной продуктивностью и генетическим потенциалом / С.Н. Ижболдина, М.Р. Кудрин, Е. Фефилова // *Аграрная Россия*. 2013. №7. С.17-19.
3. Коробейникова, В.Л. Организация производства молока в условиях СХПК «Колхоз Колос» Вавожского района Удмуртской Республики. В сборнике: Научные труды студентов Ижевской ГСХА. ФГБОУ ВО Ижевская ГСХА. Ижевск, 2017. С. 98-105.
4. Коробейникова, Л.П. Молочная продуктивность коров чёрно-пёстрой породы при разных технологиях содержания и доения / Л.П. Коробейникова, К.С. Симакова. В сборнике: Разработки и инновации молодых исследователей. Материалы Всероссийской научно-практической конференции молодых исследователей г. Волгоград, 19-20 декабря 2017 г. С. 209-211.
5. Коробейникова, Л.П. Продуктивные качества коров чёрно-пёстрой породы за первые 100 дней лактации / Л.П. Коробейникова, П.С. Лекомцева. В сборнике: Разработки и инновации молодых исследователей. Материалы Всероссийской научно-практической конференции молодых исследователей г. Волгоград, 19-20 декабря 2017 г. С. 212-213.
6. Крупин, Н. Г. Производственные показатели и задачи на перспективу отрасли скотоводства / Н.Г. Крупин. Сборник научных трудов студентов Ижевской ГСХА [Электронный ресурс] / Отв. за выпуск Н.М. Итешина. – Электрон. дан. (1 файл). – Ижевск: ФГБОУ ВО Ижевская ГСХА, 2018. – № 2 (7). С. 57-60.
7. Кудрин, М.Р. Разведение крупного рогатого скота в России в условиях Удмуртской Республики / М.Р. Кудрин // *Успехи современного естествознания: Материалы научной Международной конференции / Италия (Рим)*, 2011. № 4 - С.110-113.
8. Кудрин, М.Р. Совершенствование систем и способов содержания животных в колхозе (СХПК) имени Мичурина Вавожского района Удмуртской Республики // *Международный журнал экспериментального образования: Материалы научной Международной конференции / Доминиканская Республика*, 2011. № 5 - С.79.
9. Кудрин, М.Р. Целенаправленная организация племенной работы – залог получения высокой продуктивности // *Международный журнал экспериментального образования: Материалы научной Международной конференции / Чехия (Прага)*, 2011. № 5 - С.122-123.

10. Кудрин, М.Р. Технологические приёмы увеличения молочной продуктивности коров: монография / М.Р. Кудрин. – Ижевск: ФГБОУ ВО Ижевская ГСХА, 2018. – 145 с.

11. Лекомцева, С.Н. Показатели молочной продуктивности коров разных линий при разных технологиях содержания и их возраста / С.Н. Лекомцева, М.С. Перевозчикова. Сборник научных трудов студентов Ижевской ГСХА [Электронный ресурс] / Отв. за выпуск Н.М. Итешина. – Электрон. дан. (1 файл). – Ижевск: ФГБОУ ВО Ижевская ГСХА, 2018. – № 2 (7). С. 60-63.

12. Назарова, К.П. Влияние возраста осеменения ремонтных телок на молочную продуктивность коров в СХПК «Удмуртия» Вавожского района Удмуртской Республики / К.П. Назарова, М.Р. Кудрин / В сборнике: Научные труды студентов Ижевской ГСХА сборник статей. ФГБОУ ВО Ижевская ГСХА. Ижевск, 2016. С. 137-138.

13. Назарова, К.П. Молочная продуктивность коров черно-пестрой породы, осеменённых в раннем возрасте в СХП (колхоз) «Удмуртия» Вавожского района Удмуртской Республики. В сборнике «Научные труды студентов Ижевской ГСХА». 2017. № 3(4). С. 346-350.

14. Назарова, К.П. Технологии выращивания ремонтных телок, способствующие раннему их осеменению / К.П. Назарова, М.Р. Кудрин, К.С.

Симакова. Журнал "Научное обозрение. Биологические науки". - 2017. - № 2. С. 117-121.

15. Назарова, К.П. Технологические процессы в молочном скотоводстве / К.П. Назарова, К.С. Симакова. Сборник «Научные труды студентов Ижевской ГСХА». 2016. С. 64-67.

16. Перевозчикова, М.С. Использование биопрепарата для переработки навоза при содержании крупного рогатого скота / М.С. Перевозчикова. В сборнике: Научные труды студентов Ижевской ГСХА. [Электронный ресурс] / ответственный за выпуск Н. М. Итешина. Ижевск, 2019. С. 333-339.

17. Селезнева Н.В. Влияние престартерных и стартерных комбикормов в молочный период на рост и развитие телок холмогорской породы / Н.В. Селезнева, М.Р. Кудрин // Вестник Ижевской ГСХА. 2016. – № 1(46). С. 56-65.

18. Симакова, К.С. Молочная продуктивность коров чёрно-пестрой породы, полученных от сексированного семени в СХП (колхоз) «Удмуртия» Вавожского района Удмуртской Республики. В сборнике «Научные труды студентов Ижевской ГСХА». 2017. № 3(4). С. 369-374.

19. Симакова, К.С. Результаты работы с сексированным семенем в условиях Удмуртской Республики / К.С. Симакова, М.Р. Кудрин, К.П. Назарова. Журнал "Научное обозрение. Биологические науки". - 2017. - № 2. С. 142-146.

УДК 664.66: 577.16

Маркова А.В., Ступаченко К.А., Семке А.В., Марчевская А.А., Юрковская А.Г.
Омский ГАУ им. П.А. Столыпина, Омск

ХЛЕБ И ХЛЕБОПРОДУКТЫ – ИСТОЧНИКИ МИКРОНУТРИЕНТОВ

В данном материале рассмотрена проблема витаминной недостаточности и решение проблемы путем обогащения хлебопродуктов витаминно-минеральными премиксами, так как нехватка витаминов в повседневном рационе питания до сих пор остается актуальным вопросом на сегодня.

Витамины, организм, минеральные вещества, пшеничная мука.

Пищевая промышленность является существенной сферой экономики страны, образующий агропродовольственный рынок страны.

Дефицит микронутриентов в питании россиян, способствует развитию производства функциональной продукции, продукции специального назначения. Предотвращение заболеваний, вызванных с дефицитом микронутриентов, необходимо обогащение продуктов первого потребления микронутриентами.

Среди распространённых эссенциальных микроингредиентов широко распространены витамины, макро- и микроэлементы, а так же витамины обладающие антиоксидантными свойствами.

Существует 13 видов низкомолекулярных органических соединений [3].

Витамины обладают высокой биологической активностью и необходимы организму в определенных величинах – от микрограммов до десятков миллиграммов день.

Жирорастворимыми витаминами являются: А, D, E и К, к водорастворимым витаминам группы В: тиамин (В₁), рибофлавин (В₂), витамин В₆, витамин В₁₂ (кобаламин), фолацин (фолиевая кислота), ниацин (витамин РР), аскорбиновая кислота (витамин С), пантотеновая кислота и биотин [2].

На сегодняшний день ценно развитие пищевой промышленности Российской Федерации - снабжение людей продуктом высокого качества. Значимой задачей для профессионалов является создание продуктов питания с нужным витаминным комплексом, повышением их пищевой и биологической ценности и т.д.[3].

Незаменимыми (эссенциальными) являются минеральные вещества необходимые для здорового существования организма и реализуют жизненно важные физиологические функции.

В большей части регионов Российской Федерации отмечается нехватка витамина группы В (40-80%).

На данный момент заболевания сердечно сосудистой системы является причина дефицита В₆, В₉, В₁₂, а так же недостаток витаминов антиоксидантного типа усиливает повреждающее действие ионизирующего излучения и является фактором онкологического риска [1].

Для витаминов группы В₁,В₂,В₆,РР, фолиевой кислоты и редуцированного железа используется в качестве пищевых носителей пшеничная мука, крахмал и сахарная пудра отсюда и следует наиболее подходящие обогащение данными премиксами хлеба и хлебобулочной продукции.

Витаминные смеси вводят в виде порошка, ровно распределяя по всей порции муки с соотношением 0,5 кг смеси на 100 кг муки перед замесом теста. При данном методе внесения витаминно - минерального премикса на пищевом носителе была достигнута значительная равномерность витаминов и микроэлемента в выпеченной продукции. Содержание железа от расчетного количества составили всего 9-11%. В 8

пробах продукта из 11 содержание железа соответствовала расчетному (4,39-5,85 мг/100 г), при внесении концентрированных премиксов в водном растворе – только в трех [3].

Рецептуры подобных премиксов составляются индивидуально к каждому пищевому продукту [2].

Витаминно – минеральные премиксы применяются в виде специальных форм устойчивости которых при технологической обработки (замес теста, выпечка хлеба и др.) максимальна.

Данные условия позволяют обеспечить высокую прочность витаминов во время технологического производства, а так же в последующем хранении продукта.

Продукты массового потребления решено обогащать всеми витаминами, чего не скажешь о минеральных веществах, их список ограничен [2].

Список литературы

1. Антипова Л.В. Химия пищи. Часть 2. [Электронный ресурс]: учебник / Л.В. Антипова, Н.И. Дунченко. - СПб.: Лань, 2019. -651 с. <https://e.lanbook.com/reader/book/111190/#2>
2. Гаврилова Н.Б. Технология молока и молочных продуктов. Книга 3. Биотехнология специализированной пищевой продукции / Н.Б. Гаврилова, М.П. Щетинин. – Барнаул: Апостроф, 2019. 69 с.
3. Корячкина, С. Я. Функциональные пищевые ингредиенты и добавки для хлебобулочных и кондитерских изделий [Электронный ресурс]: учебник / С. Я. Корячкина, Т. В. Матвеева. – СПб.: ГИОРД, 2014. – 521 с. – URL: <https://docplayer.ru/27077953-S-ya-koryachkina-t-v-matveeva-funkcionalnye-pishchevye-ingredienty-i-dobavki-dlya-hlebobulochnyh-i-konditerskih-izdeliy.htm>

ЭКОНОМИЧЕСКИЕ НАУКИ

УДК 330.101.22

Еникеев Ш.И.

Казанский инновационный университет им. В.Г. Тимирязова – ИЭУП, Казань

ПРОВАЛЫ РЫНКА И ГОСУДАРСТВА

В докладе анализируется сущность концепции «провалы государства», причины и формы проявления. Данное направление современной экономической теории, рассматривается наряду с

концепцией провалов рынка. Среди возможных причин провалов государства, особое внимание уделяется искажению управленческой информации и статусной ренте.

Провалы рынка, провалы государства, статусная рента, коррупция, аллокационная эффективность, асимметричная информация.

Как известно, в экономической науке объективная необходимость государственного регулирования рыночной экономики на микроуровне обосновывается тем, что в ряде случаев возникают провалы рынка, т.е. ситуации, когда рынок не может обеспечить эффективное распределение и использование ресурсов. Наряду с концепцией «провалов рынка» в отечественной и зарубежной науке возникло такое направление, как «провалы государства». Чарльз Вульф в своей статье «Теория нерыночных провалов: основы анализа имплементации» [1, P. 107-139] предложил «теорию нерыночного провала», которую он развивает в своей книге «Рынки или государство» [2, P. 256]. В российской экономической науке чаще употребляется термин «провалы государства». В отличие от концепции рыночных провалов, «провалы государства» в отечественной экономической науке является малоизученной. Возникает вопрос, возможно ли использование методологии модели «провала рынка» для исследования теории «провала государства»? Дело в том, что эти проблемы тесно взаимосвязаны, так как государство призвано выполнять позитивную роль в рыночной экономике, устраняя провалы рынка. Однако при этом оно не свободно от своих собственных изъянов. В ряде случаев рыночные провалы могут дополняться «провалами государства».

Если обратиться к имеющимся в экономической науке определениям «провалы государства», то во многих исследованиях авторы во главу угла ставят невозможность государства, в ряде случаев, обеспечить эффективное распределение и использование ресурсов. Это определение, как и многие другие, являются далеко неполными, так как ограничиваются только неэффективным распределением и использованием ресурсов. В отличие от «рыночных провалов» в отечественной и зарубежной экономической литературе отсутствует общепринятая типология провалов государства. Попытки создать ее, как правило, связаны с проведением аналогий между провалами рынка и провалами государства. В этой

связи, Л.И. Якобсон предлагает следующие аналогии: неполнота информации, асимметричность информации, возникновение легальной монополии, которая может рассматриваться одновременно как провал рынка и провал государства; несоответствие между общественными выгодами и издержками и индивидуальными выгодами и издержками лиц, причастных к распоряжению ресурсов государства [3, с. 112-114]. Соглашаясь с вышеприведенными факторами, которые усиливают провалы государства, в то же время заметим, что необходимо различать причины провалов государства и формы их проявления. Резюмируя имеющиеся подходы в экономической теории относительно причин провалов государства, можно выделить следующие: противоречие между интересами небольших политических групп и интересами общества в целом; стремление получения статусной ренты; неэффективная бюрократия — у государственных служащих могут отсутствовать стимулы работать эффективно; асимметрия информации неспособность государства полностью контролировать исполнителей решений государства. Рассмотрим некоторые из указанных причин. Для выработки решений, а также для осуществления контроля за их исполнением государству необходим сбор и переработка огромного массива экономической информации. Последняя может быть неполной или даже искаженной. В результате директивы, поступающие из центра, могут быть реализованы не в полной мере. В психологии управления существует даже закон искажения информации, суть которого заключается в том, что смысл управленческой информации (директивы, приказы, распоряжения и т. д.) может трансформироваться в процессе её передачи. Причем, информация поступающая в центр, может меняться как в сторону преуменьшения достоверности фактов, так и в сторону преувеличения. Провалы государства могут усиливаться в случае погони за рентой. Последняя представляет собой усилия групп, организаций направленных на получение исключительных преимуществ с помощью государства. Причем, погоня за рентой вызывает двойкий отрицательный внешний эффект: издержки при получении привилегий, а также издержки

от монополизации деятельности (получения исключительных преимуществ).

Рассмотрим еще один из факторов, усиливающих провалы государства, а именно пример загрязнения окружающей среды. Как известно из курса микроэкономики одним из способов интернализации отрицательных внешних эффектов является введение корректирующих налогов. В данной ситуации государство через систему налогообложения получает необходимые средства для борьбы с загрязнением, т.е. мы имеем случай несостоятельности рынка, исправленный государством. Однако нет никакой гарантии, что данные средства могут компенсировать ущерб от загрязнения. Здесь должен быть более эффективный мотивационный механизм и в некоторых странах такие механизмы созданы, например продажа прав на загрязнение. В определенном смысле это своего рода рыночный регулятор, который должен быть встроен в механизм государственного регулирования. Отсутствие такого и других корректирующих механизмов может приводить к снижению эффективности государственного регулирования и дальнейшим провалам государства. Исходя из вышеизложенного (не претендуя на оригинальность определения) провал государства можно обозначить, как отсутствие эффективного механизма коррекции и как результат неэффективное распределение и использование общественных ресурсов.

Государство, выполняя позитивную роль в рыночной экономике в то же время не свободно от своих собственных изъянов.

К примеру, люди, входящие во властные структуры, могут отдавать приоритет личному интересу в ущерб общественному. Это может проявляться и в торговле должностными полномочиями, в создании искусственных барьеров для лиц, обращающихся в госорганы за получением различных разрешительных документов. За каждое свое действие недобросовестный госчиновник может потребовать соответствующее вознаграждение. В этом случае возникает питательная среда для коррупции и ее можно рассматривать в данной ситуации как случай несостоятельности государства. В этой связи заслуживает внимания предлагаемая некоторыми учеными, в качестве важного рецепта по борьбе с коррупцией, необходимость внедрения механизмов конкуренции в деятельность государственного аппарата, например, через возможность получения одного и того же разрешения или лицензии не в одном, а в нескольких разных государственных учреждениях.

Список литературы

1. Wolf Jr. Ch. A Theory of Nonmarket Failure: Framework for Implementation Analysis [Текст] / Jr. Ch. Wolf // The Journal of Law & Economics Vol. 22, No. 1. — Apr., 1979. — P. 107-139.
2. Wolf Jr. Ch. Markets Or Governments: Choosing between Imperfect Alternatives [Текст] / Jr. Ch. Wolf. — MIT Press, 1993. — P. 256.
3. Якобсон Л.И. Государственный сектор экономики: экономическая теория и политика: учебник для вузов [Текст] / Л.И. Якобсон. — М.: ГУ ВШЭ, 2000. — 367 с.

Тишков С.В., Каргина-Губинова В.В., Щербак А.П., Ромашкина Ю.В.
Институт экономики Карельского научного центра РАН, Петрозаводск

ЭНЕРГЕТИЧЕСКАЯ ПОЛИТИКА СЕВЕРНЫХ РЕГИОНОВ РОССИИ

Работа выполнена при финансовой поддержке гранта Президента РФ для государственной поддержки молодых российских ученых МК-229.2019.6

В статье рассматриваются вопросы связанные, с возможностью развития и предложения рекомендаций в энергетическую политику северных регионов. С учетом сложившихся обстоятельств, исследование на российских данных влияния энергетической политики на социально-экономическое развитие периферийных регионов

(Республика Коми, Карелия, Мурманская область и Архангельская) является актуальным, поскольку позволяет раскрыть ряд важных новых источников их роста, одновременно служащих ослаблению климатических, экологических и энергетических рисков, и представляет в силу этого значительный интерес.

Энергетическая политика, возобновляемая энергетика, потенциал, энергетический баланс.

Экономическая структура России и потенциал пространственно неоднородны, перечень медленно развивающихся, дотационных и периферийных регионов не сокращается, что свидетельствует о необходимости качественной модернизации реализуемой в них модели развития при поиске новых источников роста. Основные ресурсы (энергетические, финансовые, кадровые и др.) концентрируются в нескольких успешных регионах, а потенциал остальных уменьшается. Особенно быстро снижается потенциал для роста в периферийных регионах страны. Данные регионы слабо изучены, большинство проектов ограничивается исследованием одного из этих регионов или построением моделей, показывающих, что периферийные регионы при сохранении нынешних тенденций должны терять ресурсы и отставать в развитии. Мало проектов, исследующих мезоуровень, рассматривающих в комплексе пространственную и отраслевую структуру периферийных регионов, в том числе с применением математических моделей, а также исследующих сравнительное развитие нескольких подобных регионов и выявляющих неоднородность уже на мезоуровне.

Подобные исследования позволили бы решить проблему выявления условий для внутрирегионального перераспределения ресурсов (территориального и отраслевого) в целях формирования потенциала для экономического роста. В данном случае необходимо рассматривать соседние регионы одновременно для учета и реализации агломерационного эффекта с выявлением территорий и секторов, обладающих потенциалом для развития всего Северо-Западного федерального округа. Как показывает опыт ряда развивающихся стран, включая Китай и Индию, которые еще недавно имели низкий уровень жизни, одним из факторов ускорения их развития выступает инвестирование значительных средств в возобновляемые источники энергии, осваиваемых на основе инновационных технологий.

Для сектора возобновляемой энергетики характерны высокие устойчивые темпы роста в большинстве регионов мира. В России экономический рост испытывает противоречивое воздействие повышения

цен на традиционные энергоносители, что, с одной стороны, обуславливает рост издержек во всех отраслях. Однако и в этих условиях большинство регионов, не принимая в расчет общемировые тенденции, продолжают направлять инвестиционные ресурсы преимущественно в традиционные источники энергии. С другой стороны, основную статью в российском федеральном бюджете продолжают составлять доходы от традиционных энергоресурсов (в большинстве своём нефти и газа) – 44% от всех доходов федерального бюджета за 2017 год. При этом, если не учитывать крупные ГЭС, в России доля возобновляемых источников энергии в производстве электроэнергии составляет лишь около 1%. В то же время спрос на нефтяные и газовые энергоресурсы имеет тенденцию к сокращению – например, спрос на газ в Европе за пять лет упал на 20% (с 556 млрд кубометров в 2011 году до 447 млрд кубов в 2017 году). Согласно плану развития ВИЭ в РФ до 2020 г., размер вложений в развитие возобновляемых источников энергии составит 193 млрд рублей, что равняется примерно 0,01% от размера планируемых расходов бюджета на тот же период. Для сравнения стоимость крупнейшей британской ветряной электростанции London Array – примерно 150 млрд. рублей (2,5 млрд долларов). И это только один из проектов развития ВИЭ в Великобритании, стоимость которого сопоставима с бюджетом на развитие ВИЭ в РФ до 2020 г. в целом.

Список литературы

1. Теоретические основы системных исследований в энергетике / Гамм А.З., Макаров А.А., Санев Б.Г., Беляев Л.С., Кононов Ю.Д., Криворучий Л.Д., Меренков А.П., Руденко Ю.Н., Ханаев В.А. и др. – Новосибирск: Наука, 1986. – 336 с.
2. Сибикин Ю.Д. Нетрадиционные и возобновляемые источники энергии / Ю.Д. Сибикин, М.Ю. Сибикин. – М.: КНОРУС, 2010. – 227 с.
3. Маслеева О.В. Экологическая и экономическая целесообразность использования биотоплива / О.В. Маслеева, Г. Е. Пачурин // Фундаментальные исследования. – 2012. – №6(1). – С. 139-144.
4. Милошенко О.В. Некоторые особенности развития геотермальной энергетики / О.В. Милошенко // Вестник Воронежского института высоких технологий. – 2013. – №10. – С. 33-40.
5. Томаров Г.В. Геотермальное энергетическое оборудование и технологии в России / Г.В. Томаров // Энергетик. – 2014. – №2. – С. 21-25.

Медведев Д.М.

Институт сферы обслуживания и предпринимательства (филиал) ДГТУ, Шахты

СТРАТЕГИЧЕСКИЙ АНАЛИЗ ОРГАНИЗАЦИИ WORLD CLASS

В данной статье речь идёт о стратегическом анализе компании World Class. Рассмотрены основные для российских компаний особенности формирования, развития и адаптации данной системы. Можно повысить эффективность деятельности компании и её конкурентоспособность на рынке, зная принципы ССП и особенности российского бизнеса, используя данную систему на своём предприятии.

Стратегический анализ, конкурентоспособность, стратегия, менеджмент.

На сегодняшний день деятельность предприятия невозможно представить без наличия стратегии. Стратегию можно охарактеризовать как систему видов деятельности для достижения цели предприятия. Тщательный анализ как внешней, так и внутренней среды предприятия определяет состав стратегии.

Согласно мнению экспертов, второе место в мире по темпам развития после

высоких технологий занимает фитнес-индустрия. Невзирая на относительно незначительное количество россиян, пользующихся фитнес-услугами, темпы роста отечественного рынка фитнес-индустрии весьма высоки. Главными условиями увеличения рынка считается рост платежеспособности населения, а также увеличение числа сторонников здорового образа жизни. Бренд World Class возник на российском рынке с 1990 года. Уровень вертикальной интеграции: невысокий. Технологии / инновации: инновационная деятельность развивается нарастающими темпами. Основные тенденции: усовершенствование технического оснащения фитнес-центров, индивидуализация отношения к клиенту, внедрение эксклюзивных или популярных массовых тренировочных программ.

Таблица 1. PEST – анализ компании World Class

Политика (P) – Ужесточение госконтроля за деятельностью частных предприятий в сфере физкультуры и спорта, введение штрафных санкций – Вступление России в ВТО	Экономика (E) – Снижение платежеспособности населения – Увеличение затрат на электроэнергию, аренду
Социум (S) – Мода на занятия спортом – Бренд, репутация, имидж компании	Технология (T) – Совершенствование оборудования – Свободный доступ к инновациям и лицензированию спортивных технологий

Таблица 2. SWOT-анализ

Сильные стороны Квалифицированный персонал Разнообразие услуг Программы тренировок мировых стандартов Хорошая финансовая база и репутация клуба Высокое качество инвентаря Широкий спектр дополнительных услуг Постоянные клиенты	Возможности Популяризация здорового образа жизни Открытие программ функционального тренинга Развитие фитнеса как спорта Открытие новых филиалов (при росте спроса) Борьба за VIP клиентов Стать лидером на рынке предоставления услуг корпорациям и крупным фирмам
Слабые стороны Реклама Бюрократизм в работе Узнаваемость на рынке фитнес-услуг	Угрозы Конкуренция Товары заменители Низкие доходы потребителя Низкая потребительская активность Популяризация массовых видов спорта Увеличение доступности отдельных малых шейпинг залов и «качалок» Появление новых требований к сертификации

Маркетинговый инструмент, предназначенный для выявления политических (Political), экономических (Economic), социальных (Social) и технологических (Technological) аспектов внешней среды, влияющие на бизнес компании называется кратко - PEST-анализ. Конкретно для выбранного фитнес-клуба «World Class», факторы оказывающие влияние указаны в таблице 1. Дав представление о внешней среде предприятия, нужно дать характеристику и внутренней среды. SWOT-анализ представляет собой краткий документ, в котором: отражаются слабые и сильные стороны деятельности предприятия, характеризующие его внутреннюю среду, представлен в таблице 2.

Вывод по SWOT-анализу можно сделать следующий: самую большую угрозу несет появление новых конкурентов с новым оборудованием, более низкой ценой и с более комфортными картами посещения (таблица 2). Создание новых видов тренировок и создание уникальных тренажеров заинтересует новых клиентов. Выдвигаемые предположения по

принятию решений в области повышения квалификации, финансирования, инвестиций будут носить рекомендательный характер для соответствующих подразделений компании, а рекомендуемые преобразования, по-нашему мнению, будут эффективны, если новая система управления будет анализировать внешнюю среду (тенденции и конкурентов), используя маркетинговую информацию. Эти мероприятия помогут повысить деловую активность, позволят избежать предполагаемых рисков и угроз.

Список литературы

1. Радченко Я.В. Теория организации: Конспект лекций. / Я.В. Радченко - М.: Изд-во ГАУ, 2006. - 184 с.
2. Смирнов Э.А. Основы теории организации: Учебное пособие для вузов. / Э.А. Смирнов - М.: Аудит, ЮНИТИ, 2006. - 628 с.
3. Трубицин В.А. Успех и бизнес-план. / В.А. Трубицин - Ставрополь: ГП ИПФ "Ставрополье", 2006. - 485 с.
4. Экономическая стратегия фирмы. Учебное пособие. / Под ред. проф. А.П. Градова. - С-Пб.: Специальная литература, 2002. - 726 с.

УДК 338.012

Медведев Д.М.

Институт сферы обслуживания и предпринимательства (филиал) ДГТУ, Шахты

ДИАГНОСТИКА РАЗВИТИЯ ОРГАНИЗАЦИИ WORLD CLASS

В данной статье речь идёт о диагностике развития компании World Class. Рассматривается задача повышения эффективности функционирования компании World Class. Систематический анализ и оценка финансового состояния являются важным инструментом для принятия своевременных управленческих решений. В статье определены основные задачи и принципы проведения мониторинга предприятий фитнес-услуг.

Консолидация, конкуренция, этапы развития, планирование, структура.

Диагностика развития организации – это механизм административно-консалтинга, который дает возможность составить, а также изучить сведения о нынешнем состоянии компании.

Цель диагностики компании: получение конкретных данных о текущем состо-

янии предприятия, с целью дальнейшего принятия административных решений, оценки вероятности достижения поставленных целей, построения планов развития компании, моделирования финансовых результатов.

Бренд World Class возник на российском рынке с 1990 года. Первый фитнес-клуб компании World Class был открыт в 1993 г. на улице Житной в Москве. Необходимо отметить, что это был первый фитнес – клуб в России, отвечающий мировым стандартам. В настоящее время World Class – это крупнейшая фитнес-корпорация в России, которая владеет 29 клубами, а также 23 франчайзинговых в 17 городах России и странах СНГ. В сегментах «люкс» и «премиум» сеть World

Class является лидером по оказанию фитнес — услуг.

Рассмотрим возможные этапы развития организации:

Этап 1. Зарождение. Формирование и продвижение принципиально новых идей. При создании организации – объединение единомышленников для реализации идеи. При переходе на первый этап следующего уровня – создание новых продуктов, поощрение инноваций и экспериментов.

Этап 2. Рост. Развиваются инновационные процессы предыдущего этапа, создается цель компании, отражает ее предназначение. Коммуникации и контроль в организации остаются неформальными. Организация начинает стремительно расти, возникает необходимость в выделении некоторых видов деятельности, начинаются процессы разделения труда и специализации, появляется необходимость делегирования полномочий и иерархия ответственности. На этом этапе организация выполняет задачи по созданию условий для экономического роста и обеспечения высокого качества товаров и услуг.

Этап 3. Зрелость. Структура организации становится более сложная, иерархическая, формальная. На этом этапе определяют формальные процедуры, внедряют правила. Повышается специализация и степень разделения труда. Усиливается централизация. Процесс принятия решений становится более взвешенный, консервативный, растет роль высшего звена управления. Упор делают на обеспечении стабильности и на эффективных инновациях.

Этап 4. Старение. В результате конкуренции, насыщение рынка компания испытывает сокращение спроса на свои

услуги. Руководители ищут пути новые возможности сохранения позиций организации на рынках. Основная задача этапа старения - это проведения организационных изменений, корректировки стратегии, поиск вариантов для создания новых конкурентных преимуществ организации.

Компания World Class находится на этапе роста в координируемом и контролируемом направлении. Организация знает, куда движется и как достичь намеченных целей.

Основные черты, характеризующие организацию в этот период таковы:

- наличие четкой организационной структуры и распределения служебных обязанностей;
- ориентация на результат (удовлетворение потребностей клиентов);
- планирование и выполнение планов;
- рост прибыли и продаж;
- создание сети новых клубов.

Консолидация организации - это не точка, а процесс. Но, если в этот период своей жизни компания теряет предприимчивость и цели, не пополняется новыми силами, то жизнеспособность достигает уровня стабилизации, которая есть конец "роста" и начало "старения", её ресурсы перестают расти.

Список литературы

1. Григан А.М. Управленческая диагностика: теория и практика: Монография / А.М. Григан. Ростов н/Д: Изд-во РСЭИ, 2009. 316 с.
2. Йеннекенс Ж. Менеджмент в условиях рыночной экономики. Теория и практика / Ж. Йеннекенс. - Минск: МП "ЭНИКС", 2002. - 367 с.
3. Карлов Б. Деловая стратегия. / Б. Карлов. - М.: Экономика, 2006. - 510 с.
4. Менеджмент организации / Под ред. З.П. Румянцевой- М.: Инфра, 2003. - 598 с.

УДК 001.895: 379.85

Молчанова В.А.

Сочинский научно-исследовательский центр РАН, Сочи

ИННОВАЦИИ ГОРОДОВ – ЦЕНТРОВ ТУРИЗМА: «УМНАЯ ДЕСТИНАЦИЯ»

В статье рассматривается понятие «умной» туристской дестинации и анализируются ее типические особенности и технологические инновации, на примере городов – лидеров миро-

вого туризма. Предлагается модель классификации основных факторов инновационного развития туристских дестинаций.

Туризм, инновации в туризме, умная туристская дестинация.

Инновационное развитие современных городов – центров туризма включает несколько уровней экономики. В его основе – инновационные системы предприятий туристской индустрии, а также системы производства знаний в научных и образовательных организациях. На мезо-уровне кластеры производителей туристского продукта, расположенных в одном городе, разрабатывают инновационные предложения и продвигают их на мировом туристском рынке. И, наконец, инновационное развитие городов – центров туризма во многом определяется деятельностью региональных властей, осуществляющих программы и проекты «умного города».

«Умный» стал термином, характеризующим развитие, поддерживаемое технологиями, которые полагаются на сенсоры, большие базы данных, новые способы соединения и обмена информацией и использование сложной аналитики, моделирования, оптимизации и визуализации для принятия лучших решений. «Умный город» применяет информационно-коммуникационные технологии (ИКТ) для совершенствования управления городскими службами, транспортом, энергетикой, жилищно-коммунальным хозяйством, оказания услуг по здравоохранению, образованию.

Существующие на сегодняшний день подходы к анализу «умной» туристской дестинации можно подразделить на две группы: группа работ, акцентирующих внимание на роли «умных» технологий в процессе маркетинга и потребления туристских услуг, и группа работ, рассматривающих «умные» дестинации как частный случай «умного города», Теоретико-методологические ориентации этих исследований, соответственно, различны: в первом случае анализ ведется на микроуровне, с точки зрения организации бизнеса, а во втором – разрастается вширь, охватывая аспекты энергосбережения и устойчивого развития, безбарьерной среды существования, поддержки исторически маргинальных субкультур и т.д. [1].

Имеющиеся исследования «умной дестинации», которые сопрягают этот концепт с понятием «умного города», не всегда проводят необходимые различия теоретического и практического порядка. Например, Гретцель, Сигала и др. считают, что умные туристские дестинации внедряют цифровые технологии в физическое пространство городов – центров туризма, применяя их как для жителей, так и для туристов [2]. Представляется, что такой подход ничего не дает для анализа влияния инноваций на рынок туризма, не позволяет, к примеру, выявить связи между формированием «умной дестинации» и ростом ее конкурентоспособности. Более перспективным для исследований может служить подход с позиций экономики туризма. Основной особенностью «умной дестинации», как отмечает Йовичич, является использование ИКТ для содействия обмену данными о туристских предпочтениях, поведении, спросе, оценке качества обслуживания между заинтересованными сторонами, в которых важнейшую роль будут играть органы управления дестинацией [3].

Термин «дестинация» в географии туризма означает место, куда едут туристы. Всемирная туристская организация ООН дает такую трактовку термину: «Дестинация определяется как место, посещение которого является центральным в решении предпринять поездку» [4].

Для индустрии туризма дестинация является комплексным коммерциализируемым продуктом, ценность которого, как и любого другого предлагаемого на рынке товаров и услуг продукта, может увеличиваться за счет ее инновационных изменений. Инновация в туризме – это новое рыночное предложение; при этом новинка пользуется спросом, так как создает новую ценность для потребителей, удовлетворяет новые потребности и желания или существующие потребности удовлетворяет по-новому, качественно иным способом и с большей удовлетворенностью потребителей в экономике туризма [5, с.717].

Города – лидеры мирового туристского рынка, ставя цели обеспечения устойчивого туризма, применяют, прежде всего, стратегии и проекты «умного города», так

что исследователи имеют основания считать, что «умные дестинации» создаются на базе умных городов. Так, в 2019 г. в пятерку лучших умных городов мира

вошли Лондон, Нью-Йорк, Амстердам, Париж и Рейкьявик [6, с.26]. В 2018 г. умным городом №1 в мире был назван Сингапур.

Таблица. Классификация видов туристских приложений в умных дестинациях (на примере Тель-Авива)

№	Виды туристских приложений в Умной Дестинации	Функции	Компоненты Умной Дестинации	Приложения для туристов в Тель-Авиве
1	Дополненная реальность	Позволяет туристам совмещать реальные впечатления и виртуальную информацию	Умные люди	«MeKomí» - видеогид по местным достопримечательностям
2	Система отслеживания транспортных средств	Предоставляет информацию о расписании, тарифах, маршрутах, остановках транспорта; позволяет заказать такси в реальном времени	Умная мобильность	«Alternative» - информация о всех способах перемещения: пешком, на общественном транспорте, на такси, велосипеде и др.
3	Он-лайн бронирование и покупка	Быстрота и легкость бронирования жилья, экскурсий, покупки билетов, аренды транспортных средств, без обращения к посредникам	Умная экономика	«Tellavista» - самостоятельное бронирование мест в ресторанах, номеров в гостиницах, времени посещения музеев и др.
4	Совместное потребление	Получение комфортных условий проживания с экономией средств; знакомства с местными жителями	Умная экономика, Умное проживание	«Casa Versa» - международная платформа для обмена домами на время отдыха
5	Программы лояльности	Приобретение услуг со скидками или за накопленные пункты лояльности (мили в авиаперелетах)	Умная экономика, Умная мобильность	«MyleFly™» - покупка билетов авиакомпаний за мили лояльности
6	Система доступа к официальным лицам	Регистрация жалоб и обращений, диалог с властями и контролирующими организациями	Умное управление	«Tel Aviv Municipality» - связь с сервисами городской администрации

В Азии поощрение «умного туризма» приобретает черты национальной плановой политики. Вслед за Японией, Китаем и Южной Кореей вкладываются значительные средства в развертывание технологической инфраструктуры, поддерживающей умный туризм [7]. Речь идет, прежде всего, о создании насыщенного справочно-информационного поля на английском и местных языках, с которым туристы взаимодействуют с помощью своих смартфонов. В Европе туристические приложения для мобильных телефонов возникают на основе существующих баз данных, подаваемых в новом ключе для потенциальных туристов путем создания онлайн-платформы. Веб-сайты музеев и концерт-

ных залов, отелей и ресторанов, транспортные фирмы и экскурсионные бюро переводят на иностранные языки и пакетируют в формате единого приложения.

Технологической основой для развития такого сервиса служит универсальная доступность беспроводного мобильного интернета, систем передачи данных Bluetooth, Wi-Fi и им подобных. Например, в Нью-Йорке городские таксофоны заменяют на бесплатные станции Wi-Fi интернета. Все это, конечно, делает «умные города» не только более удобными для жизни, но и более привлекательными для туристов. Классификация видов приложений для смартфонов туристов с примерами такого сервиса в Тель-Авиве сделана в таблице.

Используемые приложения превосходят возникающие у типичного туриста вопросы и предлагают конкретные рекомендации по посещению местных достопримечательностей, ресторанов, мест развлечений и отдыха. Получаемая таким образом информация привязана к реальному времени, месту, сезону, типичному потребителю (индивидуальный путешественник, семья, тур-группа, участник конференции и т.д.). В то же время мобильные приложения позволяют путешественнику делиться впечатлениями, поддерживая свой статус и видимость в социальных сетях.

С точки зрения экономики туризма, новые мобильные системы обслуживания повышают эффективность продвижения туристских продуктов и расширяют клиентскую базу. «Умная» среда индивидуализирует получаемые туристом впечатления, позволяя ему обходиться без посредников. Для бизнеса, «умные» дестинации открывают ранее недостижимые возможности совершенствования предлагаемых продуктов и услуг, отработки новых бизнес-моделей, расширения традиционных рынков. «Умные» дестинации создают новые цепочки добавленной стоимости за счет революционного объединения информационно-коммуникационных технологий Интернета 2.0, усилий дизайнеров и архитекторов, городских планировщиков и представителей традиционного туристского бизнеса. Новые способы коммерциализации информационно-коммуникационных технологий в процессе их внедрения на рынке туристских услуг требуют более внимательного изучения как со стороны возможностей, открываемых ИКТ, так и со стороны влияния особенностей туристического бизнеса на развитие самих этих тех-

нологий. Толчок инновационному развитию туристской дестинации может поступать как со стороны предложения новых технологий инициативными предпринимателями, так и со стороны активизации спроса на новые услуги со стороны потенциальных клиентов.

«Умный» туризм определяет перспективы развития отрасли. Однако исследования этого сложного феномена находятся в самом начале пути. Сравнительное и комплексное изучение опыта «умных» дестинаций несомненно останется одним из главных направлений этих исследований.

Список литературы

1. Boes, K., Buhalis, D., Inversini, A. (2015). Conceptualising smart tourism destination dimensions. In I. Tussyadiah and A. Inversini (Eds.), *Information and communication technologies in tourism 2015* (pp. 391-403). Heidelberg, Germany: Springer.
2. Gretzel, U., Sigala, M., Xiang, Z., and Koo, C. (2015). «Smart tourism: foundations and developments», *Electronic Markets*, 25(3), 179-188, <http://doi.org/10.1007/s12525-015-0196-8>.
3. Jovicic, D. Z. (2017): «From the traditional understanding of tourism destination to the smart tourism destination», *Current Issues in Tourism*, <http://doi.org/10.1080/13683500.2017.1313203>.
4. The World Tourism Organization (UNWTO). Glossary of tourism terms. Destination. - [Электронный ресурс] URL: <https://statistics.unwto.org/sites/all/files/docpdf/glossaryterms.pdf>
5. Молчанова В.А. Тенденции инновационного развития туристских дестинаций: «умная дестинация» // *Экономика и предпринимательство*, 2017. № 9-3 (86). С. 715-720
6. IESE Cities in Motion Index 2019, DOI: <https://dx.doi.org/10.15581/018.ST-509> - [Электронный ресурс] URL: <http://media.iese.edu/research/pdfs/ST-0509-E.pdf>
7. Hwang, J., Park, H. Y., & Hunter, W. C. (2015). Constructivism in smart tourism research: Seoul destination image. *Asia Pacific Journal of Information Systems*, 25(1), 163-178.

УДК 338.984

Носкова Н.Ю.

НПО «Марс», Ульяновск

ОСОБЕННОСТИ БЮДЖЕТИРОВАНИЯ С НУЛЕВОЙ БАЗОЙ В СИСТЕМЕ ПЛАНИРОВАНИЯ ПРЕДПРИЯТИЯ

В статье исследованы особенности системы бюджетирования на нулевой основе, также

определены ее достоинства и недостатки реализации на предприятии. Установлено, что данная

система максимально эффективна в случае повышенной неопределенности и хозяйственной нестабильности, за счет того, что позволяет своевременно принимать решения исходя из максимально обоснованных финансовых расчетов и прогнозов.

Бюджетирование, планирование, бюджет, затраты.

В настоящее время условия рынка определяют новые требования к используемым методам для составления ежегодных бюджетов на предприятии.

Современные методы должны быть гибкими, способными подстроиться под изменяющиеся условия конкурентной среды; позволяющие проводить точный и

анализ и оценку показателей. Подобные инструменты позволяют предприятиям своевременно реагировать на изменения потребительского спроса, темпов роста ВВП, процентных ставок и иных показателей. В основном предприятия используют традиционный подход к бюджетированию. Однако в условиях экономической ситуации даже самые точные бюджеты, составленные традиционным методом, часто оказываются неэффективными из-за резких скачков курсов валют и цен на товары. Это способствует появлению новых методов бюджетирования, таких например как бюджетирование с нулевой базой, Zero-Based Budgeting (далее ЗББ) (рис.).



Рисунок. Этапы бюджетирования с нулевой базой

Система ЗББ применяется на уровне предприятий в основном как составной элемент управления проектами, а точнее, для проектов и программ капитального строительства и НИОКР. Чаще всего это связано с длительными периодами осуществления и окупаемости первоначальных и капитальных затрат (три года и более).

Смысл применения системы состоит в том, чтобы в случае повышенной неопределенности и хозяйственной нестабильности своевременно принимать решения, направленные на реструктуризацию бизнеса исходя из максимально обоснованных финансовых расчетов и прогнозов, не продолжать финансирование тех проектов и программ, эффективность будущих результатов которых вызывают сомнения [2].

Метод бюджетирования с нулевой базой позволяет своевременно отвергать неэффективные операции и исключать их из плана, быстро реагировать на внешние изменения, а также эффективно управлять ресурсами, перераспределяя их в нужных направлениях. Данный метод также разрешает исключить ошибки, допущенные в прошлых периодах. Более того, ответственным за составление бюджета сотрудникам приходится обосновывать необходимость каждой статьи затрат

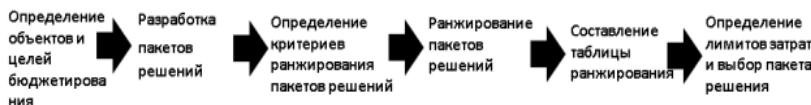
в отдельности. Бюджетирование с нулевой базой выявляет необходимость включения в расчет той или иной статьи затрат, прогнозировать последствия той или иной статьи затрат в бюджете, разрабатывать альтернативные варианты, а также сравнивать затраты и положительный эффект, полученный от них [1].

Бюджетирование с нуля является видом составления бюджета «снизу вверх», давая больше прав принятия решений исполнителям, а не руководителям, что повышает эффективность деятельности подразделений и мотивацию менеджеров.

Основными достоинствами бюджетирования с нуля являются: оценка операции с точки зрения эффективности и своевременное устранение неэффективных операций, быстрое реагирование на изменения во внешней среде, использование для различных типов затрат.

Однако, одновременно требует значительных трудовых и временных затрат; представляет большой объем работы с документацией; требует высокого уровня развитости IT-технологий; сложен и не всегда однозначен процесс ранжирования пакетов решений; имеет субъективную оценку сотрудниками статей расходов, что снижает уровень объективности принятия решения; краткосрочные результаты

могут достигаться в ущерб стратегическим задачам [2].

Таким образом, метод бюджетирования с нуля позволяет создавать операционный бюджет, который сможет наиболее точно отвечать потребностям рынка.

Список литературы

1. Хруцкий В.Е. Бюджетирование на нулевой основе // 2009 [Электронный ресурс]. – Режим доступа: <http://www.osp.ru/cio/2002/07-08/172220>
2. Паркинсон Джон Бюджетирование с нуля – как это делается // GAAP.RU. 2015 [Электронный ресурс]. – Режим доступа: https://gaap.ru/articles/Byudzhetrovanie_s_nulya_kak_eto_delaetsya

УДК 333.9

Плотников Д.А., Плотникова Е.В.

Саратовский государственный технический университет, Саратов

СОВРЕМЕННЫЕ МЕТОДЫ РИСК-МЕНЕДЖМЕНТА В ЛОГИСТИКЕ РЕГИОНАЛЬНЫХ ПРОЕКТОВ

В результате проведенного исследования была доказана эффективность риск-менеджмента в логистике региональных проектов. Сформировано понятие «Логистические риски региональных крупномасштабных проектов»

Регион, крупные проекты, логистика, риск, логистический риск, риск-менеджмент, управление проектами.

Для формирования значения термина «логистических рисков крупных региональных проектов» исследуем современные трактовки определения «логистических рисков» встречающиеся в современной научной литературе (табл.).

Проведенное исследование показало, что существует множество видов определений логистических рисков, вместе с тем имеющих определенные характерные особенности [4]:

1. Множественность рисков, возникающих от момента налаживания производства до сбыта продукции.
2. Две основные группы рисков: угрозы, связанные с организацией логистических цепей, а также риски последующего обслуживания цепей, т.е. опасности информационных, потребительских, сервисных и бытовых потоков.

Таблица. Трактовки термина логистический риск

Авторы	Определение
У.М. Мичелз [9]	Множество основных рисков появляющиеся в результате стремления производителя повысить эффективность логистических цепочек с помощью отказа от дублирующихся цепочек и затрат
Н. Леонард [4]	Совокупность рисков, включающих а себя операционные издержки, уменьшения оборотного капитала и соответствия требованиям услуг мировых стандартов
Е.А. Саркисова [5]	Риск, связанный с деятельностью компании на всех этапах ее существования от налаживания производства до поставки товара на рынок: угроза политической нестабильности, срыва перевозок, падением спроса
О.А. Фрейдман [6]	Множество видов рисков разделенных на угрозы организации управления объектом, некачественности организации логистических процессов и деятельности логистических операторов
Б.А. Аникин, Т.А. Родникова [7]	Риски, связанные с деятельностью по управлению материальными, информационными, финансовыми и сервисными потоками от источника их возникновения до конечного потребителя

3. Необходимость соблюдения правовых особенностей организации производства, стандартов и норм качества.

Авторы исследования считают, что современные подходы риск-менеджмента при разработке дорожной карты крупного регионального проекта позво-

лят более точно изучить ситуацию неопределенности связанную с оценкой региона, области [2], предложить надежные логистические цепочки, разработать программу уменьшения и перераспределения загруженности потоков с помощью инновационных подходов, а также сформировать несколько сценариев развития регионального проекта и обеспечить эффективный контроль его реализации.

Проведенный анализ показал необходимость разработки методов управления крупными региональными проектами в условиях экономического и политического кризиса. Предложенный авторами подход основан на применении современных идей риск-менеджмента в рамках региональных проектов. Авторы исследования считают, что применение логистических рисков крупных региональных проектов при разработке дорожной карты проекта является инновационным подходом. Применение данного метода позволит распределить загруженность проекта, обеспечить эффективность и безопасность реализации регионального проекта. Главной задачей применения данного подхода является минимизация затрат и снижения рисков проекта.

Список литературы

1. Аникин Д.А. Логистика Управление цепями поставок – М.: Дело, 2014. – С. 383
2. Атоян В.Р., Жиц Г.И., Плотников А.Н. Логистическая поддержка инновационной деятельности: Монография - Саратов: Сарат. гос. тех. ун-т, 2005. - 102 с.
3. Плотников А.Н., Плотников Д.А. Актуальные проблемы управления проектами. Известия Сарат. ун-та. Нов. сер. Сер. Экономика. Управление. Право. Т.14, вып.1, ч.2. - 2014. - С. 152-158.
4. Плотников А.Н. Логистическое управление инвестициями в инновации: Монография - Саратов: Сарат. гос. тех. ун-т, 2001. - 130 с.
5. Плотников А.Н., Плотников Д.А. Основные направления инвестиционной политики Саратовской области / А.Н. Плотников, Д.А. Плотников // Инновационная экономика и промышленная политика региона (ЭКОПРОМ-2010): Труды междунар. науч.-практ. конф. (Санкт-Петербург, 29 сентября - 3 октября 2010 г.) / Под ред. д-ра экон. наук, проф. А.В. Бабкина. - Т. 1. - СПб.: Изд-во Политехн. ун-та¹, 2010. - С. 481-488.
6. Саркисова Е.А. Риски в торговле. Управление рисками. – М. Ника-Центр, 2005. – С. 448.
7. Сузнов, Ф. Т. Гибкое бюджетирование как инструмент управления малыми нефтяными компаниями. URL <http://economy-lib.com/gibkoebyudzhetrovanie-kak-instrument-upravleniyamalyimi-neftyanyymi-kompaniyami#ixzz5WRzxRTWp>
8. Фрейдман О.А. Концепция организации региональных логистических сетей: рискологический аспект. –Научное издание (препринт). Екатеринбург : Изд-во Урал.гос. экон. ун-та, 2013. – С. 48.
9. Michel Grouhy The Essentials Of Risk Management. – М.: University of Toronto Press, 2005. – С.165.

УДК 352/353

Фатеева С.В., Барабаш С.С., Лиманская И.О.

Институт сферы обслуживания и предпринимательства (филиал) ДГТУ, Шахты

ОЦЕНКА РЕЗУЛЬТАТОВ РЕАЛИЗАЦИИ МУНИЦИПАЛЬНОЙ ПРОГРАММЫ «МОЛОДЕЖЬ ГОРОДА» Г.ШАХТЫ РОСТОВСКОЙ ОБЛАСТИ

В данной статье речь идет о том, что муниципальные образования реализуют свои функции посредством формирования и исполнения разработанных муниципальных программ. Как правило, их количество и направленность во многих муниципальных образованиях совпадает. Но имеющиеся в арсенале науки типы и методы определения их эффективности позволяют произвести их оценку. Так, в статье представлена оценка муниципальной программы «Молодежь города», реализуемая на территории муниципального образования город Шахты.

Город Шахты, муниципальная программа, молодежь, оценка, целевые мероприятия.

Муниципальная целевая программа представляет собой комплекс мероприятий, который направлен на достижение определенных целей, необходимых для решения проблем в рамках определённой территории. Каждое муниципальное образование принимает свои программы, которые затрагивают вопросы, непосредственно касающиеся терри-

тории их муниципального образования. Для одних муниципальных образований наиболее актуальными являются вопросы, затрагивающие социальную сферу, для других экономическую и т. п. Главной задачей муниципальной целевой программы является достижение поставленных целей, которые помогут прогрессивному развитию муниципалитета. [1]

Выбор типа оценки при экспертизе конкретной программы определяется целью и заданием на проведение оценки. В мировой практике основным критерием качества оценки выступает практическое использование ее результатов. Оценку программ можно считать удачной (независимо от ее выводов) только в том случае, если ее результаты используются в практике управления городом. В частности в городе Шахты Ростовской области в течение двух лет успешно реализуется муниципальная программа «Молодежь города» [2]. На 2019 год данная программа была утверждена Постановлением Администрации города Шахты № 6128 от 29.11.2018 на период 2019 и на плановые периоды 2020-2021 годы.

Как было отмечено, оценку результатов реализации муниципальной программы можно провести по конкретным достигнутым результатам. По итогам 6 месяцев 2019 года имеются следующие данные:

Проведена Первая площадка открытого общегородского Фестиваля-конкурса «Город начинается с меня-2019» в п. Сидорово-Кадамовском МБОУ СОШ №39. Охват составил более 500 чел. участников и зрителей. Было организовано участие делегаций г. Шахты на 5 областных форумах и слетах сферы государственной молодежной политики, обеспечены мероприятия по работе с молодежью атрибутикой: 1000 футболок и 850 рамок для грамот - участникам, 12 информационных баннеров и 4 информационных пресс-волла с тематическими баннерами. В ВДЦ «Орленок», МДЦ «Артек», ВДЦ «Смена» направлено 9 талантливых подростков, 25 человек трудоустроены в качестве вожатых в областные детские оздоровительные лагеря, 54 молодых активиста города отдохнуло и обучилось в рамках регионального образовательного форума «Молодая волна». В антинаркотическом профилактическом

лагере - отдохнуло 6 чел. Был обеспечен отдых, обучение, занятость подростков и молодежи. Было реализовано 2 проекта по правовому просвещению молодежи в рамках регионального движения «За права молодежи». Осуществлено взаимодействие с Молодежной избирательной комиссией при ТИК города Шахты, включая расширенное заседание.

В городе Шахты реализуется проект «Программа по созданию клубов молодых семей», получивший федеральный грант на реализацию в 2018 году.

Отдел по молодежной политике и тренеры проекта проводили обучающие семинары-тренинги по созданию клубов молодых семей.

В отчетном периоде, группой молодежи города, проводилось тестирование идентичного федерального продукта «ONRUSSIA» (площадка масштабных квестов, патриотических акций, тусовок и мероприятий, доступ к которым молодежь получает через смартфон). Данная патриотическая online игра является крупнейшей в России. Проект реализуется за счет сбора средств на платформе Boomstarter. Мотивация для молодежи, к участию в играх данного Интернет-приложения - это обмен баллов, полученных за прохождение заданий, на призы и подарки с символикой России. По завершению тестирования в 3-4 квартале будет проведено анкетирование, с целью изучения потребностей в данном продукте для молодежи города и соответственно в дальнейшей разработки такого Интернет-приложения для смартфона.

В первом полугодии 2019 года были проведены: муниципальный этап областного конкурса патриотической песни «Гвоздики Отечества»; зональный этап областного фестиваля «Российская студенческая весна - 2019», организовано участие более 40 человек в областном отборочном этапе фестиваля в г. Ростове-на-Дону; проведен муниципальный этап областного конкурса «Лидер Дона» - для участия в заочном этапе областного финала определены 5 молодых людей - лидеры и руководители детских и молодежных общественных объединений; Организовано участие студентов в одном конкурсном отборе лучших студентов на

выплату стипендий Администрации г. Шахты.

Отделом по молодёжной политике Администрации города Шахты совместно с волонтерскими отрядами были проведены всероссийские акции «Георгиевская ленточка» и «Российский триколор». Ребята в военной форме раздавали георгиевские ленточки на территории города Шахты. В День России раздавались ленточки российского триколора, проводилась информационная акция на знание истории России для молодежи на центральной улице города. Молодежные акции обеспечены георгиевскими лентами и лентами российского триколора, в количестве 3300 штук. По традиции, ко Дню защитников Отечества, проведен «Форум Пап».

За отчетный период 100 волонтеров из различных высших и средних специальных учебных заведений города прошли обучение по таким направлениям, как: культура, спорт, лидерство, СМИ. Слет стартовал в станице Пухляковская на базе отдыха «Затерянный мир». Одну из лекций участникам провел редактор высшей лиги КВН, премьер лиги КВН Михаил Ярченко, который на личном примере смог показать, что такое труд, вера в собственные силы и необходимость образования. Также проведены тренинги на командообразование, спортивный квест и др., от соорганизатора форума.

Также оказывалась информационная, организационная, методическая и иная поддержка. Информационная поддержка заключалась в информировании населения города о работе данных объединений и организаций через городские СМИ (газеты, радио, телевидение) на безвозмездной основе, пропаганде их деятельности в сети «Интернет», информировании об изменении процедур принятия в добровольцы, выдачи личных книжечек волонтера, регистрации аккаунтов добровольцев и добровольческих волонтерских организаций, волонтерских отрядов в ЕИС «Добровольцыроссии.рф», изменений в законодательстве о поддержке добровольцев. Методическая поддержка заключалась в проведении методических семинаров (3 за первое полугодие) о развитие добровольческого движения среди молодежи города

Шахты. Организационная поддержка включала в себя помощь в создании новых волонтерских отрядов в учреждениях высшего образования и профессиональных образовательных организациях, в школах, организацию мероприятий с участием добровольцев (волонтеров), информационные акции к государственным праздникам и памятным датам; индивидуальная профилактика в отношении несовершеннолетних находящихся в социально-опасном положении, а также состоящих на учете в подразделении по делам несовершеннолетних УВД г. Шахты; участие в составе комиссий по проведению рейдов по выявлению и устранению фактов нарушений в розничной торговле алкогольной продукцией, пресечению фактов продажи спиртосодержащей продукции несовершеннолетним; профилактика ДТП, пропаганда ПДД в молодежной среде и т.д. И это далеко не весь перечень проведенных мероприятий, которые свидетельствуют о всесторонней связи органов муниципальной власти с жителями города, в частности с их огромным «потенциалом», а также о проведении воспитательной работы в области повышения патриотизма, спортивной ориентации, повышения уровня культуры [3].

Таким образом, можно сказать, что оценку реализации муниципальной программы в области социально-экономического развития муниципально-образовательного образования можно проводить и на основе не только показателей экономического роста муниципального образования, но и на основе сформированности у его жителей чувства комфорта, заботы и внимания.

Список литературы

1. Становихина А. М. Муниципальная программа как инструмент прогрессивного преобразования // Молодой ученый. 2017. №36. С. 49-51. URL <https://moluch.ru/archive/170/45595/>
2. Постановление Администрации города Шахты № 6128 от 29.11.2018 «Об утверждении муниципальной программы города Шахты «Молодежь города» - URL http://shakhty-gorod.ru/economics/strategic-planning/the-municipal-program/municipal-programm_p2/the-youth-of-the-city.php
3. Васильев М.А. Оценка эффективности проектов актов местного самоуправления: методы экспертной оценки. Обнинск, 2017.

Фатеева С.В., Подорина В.С., Парицкая А.А.

Институт сферы обслуживания и предпринимательства (филиал) ДГТУ, Шахты

МЕЖБЮДЖЕТНЫЕ ТРАСФЕРТЫ КАК ИНСТРУМЕНТ СГЛАЖИВАНИЯ ПРОСТРАНСТВЕННОЙ ПОЛЯРИЗАЦИИ РЕГИОНОВ

В данной статье речь идет о том, в последние годы возросло внимание к региональной экономике. Построенное на экономическом районировании административно-территориальное деление современной России из-за гигантских территорий имеет принципиальное значение, а региональные экономические пропорции отражают не только воспроизводственную, но ряд социальных функций. В связи с этим основным инструментом такого сглаживания будут выступать межбюджетные трансферты.

Межбюджетные трансферты, пространственная поляризация, региональная экономика, экономический регион.

Высокая дифференциация уровня жизни населения и эффективности функционирования экономики субъектов РФ свидетельствуют о поляризации экономического развития территорий, имеющей место в современной российской экономике. Несмотря на многофакторность и разнообразие ее проявлений, очевидна общность характеристик поляризации во всех регионах. Очевидно, что поляризация является причиной финансовой зависимости развития отстающего региона от развитого в условиях общего спада производства и потребления, а, следовательно, фактором нестабильности социальной сферы жизни общества. Однако многообразие российских регионов, многонациональный состав Российского государства, разнородность регионов по уровню и качеству экономического развития – это не слабость России, а ее потенциальное могущество [1].

Бюджетные трансферты следует рассматривать как основной инструмент региональной экономической политики, который возникает в ситуации острой потребности в минимизации негативных последствий объективной пространственной поляризации территориально-организованной экономики. Следовательно, актуальность формирования, распределения и перераспределения це-

левых бюджетных трансфертов особенно значима в сфере поддержки экономически несамостоятельных регионов, что объясняется нарастающим разрывом не только в уровне их бюджетной обеспеченности, но и в уровне их экономического и социального развития. Ускоренное преодоление усиливающейся пространственной поляризации посредством перераспределения части создаваемой в экономически эффективных регионах добавленной стоимости валового продукта в пользу экономически неэффективных регионов одинаково негативна по своим последствиям для обоих типов регионов. Это объясняется тем, что для экономически развитых регионов бюджетные трансферты представляются прямым и невосполнимым вычетом из результата их производственных достижений, тогда как в получающих трансферты отстающих регионах бюджетный трансфертизм порождает иждивенческую мотивацию и неспособность эффективно преодолевать межрегиональное неравенство.

В соответствии с Федеральным законом от 5 декабря 2017 года N 362-ФЗ «О федеральном бюджете на 2018 год и на плановый период 2019 и 2020 годов» [2] межбюджетные трансферты были запланированы на уровне следующих значений (таблица). Оказание поддержки со стороны федерального бюджета в финансировании первоочередных расходов регионов будет продолжено путем предоставления дотаций на выравнивание бюджетной обеспеченности субъектов, которые сохраняют ведущую роль в системе межбюджетного регулирования. Предоставление субсидий и иных межбюджетных трансфертов предполагается осуществлять с учетом необходимости сокращения количества указанных межбюджетных трансфертов, в том числе путем консолидации, исходя из необходимости объединения различных видов трансфертов, предоставляемых на одина-

ковые или близкие цели, для повышения самостоятельности органов государственной власти субъектов Российской Федерации в выборе способов достижения поставленных целей при использовании межбюджетных трансфертов. Предполагается предоставление субсидий бюджетам субъектов с поэтапным переходом на предо-

ставление консолидированной субсидии в рамках соответствующей госпрограммы (подпрограммы), в том числе за счет постепенной оптимизации иных межбюджетных трансфертов и их перевода в другие более формализованные формы межбюджетных трансфертов или выplat за счет средств федерального бюджета.

Таблица. Межбюджетные трансферты и их распределение по видам в 2018-2021 годы из федерального бюджета, млрд.руб.

Показатель	2018	2019	2020	2021
Межбюджетные трансферты	1 719,6	2 095,3	2 153,9	2 013,9
% ВВП	1,7	2,0	1,9	1,7
Дотации	832,0	887,7	875,1	893,4
в % к МБТ (всего)	48,4	42,4	40,6	44,4
Субсидии	397,0	569,2	626,5	481,8
в % к МБТ (всего)	23,1	27,2	29,1	23,9
Субвенции	309,3	376,6	388,7	394,1
в % к МБТ (всего)	18,0	18,0	18,0	19,6
иные межбюджетные трансферты	181,4	261,8	263,6	244,5
в % к МБТ (всего)	10,5	12,5	12,2	12,1

Субвенции на финансирование публичных нормативных обязательств будут проиндексированы с учетом уровня ожидаемой инфляции. Обеспечение устойчивого и сбалансированного исполнения бюджетов субъектов, сохранение безопасного уровня долговой нагрузки должно быть обеспечено за счет принятия и реализации субъектами программ оздоровления государственных финансов с учетом методической поддержки Минфина России. Указанные программы должны быть сформированы на основании типовой программы по следующим направлениям:

- увеличение поступлений налоговых и неналоговых доходов;
- оптимизация бюджетных расходов;
- совершенствование межбюджетных отношений на региональном уровне;
- сокращение долговой нагрузки;

- утверждение (исполнение) субъектом дефицита бюджета на уровне не более 10% общего годового объема доходов бюджета без учета утвержденного объема безвозмездных поступлений

Список литературы

1. Аликаева, М. В. Совершенствование управления пространственной поляризацией социально-экономического развития региона [Текст] : монография / М. В. Аликаева, Л. О. Асланова, Д. А. Карашаева, М. Б. Ксанаева, Ф. Р. Кетова, А. А. Шинахов, И. В. Ашинова, Л. С. Чеченова. – Нальчик : Каб.-Балк. ун-т, 2018. – 101 с
2. Федеральный закон от 5 декабря 2017 года N 362-ФЗ «О федеральном бюджете на 2018 год и на плановый период 2019 и 2020 годов» // СПС Консультант Плюс [Электронный ресурс] // http://www.consultant.ru/document/cons_doc_LAW_284360

УДК 332.2.0.21.012.32

Эреджепова Р.К.

Институт Дружбы народов Кавказа, Ставрополь

ЭВОЛЮЦИЯ РАЗВИТИЯ ФЕРМЕРСТВА КАК ИНСТИТУТА МАЛОГО АГРОБИЗНЕСА

В статье рассмотрены основные этапы эволюции фермерских хозяйств как предпринимательских формирований в аграрной экономике

России. Особое внимание уделено институциональному аспекту становления данной формы агробизнеса. Определены возможные сценарии

развития фермерства как ключевого института аграрного предпринимательства.

Малый агробизнес, рыночная институционализация, фермерство, эволюция, сельское хозяйство, периодизация.

Современное развитие сферы малого аграрного бизнеса сложно рассматривать в отрыве от его исторического наследия, в котором происходило его зарождение, становление и рыночная трансформация. Результатом этих трансформаций на сегодняшний момент в современной России стал определенный класс сельскохозяйственных собственников. В то же время процесс эволюции сектора малого агробизнеса продолжается и для прогнозирования тенденций будущего необходимо провести осмысление исторического опыта его институционального оформления. В этой связи целью настоящего исследования будет являться рассмотрение особенностей и специфики основных этапов рыночной институционализации сектора малого аграрного предпринимательства для обоснования общих «контуров» его будущего видения.

Класс малого аграрного бизнеса в отечественной практике относительно новое явление – ему нет еще и 30 лет [1]. В хронологическом плане весь путь его развития можно разделить на три укрупненных отрезка, каждый из которых отличается принципиально разными институционально-средовыми факторами. Первый (1991-1999), второй (2000-2009) и третий (2010 по настоящее время). Опишем характер и сущность этих укрупненных этапов с позиций институционального становления и трансформирования.

Стоит отметить, что новый период в становлении советско-российского фермерства начался с 1986 года. Он продолжался до 1990 г., когда был в основном сформирован комплекс условий и предпосылок для общего перехода экономики к рыночным отношениям, а в результате первичной институционализации крестьянские (фермерские) хозяйства общественно признаны базовыми формами хозяйствования [2]. Это результат консолидации общественного запроса на обеспечение сферы приложения частной аграрно-экономической инициативы и по-

требностей в расширении источников продовольственного обеспечения.

Период с 1990 г. по 1999 г. можно охарактеризовать как ростоформирующий, когда в первые несколько лет был зафиксирован резкий «всплеск» числа зарегистрированных К(Ф)Х, а затем период бурного роста закономерно сменился этапом дискриминационного отношения к этому институту [2]. Причина – в общественном отношении к предпринимательскому классу вообще и соприкосновение со стороны общественно-коллективного сектора сельскохозяйственного производства.

Второй этап рыночной институционализации К(Ф)Х (2000-2009 гг.) ознаменовался продолжительным временным отрезком стабилизации их деятельности, органичного «встраивания» этого бизнес-института в сферу агробизнеса и общественного разделения труда. Кроме того, К(Ф)Х активно поддерживались в 2006-2009 гг. в рамках приоритетного национального проекта «Развитие АПК». Этот факт позволил зафиксировать институционально полноценный предпринимательский статус фермерства в отечественной палитре бизнес-структур.

Современный период развития отечественного фермерства (с 2010 по настоящее время) характеризуется продолжением стимулирования его функционирования на базе реализации мероприятий организационного, финансового, инфраструктурного, информационного характера, предусмотренных в рамках разнообразных программ развития сельского хозяйства и рынков продовольствия [3]. В это же время фермерство, как и другие сектора экономики, столкнулось с рядом негативных последствий мирового и национального экономических кризисов, связанных с исчерпанием потенциала модели развития, основанной на «длинных» финансовых инструментах. Какова специфика современного этапа и каковы перспективы дальнейшей институциональной траектории фермерских хозяйств в России? Во-первых, фермерам на сегодняшний момент необходимо вести постоянный поиск внутренних резервов повышения эффективности своей деятельности, лежащей в сфере предпринимательских и цифровых технологий веде-

ния бизнеса. Во-вторых, требуется переосмотр принципов и методов ведения хозяйственной политики в части планирования бюджетов развития и текущих бюджетов. В-третьих, перманентно важным становится понимание конъюнктуры рынка и диверсификация производственно-хозяйственной деятельности за счет увеличения номенклатуры выпускаемой продукции, уменьшения доли сырья в её товарной части и превалирования продуктов его глубокой переработки [4].

Говоря о перспективах фермерства как одного из важнейших институтов предпринимательской природы в агроэкономической сфере выделим, на наш взгляд, три наиболее вероятных сценария его развития.

1. Сохранение доли и места в системе многоукладной экономики АПК с закреплением и адаптацией свойств, функций и задач вызовам экономического развития. Этот сценарий предполагает поддерживающий тип государственного стимулирования.

2. Уменьшение ролевой и функциональной нагрузки на крестьянско-фермерские хозяйства, что может быть связано с монополизацией рынка сельскохозяйственной продукции и земель сельскохозяйственного назначения крупными интегрированными формированиями (агрохолдингами). Этот сценарий приведет к существенному «сжатию» сферы малого аграрного предпринимательства и еще большему оттоку населения из сельских территорий.

3. Увеличение количества фермерских хозяйств как реакция аграрного сообщества на общее ухудшение экономической конъюнктуры и повышение общественного запроса на расширение сферы приложения труда и обеспечение продовольственной безопасности с учетом многоукладности аграрного сектора экономики. Данный сценарий, на наш взгляд, является предпочтительным, так как несет в себе

комплекс явных и скрытых эффектов социально-экономического характера.

Завершая исследование ретроспективных особенностей протекания основных этапов рыночной институционализации сферы малого агробизнеса, сделаем вывод о том, что его современный период, являясь одновременно эволюционным результатом длительного институирования предпринимательских черт и функций, сопряжен с переосмотром функциональной роли фермерства, переосмыслением его цели и механизмов функционирования в отечественной аграрной экономике. Его дальнейшее развитие должно опираться только на полноценную стратегию федерального масштаба. Это позволит комплексно перейти к решению проблем малого агробизнеса на селе, обеспечив его продовольствием и занятостью. Разработка подобного рода стратегии в единстве её целевых, структурных, существенных и организационно-экономических компонентов будет являться предметом наших научных исследований в дальнейшем.

Список литературы

1. Винник В.Ю. К вопросу о правовом регулировании статуса крестьянского (фермерского) хозяйства как юридического лица [Текст] / В.Ю. Винник, А.В. Степанюк // Современные тенденции развития науки и технологий. – 2016. – № 5-5. – С. 59-62.
2. Воронина Я.В. Фермерство в Российской Федерации [Текст] / Я. В. Воронина // Аграрный вестник Урала. – 2015. – № 11. – С. 141.
3. Довбий И.П. Тенденции, проблемы и перспективы сбалансированного и конкурентного развития аграрного предпринимательства в России [Текст] / И.П. Довбий, И.В. Митрофанова, Н.Г. Глазкова // Экономика: вчера, сегодня, завтра. – 2016. – № 8. – С. 281-301.
4. Сибиряев А.С., Жильцов С.А., Сахбиева А.И. Фактор инновационной активности при обеспечении продовольственной безопасности российской федерации [Текст] // Вестник НГИЭИ. – 2017. – № 2 (69). – С. 117-124.

Белкин А.И.

Национальный исследовательский Мордовский государственный университет
им. Н.П. Огарёва, Саранск

СОЦИАЛЬНО-ФИЛОСОФСКИЕ ИДЕИ В ПРОИЗВЕДЕНИЯХ Ф. КУРИЦЫНА

В статье на основе анализа произведений Фёдора Курицына выявлены основные социально-философские идеи, содержащиеся в еретических учениях XV-XVI веков. В исторической перспективе дана оценка действий церкви и государства в их борьбе с еретическим движением.

Христианство, Русская православная церковь, государство ереси, идеологическая борьба, социальная справедливость, Священное Писание.

XV-XVI вв. – переломное время в истории русского государства и церкви. Идут активные поиски пути развития страны. Поэтому появление еретических учений вполне понятно и объяснимо. Одним из наиболее заметных учений была ересь «жидовствующих», или новгородско-московская. Её идеи стали популярными и, говоря современным языком, среди интеллектуальной элиты и среди социальных низов. Какой-то однозначный ответ о причинах широкого распространения ереси дать сложно. Ведь чаще всего о взглядах еретиков мы узнаём лишь из вторичных источников, каковыми являются полемические произведения, написанные противниками ереси.

Из дошедших до нас, обратим внимание на два произведения Фёдора Курицына – «Лаодикийское послание» и «Повесть о Дракуле». Лаодикия – это довольно заметный город в христианской церковной истории и вспоминая события, связанные с ним, автор хочет привлечь внимание к идеям, актуальным и для России XV в.: способствовало ли материальное богатство церкви её духовному процветанию, не уведит ли оно от веры в божественного Спасителя. Ф. Курицын пытается предостеречь от этого русскую церковь, выбравшую, вместе с государством, на рубеже XV-XVI вв. путь дальнейшего развития.

В достаточно туманных порой рассуждениях Ф. Курицына можно разглядеть определённую концепцию. Аллегорически автор послания пытается пока-

зать, что увлечшись стяжанием богатств и стремясь к тесному союзу с властью, русская церковь отдаляется от истинной веры, заменяя её лишь клятвами о том, что она чтит православные традиции и ревностно исполняет обряды. Тем самым автор, по нашему мнению, на первое место выдвигает интересы государства, пытаясь утвердить мысль, что только оно, а не духовное учреждение (церковь) может владеть богатствами и распоряжаться ими на пользу своих подданных.

Признав, что русская церковь отходит от христианской доктрины, автор задаётся другим вопросом: как восстановить истинную веру и какому источнику при этом следовать? Ф. Курицын призывает отказаться от церковной традиции, поскольку она отошла от истинного, первоначального христианства. Он считает, что восстановить веру поможет обращение к первоисточнику – божественному пророчеству, Откровению.

В «Повести о Дракуле», изображающей румынского воеводу Влада Цепеша, более известного по прозвищу Дракула ключевым мотивом в изложении является двойственность. В самом начале заявлено, что это дьявол, он жесток. Но тут же обращено внимание на то, что он был и мудр. [1, с. 234] И именно два этих противоположных начала – дьявольская жестокость и мудрость – должны сочетаться в государственной власти. По нашему мнению, автор хочет показать, что византийская идея симфонии церкви и государства устарела. Курицын выдвигает весьма соблазнительную для государственной власти формулу – она в своих действиях не всегда должна руководствоваться представлениями о воле Божьей как определяющем факторе своего поведения. В некоторых случаях следует исходить из «земных» интересов и не думать об их связи с христианской моралью.

Действительно следует признать, что мысля себя после падения Византии центром православного мира и порицая рухнувшую империю за предательство православного вероучения, русская церковь ни на шаг не продвинулась в плане духовного развития. Вся развернувшаяся борьба была во многом стремлением утвердить прагматические позиции в Русской Православной Церкви - союз с государством во имя защиты «земных» интересов и устремлений. Еретики, отстаивавшие раннехристианский идеал социальной справедливости и призывавшие обратиться к священным книгам как к первоисточнику вероучения, были даже менее прагматичны, чем их противники. Но и для государства идея еретиков о неограниченной власти и о свободе от всякой

морали была соблазнительной! Борцы с ересью этого не могли не понимать. Поэтому Иосиф Волоцкий, защищая право монастырей иметь богатства, не забывал и об авторитете великокняжеской власти. Государству предлагался тесный союз с церковью, но этот союз, по представлениям Иосифа Волоцкого и новгородского архиепископа Геннадия, должен базироваться на стремлении государства сохранить и укрепить православное вероучение, ибо Москва, по утвердившимся в общественном сознании представлениям, стала центром вселенского православия.

Список литературы

1. Изборник: Повести Древней Руси. – М.: Художественная литература, 1986. – 447 с.

УДК 740

Шаброва Л.Е.

Московский государственный областной университет, Москва

ТРАНСФОРМАЦИЯ ДУХОВНО-НРАВСТВЕННЫХ ПРИОРИТЕТОВ МАССОВОГО СОЗНАНИЯ В ПРОЦЕССЕ «КОММУНИКАТИВНОЙ РЕВОЛЮЦИИ»

В статье рассматривается проблема трансформации духовно-нравственных приоритетов массового сознания в результате цивилизационных изменений, происходящих в мире и в России. В современных коммуникативно-цивилизационных условиях в ценностных ориентациях постепенно изменяется установка на традицию и происходит рождение нового типа коммуникативного поведения.

Духовно-нравственные приоритеты, коммуникативная сфера, виртуальность, дружба, социализация личности.

В условиях современного развития глобализации быстрыми темпами происходят изменения в сфере информационно-коммуникативных технологий. Анализировать и понимать особенности их влияния на человека, мотивы его поведения, его коммуникативную сферу и ценностные ориентации становится все сложнее. Исходя из этого, намечается необходимость рассмотрения духовности, опирающейся на историко-культурные традиции воспитания и образования, с

одной стороны, а, с другой, – современную науку, технологии, культурные процессы.

Духовность – прежде всего, система особых потребностей личности и ценностей, при помощи которых эти потребности удовлетворяются. Существенным признаком духовности, как творческого процесса, является ее способность как производить, так и транслировать создаваемые ценности на новые поколения. Из числа многочисленных потребностей, определяющих жизнедеятельность человека, к духовным потребностям, определяющих нравственные ценности человека, мы относим:

- во-первых, потребность в поиске смысла жизни, которая конструирует жизненный мир человека, определяет общую направленность его социальных ценностей и ориентаций;

- во-вторых, потребность в познании мира и своего места в нем, благодаря этому у человека складывается картина реальности, на ее основании выстраиваются

отношения с окружающей действительностью, осуществляются процессы коммуникации;

- в-третьих, потребность жить в соответствии с представлениями о добре и зле, справедливом и несправедливом, которые и формируют нравственные чувства, составляющие содержание духовности;

- в-четвертых, потребность в постоянных контактах с другими людьми (коммуникативная потребность), переживания чувств общности с ними, стремлении к любви и дружбе;

- в-пятых, потребность в самореализации и творчестве, переживании прекрасного. Духовность предполагает наличие культурных ценностей, которые способны удовлетворить данные потребности. Понятие «духовность» не исчерпывается перечисленными потребностями и имеет больше смыслов. Духовность является не только следствием свободного выбора человеком жизненных ориентаций, но и направленности его поведения. Рассматриваемый феномен является результатом культурного развития, социализации личности, обеспечиваемыми деятельностью институтов образования, семьи, политических и общественных организаций, всем комплексом факторов социальной среды, определяющих духовный мир человека.

Современные цивилизационные изменения и политические процессы в мире в целом и в России, в частности, оказывают влияние на трансформацию ценностей и духовно-нравственных приоритетов массового сознания. Фрагментарность современной картины мира человека, мозаичный характер современной культуры, при которых в ценностных ориентациях постепенно утрачивается установка на традицию, порождают новый тип коммуникативного поведения. По оценке К.Апеля, это несоответствие между достижениями современной науки и технологий, с одной стороны, а, с другой, – возможностями морали [1, с.264]. В новых коммуникативно-цивилизационных условиях, отмечает немецкий философ, как все народы, так и каждый человек обязаны принимать на себя нравственную ответственность за совершенные ими

поступки, за последствия своих действий [1, с.265].

Современные информационно-коммуникативные технологии не только в корне изменили отношения (коммуникации) между людьми, но и определили особенности мировосприятия современного человека, процессы социализации и развитие духовного мира, которые происходят в условиях все большей виртуализации коммуникативного пространства. В силу так называемой «коммуникативной революции» произошло усиление влияния виртуальной коммуникации на процессы формирования духовно-нравственных ориентаций человека.

Духовно-нравственный аспект открытости информационного пространства подрастающего поколения, существующего в системе on-line-коммуникации, актуализировал проблему необходимости минимизации агрессивного воздействия новых технологий на психику становящейся личности и поставил вопрос о необходимости защиты личной информации в связи с нарастающей опасностью «виртуального бесчестия».

«Виртуальное бесчестие» понимается как сознательные усилия по «дискредитации онлайн-личности человека путем приписывания ему недостойных поступков и распространения ложной информации или связывания его онлайн-личности с контентом, в котором идет речь о реальном или вымышленном преступлении)» [6, с.47]. Именно особенности виртуальной коммуникации (анонимность в разработке и распространении текстов, возможность вмешательства в личную переписку или интерпретация в нужном русле сообщений на сайте субъекта виртуальной коммуникации и т.д.) могут оказывать негативное влияние на духовное развитие подрастающего поколения.

В зарубежных и отечественных исследованиях отмечается, что семья, в первую очередь, является частью социальной среды, в которой формируются необходимые элементы ценностных ориентаций, коммуникативных навыков, представлений о добре и зле, любви и дружбе, других необходимых сторон социализации личности. Рассмотрим трансформацию такой

ценностной ориентации как дружба в эпоху «коммуникативной революции».

Международные исследования утверждают, что цифровая среда изменила отношение людей к дружбе. «Дружба – самое необходимое для жизни, так как никто не пожелает себе жизни без друзей, даже если бы он имел все остальные блага» [2]. На онлайн-сервисах представлена услуга, которая называется по-разному: «друг на час», «собеседник на час», «товарищ на час», включая и маркетинговые уловки вроде «душевного друга на час». Впервые услугу «друг напрокат» стали предлагать в Японии – на волне растущей социальной изолированности жителей больших городов. В каталоге компании Family Romance больше 800 «друзей», которые готовы побыть ушами и «жилеткой», поужинать с клиентом, составить компанию на свадьбе, на встрече выпускников. В России услуга пользуется спросом, о чем свидетельствует и растущее предложение на сайтах объявлений, как и возникновение онлайн-сервисов. Данные сервиса объявлений «Авито», спрос у россиян на услугу «друга на час» вырос за последний год в 2,7 раза. Больше всего предложений такой услуги было сделано в Москве – 69,9 процентов, Санкт-Петербурге – 12,8 процентов, в Челябинске – 3,4 процентов, в Саратове – 2,5 процентов, в Краснодаре – 1,5 процента [4].

Согласно мировому опросу, проведенному в 2019 году компаниями Protein Agency и Snapchat, [4] люди ценят в дружеской связи – честность, искренность, доверие. Самое дорогое в дружбе – эксклюзивность отношений. В докладе о дружбе представлены итоги опроса о данном феномене. В нем отмечается, что больше других создавать тесный дружеский круг склонно поколение Z (те, кому 13–24 года). Общаться друг с другом они предпочитают не вживую или текстовыми сообщениями, а с помощью эмодзи, картинок и видео. Вместе с тем в сравнении с миллениалами и более ранними «иксами» и бебибумерами «зеты» в меньшей степени склонны откровенничать с близкими друзьями на темы для дружеских бесед – о любви, отношениях, здоровье. «Дружба становится все более важной для ощущения счастья и здоровья с возрастом», в

этом отношении для пожилых людей друзья становятся более влиятельным фактором, чем семья и родственники. Данные исследования подводят к заключению, что «нужно инвестировать в дружбу, которая делает вас счастливым». «Дружба как инвестиция» вписывается в целую концепцию. Сегодня мы живем в эпоху эмоционального капитализма, коммерциализации чувств и отношений согласно данной трактовке. Следовательно, важно быть умным вкладчиком. Усиливающееся в наши дни отчуждение, активное развитие технологий и высокий темп жизни приводит к появлению данной услуги. «У людей нет времени на то, чтобы не только свои какие-то функции выполнять, но и в реальные отношения вступать. Поэтому такая странная карикатура появляется на дружбу – друг на час» [5].

Многообразие противоречий и трудностей становления новой социальной реальности не могло не привести к изменениям в духовной сфере. Принимая во внимание особенность современного этапа общественного развития, новые условия цивилизационных факторов, вызванных развитием информационного общества, следует признать трансформацию духовно-нравственных приоритетов.

Список литературы

1. Апель К.О. Априори коммуникативного сообщества этики // Апель К.О. Трансформация философии. М.: Логос, 2001. С.264.
2. Аристотель [Электронный ресурс]. – Режим доступа: https://tetatet-club.ru/Aphorism626_aristotel.htm
3. Официальный сайт «РИА Новости» [Электронный ресурс]. – Режим доступа: https://ria.ru/20190916/1558716531.html?utm_source=yxnews&utm_medium=desktop&utm_referrer=https%3A%2F%2Fyandex.ru%2Fnews
4. Официальный сайт «Коммерсантъ» [Электронный ресурс]. Режим доступа: <https://www.kommersant.ru/doc/3997842>
5. Официальный сайт «Инказань» [Электронный ресурс]. Режим доступа: <https://inkazan.ru/news/society/17-09-2019/esli-drug-okazalsya-vdrug-pochemu-v-rossii-stalichasche-nanimat-druzey-na-chas?ind=4>
6. Шмитд Э., Коэн Дж. Новый цифровой мир. Как технологии меняют жизнь людей, модели бизнеса и понятие государства. М.: Манн, Иванов и Фербер, 2013. С.47.

Алимова М.Р.

Дагестанский государственный университет народного хозяйства, Махачкала

ОСОБЕННОСТИ ПЕРЕВОДА ЗАГОЛОВКОВ ХУДОЖЕСТВЕННЫХ ФИЛЬМОВ С ФРАНЦУЗСКОГО ЯЗЫКА НА РУССКИЙ ЯЗЫК

В статье говорится о трудностях, с которыми сталкивается переводчик при переводе заголовков художественных фильмов с одного языка на другой. Заголовки отражают главную мысль, из этого следует, что переводчики должны использовать свое мастерство, чтобы привлечь кинолюбителей. В статье также описываются некоторые технические средства перевода, которые используются в процессе перевода франкоязычных заголовков фильмов на русский язык.

Перевод, заголовок, функция, транскрипция, конкретизация.

Известность художественного фильма во многом определяется его заглавием, так как киноиндустрия, будучи процветающей отраслью индустрии развлечений, развивается и становится востребованной сферой производства. Это стало фактором быстрого роста роли перевода иноязычных фильмов на язык принимающей стороны, например русский [2, с. 143]. Переводчики должны быть очень внимательны и остроумны, переводя не только реплики персонажей, но и само название фильма, главная задача которого заключается в выражении основной идеи фильма и которое при этом должно отличаться ясностью и простотой содержания. Перевод заголовков — это ответственная задача, так как именно название является той отличительной чертой, на которую люди обычно ориентируются при решении о просмотре той или иной кинокартины. Перевод названия, представляющего собой одну из важнейших позиций художественного произведения, нередко вызывает трудности и требует применения различных переводческих стратегий, что демонстрирует основные тенденции в сфере перевода. Перевод художественных фильмов — это сложная система с различными функциями: сигнальная функция (; информативная функция (дает представление о смысле фильма); содержательная функция (связана с задачей основной идеи и заголовка фильма);

эмоциональная функция (несет определенную эмоциональную нагрузку). Согласно Ю. В. Веденевой, существует также совокупность и второстепенных функций заголовков фильмов: оценочная (оценка персонажей или событий) и побудительная (желание призвать публику к осуществлению конкретных действий). Перевод иностранных заголовков художественных фильмов представляет собой комплекс целенаправленных действий по преобразованию сформированной в иноязычной действительности совокупности слов в русскоязычную среду с учетом речевых и культурных установок на многочисленную аудиторию [1, с. 140]. При переводе иностранного текста специалисты используют определенные технические методы и приемы, которые способны нарушить формальное подобие перевода оригиналу, но обеспечивают достижение приемлемого уровня эквивалентности. Были выделены следующие наиболее популярные технические средства перевода, которые используются в процессе перевода заголовков франкоязычных фильмов на русский язык:

1. Дословный перевод. При его использовании структура предложения исходного языка передается без изменений конструкции и перемены порядка слов. Такой выбор перевода идеален, когда структуры предложения исходного и переводящего языков аналогичны и не ведут к нарушению логических связей, например: «Paris, je t'aime» (Франция, 2005) — «Париж, я тебя люблю».

2. Транскрипция. Часто в иностранных заголовках содержатся имена собственные или реалии, не имеющие аналогов в русском языке. Поэтому вырывают транскрипция и транслитерация [4, с. 65]. Название фильма «Jasquou le Croquant» (Франция, 2007) было переведено с учетом исторической реалии как «Месть бедняка».

3. Конкретизация. При применении этого средства происходит замена слова

или словосочетания исходного языка (ИЯ) с более широким значением на более узкое, конкретное значение на переводящем языке (ПЯ). Фильм «Un indien dans la ville» (Франция, 1994) приобрел название «Индец в Париже», так как основные события происходят в столице Франции.

4. Лексико-семантическая замена. Этот способ дает возможность достичь прочной взаимосвязи между заголовком и содержанием фильма. В качестве наглядного примера вспомним фильм «Le gendarme se marie» (Франция, Италия 1968), в русском переводе названный «Жандарм женится», что отсылает зрителя к центральному событию в жизни главного героя.

5. Калькирование. Морфемы ИЯ заменяются их лексическими аналогами в ПЯ. Довольно интересен перевод названия фильма «Les aventuriers» — «Искатели приключений» (Франция, 1967).

6. Лексические добавления. Если существуют подразумевающиеся элементы смысла на ИЯ, то при переводе их выражают при помощи дополнительных слов или частей предложений. Подтверждением тому является фильм «Saint Laurent» (Франция, 2014). В русском переводе заголовок фильма выглядит иначе: «Сен-Лоран. Стиль — это я».

7. Опускание. Иногда «лишние» слова, которые присутствуют в иноязычном заголовке, опускаются. Кинокартина «Le Fabuleux destin d'Amélie Poulain» (Франция, 2001) превратилась в русском прокате во всем известную «Амели».

Выбор стратегии перевода названия художественных фильмов зависит от потребности в социокультурной адаптации текста, то есть в таком переводе заголовка, который не вызывал бы затруднений в

понимании у людей, интересующихся иностранными киноновинками. Важно учитывать прагматическое влияние на получателя, которое, согласно В. Н. Комиссарову, может вынуждать «переводчика сокращать или полностью опускать все, что в принимающей культуре считается недопустимым по тем или иным соображениям» [3, с. 180]. Тот факт, что сейчас в практике перевода названий зарубежных кинокартин преобладает коммерческий перевод, дает основание полагать, что фильм, выступая в качестве феномена культуры, является связующим звеном в рекламном контексте. Можно сделать вывод, что «заманчивое» название должно в первую очередь привлечь внимание, запомниться и подтолкнуть к тому, чтобы сделать выбор в пользу того или иного кинофильма. При огромном выборе стратегий перевода лингвисты-переводчики часто ориентируются на потребительские предпочтения аудитории, что доказывает преобладающую роль рекламной функции перевода названий зарубежных художественных кинофильмов.

Список литературы

1. Веденева Ю. В. Функциональная парадигма заглавий поэтических произведений на материале англоязычных стихотворений, предназначенных для детей // Вестник СамГУ. 2008. № 60. С. 140–142.
2. Горшкова В. Е. Особенности перевода фильмов с субтитрами // Вестник Сибирского государственного аэрокосмического университета имени академика М. Ф. Решетнева. 2006. Вып. 3 (10). С. 141–144.
3. Комиссаров В. Н. Теория перевода (Лингвистические аспекты): Учеб. для ин-тов и фак. иностр. яз. // М.: Высш. шк., 1990. 253 с.
4. Милевич И. В. Стратегии перевода названий фильмов // Русский язык за рубежом. 2007. № 5. С. 65–71.

УКД 1751

Бабаева Г.А.

Института литературы им. Низами Гянджеви
Национальной академии наук Азербайджана, Баку

ИЗВЕСТНЫЙ ИРАНСКИЙ ЛИТЕРАТУРОВЕД XX ВЕКА ВАХИД ДАСТГИРДИ О ТВОРЧЕСТВЕ НИЗАМИ ГЯНДЖЕВИ

В статье рассматриваются особенности изучения творчества Низами Гянджеви в трудах известного Иранского ученого, литературоведа XX века Вахида Дастгерди. Раскрывается общая

картина его трудов о Низами, определяются характерные методы его исследования. Наряду с новаторскими особенностями показаны также и недостатки этих трудов.

Вахид Дастгирди, Низами Гянджеви, Иранское низамиведение.

Первые работы Иранских литературоведов, в которых дается научный анализ творчества Низами, изучаются проблемы его поэтики, а также определяется место, которое Низами занимает в классической литературе, относятся к концу первой четверти XX века.

Приоритет в изучении эпохи и обстоятельств жизни поэта, в издании его произведений, а также в исследовании проблем его творчества принадлежит выдающемуся иранскому поэту и ученому-низамиведу Вахиду Дастгирди. Некоторые разделы его известной научной работы - «Гянджинее Гянджеви» непосредственно посвящены актуальным проблемам творчества Низами.

Следует отметить, что научный метод исследования художественного произведения Вахида Дастгирди, как и других иранских низамиведов, в корне отличается от принятого нами метода аналитического исследования и в какой-то степени может рассматриваться как характерный для Иранского низамиведения. Здесь обычно изучение творчества Низами начинается с раскрытия вопросов, касающихся личности поэта.

Вахид Дастгирди считал, что по нраву и образу жизни Низами занимает исключительное место в ряду других поэтов мира и превозносил Низами в этом отношении над большинством других поэтов. По мнению Вахида Дастгирди, своей скромностью Низами превзошёл даже самого Фирдоуси.

Литературовед достаточна, анализирует религиозное мировоззрение Низами, однако в монографии Вахида Дастгирди общественно-эстетическая функция любовной философии поэта полностью не раскрывается.

То же можно сказать и об изучении и оценке философского мировоззрения Низами. Вахид Дастгирди, определяя эпизодический характер выхода Низами за рамки исламских догм, не забывает при этом упомянуть, что в большинстве слу-

чаев это связано с иранским патриотизмом поэта.

Характерной чертой всех исследований Вахида Дастгирди посвященных Низами, является желание любыми способами привязать поэта к Ирану и представить его фанатиком-персом преклоняющимся перед всем иранским.

Следует отметить, что преклонение перед Ираном, всем «кеянидским» и «сасанидским» - идейно-эстетический эталон не только творчества Вахида Дастгирди. И другие иранские низамиведы любым способом стараются доказать, что Низами, писавший на фарси, был персом.

Вахид Дастгирди, стараясь доказать факт отношения Низами к зороастризму с позиции ярого и фанатичного мусульманина приводит цитаты из поэмы «Искендернаме», и тем самым повторяет ошибку, свойственную вообще всему иранскому низамиведению, то есть на основе отдельных цитат выводить общие суждения.

Вахид Дастгирди, как один из истинных поклонников Низами, также с восторгом пишет о чарующем мастерстве поэта в создании троп, метафор, поэтических выражений, аллегорий. По изяществу стиля Дастгирди считает Низами превосходным.

Как было отмечено выше, национальный фанатизм присущ всем представителям иранского литературоведения и ярко выражен в исследованиях Вахида Дастгирди. По этой причине подчас полученные исследователями верные научные результаты не могут направить читателя к объективной истине. Так, Вахид Дастгирди, изучавший Низами в отрыве от национальной почвы, разъяснял многочисленные труднодоступные для современного персидского читателя слова и выражения, имеющие место в «Пятерице», тем, что они исходили из литературно-языковых особенностей эпохи.

По словам самого Вахида Дастгирди, соответствующие разделы его «Гянджинее Гянджеви» были согласованы с чешским учёным Яном Рипкой, но в окончательном виде эта рукопись не была послана учёному.

Надо отметить что, в исследованиях Вахида Дастгирди недостаточное освещено и изучено роль общественной среды, обуславливающей творчество мастера.

В результате Низами предстаёт перед читателем, оторванным не только от конкретно общественно-исторической эпохи, но и от конкретной национальной почвы. По этой причине, в свою очередь, ряд проблем творчества поэта, как и фактов его биографии, остается в тени.

Даже Вахид Дастгирди, давший краткое историческое сведение об эпохе поэта, не смогли заполнить брешь, образовавшуюся в иранском низамиведении в отноше-

нии проблемы общественно-исторического значения творчества Низами.

Список литературы

1. Дестгерди В. Дефтери-хефтом Генджинеи-Генджеви ба Диване наябегаеде о гезеле Хеким Низами Генджеви, Тегран: 1318, 259 с.

2. Сарватян Б. Берреси ве хаваша мерхум Вахид Дестгерди бер «Меҳзенул-асрар» Незами // Нешре-данешгахе-едебийят о элм о енсани, Тебриз: паез сале-1351, шомаре 24 (153), с. 362-386.

УДК 08:070:316.77

Коломыйченко Д.С.

Волгоградский государственный университет, Волгоград

СПЕЦИФИКА ТЕЛЕВИЗИОННОГО ОЧЕРКА НА КАНАЛЕ «ОТР»

В докладе представлены результаты контент-анализа и аксиологического анализа телевизионной программы «Провинциальные музеи России» на канале «ОТР». Выявлены ценностные установки героев очерков: патриотизм, альтруизм, творчество, семейные ценности. Установлено, что очерки кроме информационной и коммуникативной функций выполняют также функции интеграции, просвещения и образования.

Телевизионный очерк, аксиологический анализ, система ценностей, функции.

Очерковые формы на канале «ОТР» стали одними из наиболее популярных и интересных для аудитории форм просвещения, адекватной для полноценного отражения жизни регионов большой страны, что соответствует коммуникативной стратегии телеканала. Очерку на «ОТР» присуща оперативность, события и герои реально отражают действительность, в центре повествования – наиболее острая социальная проблема. Предмет изображения – жизнь провинциальной России. Нельзя не отметить их фактографичность, документальность. Телевизионный очерк как художественный жанр журналистики на канале «ОТР» включает элементы других жанров, а именно по классификации А.А. Тертычного – информационных и аналитических [3, с. 14-16]: каждый выпуск программы содержит информацию, основывающуюся на достоверных фактах и объективной реальности, социальные проблемы раскрываются через рассказ о судьбе героя,

анализируются ситуации и психология персонажа, выявляются его ценностные установки, мотивы деятельности. На канале ОТР жанр телевизионного очерка используется в программе «Провинциальные музеи России», ставшей объектом нашего исследования. Это серия документальных фильмов о жизни провинциальных музеев, их уникальных экспозициях и о подвижниках, которые собирают и бережно сохраняют предметы, имеющие национальную культурную ценность. Автор телевизионного проекта – режиссер Алла Сурикова, проект соответствует информационной политике канала: рассказывает о жизни регионов и рядовых жителей. Помимо природных информационной и коммуникативной функций, выделяемых Е.П. Прохоровым [2, с.59-62], в программе реализуются также функции интеграции, просвещения и образования, что соответствует целям канала и потребностям аудитории.

Жанровое своеобразие программы «Провинциальные музеи России» проявляется в синтезе разновидностей очерка – путевого и портретного. Одну из ключевых позиций в программе занимает галерея создаваемых портретов. Формой выражения авторской позиции становятся портретные интервью, в которых внимание зрителя фокусируется на деталях внешности героев, их деятельности, показанной с разных точек зрения, описании сложных

ситуаций, о преодолении трудностей. Акцентируется внимание на биографических сведениях из жизни персонажей, на высказываниях, выражающих их понимание смысла жизни, на их поведении в кадре и за кадром. Галерея портретов становится средством создания образа нашего современника. Такой метод психологизма М. Н. Ким считает характерным для отечественной очеркистики [1, с.86-87]. Зритель вовлекается в сопереживание, его заставляют задуматься и о своем месте в мире. Портретный очерк в программе «Провинциальные музеи России» позволяет показать роль личных инициатив в сохранении ценностей российской культуры. Яркость и динамичность повествованию придают элементы путевого очерка. Пейзаж в программе выполняет целый ряд функций: обозначает время и место действия, демонстрирует детали ситуации и обстановки, создает динамику сменяющихся картин, передает зрителям определенное настроение автора выпуска и психологическое состояние героев программы, создает необходимый фон и звукоизобразительный ряд.

Раскрывая мотивацию деятельности подвижников, сохраняющих памятники российской культуры, программа утверждает ценности патриотизма, альтруизма, творчества, создает особую разновидность

жанра путешествий, резко отличающую программу от стилистики трэвел-журналистики. Синтез путевого и портретного очерка позволяют каналу «ОТР» ставить проблемы сохранения культурных и национальных традиций нашей страны, освещать процессы возрождения ремесел, обычаев, профессий, рассказывать об истории малых городов и их нынешнем состоянии. Основной целью программы «Провинциальные музеи России» становится рассказ о неравнодушных людях и о формирующихся сообществах, ведущих культурно-просветительскую деятельность, способствующих продвижению национальной культуры и сохранению истории в регионах страны. Главной задачей журналистов «ОТР» становится социально-психологическое исследование характеров людей, бескорыстно стремящихся преобразить свой родной край.

Список литературы

1. Ким, М.Н. Технология создания журналистского произведения [Текст] / М.Н. Ким. – СПб.: Изд-во Михайлова В.А., 2001. – 320с.
2. Прохоров, Е.П. Введение в теорию журналистики: Учебник для студентов вузов [Текст] / Е.П. Прохоров. – М.: Аспект Пресс, 2011. – 351с.
3. Тertyчный, А.А. Аналитическая журналистика: Учеб. Пособие для студентов вузов [Текст] / А.А. Тertyчный. - М.: Аспект Пресс, 2000. – 352с.

УДК 81'1

Назарова Е.М.

Волгоградский государственный университет, Волгоград

ФУНКЦИОНИРОВАНИЕ ФЕМИНИТИВОВ В ТЕКСТАХ ТРАДИЦИОННЫХ СМИ

В работе рассматриваются материалы традиционных российских СМИ, в которых функционируют феминитивы, выявлены контексты, в которых они употребляются, и сделаны выводы о целях автора при использовании феминитивов в тексте.

Медиакультура, общество, СМИ, феминизм, феминитивы.

Всвязи с ростом феминистического движения в конце XX века, в речи, средствах массовой информации, литературе и Интернете начали употребляться слова, обозначающие лица женского пола по сфере деятельности, этносу и интересам,

созданные при помощи различных словообразовательных средств. При этом современная модель общества, которая вызывает очередную феминистический словообразовательный всплеск, значительно отличается от предшествующих своим гендерным балансом в профессиях, изначально считавшихся исключительно мужскими. Именно такие глобальные социальные изменения требуют преобразования в языковой системе с помощью новых единиц, которые реализуются не только в личном общении, но и в обращении автора

к читателю через медиатекст или литературное произведение.

Считается, что современные медиа не отражают существующую действительность, а создают ее сами: при помощи религиозных, политических и культурных посылов они формируют у аудитории взгляды, пристрастия и ненависть к каким-либо вещам [6].

К сильным рычагам давления можно отнести и систему русского языка, влияние которой прослеживается в смене стилей общения и поколений, а также в снижении уровня образования. Сегодня наблюдается активное доминирование публицистического стиля и расширение нормативных границ языка массовых коммуникаций. Происходит усложнение способов речевой коммуникации с читателем за счет появления новых видов текста и использования диалогичной формы обращения [1, с.7].

Благодаря своему большому влиянию на сознание читателя, СМИ преследует определенные цели: просвещает читателя, информирует о наиболее значимых событиях, привлекает внимание к социально значимым проблемам, воспитывает аудиторию и т.д. Часто в своих материалах редакция поднимает важные вопросы, связанные с расизмом, миграцией, дискриминацией, религией, правом выбора и многим другим.

Так, например, в последние годы разговоры о феминизме стали более привычными. Движение уже считается частью картины мира для многих мужчин и женщин, заставляет менять подход к рекламным кампаниям и содержанию гляцевых журналов.

Феминизм понимают как теорию равенства полов, лежащую в основе движения женщин за освобождение. Это явление также трактуют шире – как разного рода действия в защиту прав женщин, основанные на представлениях о правовом равенстве полов (в этом случае термин может употребляться как синоним женского движения) [8].

В связи с популяризацией движения в устной речи, литературных текстах, а также в статьях СМИ стали чаще употребляться феминитивы – слова женского рода, альтернативные или парные к аналогичному «мужскому» понятию [7].

В своей работе мы рассмотрели материалы традиционных медиа и проанализировали частотность употребления феминитивов, выявили контексты, в которых они функционируют, и сделали вывод о целях, которые пытается достичь автор при использовании феминитивов в тексте.

В ходе исследования нами были выявлены две тенденции феминитизации слов: первая – популяризация уже существующих единиц, обозначающих лиц женского пола; вторая – активизация словообразовательных моделей, по которым происходит образование неологизмов-феминитивов [5]. Нами было отмечено, что многие журналисты, пытаясь показать ненормированность феминитивов, заключают их в кавычки. Так, например, в Российской Газете Вера Чернеева в материале «*Депутат предложил ввести штрафы за слова "докторка" и "авторка"*» дает информационную справку о новом явлении в языке: «*Слова "студентка" или "спортсменка" тоже относятся к феминитивам. В то же время в последние годы стали появляться феминитивы-неологизмы. В основном они касаются тех слов, где ранее не было женского рода или же слово выглядело уничижительно, например, "докторка"*» [9]. При этом автор отмечает, что к таким словам пока что нет однозначного отношения, и они не используются даже в феминистской среде. Некоторые авторы в своих статьях негативно оценивают новое явление в языке. Журналист, кандидат филологических наук Марина Королева пишет: «*Авторки или авторши, профессорки или профессорши, дипломатки, хирургини, инженерки – всё это кажется нам невозможным или смешным*» [4]. Автор отмечает, что позиция сторонников феминитивов, которые считают, что люди к ним быстро привыкнут при постоянном использовании, просто абсурдна, потому что язык не способен действовать по схемам и приказам.

В сатирической форме не только об образовании новых слов женского рода, но и о феминизме в целом пишет журналист «Комсомольской Правды» Наталия Елисеева: «*Он, дескать, "автор", а она "авторка". Вам смешно, а феминистки искренне уверены: назвать женщину мужским словом – значит, её унижить*» [2]. С иронией автор

относится к тенденции, проявляющейся в использовании феминитивов, и в конце своего материала, пытаясь самостоятельно образовать неологизм-феминатив: «А потом как ни в чем ни бывало едут на премьерный показ сериала "Содержанки", что в целом несколько не соотносится с образом борцов (*борчих? борцуний?*) за права женщин» [2].

Несмотря на преимущественно отрицательную оценку со стороны общества и авторов медиатекстов, некоторые неологизмы-феминативы встречаются используются в качестве стилистически нейтральных единиц. Например, к таким словам относится феминитив «*йогиня*». Так, журналист «Комсомольской Правды» Евгений Черных, рассказывая о своем эксперименте на пути омоложения при помощи йоги, упоминает гуру, известную женщину, практикующую занятия: «*Знаменитая йогиня Индра Дэви (Евгения Лабунская) не дождала двух недель до 103 лет*» [10]. Встречается это слово и в статье Алены Карась, которая информирует читателей «Российской Газеты» о канадском шоу «Сны Босха» в московском Театре мюзикла: «*Описать все волшебство представления, в котором индийская йогиня совершает чудеса <...> невозможно*» [3].

Таким образом, на данном этапе в системе русского языка неологизмы-феминативы выглядят чужеродными и в основном вызывают негодование и смех со стороны журналистов и многих читателей. Однако из-за того, что лексико-фразеологический состав языка постоянно пополняется новыми единицами, появляющимися благодаря политическим, экономическим, культурным, социальным или

бытовым изменениям, не исключена вероятность использования феминитивов в качестве общеупотребительных единиц.

Список литературы

1. Валгина, Н. С. Теория текста / Н. С. Валгина. – М. : Логос, 2003. – 173 с.
2. Елисеева, Н. Казалось, еще сильнее убить феминизм нельзя... пока о нем не начали рассуждать российские звезды [Электронный ресурс] / Н. Елисеева. – Режим доступа: <https://www.kp.ru/daily/269515/4003782>.
3. Карась, А. Огонь радости [Электронный ресурс] / Алена Карась. – Режим доступа: <https://rg.ru/2019/06/13/reg-cfo/v-teatr-muzikla-privezli-znamenitoe-kanadskoe-shou-sny-bosha.html>
4. Королева, М. Авторку, авторку! [Электронный ресурс] / М. Королева. – Режим доступа: <https://rg.ru/2017/11/02/marina-koroleva-u-kakikh-professij-net-zhenskih-nazvanij.html>
5. Лешкова, О. О. Новые явления в категории феминативов (на материале современного польского языка) / О. О. Лешкова // Язык. Сознание. Коммуникация. – 2017. – Вып. 55. – С. 169-178
6. Липман У. Общественное мнение / У. Липман. – М. : Институт Фонда «Общественное мнение», 2004. – 384 с.
7. Словарь англицизмов русского языка / под ред. Дьякова А. И. [Электронный ресурс] / А. И. Дьяков. – Режим доступа: <http://anglicismdictionary.dishman.ru/Slovar>
8. Словарь гендерных терминов / под ред. А. А. Денисовой. – М. : Информация XXI век, 2002. – 256 с.
9. Чернеева, В. Депутат предложил ввести штрафы за слова «докторка» и «авторка» [Электронный ресурс] / В. Чернеева. – Режим доступа: <https://rg.ru/2019/03/29/reg-szfo/deputat-iz-lenoblasti-predlozhit-vvesti-shtrafy-za-feminivity.html>
10. Черных, Е. За полмесяца журналист «Комсомолки» Евгений Черных сбросил 6 лишних килограммов [Электронный ресурс] / Евгений Черных. – Режим доступа: <https://www.kp.ru/daily/26943.5/3994513>

УДК 8:81

Скрябина А.А.

Институт гуманитарных исследований и проблем малочисленных народов Севера Сибирского отделения Российской академии наук, Якутск

КОНЦЕПТ СОР 'НЕСЧАСТЬЕ' В ЯЗЫКОВОЙ КАРТИНЕ МИРА НАРОДА САХА (НА МАТЕРИАЛЕ ЯКУТСКИХ НАРОДНЫХ ПЕСЕН)

В статье рассматривается концепт СОР 'НЕСЧАСТЬЕ', выявленный в текстах якутских народных песен. Несчастливая судьба, трагические

события, бедность, неразделенная любовь являются основными составляющими концепта СОР 'НЕСЧАСТЬЕ'.

Концепт, несчастье, языковая картина мира, якутский язык, народные песни.

Фольклор является основой национальной культуры, ее наиболее важной и самобытной частью. На протяжении многих веков он передавался из уст в уста, от поколения к поколению, в неразрывной связи с жизненным укладом народа. Именно поэтому национальное своеобразие любого народа коренится в народном творчестве, в том числе и в народных песнях. В якутской языковой картине концепт СОР 'НЕСЧАСТЬЕ' является одним из значимых концептов, который нашел отражение и в народных песнях. Концепт СОР 'НЕСЧАСТЬЕ' в якутских песнях складывается из трех составляющих:

1. Несчастливая судьба, душевные страдания: В данном значении слово *sor* и его эквиваленты *кыһалҕа* 'горе', *алдьархай* 'беда' чаще всего встречаются в песнях о женской судьбе. В народных песнях отражена трагическая судьба девушек, насильно выданных замуж за нелюбимого человека вдали от родной земли и родителей. Душевные переживания девушек, их чувства и внутреннее состояние отражены в этих песнях: *Сөбүлүүр киһибэр Сүгүннэрбэтигит, Хайгыыр киһибэр Таптыыр киһибэр Таһаарбатыгыт* (За понравившегося человека Не отдали меня, С приглянувшимся человеком Не соединили меня, За любимого человека Не выдали меня) [1, с. 219].

В «Песне женской печали» описывается мучительная судьба женщины, избитой, нелюбимой, изнеможденной. Она поет о своей скорбной жизни, о своей несбывшейся мечте: *Тэспиллээҕим диэбэтэҕим, Сынньыллаҕыым диэбэтэҕим, Охсуллубум диэбэтэҕим* (Что будешь иззязгать – не думала, Что будешь избивать – не думала, Что ударишь меня – не думала) [1, с. 235].

2. Слово *sor* 'несчастье' и его синонимы в значении 'трагические, печальные события' встречаются в песнях о класси-

вой борьбе, сражениях и войнах. В песнях отражаются горе, беда, трагическая судьба народа саха: *Ийэ сирбит энэлгэнин Биһи истэн турбуһут Фашист күүһүн күрүлгэнин Аан дойдуттан соһуохтут!* (За потоки слез матерей, За земли опаленной стон, Враг заплатит кровью своей, Будет мир освобожден!) [2, с. 52].

3. Сор 'несчастье' в значении 'бедность, нищета' встречается в песнях на социально-бытовые темы. В них описывается повседневная жизнь якута-бедняка, обреченного работать до самой смерти ради своего пропитания: *Ийэбит үйэтигэр кэлбэтэх Издээннэх дьыл кэлэн, Эстибэт изскэ киридим, Быстыбат быраһыанҕа былдьаттым, Халбарыйбат хантараакка хаптардым.* (Небывалый на веку-памяти [земли] матери Бедственный год нагринул, [От того] я в неоплатные долги залез, В неубывающих-растущих процентах завяз, В нерасторжимый контракт-кабалу попал) [1, с. 52].

4. Несчастье в значении 'неразделенная любовь' встречается в песнях о любви. В них поется о страданиях, мучениях девушки, которая считает себя некрасивой и недостойной любви, и боится даже влюбиться: *Биһигинниги ити бэйэлээх баҕады Утары көрдөҕө диэн Хоһулуу саныаххыт, Хорзута майгыланаххыт.* (Как на нас такая уродина Заглядеться посмела – думая, Вы осудите меня, Обижаться станете) [1, с. 143].

Таким образом, в якутских народных песнях описываются важные события из истории народа, их судьба, размышления о жизни. Смирение, умение терпеть, достойно переносить горе и несчастья, а также их вера в светлое будущее нашли отражения в данных песнях.

Список литературы

1. Якутские народные песни. Ч.2. Песни о труде и о быте. – Якутск: Якутское книжное издательство, 1977. – 432 с.
2. Якутские народные песни. – Москва: Государственное музыкальное издательство, 1958. – 106 с.

Ястремская А.О.

Волгоградский государственный университет, Волгоград

ПУТЕВЫЕ ОЧЕРКИ В ЖУРНАЛЕ «РУССКИЙ МИР»

В докладе представлены результаты контент-анализа и жанрового анализа структуры путевых очерков в журнале «Русский мир». Очерки дифференцированы по видам. Выявлены типичные для журнала схемы построения путевых очерков. Определены ключевая ценность – «патриотизм» и функции очерков.

Путевой очерк, контент-анализ, жанровый анализ, система ценностей, функции очерка.

Журнал «Русский мир» выпускается одноименным фондом с 2007 года. К основным задачам фонда относятся: поддержка организаций, занятых преподаванием русского языка и литературы, содействие распространению объективной информации о современной России, поддержка деятельности российских диаспор за рубежом по сохранению культурной идентичности [1].

Деятельности фонда посвящено только 10% от общего объема материалов в каждом номере. Основное содержание выпусков составляют интервью и очерки. Стремясь преодолеть кризис национальной идентичности, «Русский мир» показывает величественную природу, историю, традиции и культуру страны. Герои материалов журнала – социально-активные люди, которым свойственны патриотизм, сила духа, трудолюбие и альтруизм.

А.А. Тертыхный, относя очерк к художественно-публицистическим жанрам, выделяет три вида очерка: портретный, проблемный и путевой [2]. Путевые очерки широко представлены в журнале «Русский мир» и представляют интерес, так как объектом информационного внимания журналистов становятся люди, нравы и предметы быта, создается картина социальной жизни в регионах России, показана общая ситуация в стране, её экономический и культурный уровень. Журналисты в наглядной форме отражают существующие социальные конфликты и стремятся показать важность сохранения традиций и межпоколенного опыта, которые формируют характера народа.

Авторы регулярно публикуют путевые очерки в рубриках «История», «Путешествия», «Люди и время», «Фоторепортаж». Проанализировав материалы, созданные в этом жанре, можно систематизировать их по следующим видам: эссеистический путевой очерк, энциклопедический путевой очерк и очерк-экскурсия.

Характерным примером эссеистического путевого очерка служит произведение «Мой север» (№9 2016 г.) Зинаиды Курбатовой, где ставится проблема связи человека с природой. К энциклопедическому путевому очерку относится материал «Мы пришли до языка своего» (№1 2017 г.) Алексея Макеева, в котором автор рассказывает о своеобразии быта и нравов казаков-некрасовцев. К очерку-экскурсии можно отнести, например, произведение «Ногин и Аляска» (№9 2016 г.) Михаила Быкова, где сопоставляется прошлое и настоящее города.

На основе анализа элементов структуры текстов, выявлена типичная схема построения эссеистического путевого очерка. Обычно автор начинает экспозицию с изображения пейзажа. Далее вводятся исторические факты о местности, репортажная и портретные зарисовки. Заключительная часть включает выражении чувств автора и его оценку изображаемой местности. В таком очерке, помимо изображения картины природы и местных жителей, раскрываются чувства журналиста и его субъективные впечатления.

В энциклопедическом путевом очерке повествование начинается с помощью репортажного фрагмента, в глагольной форме настоящего времени рассказывается о движении автора-персонажа. Детально изображается местность с помощью ряда пейзажных зарисовок. Затем вводятся портреты местных жителей, дается историческая справка, демонстрирующая проблемы и трудности коренных жителей, значимые факты из истории города или деревни. Финал повествователь оставляет

открытым и не делает прогнозов на будущее. Отображая героев и происходящие события, автор создаёт обобщенный собирательный образ жителей сёл и городов, отражая в нём типические черты россиян.

В очерке-экскурсии экспозиция начинается с описания города или размышлений писателя. Далее в репортажном ключе автор описывает городские пейзажи. Рассказывается об особенностях архитектуры или о фактах из истории строительства городов. Журналист часто привлекает экспертов-специалистов для характеристики истории и современной жизни края. Заключают очерк обычно рассуждения журналиста о судьбе описываемой местности.

Если воспользоваться классификацией И.Д. Фомичевой, путевые очерки в журнале «Русский мир» выполняют ценностно-регулирующую функцию и функцию социализации [3]. Ценности патриотизма присутствуют в сознании авторов очерков и определяют их деятельность и контент журнала.

Список литературы

1. Официальный сайт фонда «Русский мир» [Электронный ресурс]. – Режим доступа: russkiymir.ru/fund
2. Тертычный, А.А. Жанры периодической печати [Текст] / А.А. Тертычный. – М.: Аспект Пресс, 2017. – 320 с.
3. Фомичева, И.Д. Социология журналистики / И.Д. Фомичева. – М.: Аспект Пресс, 2007. – 335 с.

ЮРИДИЧЕСКИЕ НАУКИ

УДК 342.924

Афанасьева О.Р.¹, Афанасьев П.Б.²

¹ФКУ НИИ ФСИН России, Москва

²Юридический институт Российского университета транспорта, Москва

АДМИНИСТРАТИВНОЕ ПРИНУЖДЕНИЕ КАК ВИД ГОСУДАРСТВЕННОГО ПРИНУЖДЕНИЯ

В статье представлена научная полемика на такие понятия как «государственное принуждение» и «административное принуждение» как одного из видов государственного принуждения. Авторы указывают основные признаки административного принуждения.

Принуждение, государственное принуждение, административное принуждение, субъект права.

О государственное принуждение как метод управления обладает особенной совокупностью признаков, предопределённых основными характеристиками государства, и собственным содержанием.

Государство как выразитель объективных интересов и потребностей населения, обладающее авторитетом и реальной мощью государственного аппарата, в целях обеспечения жизненно-важных потребностей всего общества сосредотачивает определённую часть имеющихся социально-властных ресурсов на цели рациональной организации и функциони-

рования всех необходимых ему государственных структур.

Таким образом, государственное принуждение возможно определить как способ обеспечения правопорядка, применяемый исключительно законной основе, как правило, специально уполномоченными органами путем принятия соответствующих актов применения прав, к субъектам в связи с их неправомерными актами поведения либо в связи с общественной или государственной необходимостью.

В Российской Федерации средства реального государственного принуждения сосредоточены у органов исполнительной власти, а реализация государственного принуждения осуществляется в ходе и в связи с управленческой деятельностью, что в юридической литературе общепризнанно и не оспаривается. Административное принуждение признается разновидностью государственного принуждения, которые рассматриваются как часть и целое.

В целях определения понятия административного принуждения обратимся к существующей научной литературе по проблеме о понимании и соотношении терминов «принуждение» и «понуждение».

Так, одни ученые разграничивают анализируемые понятия, указывая на то, что под понуждением следует понимать воздействие на волю, а под принуждением — реакцию воли и деятельность человека в результате понуждения [5 С. 67]. Также далее авторы указывают, что понуждение - это создание условий, прямо или косвенно направляющих поведение объекта в заранее определенные рамки для достижения поставленной субъектом цели, а принуждение как императивное применение к объекту определенных мер воздействия, которое он обязан претерпевать [7, С. 15]. Кроме этого, у понуждаемого не стеснена его свобода, лицу предоставляется право выбора при принятии самостоятельного решения. При этом принуждаемое лицо полностью подчинено воле субъекта, например при применении к виновному лицу санкции за совершение административного правонарушения.

Также в настоящее время среди ученых-административистов не прослеживается единство понимания терминов «административное принуждение» и «административно-правовое принуждение». Одни их отождествляют, другие дифференцируют.

Так, например, Д. Н. Бахрах полагает, что корректнее говорить не об административном, а об административно-правовом принуждении, поскольку «понятие «административное принуждение» намного шире «административно-правового» и нередко оно связано с произволом, насилием» [1, С. 443].

В виду ограниченного объема нашей статьи отметим, что в современных условиях, когда основным содержанием правоприменительной деятельности уполномоченных государственных органов являются соблюдение и уважение прав и свобод человека, законность, беспристрастность, открытость и публичность, общественное доверие и поддержка граждан, взаимодействие и сотрудничество, административное принуждение применяется исключительно на основании норм законодательства. В

этой связи, анализируемые понятия «административное принуждение» и «административно-правовое принуждение» могут рассматриваться как равнозначные.

Отсутствует единство мнений в науке относительно и содержания термина «административное принуждение» [3; 1; 4; 2; 6].

Так, М.И. Еропкин определяет административное принуждение как «применение органом управления «...» определенных законом принудительных мер в целях пресечения или предупреждения административных проступков, административного наказания лиц, совершивших, а также в целях обеспечения общественной безопасности» [3, С. 119]. Д.Н. Бахрах и вслед за ним А.Н. Кокарев как «особый вид правового принуждения, состоящий в применении субъектами публичной функциональной власти установленных нормами административного права принудительных мер к гражданам и коллективным субъектам административного права в связи с их неправомерными действиями» [1, С.15].

Исходя из анализа содержания представленных в науке трактовок понятия административного принуждения возможно выделить следующие основные признаки:

1. Их правовая регламентация;
2. Применение уполномоченными субъектами права;
3. Их реализация посредством предупредительных мер, мер пресечения, мер обеспечения производства по делам об административных правонарушениях и мер административного наказания;
4. Их целевая направленность, заключающаяся в предупреждении и пресечении административных проступков, административном наказании лиц, их совершивших, обеспечении общественной безопасности и защите общественных отношений в сфере государственного управления от противоправных посягательств.

Таким образом, административное принуждение - это вид правового принуждения, представляющий собой систему ограничительных мер воздействия управляющих государственно-властных субъектов на управляемые объекты в определенной сфере государственного управления.

Список литературы

1. Бахрах Д.Н. Административное право России: учебник / Д. Н. Бахрах. - 5-е изд., перераб. и доп. - М.: Эксмо, 2010. - 607 с.
2. Горяинов А. И. Правовые и организационные основы деятельности ГИБДД МВД России по применению мер административного принуждения: автореф. дис. ... канд. юрид. Наук. 12.00.14 / Моск. ун-т МВД РФ. М., 2004. 22 с.
3. Еропкин М. И. Административно-правовая охрана общественного порядка. Л., 1973.
4. Кокорев А.Н. Реализация мер административного пресечения в деятельности органов

внутренних дел: Монография / Кокорев А.Н. - М.: Моск. ун-т МВД России, 2010. - 192 с.

5. Пучнин А. С. Принуждение и право: дисс. ... канд. юрид. наук: 12.00.01 Тамбов, 1999. 234 с.

6. Сафонова Л.С. Меры обеспечения производства по делам об административных правонарушениях. Дис. ... канд. юрид. наук: 12.00.14 / Сафонова Л.С. - С.-Пб., 2005. - 170 с.

7. Сургутскова А. В. Административно-правовое принуждение, применяемое при нарушении таможенных правил: дис. ... канд. юрид. наук: 12.00.14. Омск, 2011. 201 с.

УДК 34.096

Васильева Н.А.

Санкт-Петербургский Юридический институт (филиал)
Университета Прокуратуры Российской Федерации, Санкт-Петербург

УЧАСТИЕ ПРОКУРОРА НА СТАДИИ ИСПОЛНЕНИЯ РЕШЕНИЙ АРБИТРАЖНЫХ СУДОВ: НЕКОТОРЫЕ ВОПРОСЫ И ПУТИ РЕШЕНИЯ

В настоящей статье рассматриваются теоретико-правовые вопросы участия прокурора в процессе исполнения решений арбитражных судов. Обосновывается необходимость наделения прокурора правом на обращение в службу судебных приставов с заявлением о возбуждении исполнительного производства, наделения прокурора правами участника исполнительного производства и внесения изменений в действующее законодательство.

Прокурор, арбитражный процесс, исполнительное производство, процессуальное положение прокурора.

Статьей 46 Конституции Российской Федерации каждому гарантируется судебная защита его прав и свобод [1], составными элементами которой являются не только обращение в суд в целях разрешения конкретного спора между сторонами, но и исполнение решения суда, восстановление нарушенного права. Статьей 6 Федерального конституционного закона от 31.12.1996 г. № 1-ФКЗ «О судебной системе Российской Федерации» к одним из принципов осуществления правосудия отнесен принцип обязательности исполнения судебных решений.

Данные нормы отвечают международным правовым актам, а именно пункту 1 ст. 6 Конвенции о защите прав человека и основных свобод 1950 года, предусмат-

ривающему право каждого на справедливое судебное разбирательство, пункту 3 ст. 2 Международного пакта о гражданских и политических правах, обязывающему государства обеспечить каждому эффективное средство правовой защиты.

Во исполнение вышеназванных норм приняты Федеральный закон «Об исполнительном производстве» от 02.10.2007 № 229-ФЗ (далее – ФЗ «Об исполнительном производстве»); нормы о производстве по делам, связанным с исполнением судебных решений включены в процессуальные нормативные правовые акты (раздел VII ГПК РФ, раздел VII АПК РФ, раздел VIII КАС РФ). На сегодняшний день как в науке, так и в судебной практике стадия исполнения решения суда признается одной из стадий судопроизводства. Так, Верховный Суд РФ в п.12 Постановления Пленума от 10.10.2003 № 5 фактически приравнял срок окончания судебного разбирательства с моментом исполнения решения суда [2]. В итоге, стадия исполнения судебного решения стала составной частью разбирательства, в том числе и в арбитражных судах РФ. Какова роль прокурора в арбитражном процессе на данной стадии? Делегированы ли ему государством какие-либо полномочия в рассматриваемой сфере?

В качестве нормативной базы в действующем законодательстве содержится единственное разъяснение сохранившего юридическую силу Постановления Пленума ВАС РФ от 23 марта 2012 г. № 15, наделяющее прокурора правом по делам о признании недействительными сделок и применении последствий недействительности ничтожных сделок на предъявление к исполнению исполнительного листа (п.17) [3]. Однако ни ФЗ «Об исполнительном производстве» (статья 49 прокурор не включен в круг лиц, уполномоченных требовать принудительного исполнения решения суда), ни АПК РФ не содержат данную норму и, соответственно, не допускают прокурора в качестве одного из субъектов исполнительного производства. Между тем, каких-либо оснований для отказа прокурору к предъявлению исполнительного документа не имеется, о чем свидетельствует норма ст. 31 ФЗ «Об исполнительном производстве», содержащая закрытый перечень оснований для отказа в возбуждении исполнительного производства, ни один из которых неприменим к прокурору.

Чем обусловлена необходимость участия прокурора на стадии исполнения решений арбитражных судов? Во-первых, Генеральным прокурором РФ отмечается, что одной из задач участвующего в арбитражном процессе прокурора является реальное восстановление нарушенных прав и законных интересов участников экономических отношений [4]. Вынесение арбитражным судом итогового решения об удовлетворении требований прокурора еще не означает восстановление прав и законных интересов лиц, защита которых обеспечивалась прокурором в ходе судебного разбирательства; конечное достижение задач участвующего в деле прокурора происходит именно на стадии исполнительного производства.

Во-вторых, возникающие в практической деятельности трудности исполнения решений арбитражных судов, обусловленные как бездействием или ненадлежащим исполнением решений со стороны судебных приставов-исполнителей, так и со стороны должников, затруднительно порядка принудительного исполнения [5] и т.д. свидетельствуют о необхо-

димости участия прокурора на данной стадии.

В-третьих, складывается неоднозначная ситуация: прокурор в целях защиты интересов иных лиц инициирует рассмотрение дела в арбитражном суде РФ, участвует в процессе, добивается удовлетворения требований, но не имеет права довести эту защиту до логического конца и, соответственно, достичь восстановления нарушенных прав иных лиц.

Рассматривая вопрос о наделении прокурора соответствующими полномочиями, прежде всего, необходимо определить, какое процессуальное положение он будет занимать в исполнительном производстве. Как справедливо отмечается в научных публикациях, законодательная неопределенность статуса прокурора, его прав и обязанностей на стадии исполнения решений арбитражных судов негативно сказывается на его участии в исполнительном производстве. Следует согласиться с позицией С.С. Волкова о необходимости исследования процессуального положения прокурора в рассматриваемой сфере [6].

Сегодня не допускается правового положения взыскателя, действующего в интересах иных лиц. В пользу взыскателя (лица, имеющего материально-правовой интерес к исполнению решения) выдается исполнительный лист, взыскатель наделен исключительным правом предъявить его к исполнению и получить все присужденное по нему. Может ли тогда фигурировать в качестве взыскателя прокурор, если все присужденное по исполнительному листу обращено в пользу иных лиц, а интерес прокурора как в разрешении дела, так и в его исполнении носит процессуальный характер?

Судебная практика не дает точного ответа на данный вопрос. Так, Десятый Арбитражный Апелляционный суд указал, что исполнительный лист может быть выдан прокурору для предъявления его к исполнению при отказе ответчика от исполнения судебного решения [7]. К противоположному выводу пришел Тринадцатый Арбитражный Апелляционный суд, отмечая, что прокурор не может быть взыскателем в исполнительном производстве [8]. Интересным представляется

дело, рассмотренное ФАС Западно-Сибирского округа, в котором участник ООО, обратившийся с требованием о взыскании в пользу ООО убытков значился как «процессуальный взыскатель» [9] (по аналогии с используемым в науке термином «процессуальный истец»).

Определяя процессуальное положение прокурора на стадии исполнения решений арбитражных судов, в первую очередь, необходимо уточнить, данная деятельность прокурора является самостоятельной надзорной функцией, осуществляемой в рамках надзора за исполнением законов судебными приставами (п.2 ст. 1 Закона от 17.01.1992 № 2202-1 «О прокуратуре Российской Федерации») или продолжением процессуальной деятельности прокурора, в частности, участия в арбитражном процессе.

На практике должностное лицо органов прокуратуры может совмещать функцию участия в рассмотрении дел арбитражными судами с надзором за исполнением законов судебными приставами-исполнителями. Также принимая во внимание, что исполнительное производство отнесено к завершающим стадиям судопроизводства, на наш взгляд, деятельность прокурора в рассматриваемой сфере представляет собой заключительный этап рассмотрения гражданских дел арбитражными судами РФ. Придерживаясь концепции о положении прокурора в арбитражном процессе в качестве «процессуального» истца, думается, что положение прокурора в стадии исполнения решений арбитражных судов РФ также носит процессуальный характер. Назначение прокурора в рассматриваемой стадии состоит в обеспечении законности в ходе исполнения судебного решения, а также защита прав и интересов лиц, в пользу которых вынесено решение арбитражного суда.

Таким образом, для обеспечения надлежащей защиты прав и законных интересов иных лиц, своевременности и полноты исполнения решений арбитражных судов представляется необходимым предоставить прокурору право на обращение в службу судебных приставов с

заявлением о возбуждении исполнительного производства; наделить прокурора правами участника исполнительного производства путем внесения изменений в ст. ст. 49, 121 Федерального закона «Об исполнительном производстве» и ст. 319 АПК РФ. Данные предложения будут способствовать защите прав и свобод граждан, общества и государства, при этом существующие пробелы действующего законодательства, ведущие к ограничению прокурора в праве предъявления исполнительных листов к исполнению и защиты нарушенных прав иных лиц, будут устранены.

Список литературы

1. Конституция Российской Федерации (принята всенародным голосованием 12.12.1993) // Собр. законодательства РФ, — 2014. — № 31, ст. 4398.
2. О применении судами общей юрисдикции общепризнанных принципов и норм международного права и международных договоров Российской Федерации: постановление Пленума Верховного Суда РФ от 10.10.2003 № 5.
3. О некоторых вопросах участия прокурора в арбитражном процессе: постановление Пленума Высшего Арбитражного Суда РФ от 23.03.2012 № 15.
4. О реализации прокурорами полномочий в арбитражном процессе : приказ Генерального прокурора Российской Федерации от 07.07.2017 № 473.
5. Кудрявцева В.П. Субъекты исполнительного производства: теоретические аспекты и правоприменительные проблемы // Арбитражный и гражданский процесс. 2017. № 6. С. 58 – 63.
6. Волков С.С. Правовой статус прокурора как участника правоотношений в сфере принудительного исполнения судебных актов // Законность. 2017. № 6. С. 22 - 24.
7. Постановление Десятого Арбитражного Апелляционного суда от 25.05.2017 по делу № А41-61707/13. Доступ из справ. - правовой системы «КонсультантПлюс» (дата обращения: 10.09.2019).
8. Постановление Тринадцатого Арбитражного Апелляционного суда от 09.04.2015 по делу № А42-4866/2014. Доступ из справ. - правовой системы «КонсультантПлюс» (дата обращения: 10.09.2019).
9. Постановление ФАС Западно-Сибирского округа от 23.12.2009 по делу № А46-13913/2007. Доступ из справ. - правовой системы «КонсультантПлюс» (дата обращения: 10.09.2019).

Кривошей А.В.

КубГАУ им. И.Т. Трубилина, Краснодар

ИСТОРИЧЕСКИЙ АСПЕКТ СТАНОВЛЕНИЯ НОРМ ОТВЕТСТВЕННОСТИ ЗА ПОСЯГАТЕЛЬСТВО НА ЖИЗНЬ СОТРУДНИКА ПРАВООХРАНИТЕЛЬНЫХ

В статье автор рассматривает становление норм ответственности за посягательство на жизнь сотрудника правоохранительных органов в ретроспективе, анализируя положения законодательных актов, начиная с Древней Руси до Уголовного Кодекса РФ.

Уголовное право, уголовная ответственность, сотрудник правоохранительных органов, посягательство.

Рост преступлений, совершаемых организованными группами, преступлений насильственного характера значительно осложняет криминальную ситуацию в стране. Организованные преступные сообщества все более заметно стремятся к проникновению в органы власти и установлению контроля над ними. Вся эта ситуация ставит под огромную опасность жизнь и здоровье представителей власти, т.к. действия преступных сообществ связаны с активизацией насильственных акций в отношении представителей власти и управления.

Сотрудники правоохранительных органов имеют позитивную victimность в связи с их активной ролью, которую они выполняют в общественных отношениях в сфере управления. В данной ситуации им необходимо обеспечить повышенную уголовно-правовую защиту.

Начиная с Русской Правды зародился институт охраны сотрудников правоохранительных органов. Ст. 1 Древнейшей Правды (Устав Ярослава, 1036 г.) содержала норму, в которой предусматривалась уголовно-правовая репрессия в виде огромного по тем временам штрафа (40 гривен) за убийство представителей княжеской власти младшего и среднего звена: телохранителя – гридина; страпчего – ябедника; судебного агента князя из числа его дружинников – мечника[2,с.27].

До Петровских реформ не было значительных изменений в рассматриваемом нами институте. Первая петровская систематизация уголовно-правовых норм

была произведена в 1715 г. при создании «Артикула воинского».

В «Артикулах Воинских» 1715 г. посягательства на жизнь, здоровье, честь и достоинство представителей власти рассматривались, как преступления против личности. Одновременно выделились преступления против порядка управления, которые не были связаны непосредственно с личностью представителей власти: например, срывание и истребление указов, наказываемое смертной казнью, в чем проявилось особое отношение абсолютистской психологии к писанным нормативным текстам, символам царской воли[2,с.100].

Следующим витком в развитии уголовного законодательства о преступлениях, имеющих своим объектом служебную деятельность и личность представителей власти, стало утверждение императором 22 марта 1903 г. новое Уголовное уложение (которое полностью так и не было введено в действие) [3,с.340], которое включало 687 статей. По сравнению с Уложением 1845 г. понятие и элементы состава анализируемых преступлений не изменились.

После Октябрьской революции 1917 г. преступления против порядка управления в системе Особенной части появились в Уголовном кодексе 1922 г., который относил эти преступления к государственным. Следует особо отметить, что в Кодексе 1922 г. впервые давалось понятие «преступление против порядка управления». Согласно ст. 74 УК РСФСР 1922 г., «преступлением против порядка управления признается всякое деяние, направленное к нарушению правильного функционирования подчиненных органов управления или народного хозяйства, сопряженное с сопротивлением или неповиновением законам советской власти, с препятствованием деятельности ее органов и иными

действиями, вызывающими ослабление силы и авторитета власти» [4].

Во всех последующих источниках права также устанавливалась ответственность за причинение смерти представителю власти. С принятием УК РФ 1996 г. процесс совершенствования законодательного определения составов преступлений, посягающих на служебную деятельность и личность представителей власти, получил дальнейшее развитие в ст. 317.

УДК 4414

Соломатина Н.С.

Тамбовский государственный технический университет, Тамбов

ПРОБЛЕМАТИКА МЕЖДУНАРОДНОГО КОММЕРЧЕСКОГО АРБИТРАЖА

Международный коммерческий арбитраж является на сегодняшний день эффективным инструментом по урегулированию вопросов, который представляет собой особую структуру негосударственного разрешения частных споров, в которой присутствуют иностранные субъекты. В настоящей работе проводился правовой анализ на основе нормативно-правовых актов национального и международного права, научных работ, посвященных вопросам международного коммерческого арбитража.

Арбитраж, международный, коммерческий.

В связи с возрастающим значением международного коммерческого арбитража как независимого и эффективного юрисдикционного механизма в России, особое значение приобретают вопросы компетенции арбитража именно в контексте российской правовой системы.

Изучив учебную литературу и нормативно-правовую базу данной темы, можно сказать, что актуальными проблемами международного коммерческого арбитража являются своевременное принятие мер по обеспечению иска и проблемы обжалования вынесенных третейских решений.

Проанализировав положения национального законодательства о международном коммерческом арбитраже в странах СНГ и ЕС, относящиеся к полномочиям третейских судов в сфере принятия решений о применении мер по обеспечению иска дает результаты [2].

Список литературы

1. Исаев А.И. История государства к права России. М., Юридическая литература, 1994. С. 100.
2. Лупов Д.В., Титушкина Е.Ю. Уголовно-правовая охрана жизни и здоровья лиц, выполняющих общественные обязанности в сфере охраны общественного порядка // Российский следователь. 2009. № 15. С.27.
3. Российское законодательство X-XX веков. Т. 9. / Под ред. О.И. Чистякова. М.: Юридическая литература, 1994. С. 340.
4. УК РСФСР 1922 г. М., НКЮ, 1922.

1) Закон Республики Беларусь «О международном арбитражном суде» содержит в ст. 14 лишь норму отсылочного характера, в соответствии с которой и подача заявлений о принятии обеспечительных мер, и выполнение таких действий осуществляется в стенах государственного суда (по подведомственности дел экономического характера — в хозяйственных судах Республики Беларусь). Таким образом, например, в случае подачи иска в международный арбитражный суд на территории Республики Беларусь, истец для минимизации риска потери контроля над имуществом ответчика должен обратиться в хозяйственный суд по месту нахождения имущества с просьбой о принятии соответствующих обеспечительных мер. Такие же действия необходимо предпринять, если третейское разбирательство проходит за пределами Республики Беларусь — с таким обращением может выступать сторона, инициировавшая разбирательство в отношении лица, имущество которого находится на белорусской территории.

2) §1041 10. Книги ГПК ФРГ предусматривает в абз. 1 самостоятельную компетенцию третейского (в том числе и международного арбитражного) суда по принятию решений о применении мер по обеспечению иска в случае, если стороны третейского разбирательства не догово-

рились об ином. Аналогичными полномочиями обладает в рамках третейского разбирательства и государственный суд (абз. 1 § 1041 ГИК ФРГ).

3) Шведский Закон «О третейском разбирательстве» устанавливает прерогативу государственного суда по принятию мер по обеспечению иска, поданного в третейский суд (§ 4 абз. 3 Закона). Таким образом, регулирование на территории Королевства Швеция близко к белорусскому (третейский суд не наделен в соответствии с законом правом на самостоятельное принятие решения о применении обеспечительных мер по просьбе истца)[1, с.552].

4) Российский Закон «О международном коммерческом арбитраже», а также аналогичный украинский Закон не содержат каких-либо конкретных положений, касающихся компетенции международного арбитражного суда по принятию мер по обеспечению иска. Формулировка ст. 9 российского Закона лишь не запрещает стороне в процессе, подавшей иск в рамках третейского разбирательства, просить государственный суд о принятии таких мер. Таким образом, в соответствии с правилами подведомственности споров экономического характера арбитражным судам, необходимо руководствоваться положениями нового российского АПК, а именно Гл. 7 «Обеспечение иска».

Исходя из положений части 1 статьи 75 АПК РФ арбитражный суд вправе принять меры по обеспечению иска по заявлению лица, участвующего в деле. Из этого можно сделать вывод о том, что подача заявления о принятии обеспечительных мер возможна лишь тогда, когда лицо уже стало участником судебного разбирательства (а в нашем случае — третейского разбирательства, т.е. уже подан иск в международный арбитражный суд).

В случае если третейское разбирательство проходит за пределами Российской Федерации, стороне будет необходимо представить по подсудности данного спора в России в государственный арбитражный суд доказательство о нахождении дела на рассмотрении в третейском суде (например, таким доказательством может стать определение о возбуждении судопроизводства на основании поданного искового заявления).

5) Арбитражный Закон Великобритании 1996 г. содержит в п. 44 положения, которыми государственный суд наделяется такими же, как и третейский суд, процессуальными правами по совершению определенных процессуальных действий, в том числе и наложения ареста на имущество, являющееся предметом спора (detention of the property), а также иных действий, которые входят в состав мер по обеспечению иска в соответствии с положениями гражданского процессуального законодательства стран континентальной правовой системы

Можно с уверенностью сказать, что наделение международного арбитражного суда полномочиями по принятию решения об обеспечительных мерах в рамках закона является существенным преимуществом, которое стороны конфликтного правоотношения должны учитывать при выборе места и конкретного третейского суда в тексте арбитражной оговорки. Поскольку, таким образом, все полномочия по совершению процессуальных действий от имени органа правосудия сосредоточены в одних руках (компетенция международного арбитражного суда), можно говорить о том, что принятие соответствующих обеспечительных мер может происходить более оперативно, слаженно и в полном объеме, нежели если бы соответствующее решение принималось государственным судом, которому исковое заявление даже не поступало на рассмотрение по существу (требования арбитражной оговорки в хозяйственном договоре).

Следует обратить внимание и на то, что сосредоточение полномочий у международного арбитражного (третейского) суда делает процесс в целом более рациональным: это экономит время государственных судей и создаст более эффективный механизм защиты прав истца в третейском разбирательстве.

Существующая неоднородность в национальном законодательстве стран ЕС и СНГ должна учитываться сторонами при составлении текста арбитражного соглашения (оговорки) и указания конкретного международного арбитражного суда и места проведения третейского разбирательства.

Проблема отмены вынесенных третейских решений с одной стороны является собой обратную сторону достоинства международного коммерческого арбитража по сравнению с системой государственных судов с многочисленными стадиями обжалования решений.

Вопросы обжалования вынесенных международными арбитражными судами решений являются одной из наиболее остро стоящих проблем. Обжалованием вынесенного решения с одной стороны подрывается стабильность и авторитет системы международного коммерческого арбитража, но с другой стороны, с помощью данного института стороны могут выявлять недостатки в работе арбитров, тем самым активно защищая свои законные права и интересы.

Отмена решения третейского суда не дает истцу права на дальнейшее обжалование такого решения, в свою очередь истец имеет право обжаловать вынесенное третейское решение лишь по строго очерченному ряду оснований, не содержащими возможностей обжалования

решения по существу. С другой стороны, отмена решения третейского суда может использоваться в политических целях как средство борьбы между экономическими полюсами мира - в рассматриваемом случае, СНГ и ЕС.

Список литературы

1. Hew R. Dundas. Arbitration and Insolvency: Which Prevails? Syska v Vivendi // Arbitration: The International Journal of Arbitration, Mediation and Dispute Management. – vol. 75, No. 4. – November 2018. pp. 551-555.

2. Последняя версия Модельного закона // официальный сайт Комиссии ООН по праву международной торговли: [Электронный ресурс]. – Режим доступа: http://www.uncitral.org/uncitral/en/uncitral_texts/arbitration/1985Model_arbitrati

3. О международном коммерческом арбитраже: закон РФ от 7 июля 1993 г. N 5338-I (с изменениями и дополнениями). Доступ из справ.-правовой системы «Гарант». Источник: <https://base.garant.ru/10101354/>

4. Арбитражный процессуальный кодекс Российской Федерации от 24 июля 2002 г. N 95-ФЗ. Доступ из справ.-правовой системы «Гарант». Источник: <https://base.garant.ru/12127526/>

УДК 379.8

Азарова Ю.А.

Санкт-Петербургский государственный институт культуры, Санкт-Петербург

ПЕДАГОГИЧЕСКИЕ НАУКИ

ИНВЕНТ-ТЕХНОЛОГИЯ КАК ИННОВАЦИОННЫЙ РЕСУРС ФОРМИРОВАНИЯ КОРПОРАТИВНОЙ КУЛЬТУРЫ

В статье рассматриваются инвент-технологии как ресурс формирования корпоративной культуры компании. Указываются основные подходы к изучению понятий инвент, инвент-технологии, специальное событие в социально-культурной деятельности. Раскрывается связь между корпоративным образованием и инвент-технологий.

Инвент; инвент-технологии; инновация; корпоративная культура; корпоративные коммуникации; культурно-досуговая деятельность; событийность; специальное событие.

В структуре современного корпоративного образования в последние годы отмечается дефицит действенных педагогических технологий, соответствующих духу времени и масштабу возникающих проблем формирования корпоратив-

ной культуры. Закономерным становится поиск эффективных социально-коммуникативных и педагогических технологий как ключевой задачи современной педагогики. Существует значительное число работ, в которых авторы предпринимают попытки классификации инновационных воспитательных технологий, с целью показать их человекотворческие ресурсы, выявить существенные характеристики и рассмотреть технологический процесс в целом или его отдельные структуры исследования (В. П. Беспалько, В. И. Боголюбова, А. А. Вербицкого, А.М. Воронина, В. В. Гузеева, И. А. Зимней, Г. Л. Ильина, В. А. Катыврева, Н. В. Кузьмина, Б. Т. Лихачева, И.

Я. Лернера, В. М. Монахова, В. Ю. Питюкова, А. Я. Савельева, П. К. Селевко, А. Г. Семушкина, В. А. Сластенина, Ф. Янушкевича и др.). Однако современный уровень востребованности этого канала коммуникации в корпоративной культуре обусловлен серьезным противоречием: с одной стороны, формируются организационно-педагогические условия для создания инновационных технологий управления человеческими ресурсами на основе события, с другой топ-менеджеры крупных организаций, понимая специфику и важность корпоративной культуры, не владеют технологией ивент, им не всегда хватает знаний и опыта как ее анализировать и развивать, а также элементарного желания работать в данном направлении [2, с.67].

Корпоративное образование в наши дни основано на адаптивно-организационных, коммуникационных технологиях, в структуре зафиксированы главные подсистемы: педагогическая, организационная, а также теоретико-методологическая. Проблема состоит в том, что педагогическая подсистема использует богатый арсенал новых технологий, но не востребует ресурс ивент-технологий [1]. Ивент-технология, как социально-коммуникативная технология, позволяет эффективно и целенаправленно реализовывать и достигать целый комплекс корпоративных целей, задач и ценностей, организовывать деятельность по управлению коммуникацией социального субъекта и прежде всего, решать социально-значимую задачу – это формирование корпоративной культуры сотрудников. Ивент-технология может рассматриваться как ресурс формирования корпоративной культуры, и решать не только задачу передачи максимального объема знаний, но и, учитывая духовно-нравственное развитие человека, расширять поле педагогики и социально-культурной деятельности, организуя, выстраивая ее прямые назначения и задачи. Наряду с этим цели и задачи корпоративной культуры компании в их наиболее существенных функциях определяются событийностью и воспитательными принципами, которые задают основные параметры образа личности сотрудника.

Очень распространенным заблуждением среди специалистов в области корпора-

тивной культуры является представление о том, что использование инновационных технологий – единственное, что необходимо для модернизации. Анализ ситуации показывает, что использование ивент-технологий ведет к решению острых проблем формирования корпоративной культуры организации лишь в том случае, когда развитие технологической подсистемы сопровождается радикальными изменениями и во всех других подсистемах: педагогической, организационной, теоретико-методологической.

Поэтому формирование корпоративной культуры организации следует основывать на системно-комплексном подходе, принимая во внимание, что модель ивент-технологии интегрирует событийную, личностно-мотивационную, коммуникативную сферы, и является научным объектом ценностной регуляции культурно-досуговой деятельности сотрудников на основе свободного времени, которое обеспечивает целостную самореализацию личности [3, с. 178]. В этом случае очень важным и актуальным с педагогической точки зрения является выявление сущности педагогического потенциала ивент-технологий и рассмотрение особенностей их применения в практике. Таким образом, педагогические условия реализации ивент-технологии могут быть эффективны, при:

- формировании ценностно-смысловых установок сотрудников, связанных с усвоением различных форм и типов событийной интеракции – со-участием и со-творчеством, ориентированных на самореализацию, социализацию личности в рамках современной организации;

- усвоении корпоративных традиций, обрядов как средства формирования «позитивной концепции - Я», инициативности, влияющей на качество ценностно-смысловой наполненности личности;

- обеспечении условий для саморазвития и реализации сотрудников в условиях различных форм корпоративного досуга и наполнения смысловыми установками профессиональную деятельность;

- корпоративная культура должна быть представлена как социально-педагогическое пространство личностного роста и профессиональной реализации сотрудника.

Формирование корпоративной культуры, происходит путем интеграции событийных технологий в структуру межличностных коммуникаций сотрудников, что значительно углубляет представление о сущности, организационной природе, и педагогическом потенциале ивент-технологий. В результате этого ивент-технология всецело гарантирует успешное профессионально-личностное развитие в пространственно-предметном и социальном окружении, интегрируя ресурсы и потенциалы корпоративной и социально-культурной деятельности, беря за основу личностно-ориентированную, событийную методологию организации работы коллек-

тива, обретающей вид внешней и внутренней установки, среда соединяющая ресурсы корпоративного обучения, обеспечивает синтез социализации и самоопределения личности.

Список литературы

1. Бурнацева Э.Р. Актуальные тенденции развития инновационных технологий в Event-маркетинге // Event-маркетинг. – 2012.
2. Каверина Е. А. Событийные коммуникации в культуре: философская пропедевтика и маркетинговая практика / Е. А. Каверина. – СПб.: Изд-во РГПУ, 2011. – 87 с.
3. Спивак, В. А. Корпоративная культура / В. А. Спивак. – СПб.: Питер, 2001. – 352 с.

УДК 364.4

Баранова С.В.

Детская музыкальная школа №4, Вологда

ВЛИЯНИЕ ХОРОВОГО КОЛЛЕКТИВА НА ФОРМИРОВАНИЕ ГОТОВНОСТИ МЛАДШИХ ШКОЛЬНИКОВ К ТВОРЧЕСКОЙ САМОРЕАЛИЗАЦИИ

В докладе рассматриваются возможности влияния хорового коллектива на формирование готовности младших школьников к творческой самореализации на основе авторской анкеты «Мотивация к творческой самореализации». Последовательно доказывается, что деятельность хорового коллектива положительно влияет на изучаемый процесс.

Хоровой коллектив, формирование готовности к творческой самореализации младших школьников.

Субъектами хорового коллектива являются дети и преподаватели. Хоровой коллектив обладает большими возможностями для формирования готовности к творческой самореализации младших школьников. Руководит жизнью коллектива и происходящими в ней процессами хормейстер, от уровня его готовности (развитости концептуального мышления, прогностической способности, проективных умений), к осуществлению процесса творческой самореализации детей зависит многое.

Опытно-экспериментальная работа проходила в МБУ ДО «Детская музыкальная школа № 4», в МОУ «Гимназия №2», МОУ "Средняя общеобразовательная школа

№16" г. Вологды. В эксперименте было задействовано 120 учащихся начальных классов, 120 родителей и 17 педагогов. В ходе констатирующего этапа эксперимента младшие школьники продемонстрировали желание заниматься творческой самореализацией. Возможности влияния воспитательного коллектива в системе В.А. Караковского представляют собой комплекс взаимосвязанных компонентов, включающих цель, совместную деятельность ее субъектов, среду обитания, разнообразие отношения. Воспитательная система, по В.А. Караковскому, осуществляет следующие функции: 1) развивающая, 2) интегрирующая, 3) регулирующая, 4) защитная, 5) компенсирующая, 6) корректирующая [1]. Для нас деятельность хорового коллектива является системообразующей, целенаправленной. Она объединяет все вышеперечисленные функции как инструменты прикосновения к личности, отражая специфику влияния воспитательного коллектива на формирование готовности младших школьников к творческой самореализации, включает в совместную (социальную, профессиональную, музыкальную) деятель-

ность преподавателей, младших школьников и их родителей. В совместной деятельности между ними регулируются разнообразные отношения (сотрудничество, со-творчество, событийность, обмен личным опытом детей и взрослых).

У ведущего типа деятельности, как утверждают ученые, особо важным является мотивационный компонент (Д.Б. Эльконин) [2]. В ходе исследования нами была разработана анкета «Мотивация к творческой самореализации младших школьников», которая помогла выявить влияние хорового коллектива на формирование их готовности к творческой самореализации. Выяснилось, что обучающиеся образцового художественного коллектива концертного хора «Морошка» МБУ ОД «ДМШ №4» г. Вологды готовы: 1) к применению своих музыкальных знаний, умений и навыков на практике; 2) к раскрытию своих творческих возможностей; 3) к самостоятельному принятию решений. 4) их привлекает возможность выделиться среди других детей; 5) возможность достигнуть успеха; 6) они стремятся к осуществлению поставленной цели; 7) их увлекает постоянное движение вперед. 8) младшие школьники испытывают чувство удовлетворения от сделанной работы.

Детский коллектив – социальная общность детей, объединенных на основе общественно значимых целей, общих ценностных ориентаций, совместной деятельностью и общением. Хоровой детский коллектив отличается тем, что ведущим видом деятельности младших школьников является хоровое пение. Началом организации деятельности хорового коллектива в нашем исследовании является выдвижение перед младшими школьниками значимой цели в музыкальной деятельности: применение своих музыкальных знаний, умений и навыков на практике (*первый* показатель творческой самореализации обучающегося). Цель должна содержать осознаваемую ими перспективу собственного роста и сплочения коллектива: нравственного, делового, творческого.

В процессе творческой самореализации обучающихся в хоровом коллективе необходимым условием является формирование мотивации для раскрытия своих творческих возможностей (*второй* показатель

творческой самореализации обучающегося). Так же важно развитие интереса обучающихся к хоровому репертуару. Если у детей нет интереса к тому, что звучит на хоровом занятии, если оно проводится без эмоций (эмоциональной приподнятости), эмоциональных впечатлений и переживаний, то никакое полноценное музыкальное развитие не происходит.

Детский коллектив, кроме того, не может достойно развиваться без отношений дружбы и товарищества, личных симпатий и привязанностей. В условиях коллективного исполнения у младших школьников развивается «чувство локтя», ответственности за дело: самостоятельное принятие решений (*третий* показатель творческой самореализации обучающегося). В процессе хоровых занятий от вклада каждого зависит общий успех. То, что участник школьного хора, возможно, не сделал бы ради себя, он будет рад сделать для всех.

Участие в хоровом пении как совместном действии способствует преодолению проявлений индивидуализма школьников: возможность выделиться среди других детей (*четвёртый* показатель творческой самореализации обучающегося), обусловленного типичными недостатками, присущими организации взаимоотношений воспитанника и коллектива. Коллективность музыкального действия, совместность индивидуальных музыкально-эстетических переживаний, ответственность каждого за общее дело – все эти качества присущи хоровому пению как виду музыкально исполнительской деятельности. Дети, которые поют в хоровых коллективах, гораздо больше развиты, чем не поющие: возможность достигнуть успеха (*пятый* показатель творческой самореализации обучающегося). На занятиях в хоровом классе младшие школьники осваивают разнообразные действия – пение, ритмически и танцевальные движения, проявляют эрудицию, образную эмоциональность, творческое воображение.

Процесс хорового пения создает хорошую возможность наблюдать проявления характера каждого ученика. Наша практика показывает, что индивидуальное обучение музыке, когда преподаватель занимается с учеником «один на один», в какой-то мере сковывает учащегося, который отлично

понимает, что все его музыкальные и человеческие проявления являются предметом наблюдения педагога в каждую минуту выполнения музыкального задания. Это осознание подчас весьма отрицательно сказывается на внешних проявлениях музыкального чувства ученика, которое ему как бы «неудобно» проявлять в присутствии взрослого человека - преподавателя. В хоровом коллективе младший школьник, чаще всего, не замечают момента, когда именно он являются объектом педагогического внимания. Ученик окружен сверстниками, вместе с ними занят общим делом и не чувствует по отношению к себе какой-либо особой учительской заинтересованности. Специфика хорового пения как коллективной формы исполнительства немало способствует тому, чтобы стеснительные, робкие, неуверенные в себе учащиеся, затрудняясь спеть что-либо индивидуально, с удовольствием присоединяли свой голос к голосам товарищей. Такое комфортное в психологическом отношении состояние способствует активизации внешних проявлений музыкального переживания: осуществление поставленной цели (*шестой* показатель творческой самореализации обучающегося). Участие в хоровом пении формирует у младшего школьника умение общаться, объективно оценивать свои

действия, помогает осознать имеющиеся недостатки как музыкальные (качество слуха и голоса, певческие умения и навыки), так и поведенческие: постоянное движение вперед (*седьмой* показатель творческой самореализации обучающегося).

Работая в хоре, ученик формирует у себя положительные личностные качества, необходимые для работы в коллективе, учится применять свои силы, музыкальные способности и умения с пользой для себя и хора: чувство удовлетворения от сделанной работы (*восьмой* показатель творческой самореализации обучающегося).

Хоровая деятельность как активная и социально-ценная, представляет существенный фактор, обеспечивающий становление в сознании обучающегося необходимости единства слова и дела, полезного намерения и личностных средств его осуществления. Итак, деятельность хорового коллектива положительно влияет на формирование готовности младших школьников к творческой самореализации.

Список литературы

1. Караковский, В.А. Азбука нравственности. Методические рекомендации. 3 класс // Сельская школа. - 2004. - № 2. - С. 58.
2. Эльконин, Б.Д. Психология развития. М.: Академия, 2008. -144с.

УДК 62+61+301+355.233.22

Джалолов Ш.В.

Ферганский государственный университет, Фергана

ВОЗРАСТНАЯ ДИНАМИКА СКОРОСТНО-СИЛОВЫХ СПОСОБНОСТЕЙ У ДЕТЕЙ МЛАДШЕГО ШКОЛЬНОГО ВОЗРАСТА

Получены экспериментальные результаты по выявлению возраст-половой динамики двигательных способностей скоростно-силовых качеств у детей младшего школьного возраста.

Научно-практический интерес представляет выявление возрастной динамики двигательных способностей скоростно-силовых качеств у детей младшего школьного возраста. (1)

Как показали исследования результативность в бега на 30 м у девочек в 6 лет в среднем равна 7.84 с. при индивидуаль-

ных колебаниях показателя от 9.1 с до 7.0 с. К 7-летнему возрасту результативность возрастает на 8.44% ($t=13.77$; $P<0.001$) достигая среднего значения 7.18 с при индивидуальных различиях от 6.1 с до 6.0 с. У девочек к 8 летнему возрасту данный показатель средних значений составляет 6.92 с с увеличением результата на 3.62% ($t=4.9$; $P<0.001$).

У мальчиков скоростной показатель в бега на 30 м со старта в 6 лет равен 6.8 с. имея лучшие результаты, чем девочки

того же возраста ($t=7.6$; $P<0.001$). К 7-летнему возрасту результативность увеличивается на 7%, достигая средней величины 6.94с, при индивидуальных колебаниях показателя от 7.9 до 6.0с. ($t=9.2$; $P<0.001$). У мальчиков в 8 лет результативность в спринтерском беге на 30 м составляет в среднем величину, равную 6.81 с. при индивидуальном разбросе значений от 7.7 до 5.8 с, общее достоверное улучшение составило 1.8% ($t=2.34$; $P<0.05$), при этом выявлено, что мальчики достоверно выполняют бег на 30 м лучше, чем девочки ($t=2.16$; $P<0.05$).

Прыжки с места и с разбега являются универсальным упражнением скоростно-силового характера, характеризующим степень владения детьми как двигательными умениями, так и физическими качествами.

Тестирование двигательного качества прыжки в длину с места у девочек 6 летнего возраста в среднем составило 80.18 см при индивидуальных вариациях от 107 см до 55 см. К 7-летнему возрасту результативность у них возрастает на 21.36% ($t=7.6$; $P<0.001$) и достигает среднего значения 97.31 см. У девочек в 8 лет данный показатель в среднем равен 99.73 см, однако увеличения среднего значения недостоверно ($t=1.2$; $P<0.05$), хотя индивидуальные границы результативности несколько изменились в прогрессивную сторону.

Аналогичная картина наблюдается и у мальчиков в 6-летнем возрасте, где средний результат в данном упражнении составил 86.32 см при индивидуальных колебаниях показателя от 112 см до 60 см. Мальчики прыгают с места достоверно дальше девочек аналогичного возраста ($t=3.08$; $P<0.01$). К 7-летнему возрасту у мальчиков показатели в прыжках прогрессивно возрастают на 20.1% ($t=9.9$; $P<0.001$) и достигают средней величины, равной 103.64 см. Восьмилетние школьники показывают средний результат в прыжках с места 125.6 см при индивидуальных различиях между максимальным результатом (155см) и минимальном результатом (91см) – 62см. Общая межгодная прибавка составила 20.7% ($t=11.4$; $P<0.01$). мальчики этого возраста прыгают в длину с места лучше дево-

чек в среднем на 25.5см ($t=13.4$; $P<0.01$). Прыжки в длину с разбега представляет собой целостный двигательный акт и требует развития определенных координационных способностей.

В возрасте 6-лет девочки выполняют прыжки в длину с разбега на 126.54 см, при индивидуальных вариациях разброса от 169 см до 84 см. К 7-летнему возрасту результативность в данном двигательном качестве увеличивается на 32% ($t=13.5$; $P<0.01$), что соответствует среднему значению этого показателя 167.16 см при крайних результатах, показанных при тестировании от 199 до 132 см.

У девочек 8 лет исследуемый показатель возрастает на 6.1% ($t=4.5$; $P<0.01$) и достигает среднего значения 177.45 см при разбросе выборки результатов от 204 до 151 см. К 6-летнему возрасту мальчики при выполнении прыжков в длину с разбега показывают результат, равный среднему значению 137.01 см. А 7-летние школьники, выполняя прыжки в длину с разбега, имели результаты, разные в среднем 181.10 см, при этом общее увеличение результативности составило 32.1% ($t=12.3$; $P<0.01$).

В 8 лет мальчики прыгают в длину с разбега в среднем на 321.4 см. составляя межгодную прибавку результата в 11% ($t=6.22$; $P<0.01$). Экспериментально выявлено, что мальчики во всех обследуемых возрастах прыгают в длину с разбега лучше, чем девочки: в 6 лет на 8.2% ($t=6.22$; $P<0.01$), в 7 лет на 8.3% ($t=4.16$; $P<0.01$), в 8 лет на 13.5 % ($t=11.46$; $P<0.01$). Полученные экспериментальные данные по различию результативности в прыжках в длину с разбега у мальчиков и девочек подтверждают мнение многих авторов по данным литературных источников, исследовавших аналогичные показатели двигательных способностей скоростно-силовых возможностей у детей соответствующего возрастного контингента.

Список литературы

1. Ханкельдиев Ш.Х. Физический статус учащейся молодежи: монография. Ташкент, 2018. 434 с.

Егошина Н.Г., Мокрушина А.В.

Поволжский государственный технологический университет, Йошкар-Ола

ФОРМИРОВАНИЕ ЦЕННОСТНЫХ УСТАНОВОК СТУДЕНТОВ ПОСРЕДСТВОМ ТЕХНОЛОГИИ РЕШЕНИЯ МОРАЛЬНЫХ ДИЛЕММ В ПРОЦЕССЕ ИЗУЧЕНИЯ АНГЛИЙСКОГО ЯЗЫКА

В статье рассматривается вопрос применения технологии решения моральных дилемм средствами учебной дисциплины "Английский язык". Авторы приводят конкретный пример использования данной технологии на занятиях студентов специальности 09.03.01 - "Информатика и вычислительная техника". Авторы придерживаются мнения, что данная педагогическая технология способствует выработке и присвоению студентами положительных мировоззренческих установок.

Английский язык, педагогическая технология, моральная дилемма, ценностная установка, мировоззрение.

Можно утверждать, что для формирования необходимых ценностных ориентаций студентов наиболее целесообразным является построение образовательного процесса с точки зрения аксиологического подхода, позволяющего проектировать такую образовательную траекторию, в ходе реализации которой в качестве приоритетной цели становится формирование ценностно-смысловой сферы личности. Как констатирует В.А. Тестов, "в основе стратегии образования всегда лежит стремление к достижению определенных ценностей" [2, с.16]. Этому способствуют применяемые педагогами образовательные технологии деятельностного типа. Разновидностью данной технологии можно считать технологию решения моральных дилемм [1, с. 89].

Методику работы над моральными дилеммами можно представить на примере дилеммы о патриотизме.

1. Преподаватель дает целевую установку группе: «Сегодня нам предстоит решить моральную дилемму на патриотическую тему. В последнее время появляется все больше людей, желающих уехать на постоянное место жительства за рубеж. Бытует мнение, что Россия – бесперспективная страна. Мне важно узнать ваше мнение через решение следующей проблемы».

2. Презентация дилеммы.

3. Разъяснение дилеммы. Итак, Вы прочитали текст о юном изобретателе роботов из Республики Марий Эл М. Никитине, ученике одной из столичных школ, который выиграл престижный грант фонда Б. Холта. Фонд известен тем, что оказывает помощь талантливой молодежи и помогает получить образование в лучших университетах США. Осенью молодой человек уехал в Америку; в своем интервью перед отъездом он заметил, что после получения образования вряд ли вернется на родину. Он собирается продолжить работу в стране, которая, по его мнению, высоко ценит талантливых людей, предоставляет им все возможности для работы и дальнейшего развития и процветания. А теперь ответьте на ряд вопросов.

В чем суть этой дилеммы?

Как бы вы сами решили эту проблему? Обоснуйте свои ответы.

4. Первичное принятие решения. А теперь прошу проголосовать за один из вариантов:

Вы любите свою страну и считаете, что человек должен уметь реализовать себя там, где он родился.

Вы считаете, что Россия – отсталая страна и при первой возможности уедете из нее.

Студенты голосуют, определяя патриотический настрой группы.

5. Воспитывающая ситуация: Прошу вас разделить на микрогруппы, согласно выбранному варианту решения дилеммы. Взвесьте свой выбор, продумайте аргументы в его пользу. Один из вас выступит в защиту общего мнения.

6. Выступление представителя группы.

7. Дискуссия. Каждому выступающему задаются вопросы, контр-аргументы, на которые при желании может ответить любой член микрогруппы.

8. Дополнительные вопросы преподавателя.

1) Хотели бы вы уехать из страны?

2) Как вы думаете, наш жизненный успех зависит от нас или от страны, где мы родились?

3) Любите ли вы страну, в которой родились?

4) Как вы думаете, сможет ли Россия добиться мирового уважения, если мы сами не верим в ее возрождение?

5) Согласны ли вы с пословицей «Где родился, там и пригодился»?

Далее следует окончательное принятие решения. Выявление результативности коррекционного этапа. На последнем этапе проходит социоморальная рефлексия. Преподаватель подводит итоги: "Итак, мы обсудили с вами непростую дилемму. Я надеюсь, что выводы, к которым мы с вами пришли, помогли вам пересмотреть свое отношение к Родине. Мы не выбираем с вами страну, в которой родились, как не выбираем родителей. Не место красит человека, а человек место.

Возможно, дискуссия помогла вам изменить свое мнение, но в любом случае я прошу вас подумать над этой проблемой наедине с самим собой".

В заключение, следует подчеркнуть, что обсуждение моральных дилемм на занятиях по английскому языку помогает совершенствовать монологическую речь, способствует прочному и глубокому запоминанию материала. Кроме того, моральные дилеммы формируют у студентов способность к суждениям. Они являются продуктивным средством развития экзистенциальной сферы.

Список литературы

1. Егوشина, Н.Г. Социально-развивающие технологии в практике преподавания английского языка/ Н.Г. Егوشина// Наука и образование: современные тренды: коллективная монография. Серия «Научно-методическая библиотека». Выпуск 1./ Гл. редактор Широков О.Н. – Чебоксары: ЦНС «Интерактив плюс», 2013. – С. 77 – 111.

2. Тестов, В.А. Ценности российской цивилизации как стратегические цели образования / В.А. Тестов // Педагогика. – 2009. – № 1. – С. 15-20.

УДК 37.1

Йованович Т.Г., Пятов Д.С., Якимив О.Д.

Волгоградский центр образования детей-инвалидов, Волгоград

СТАНОВЛЕНИЕ ПРОЕКТНОЙ СИСТЕМЫ ОБУЧЕНИЯ В ШКОЛЕ

В статье рассматривается историческое становление и применение новых форм обучения и воспитания в школах США начала XX века. Метод проектов стал одним из выдающихся достижений в области прагматической педагогики. Авторами указаны крупные педагогические новаторы, которые разрабатывали концепцию и на практике применяли метод проектов. Проанализирована классификация учебных проектов Е. Коллингса.

Инновационный метод, педагоги-реформаторы, метод проектов, развитие личности ребенка, самостоятельная деятельность детей.

История инновационных методов обучения в школах в начале XX века показывает, с одной стороны, развитие возникших в предшествующий период тенденций: функционирование инновационных школ как лабораторий по апробации

новых идей и распространение их опыта на остальные учебные заведения.

Метод проектов зародился в США и основывался на теоретических концепциях прагматической педагогики Дж. Дьюи. Яркими последователями этой концепции, которые и применили ее на практике в школах были выдающиеся педагогические новаторы У. Килпатрик, Е. Паркхерст, Е. Коллингс. Они отвергали традиционную школьную систему с ее схоластическими методами и приемами и выдвинули концепцию, направленную на развитие личности ребенка и его интересов.

В книге «Метод проектов» (1918) У. Килпатрика была впервые описана концепция проектной деятельности, в которой определено, что под понятие проекта подходит всякая активность с четко по-

ставленной целью и стремлением учеников ее осуществить [3]. При этом роль педагога видоизменяется: он уже не инструктор-советник, он инструктор-организатор. Его роль сводится к распределению заданий и организации работы над проектом. При этом инициатива и решение исследовательских задач должны исходить не от учителя, а от учеников.

По мнению Е. Коллингса, единомышленника У. Килпатрика и сторонника проектной деятельности, главная задача при работе над проектами заключалась в получении новых знаний, а основой работы становилась самостоятельная деятельность детей, которая играла решающую роль в обучении [2].

Е. Коллингс предложил первую в мире классификацию учебных проектов:

1. Игровые проекты, которые представляли групповые занятия, реализующиеся в разных играх, танцах, театрализованных постановках, разной игровой деятельности.

2. Экскурсионные проекты, в ходе проведения которых изучались проблемы, связанные с окружающей природой.

3. Повествовательные проекты, при разработке которых дети участвовали в создании устного, письменного, вокального, музыкального, художественного продукта проектной деятельности (написание рассказа, создание сборника стихов,

исполнение песни, рисование картины, игра на музыкальном инструменте).

4. Конструктивные проекты, главной целью которых является создание полезного продукта: изготовление кормушки для птиц, приготовление школьного обеда, строительство беседки в школьном саду.

В экспериментальной школе Е. Коллингса в штате Миссури (США), работавшей исключительно по методу проектов, за один первый год работы было задумано, проработано и доведено до конца самими детьми 58 экскурсионных проектов, 54 игровых проекта, 92 конструктивных проекта, 396 повествовательных проекта [1].

В заключении следует отметить, метод проектов является одним из достижений мировой педагогики, органически связанным с другими инновациями педагогической мысли начала XX века. Проектная деятельность получила широкое распространение в школах всего мира.

Список литературы

1. Джуринский А. Н. История педагогики: Учеб. Пособие для студ. Педвузов. -М.: Гуманит.изд. Центр ВЛАДОС, 2000. -432 с.

2. Шершнева Т.Г. Развитие школьного образования в США в конце XIX – начале XX веков // Автореферат на соискание ученой степени кандидата педагогических наук; ВГПУ, 2004. 28 с.

3. W. H. Kilpatrick. The project method: Columbia University, NY, 1929. 2 p.

УДК 372.881.1

Карась И.С.

Военный учебно-научный центр Военно-Морского Флота «Военно-морская академия им. Адмирала Флота Советского Союза Н.Г. Кузнецова, Санкт-Петербург

ФОРМИРОВАНИЕ МОТИВАЦИИ ПРИ ОБУЧЕНИИ ИНОСТРАННОМУ ЯЗЫКУ КУРСАНТОВ ВОЕННО-МОРСКИХ УЧЕБНЫХ ЗАВЕДЕНИЙ

В докладе рассмотрен процесс формирования мотивации курсантов военно-морского вуза. Автор отмечает, каким образом формируется мотивация в ходе изучения профессиональных тем на иностранном языке. Кроме того, представлены виды мотивации.

Эмоциональный и мотивационный компоненты; профильно-ориентированный материал; получение информации из иностранных источников; радиопереговоры на море; Международная

Морская Организация; коммуникативные цели; естественные условия.

Формирование мотивации при обучении иностранному языку является одной из центральных проблем методики преподавания этой учебной дисциплины. Иностранному языку обладает рядом особенностей, которые должны

учитываться в процессе преподавания в военном вузе.

В настоящее время методика преподавания уделяет пристальное внимание вопросам вовлечения эмоционального и мотивационного компонентов в процесс обучения иностранным языкам, особенно в военном вузе. Современная психология признает, что познавательная деятельность наряду со знаниями, умениями и навыками включает и мотивационный компонент (мотивы, интересы, отношения). Мотивация рассматривается психологами как источник направленности личности на предметы и явления действительности, в результате чего и возникает активность. Одной из особенностей обучения является овладение иностранным языком путём обучения умению общения на иностранном языке. В связи с этим перед преподавателем стоит задача создания обстановки иноязычного речевого общения в процессе обучения языку в военном вузе, максимально приближенной к естественным условиям [3, с.70]. На начальном этапе обучения курсантов в военном вузе преподаватель сталкивается с целым рядом трудностей, связанных с периодом адаптации первокурсников. В процессе обучения курсанты вместе с интересом к изучению иностранного языка, приобретают определенную активность, главным образом связанную с выполнением ими своих профессиональных обязанностей в ходе дальнейшей службы в военно-морском флоте. Естественные условия могут быть созданы при аудировании учебного материала, включающего аутентичные аудио и видеоматериалы из иностранных источников.

Опытный преподаватель должен уметь развивать мотивацию курсантов при прохождении тем Программы изучения учебной дисциплины «Иностранный язык», связанных с их дальнейшей профессиональной деятельностью.

Важнейшим фактором, стимулирующим процесс иноязычного речевого общения, следует считать мотивацию усвоения иностранного языка. Так, при изучении темы "Seaspeak" (Радиопереговоры на море) главным фактором мотивации курсантов является непосредственное использование военного алфавита, правил ведения радиопереговоров на море и основных фраз

IMO (International Marine Organization) в процессе предстоящей службы на кораблях ВМФ.

Процесс изучения данной темы начинается на первых этапах преподавания иностранного языка в военно-морском вузе и достигает своего логического завершения на старших курсах. Интерес и мотивация курсантов при изучении данной темы обуславливается тем обстоятельством, что на экзамене по иностранному языку одним из заданий для проверки формирования умения в говорении, является способность передать сообщение с использованием кодовых слов "Mayday", "Pan-Pan", "Securite".

На данный момент нет единого мнения или однозначного решения данной проблемы, а именно, что же такое мотивация в целом и мотивация учебной деятельности в частности. По словам И. А. Зимней, «мотив - это то, что объясняет характер данного речевого действия, тогда как коммуникативное намерение выражает то, какую коммуникативную цель преследует говорящий планируя ту или иную форму воздействия на слушающего.» [2, с.44]

Успешность овладения иностранным языком в его когнитивной функции способствует формированию языкового чутья и в связи с этим удовлетворение собственно познавательных мотивов при изучении иностранного языка формирует устойчивую мотивацию постоянной работы с ним. Кроме того, процесс обучения усиливает общую познавательную деятельность обучаемых, а следовательно, повышается и мотивация изучения языка. Ученые, исследующие мотивацию усвоения иностранного языка, выделяют целый ряд видов мотивации с учетом индивидуального развития потребностей обучающихся. Представляют интерес следующие виды: 1) коммуникативно-мотивационная, определяющаяся на основе потребностей в общении; 2) лингвопознавательная мотивация, основанная на стремлении обучаемого к познанию языковых явлений; страноведческая мотивация, зависящая от тематики и эмоциональной заинтересованности учащегося. Поскольку специфика среднего этапа обучения иностранному языку определяется «целевыми установками, особенностями владения языком, характером усвояемого материала (объем, сложность, информа-

тивность), то на этой стадии продолжается дальнейшее развитие коммуникативных умений и речевых навыков. Ведущим видом РД является устная речь; изучение ИЯ приобретает выраженный профессиональный характер. Все это придает заданиям и упражнениям, всей учебной деятельности «вполне коммуникативно-мотивационный характер». [1]

Таким образом, согласованность содержания обучения и способов его подачи с профессиональными потребностями и интересами курсантов укрепляет все составляющие мотивации: потребности, интересы, эмоции, сами мотивы. Формирование устойчивого уровня мотивации учения обязывает преподавателя подбирать соответствующие учебные материалы, которые представляли бы собой когнитивную, коммуникативную, профессиональную ценности, носящие творческий характер, стимулировали бы мыслительную

активность учащихся. Использование в образовательном процессе по иностранному языку материала, связанного с дальнейшей профессиональной деятельностью курсантов, создает условия, мотивирующие учебный процесс, а также способствует углублению и расширению сферы познавательной деятельности учащихся.

Список литературы

1. Гусев А.В. Связь обучения и мотивации при изучении иностранного языка / <http://rspu.edu.ru/li/journal>
2. Зимняя, И. А. Психологические аспекты обучения говорению на иностранном языке. [Текст]/ И.А. Зимняя. - М. Просвещение, 1978
3. Карась, И.С. Мотивационный подход при обучении иностранному языку. [Текст]/ И.С. Карась, Ю.В. Тропкина// Межвузовский сборник статей и тезисов «Новое в лингвистике и методике преподавания иностранных языков». - С.Петербург, ВИТИ, 2012, С.69-73.

Маркелова Ю.В.

Оренбургский государственный университет (филиал), Кумертау

ЛИДЕРСКИЕ КАЧЕСТВА СТУДЕНТА: ПРОБЛЕМЫ И ПЕРСПЕКТИВЫ РАЗВИТИЯ

В докладе рассматриваются лидерские качества студента вуза, определяются проблемы, с которыми сталкивается система образования для развития лидерских качеств будущего выпускника, а также рассматриваются альтернативные технологии в развитии лидерских качеств.

Лидерские качества, развитие лидерских качеств, лидер, лидерство.

Активность современного студента вуза постоянно заставляет систему высшего образования адаптировать педагогические технологии в образовательном процессе с учетом его «нарастающих» потребностей. Развитие лидерских качеств студента – это новые «требования» вузовского студенчества и новых образовательных стандартов. Актуально развивать лидерские качества студента вуза, еще и потому что они являются одним из основных атрибутов конкурентоспособности будущих профессионалов. В связи с чем перед образовательными организациями стоят приоритетные задачи по развитию потенциала созидательной активности студен-

тов в интересах государства на основе формирования у выпускников вуза лидерских качеств, которые обеспечивают профессиональные компетенции по организации и управлению в коллективе.

Для полного анализа поставленной проблемы, посмотрим теории и отличия изучения проблемы лидерства в отечественной литературе. Первый этап относят на конец XIX - начало XX веков, он характеризуется изучением поведения героев и толпы, над которым занимались Н.К. Михайловский («Герои и толпа» 1882 г., «Еще о героях» 1891г., «Еще о толпе» 1893г.), Л. Войтоловский («Каждый герой - это этап в развитии масс»). Они пришли к выводу, что герой - это человек, кто первым совершает желание толпы, выделяя характеризующие черты героя того времени: необычность; возраст; пол; способность увлечь за собой толпу; использование механизма подражания. Сущность их теории заключается в том, что понятие герой рассматривается, как обыденность, неформальность, и сни-

мает ореол исключительности с героя и являлась, несомненно, шагом вперед в понимании лидерства, и само это понимание близко к совершенному. Для всех исследований, характерных этому этапу, проблема лидерства рассматривалась с позиций и мнений ученых, но не доказывалась экспериментами, а лишь историческими примерами.

Второй этап (начало XX века - досоветский период) положил начало экспериментальным исследованиям изучения проблем лидерства, к нему относят выдающихся русских ученых А.Ф. Лазурского, В.М. Бехтерева. Работы В.М. Бехтерева направлены на изучение механизма воздействия одного человека на другого, он выделил два основополагающих способа воздействия с помощью внушения и убеждения. Труды А.Ф. Лазурского известны классификацией личностей по отдельным типам. Ярким представителем этого периода в России был А.С. Залужный, он исследовал детские коллективы, периоды социализации детей, но ценность его исследований заключается для нас в том, что он выявил и экспериментально доказал, что по мере развития коллектива происходит выделение лидера группы.

В третий период (1920-1930г.) происходит расцвет направлений по проблеме лидерства, создаются различные методики для изучения личности лидера, разрабатываются типологии лидеров. Эльконин Д. Б. составил типологию вожаков, Витке Н. А. - обратил внимание на роль личности руководителя коллектива, разработав типологию стилей руководства.

Вклад в отечественную лидерологию внес советский врач - психолог, педагог Е.А. Аркин [2] рассматривая детские коллективы:

- сила вожака не абсолютизировалась, влиянии на группу подчеркивалась через роль членов группы;

- программа - методика, включает объяснение 23 качествам;

- в большинстве детских групп вожаками становились мальчики; девочки же были вожаками «группировок», не распространяя своего влияния на всю группу детей.

Анализ трудов отечественных ученых показывает, что ученые были знакомы с

зарубежными работами, и их направленность исследований имеет общие черты в создании типологии лидерства, в установление половых различий лидеров. Много исследований направлены на детские группы дошкольного и школьного возраста, а вот подростков в высшей школе рассмотрено мало.

Характерными чертами следующего этапа (серия 60-х - сер. 80-х годов) были:

- формирование исследовательских школ;

- уменьшение дистанционности от зарубежных исследований;

- специфика понимания лидерства, развившаяся в разделении понятий лидерства и руководства;

- создание типологией лидерства;

- активизация инструментария;

- формирование подхода к лидерству с позиции развития группы;

В данном этапе хотелось бы отметить научные труды Кричевского Р.Л. [3], он один из первых отечественных исследователей рассмотрел коллектив старшеклассников, анализировал механизм лидерства в этих коллективах, мотивацию и механизм выдвижения в позицию лидера. Ближе к 80-годам прослеживается аспект лидерства в педагогических работах, выделение ролей лидеров в «микроруппах», в условиях первичного учебного коллектива на основе личных симпатий группы. Исследования показывают, что лидеры учебных групп авторитетны, имеют психологическое влияние на других, и оказывают значительное воздействие.

Для этапа (последняя четверть XX века и начало XXI века) характерно наблюдение проблемы лидерства с двух точек зрения - гендерной и культурной, к ярким представителям можно отнести Е.В. Егорова (1983), Г.Г. Дилигенский (1996), Е.В. Кудряшова (1996), Е.Б.Шестопал (1996). Егоровой Е.В. рассмотрены психологические портреты известных личностей Гитлера, Бисмарка и других для выявления основных признаков лидерства. Дилигенский Г.Г. и Шестопалов Е.Б. продолжили изучать личности, такие как де Голля, Клинтона и других, чтобы также выявить основные закономерности лидеров. Данный этап направлен на изучение личности политических лидеров (президент, советники), принятые ими

внешнеполитические решения, рассматривается с позиции психоаналитического, необихевиорального и типологического подходов [1].

Таким образом, лидерство – это неизбежный процесс влияния одних более сильных по духу, и набору личностных характеристик над более слабыми, ведомыми людьми.

В исследовании был подробный анализ каждого этапа появления лидерства, представлены ученые занимающие изучением понятия лидерства, рассмотрены их точки зрения, которые дали возможность объективному взгляду на «лидерство».

В XXI веке исследования развития лидерских качеств проводятся в рамках развития эмоционального интеллекта, такими современными учеными, как Джолеман Д., Барон Ф., Саловой Р. Они считают, что каждый человек в коллективе обязан быть лидером, тогда вся командная работа будет эффективной, также как и личная. Основная задача использовать эффективные инструменты, технологии, программы для развития лидерства (в зоне личной ответственности). Невозможно подобрать универсальную программу развития лидерских качеств, т.к. она носит индивидуальный характер, подстраивается под коллектив, окружающую среду, под диагностированный уровень развития лидерских качеств [2]. Однако каждая программа включает в себя следующие основные инструменты:

- подготовка. Необходимо выявить цели развития лидерских качеств участников программы, продиагностировать их личные качества, составить профиль развития лидерских качеств.

- тренинг, основная технология для взаимодействия всех участников эксперимента (программы), на основе предыдущего этапа, формируются качества и компетенции;

- поддержка. Важный момент в развитии лидерских качеств, когда пройдена диагностика, проведен тренинг, участники (студенты) нуждаются для выстраивания полученных навыков и компетенций – поддержки профессионалов (коуча, тренера, преподавателя).

- оценка результата. На протяжении всех «действий», «сценариев» проводится

мониторинг уровня развития лидерских качеств. Который позволяет подобрать механизмы для укрепления (развития) лидерских качеств.

Еще одним из перспективных направлений развития лидерских качеств студентов является разработка стратегии развития лидерства, в которой определяется миссия, цель, задачи, этапы, критерии оценки развития лидерских качеств у студентов, назначение ответственных, период реализации стратегии и конкретный результат. Важно в рамках стратегического планирования развития лидерских качеств студентов в образовательном процессе учесть возможность дополнительного (факультативного) обучения, рабочие задания (индивидуальные и командные проекты), специальные задания (инициативы), наставничество, обратную связь.

И еще одним перспективным направлением хочется выделить формирование лидеров по сформированному уровню развития, их компетенциям и географическому расположению. Лидер сформированным уровнем, с определенными функциями, с конкретными потребностями в соответствии с географией, регионом объединяется в понятие «кадровый эскалатор». Данное понятие вводится Чараном Р, Дроттером С., рассматривает не только воспитание лидеров, а именно как лидеры располагаются по «лестнице», и какие ценности и технологии их объединяют [3].

Таким образом, были рассмотрены трудности, с которыми сталкиваются при развитии лидерских качеств в образовательной среде, а также основные перспективы в развитии лидерских качеств личности (студента).

Список литературы

1. Кови С. Р. Лидерство, основанное на принципах / С. Р. Кови. – М.: Альпина Бизнес Букс, 2008. - 300 с.
2. Макаров С.Н. Лидерство как ресурс эффективности в управлении // Среднерусский вестник общественных наук - 2015. - № 2 (38). - С. 42.
3. Ерёмкина И.Ю. Приоритетность в управлении талантами на международных и отечественных нефтегазовых предприятиях // Сб. «Перспективы и закономерности модернизации современного общества: новый взгляд (экономические, социальные, философские, политические, правовые общенаучные аспекты)»: мат. МНПК. - 2014. - С. 165-169.

Норкулов Д.

Ферганский государственный университет, Фергана

СОВЕРШЕНСТВОВАНИЕ ТЕОРЕТИЧЕСКИХ ЗНАНИЙ ПО ФИЗИЧЕСКОМУ ВОСПИТАНИЮ УЧАЩИХСЯ ССУЗ

Получены результаты социологических исследований направленных на повышение теоретических знаний учащихся ССУЗ на основе разработанной и внедренной в учебный процесс программы по здоровому образу жизни учащейся молодежи.

Обучение учащихся ССУЗ основам теории физического воспитания всегда считалось важным элементом физкультурного образования на всех этапах образовательного цикла. Актуальной проблемой, наряду с практической частью образовательного процесса по физической культуре в среднем звене специального образования, является реализация обучения учащихся теоретическим основам физической культуры.

Проведенные социологические исследования выявили, что основная масса опрошенных преподавателей физического воспитания работающих в системе средних специальных учебных заведениях не уделяют должного внимания теоретической подготовке учащихся и заняты лишь вопросом их двигательной подготовленностью.

Анализ научно-методической литературы в сфере физической культуры выявил, что проблеме теоретических знаний учащихся ССУЗ посвящены лишь фрагментарные исследования и не обнаружено научно-обоснованных инновационных методических рекомендаций по улучшению процесса освоения теоретических знаний направленных на ведение здорового образа жизни подрастающего поколения.(1) Несмотря на положительные сдвиги, происходящие в последнее время в сфере физкультурного образования, слабым звеном остается проблема обучения основам теории физической культуры учащейся молодежи.

Возникает необходимость внесения корректив в учебные программы по физической культуре особенно это касается, учащихся средних специальных педагогиче-

ских учебных заведений, выпускникам которых предстоит работать с контингентом детей дошкольных образовательных учреждений. Нами было рекомендовано о выделении из общего количества учебных часов предоставить до 4 часов в годичном цикле обучения на проведение теоретических занятий равномерно распределенных по семестрам обучения.

С целью обоснования вышеизложенного был проведен педагогический эксперимент в колледже медицинского профиля. В эксперименте участвовало 60 учащихся-девушек второго года обучения распределенных на одну контрольную и две экспериментальные группы. В состав каждой группы вошли по 20 учащихся. Наш выбор данной возрастной группы девушек был обусловлен тем, что именно на этом возрастном этапе возникает особая необходимость овладения теоретическими основами физической культуры.

Контрольная и экспериментальные группы занимались по стандартной программе физического воспитания предусмотренных в колледжной системе образования.

Опытно-экспериментальная работа проводилась по программе, разработанной в соответствии с содержанием образовательного стандарта по физическому воспитанию.

Учащиеся контрольной группы получали теоретические знания традиционным образом, т.е. в процессе занятий физическое воспитание.

В первой экспериментальной группе основам теории физического воспитания посвящалось одно занятие в семестре. Принятие решения о проведении теоретических занятий таким способом обусловлено нашим предположением о том, что сведения, получаемые в течении занятия, усваиваются быстрее и прочнее, чем при получении их по темам в начале каждого занятия, которые практически не осуществляются.

Во второй экспериментальной группе основам теории физического воспитания посвящалось 6 занятий в каждом семестре обучения и выполнением домашних заданий по проблеме здорового образа жизни. С целью выявления эффективности предложенной программы обучения были прове-

дены социологические исследования методом анкетирования.

Результаты проведенных социологических исследований по выявлению уровня теоретических знаний учащихся ССУЗ представлены в таблице.

Таблица

Группа	Неправильные ответы по заданиям и разделам				Сумма баллов $x \pm \sigma$	P
	Теоретические основы ФК	Психолого-педагогические основы ФК	Медико-биологические основы ФК	Базовые виды физкультурно-спортивной деятельности		
Контрольная (n=20)	2,2	2,65	2,55	2,5	10,1±0,35	>0,01
	1,8	1,7	2,15	2,25	12,1±0,42	
Экспер.1 (n=20)	2,2	2,3	2,6	2,4	10,5±0,43	<0,01
	0,45	1,0	0,95	0,85	16,7±0,56	
Экспер.2 (n=20)	2,4	2,4	2,5	2,15	10,2±0,49	<0,01
	1,05	1,4	1,4	1,2	14,9±0,37	

Анализ результатов, полученных в ходе педагогического эксперимента, выявил, что проведение 5 минутных теоретических знаний в процессе практических занятий по физическому воспитанию в системе средних специальных учебных заведениях не дают положительного результата. Внедренная в учебный процесс по физическому воспитанию программа теоретических знаний в сочетании с выполнением домашних заданий выявили

их высокую эффективность. В 1 экспериментальной группе прирост в уровне проявления теоретических знаний увеличился на 4,2%. Во 2 экспериментальной группе прирост теоретических знаний составил 8,7%.

Список литературы

1. Ханкельдиев Ш.Х. Физический статус учащейся молодежи: монография. Ташкент, 2018. 434 с.

УДК 372.851

Ревкова В.И.
СОШ, Орел

ВСЕГДА ЛИ ЗАНИМАТЕЛЬНЫЕ ЗАДАНИЯ ЭФФЕКТИВНЫ В ОБРАЗОВАТЕЛЬНОМ ПРОЦЕССЕ?

В докладе обосновывается, что эффективность включения занимательных заданий в образовательный процесс зависит от умения органически включать занимательный материал в структуру занятия, наделяя его основными дидактическими, развивающими и познавательными функциями.

Образование, познавательный интерес, занимательные задания.

Значение познавательного интереса в образовательном процессе огромно, кроме того, отмечается снижение интереса к обучению у учащихся. В послед-

ние годы найти решение данной проблемы пытаются не только теоретики дидактики, но и специалисты-практики, преподаватели. Уроки с использованием элементов необычного, неординарного, неожиданного, даже комического, мотивируют школьника к изучению предмета и помогают создать эмоционально положительную среду обучения. Максимально интересный образовательный процесс – главная задача дидактики. Успех обучения обеспечивается доброй волей, развить которую

можно, решая занимательные задания [4, с. 88]. Преимущество большинства занимательных заданий обеспечивается тем, что, решая их школьнику часто приходится менять ход мысли на противоположный. Способность изменить ход мысли на противоположное – это самое ценное качество ума, его гибкость, освобождая мышление от стереотипов [1, с. 65].

Казалось бы, включение таких заданий, поощряющих работу мысли, позволит справиться с возникшей проблемой. Давайте сначала посмотрим на сложившиеся тенденции в практике включения в образовательный процесс занимательных задач.

Основная ошибочная тенденция большинства педагогов определяется ошибочным мнением, что использование любых занимательных заданий всегда приносит положительный результат. Привносимые занимательные – развлекательные задания, заимствуются из внеклассных мероприятий, но редко кто задумывается, что только их малая часть пригодна к использованию в классе. Большую пользу приносит не конкретный материал из внеклассных занятий, а лишь определенные идеи, приемы, формы уместные на уроке.

Как следствие таких ошибок наблюдается возникновение второй негативной тенденции: педагоги делают упор на занимательные, интересные, увлекательные материалы и полностью (за редким исключением) не учитывают необходимость при этом реализации дидактических функций. У педагогов формируется ошибочное мнение, что роль занимательных заданий сводится к поднятию тона обучающихся, давая им тем самым короткий отдых и т. д. Несмотря на то, что такого рода занятия интересны обучающимся, результативность и полезность таких занятий становится очень низкой, потому как необдуманное и неправильное использование таких типов заданий попросту отвлекают от целей урока и сопутствующие пункты урока теряют эффективность. Включая в занятие какой-либо конкретный развлекательный материал, педагоги получают совершенно противоположный результат, ученики надолго отвлекаются от образовательного процесса.

Другая крайность – использование учителем ограниченного количества зани-

мательных техник. В результате презентация развлекательного материала также мало эффективна из-за своей однотипности.

Наиболее продуктивным является тенденция, когда педагоги самостоятельно пытаются создавать собственные развлекательные материалы, что обеспечивает более глубокое понимание сути заданий и делает их эффективнее.

«Техника» внедрения занимательного материала – зачастую оставшиеся несколько минут урока, также несостоятельна. Это позволяет лишь кратковременно увеличить интерес обучающегося к получению знаний.

Единственный правильный способ ускорить познание – использовать способы обучения, ускоряющие интеллектуальное развитие (конечно в гармоничном единстве с ним, без ущерба для очевидного развития) [4, с. 72].

Во-первых, все удовольствие от учебы, вслед за К. Д. Уйским, можно разделять на «внешнее» и «внутреннее», где «внутреннее» развлечение для субъекта предпочтительнее «внешнего» и его доля постепенно в процессе обучения увеличивается [2, с. 132].

Во-вторых, можно все материалы, имеющие занимательный характер разделить на интересные по форме и содержанию.

В-третьих, развлечения на уроках не должны перерasti просто в забаву, задания, должны соответствовать программным материалам

Единственный правильный способ ускорить познание-использовать способы обучения, ускоряющие интеллектуальное развитие (конечно в гармоничном единстве с ним, без ущерба для очевидного развития).

Чтобы творчески работать, необходимо этому специально учиться. Вначале изучить передовой опытом творческой деятельности. Нужно понимать, что узнать новую идею, это еще не готовность самостоятельной деятельности, препятствие на этом пути поиска нового является шаблонность в мышлении.

Уроки будут гораздо более продуктивными, если будет возможно органически включать развлекательный материал в

структуру занятия, наделяя его основными дидактическими, развивающими и познавательными функциями и тем самым разрушать очевидную границу между развлекательным и образовательным материалом. Занимательные задачи способствуют проникновению в сознание школьника сначала чувство красоты, а затем систематическое изучение создает понимание красоты ее методов.

Список литературы

1. Зенкевич И.Г. Эстетика урока математики: Пособие для учителя. - М.: Просвещение, 1981. - 295 с.
2. Игнатъев, Е.И. В царстве смекалки / Е.И. Игнатъев. - М.: Терра-Книжный клуб, 2008. - 304 с.
3. Курант Р., Роббинс Г. Что такое математика? - 4-е изд., стер. - М.: МЦНМО, 2007 г. - 322 с.
4. Щербакова Ю.В. Занимательная математика на уроках и внеклассных мероприятиях. -М.: «Глобус», 2010. - 315 с.

УДК 58.051:547.216:543.429.23

Садриева Э.Р., Рыков С.В.

Школа № 1454 «Тимирязевская», Москва

ПРИМЕР ПРОЕКТНОЙ ДЕЯТЕЛЬНОСТИ В 4-ОМ КЛАССЕ

Проектная, исследовательская деятельность учащихся прописана в федеральных государственных образовательных стандартах, закреплена Законом «Об образовании РФ». Проектная деятельность подготавливает учащихся к реальным условиям жизни, выводит из стен школы в окружающий мир. «Проект» - в буквальном переводе с латинского «брошенный вперёд». Современная школа должна готовить своих учеников к жизни в новом мире. Рассмотрен проект, выполненный учениками 4 класса, по разработке простого бытового способа получения качественной питьевой воды.

Начальная школа, методика проектов, умение учиться, роль педагога, питьевая вода, базовые знания, задача образования, роль родителей.

Девизом проектной деятельности могут служить слова китайской пословицы: «Скажи – и я забуду. Покажи – и я запомню. Вовлеки – и я научусь».

Сегодня вместо простого усвоения знаний, умений и навыков требуется развитие личности ребенка, его творческих способностей, самостоятельности мышления. Проектная деятельность подготавливает учащихся к реальным условиям жизни, выводит из стен школы в окружающий мир. «Проект» - в буквальном переводе с латинского «брошенный вперёд». Современная школа должна готовить своих учеников к жизни в новом мире. Школа (в первую очередь начальная!) призвана воспитать человека так, чтобы он мог жить в обществе, стал востребованным в нём. Что сегодня важно в

начальной школе кроме базовых знаний по математике и правописанию? Важнейшая задача начальной школы - дать ученикам определённый круг прочных знаний и умений. Младший школьный возраст является начальным этапом вхождения в проектную деятельность, закладывающим фундамент дальнейшего овладения ею. При организации проектной деятельности в классах учитывают возрастные и психолого-физиолого-гигиенические особенности учеников. К работе над проектами привлекаются родители, которые на протяжении всей работы мотивируют детей, советуют, наблюдают, помогают в сборе информации, оформлении, контролируют соблюдение техники безопасности, график выполнения работ. Однако при этом важно, чтобы родители не брали на себя творческую часть работы детей над проектами. Рассмотрим проект, выполненный учениками 4 класса, по разработке простого бытового способа получения качественной питьевой воды.

Питьевая вода является важнейшим экологическим фактором, влияющим на здоровье детей и взрослых. Вода питьевая – вода, предназначенная для питья и хозяйственно-бытовых нужд населения. Имеется Государственный стандарт РФ «Вода питьевая. Гигиенические требования и контроль качества», который определяет безопасность воды для жизни

человека. К органолептическим параметрам качества питьевой воды относятся методики определения и измерения параметров запаха, вкуса, цветности, прозрачности, мутности. При кипячении московской водопроводной воды на стенках чайника со временем образуется осадок желтоватого цвета. Значит, в обычной жизни вместе с кипяченой водой мы выпиваем и часть этого осадка. Сегодня большинство московских жителей использует в своих квартирах различные фильтры «кувшинного» или проточного типа. Хорошо известно 3 простейших способа очистки воды: кипячение, отстаивание и вымораживание. Мы выбрали метод вымораживания.

Замысел разработки проекта – создать дешёвое бытовое устройство для уменьшения осадка в воде, проверить его эффективность и сделать его удобным для изготовления и использования в любой семье любого достатка. Причем, устройству для очистки воды должно быть сделано руками школьников.

Разработка проекта включала 3 этапа.

Этап 1. Исследовательский.

Цель исследования – доказать, что методом замораживания кипяченой водопроводной воды можно выделить в растаявшей воде видимый невооруженным глазом осадок и отделить его от чистой воды.

Этап 2. Разработка и изготовление устройства для бытовой очистки водопроводной воды.

Этап 3. Испытание практическое.

В физической химии известен закон, согласно которому при замерзании жидкости сначала в наиболее холодном месте кристаллизуется основное вещество, а уж в последнюю очередь (т.е. в наименее холодном месте) затвердевает всё, что было растворено в основном растворе: всякие примеси, газы, растворённый воздух, грязь, другие компоненты. В домашних условиях очистку воды способом направленной кристаллизации можно организовать очень просто. Нужно: -- Полимерные прозрачные бутылки из-под минеральной воды объёмом 1,5; 2; 2,5л. -- Кран, навинчиваемый на горлышко бу-

тылки. --Пробку на доньшке бутылки. -- Штатив для удержания бутылки в вертикальном положении.

Кипятим водопроводную холодную воду в чайнике. Остужаем кипячённую воду до комнатной температуры. Заливаем в полимерную прозрачную чистую бутылку со специальной закрытой пробкой на её доньшке остуженную воду под самое горлышко без воздушного пузыря. Навинчиваем на горлышко бутылки кран. Помещаем бутылку на мороз (желательно в вертикальном положении горлышком вниз). Выжидаем полного замораживания воды в бутылке. Помещаем замёрзшую бутылку в штатив горлышком вниз при комнатной температуре. Наблюдаем выпавший осадок в полностью растаявшей воде в горловине бутылки. Открываем пробку на доньшке бутылки. Открываем кран. Сливаем медленно осадок с присосочной жидкостью в любую посуду. Закрываем кран. Очищенная от осадка вода готова для использования – качественного удовлетворения питьевых потребностей человека. Практические затраты на доочистку воды в домашних условиях незначительны.

Использование метода проектов позволяет развивать творческие способности, логическое мышление, стремление самому открывать новые знания. Эта педагогическая технология может быть эффективно использована, начиная с начальной школы, при этом, не заменяя традиционную систему, а органично дополняя, расширяя её.

Список литературы

1. Макаров Ю. Метод проектов // Начальная школа. Первое сентября, 2006, №10, с.4-7.
2. Соколова Т.Е. Информационная культура младшего школьника: Учебно-методическое пособие (Вып.1-5). - Самара: Издательство "Учебная литература", 2007.
3. Сухаревская Е. Проекты и исследования // Начальная школа. Первое сентября, 2008, №5, с.10-15.
4. Лабза А. Журнал «Химия и жизнь». 1990. №1. с.48.
5. Скоробогатов Г.А., Калинин А.И. «Осторожно! Водопроводная вода!» Изд-во СПГУ, 2003 г.

Свежинцева Е.В.

Ангарский техникум рекламы и промышленных технологий, Ангарск

ЗНАЧЕНИЕ ПРОФЕССИОНАЛЬНОГО ОБУЧЕНИЯ В ИСПРАВИТЕЛЬНЫХ УЧРЕЖДЕНИЯХ ДЛЯ ТРУДОВОЙ АДАПТАЦИИ И РЕСОЦИАЛИЗАЦИИ БЫВШИХ ОСУЖДЕННЫХ ИРКУТСКОЙ ОБЛАСТИ

Данная статья носит информационный характер и ориентирована на узкий круг специалистов: психологов, социальных педагогов, руководителей профессиональных образовательных организаций, ведущих подготовку по программам профессионального обучения. Следует обратить внимание, что проблему трудовой адаптации бывших осужденных, в том числе, могут решать центры занятости населения.

Профессиональное образование, профессиональное обучение, трудовая адаптация, правонарушение, социализация.

В настоящее время вопрос о трудовой адаптации бывших осужденных и их дальнейшей ресоциализации стоит особенно остро, поскольку количество лиц, отбывающих наказание в местах лишения свободы, по-прежнему очень велико. Конечно, их не так много по сравнению с одним из самых трагичных периодов в новейшей истории России – «лихими девяностыми», но для страны с развитой экономикой данный уровень по-прежнему высок. Особенно высок уровень совершения повторных преступлений одними и теми же лицами.

Самыми распространенными видами нарушения уголовного законодательства являются кражи, грабежи и разбойные нападения. За них же предусмотрены не самые суровые наказания. А лица, совершающие эти преступления, считаются некой своеобразной «элитой» в тюремной среде [1, С.19].

Для начала необходимо разобраться, что же все-таки толкает людей на совершение противоправных действий и нарушение закона? По статистике именно имущественные преступления являются самыми «популярными». Следовательно, и преступлений, совершаемых с целью получения наживы, всего больше. Например, только в 2019 г на территории Иркутской области было совершено 1449 преступлений, классифицированных как

«грабеж», и 2134 кражи (всего было зафиксировано 49 тыс. преступлений) [3]. Что подтверждает вышеизложенную мысль.

Исходя из этого, можно сделать вывод, что уровень благосостояния и социально-бытовые условия некоторых жителей Иркутска и Иркутской области остаются на весьма низком уровне, то и вынуждают некоторых (подчеркивается – не все преступники находятся в бедственном положении и вынуждены добывать средства на жизнь незаконным путем) совершать преступления. Конечно, это несколько не оправдывает их противозаконные действия, но и должно натолкнуть нас на мысль, что не все далеко так спокойно и благополучно в нашем современном обществе.

Значение адаптации бывших осужденных особенно актуально для Иркутской области вследствие того, что на ее территории находится значительное количество пенитенциарных учреждений (СИЗО, исправительных и лечебно-исправительных учреждений). К тому же, примерно с конца века, Иркутская губерния считалась ссыльным краем. На территории региона отбывали наказание в виде ссылки участники восстания декабристов, Иркутская область входит в список 10 регионов России с самым большим числом мест лишения свободы. Так, помимо Иркутской области, в этот список вошли (табл.). Сейчас в учреждения пенитенциарной системы РФ созданы абсолютно все условия, для того чтобы осужденные как можно меньше чувствовали себя «оторванными» от реальности – они имеют доступ к телефонной связи и Интернету, для них организованы на территории исправительных учреждений спортзалы, спортплощадки, библиотеки, но самое главное – у заключенных есть возможность (а с 2013 г – обязанность в соответствии со ст. 108 УК

РФ) получить рабочую профессию, да и вообще научиться читать и писать, поскольку нередки случаи, когда человек попадает в места заключения, не обладая даже элементарными навыками счета и письма (по данным ГУФСИН – это примерно 1 человека из 400) [5, С.28]. Все эти меры были приняты для того, чтобы после своего освобождения уже бывшие осужденные смогли как можно быстрее адаптироваться в обществе, например, найти себе работу по профессии, которой был обучен в исправительном учреждении. Следует особенно подчеркнуть тот факт, что теперь труд заключенные не используется только для того, чтобы удовлетворить нужды колонии, но и для его собственного блага.

Таблица. Регионы России с числом мест лишения свободы [2]

Место	Наименование региона	Количество учреждений
1	Красноярский край	42
2	Свердловская область	36
3	Пермский край	26
4	Кемеровская область	25
5	Приморский край	25
6	Республика Коми	22
7	Кировская область	22
8	Нижегородская область	22
9	Челябинская область	22
10	Иркутская область	22

На базе ГУФСИН России по Иркутской области осуществляют деятельность 5 образовательных учреждений ФСИН России, в которых осужденные обучаются по 5 специальностям среднего профессионального образования и 47 направлениям профессиональной подготовки [6].

Программы профессионального образования предполагают рассчитаны на обучение продолжительностью 2 года и 10 месяцев. По окончании обучению осужденным выдается диплом государственного образца.

Продолжительность обучения профессиям по программам профессионального обучения составляет 5 месяцев. По окончании осужденные получают свидетельство о профессии рабочего.

Для самих бывших осужденных получение рабочей профессии также плюс, поскольку теперь у них есть возможность заработать деньги, «влиться» в социальную жизнь, рабочий коллектив, завязать новые знакомства, так как все это могло быть ими потеряно за годы, проведенные в исправительном учреждении.

Положительную роль трудовой адаптации бывших осужденных можно отметить и для рынка труда, поскольку далеко не секрет, что рабочие профессии очень востребованы, но не слишком популярны среди трудоспособного русскоязычного населения, поэтому так часто подрядчики используют услуги рабочих (чаще всего нелегально проживающих на территории РФ) из стран ближнего зарубежья, которые в свою очередь не всегда обладают достаточными навыками и квалификацией даже в рабочей профессии. Другое дело, что оплата труда их вполне соответствует качеству выполняемой ими работы. Именно поэтому целесообразней было привлекать к труду также бывших осужденных, которые имеют навыки и опыт работы, пусть и в исправительном учреждении.

Значение профессионального образования, профессионального обучения для бывших осужденных также заключается в возможности граждан, ранее не имевших рабочих профессий, но в силу судебных ограничений, не имеющих возможности больше вернуться к прежнему роду деятельности (в основном это экономические преступления, сопровождающиеся дисквалификацией и лишением права занимать определенные должности в течение определенного момента времени), получить доход законным путем благодаря имеющемуся диплому или свидетельству.

Однако, выйдя на свободы из мест заключения, уже бывший осужденный сталкивается с массой проблем. В первую очередь, отсутствие возможности получить место работы в большинстве крупных компаний. Сейчас многие организации могут позволить себе получить доступ к базам данных МВД и ФСИН, в которых представлена вся информация: о наличии судимости, уголовной статье, сроке наказания, дате погашения судимости и т. д. И, естественно, что в 100% случаев на осно-

вании наличия судимости гражданину отказывают в приеме на работу. И дойдя до крайней степени нужды, недавно освобожденный начинает делать все для того, чтобы выжить. Соответственно, чаще всего он идет на преступление.

Проблемой трудовой адаптации бывших осужденных не занимается ни одно из действующих государственных учреждений. Ведомственные подразделения ФСИН не уполномочены, УУП МВД занимаются только фактической фиксацией нахождения бывших осужденных по месту их пребывания (так называемые «ежемесячные отметки»). Вся забота о людях, оказавшихся в трудном финансовом, материальном и психологическом положении, перекладывается на общественные организации. Их создают неравнодушные люди из числа таких же бывших осужденных или люди, чьи родственники, друзья или близкие уже были в таком положении. Следует отметить, что реальная помощь от деятельности таких организаций есть. Так, в 2018 г. из 633,5 тыс. освобожденных только 99,4 тыс. смогли найти работу [3]. Из них 69,8 тыс. смогли трудоустроиться благодаря усилиям волонтеров из числа общественных организаций подобной направленности.

Каково же все-таки значение профессионального образования в колониях для трудовой адаптации бывших заключенных в современном обществе? Возможность бывших осужденных найти себе работу позволит им получить средства для существования, что в свою очередь

будет способствовать снижению уровня рецидива у данных категорий граждан, поскольку человек, у которого есть средства на жизнь, никогда не станет убивать или грабить ради того, чтобы элементарно выжить. Конечно, это касается только тех граждан, что совершили свои преступления из крайней нужды или попавшие за решетку по ошибочному обвинению.

Таким образом, значение трудовой адаптации играет весьма положительную роль как для самих бывших осужденных, позволяя им ускорить процесс ресоциализации, так и для улучшения криминальной обстановки и сокращения числа преступлений особенно из числа рецидивов.

Список литературы

1. Голенок Т.В. Этапы социальной адаптации лиц, освобожденных их мест лишения свободы / Т.В. Голенок // Вестник Приазовского государственного технического университета. – 2017. - № 1. – С.19-26.
2. Миняева Т.Ф. Трудовая адаптация осужденных / Т.Ф. Миняева // Пробелы в российском законодательстве. – 2018. - № 1. – С. 12-18.
3. Отчеты Фонда «В защиту прав заключенных» [Электронный ресурс] // Режим доступа: <http://www.zashita-zk.org/1D9A1F88>
4. Шевченко А.М. Социальная реабилитация бывших осужденных: автореф. дисс. – канд. социологич. наук. – Ростов-на-Дону, 2011 г. – 143 с.
5. Шлыков В.В. Организационно-правовые основы производственной деятельности исправительных колоний в целях исправления и трудовой адаптации осужденных: автореф. дисс. – канд. юрид. наук. – Саратов, 2015. – 22 с.
6. Официальный сайт ГУФСИН России по Иркутской области.

УДК 372.882

Сенаторова С.В.
СОИРО, Саратов

ПРИБОЩАЕМ К ЧТЕНИЮ ЧЕРЕЗ ПРОЕКТНУЮ ДЕЯТЕЛЬНОСТЬ ПО ЛИТЕРАТУРЕ

Статья посвящена вопросам организации проектной и исследовательской деятельности в средней и старшей школе, поскольку защита таких работ – основная оценка достижения метапредметных результатов. Нами были предложены темы и направления проектов по творчеству мало изучаемого в школе писателя – Саши Черного. В силу своей новизны для учащихся творчество

этого писателя – безгранично благодатное поле для проектной и исследовательской деятельности как индивидуальной, так и коллективной.

Методика преподавания литературы, проектная деятельность, исследовательская деятельность, Саша Черный.

В настоящее время, согласно требованиям федеральных стандартов основного и среднего общего образования, основной процедурой итоговой оценки достижения метапредметных результатов является защита итогового индивидуального проекта (9 класс) и защита исследовательской работы (11 класс), выполняемых обучающимися в рамках одного или нескольких учебных предметов [1, с. 12]. Понятно, что готовить детей к проектной и исследовательской деятельности нужно заранее, начиная с 5 класса.

Хотелось бы обратить внимание словесников на творчество Саши Черного, которое – в силу своей новизны для учащихся – безгранично благодатное поле для проектной и исследовательской деятельности как индивидуальной, так и коллективной.

Саша Черный создал много замечательных произведений (в стихах и прозе) для детей, его вклад в русскую детскую литературу ещё только предстоит осмыслить и оценить. Его творчество стало продолжением традиции русской классики, ведь все оно проникнуто мыслью, что каждый одинок в мире, где борется добро со злом, что против враждебных сил мира нужно сражаться людям с чистыми, как у детей, помыслами и открытым сердцем. Его стиль, искрометный, легкий, наполненный добрым юмором, насыщенный яркими запоминающимися образами, богатый необычными приемами построения стиха как в лексике, так и синтаксисе, не может не полюбить маленьким читателям. Кроме того, поэзия Саши Черного учит детей состраданию и любви к окружающему миру, становится для них источником нравственности.

Учащиеся 5 классов с удовольствием работают над проектом «Мир детских игр и забав в стихах Саши Черного». Продуктом проекта станет сценарий спектакля и сам спектакль, поставленный для учащихся начальных классов.

Ученикам 6 классов интересно и полезно исследовать отличительные языковые черты детской лирики Саши Черного, особенности его стихосложения. Результатом проекта, при условии собрания индивидуальных мини-исследований воедино, может стать иллюстрированная литерату-

роведческая брошюра [2, с. 73] «Поэтический стиль Саши Черного».

Семиклассникам предлагается прочитать рассказы Саши Черного глазами взрослых, ответить на проблемный вопрос: «Что найдут для себя взрослые читатели в рассказах Саши Черного для детей?»

Учащимся 8 и 9 классов будет интересно провести сопоставительный анализ повести «Дневник фокса Микки» как с классическими произведениями, так и с современной литературой, например, повестью Михаила Самарского «Радуга для друга». А можно попытаться создать свои собственные литературные произведения от лица животного. Большую помощь при этом окажет стратегия РАФТ (Роль, Автор, Форма, Тема) технологии развития критического мышления через чтение и письмо.

Старшеклассникам можно предложить посмотреть спектакль с текстами Саши Черного и музыкой Д.Шостаковича, премьера которого в столичном театре «Школа драматического искусства» состоялась в сентябре 2016 года. В 1960-м году стихи полузабытого поэта-эмигранта вдохновили композитора на создание цикла песен и романсов. Чтобы не возникло проблем с цензурой, он добавил подзаголовки «Картинки прошлого». Шесть актеров читают стихи С.Черного, репризы, мысли вслух, поют еврейские песни, «сами получают удовольствие от поисков подтекстов и скрытых смыслов» [3].

«Никогда не спорь, ибо все одинаково верят в свои заблуждения». Много таких советов в свое время опубликовал Саша Чёрный, лирик и сатирик, поэт Серебряного века, «в котором серебра было не так много, как звенящей меди, уморительно насмешливой или горькой от великого сожаления» [3].

«Актуальны ли мысли Саши Черного сегодня? Кому, по вашему мнению, просто необходимо посмотреть этот спектакль? Почему люди, достойные сатиры, не всегда её понимают?» – ответы на эти вопросы заставят учащихся пристальнее посмотреть во внутренний мир Саши Черного, оценить его нравственную и гражданскую позицию, освоить творчество поэта начала XX века. И может быть, они поймут главное: как ни антагонистичны поэту мещане и

обыватели, он не ненавидит их, а отчаянно ждет чуда – превращения.

Тема исследования «Почему в середине XX века стихи Саши Черного, находившиеся под запретом, вдохновили Дмитрия Шостаковича написать вокальный цикл «Сатиры»? выведет учащихся на межпредметное исследование (литература и музыка), где будет место не только анализу сатирических стихов Саши Чёрного, но и личности Дмитрия Шостаковича, одного из крупнейших композиторов XX века.

Любое из этих исследований будет, прежде всего, интересно ученикам, а ведь давно известно, что интерес – это самая сильная побудительная причина любой деятельности. Может быть, и интерес к чтению книг у современных подростков возникнет именно тогда, когда им захочется узнать до конца историю чудесного фокса Микки, прочитать «Приключения Робинзона Крузо», ведь о них известно даже маленькому мальчику из рассказа Саши Черного «Игорь-Робинзон». А может

быть, им захочется такого «сияющего» счастья, которое испытала девочка Маня из рассказа Саши Черного «Рождественский ангел», отдав свою рождественскую елку и все гостинцы бедным детям. И это тоже очень важно – пробуждать в детях добро.

Саша Черный верил в детей, которые вырастут большими и изменят этот мир. Поможем ему в этом: откроем вместе с детьми книги Саши Чёрного.

Список литературы

1. Байбородова Л.В., Серебренников Л.Н., Проектная деятельность школьников в разновозрастных группах: пособие для учителей и общеобразоват. организаций / Л.В. Байбородова, Л.Н. Серебренников. М.: Просвещение, 2013. – 175 с.

2. Громова В.И., Сторожева Т.Ю., Готовим итоговый проект по русскому языку и литературе: практикум / В.И. Громова, Т.Ю. Сторожева. Саратов: ГАУ ДПО «СОИРО», 2017. – 152 с.

3. Новости культуры [Электронный ресурс]. – Режим доступа: http://tvkultura.ru/article/show/article_id/155998/brand_id/59983/type_id/2/

УДК 62+61+301+355.233.22

Усманов З.А.

Ферганский государственный университет, Фергана

ИССЛЕДОВАНИЕ ТЕОРЕТИЧЕСКОЙ ПОДГОТОВКИ УЧАЩИХСЯ СРЕДНЕГО ШКОЛЬНОГО ВОЗРАСТА ПО ПРЕДМЕТУ «ФИЗИЧЕСКАЯ КУЛЬТУРА»

Получены достоверные результаты педагогического эксперимента в опытной группе с внедрением разработанных вариантов изучения теоретических основ физической культуры.

Анализ научно-методической литературы выявил, что содержательная часть теоретических занятий по физической культуре достаточно подробно изучена и представлена в школьных учебных программах и методических пособиях. Однако наблюдаемый прогрессивный рост требований, предъявляемых к качеству образовательного процесса, дает основание к коренному пересмотру всей системы образования в сфере физического воспитания.

Социологические исследования по данной проблеме, выявили низкий уровень теоретической подготовки учащейся моло-

дежи, что очевидно связано с низкой компетентностью самих учителей физической культуры. Учитель физической культуры средней общеобразовательной школы помимо практических навыков и повышения уровня двигательной подготовленности должен быть ответственен за теоретические сведения, которые получают их ученики. Несмотря на положительные сдвиги, происходящие в последнее время в процессе физкультурного образования, слабым звеном остается обучение основам теории физической культуры в школе. [1]

Социологические исследования по данной проблеме, выявили низкий уровень теоретической подготовки учащейся молодежи, что очевидно связано с низкой компетентностью самих учителей физической культуры.

Педагогический эксперимент, проведенный в общеобразовательной школе, где в эксперименте участвовало 40 школьников 1X классов распределенных на контрольную и экспериментальную группы по 20 учащихся (юноши). Выбор данной возрастной группы обусловлен возрастными особенностями, когда возникает необходимость и интерес у самих учеников к овладению теоретическими основами физической культуры.

Опытно-экспериментальная работа проводилась по программе, разработанной в соответствии с содержанием общешкольного плана по физической культуре. Учащиеся контрольной группы получали теоретические знания традиционным образом, осуществляемых в процессе уроков. В экспериментальной группе основам теории посвящался один из уроков физкультуры в четверти. По результатам проведенных бесед с учащимися 1X классов, было принято решения о проведении теоретических занятий в процессе целого урока и было выявлено, что освоение теоретического материала осуществляется быстрее и прочнее, чем при получении их по темам в начале каждого урока, а также путем выполнения домашних заданий осуществляемых учителями физической культуры ибо имеют больше возможности для его творческого осмысления.

Тестирование проводилось в два этапа: Исходное – в середине сентября; итоговое – в середине марта 2018г. После математической обработки результатов тестирования, экспертная комиссия проводила оценку знаний по стандартным нормативам основ теории физической культуры учащихся старших классов [2].

Для более достоверного анализа применяемой методики, в целях исследования

влияния теоретических знаний на развитие физических качеств, проводились контрольные испытания, определяющие уровень развития двигательных способностей, которые определялись на основе тестирования таких упражнений: бег на 30 м; челночный бег 3x10; 6-минутный бег и подтягивание в висе на перекладине.

Анализ полученных результатов выявил, что средний показатель баллов в исходном тестировании в обеих группах достоверно идентичен, однако при итоговом тестировании был выявлен в экспериментальной группе прирост в 4,5%, в контрольной группе – 3,9%.

Педагогический эксперимент выявил, что обучение учащихся основам теоретических знаний осуществляемых один раз в четверть и домашних заданий после каждого урока более эффективно. Следует заметить, что освоение теоретических знаний в домашних условиях лучше сказывается на повышении теоретического уровня в сравнении с учащимися контрольной группы, обучающихся традиционным способом.

Результаты тестирования по развитию двигательных способностей показали, что теоретические занятия не оказали существенного влияния на их развитие. Сравнительный анализ итоговых результатов проведенного эксперимента осуществляемых в обеих группах, сказались положительно на развитии двигательной подготовленности в пределах от 4 до 8%.

Список литературы

1. Матвеев, Л. П. Методика физического воспитания с основами теории: учебное пособие. М, 2004. 286 с.
2. Ханкельдиев Ш.Х. Физический статус учащейся молодежи: монограф. Ташкент, 2018. 434 с.

УДК 372.893

Чернышова Л.Е.
СОШ №1, Покров

ИСТОРИЯ РОДНОГО КРАЯ КАК ИСТОЧНИК ФОРМИРОВАНИЯ ГРАЖДАНСКО-ПАТРИОТИЧЕСКОГО СОЗНАНИЯ УЧАЩИХСЯ

В докладе обосновывается, что актуальной становится задача воспитания нравственного

человека как личности цельной, самобытной, свободной, гуманной, ориентированной на

сохранение ценностей русской национальной истории и культуры, знающей богатую историю нашей великой страны и историю своей малой Родины.

Наиболее актуальной для современного социума становится задача воспитания нравственного человека как личности цельной, самобытной, свободной, гуманной, ориентированной на сохранение ценностей русской национальной истории и культуры, знающей богатую историю нашей великой страны и историю своей малой Родины. В Национальной доктрине образования в Российской Федерации и других нормативно – правовых актах сформулированы важнейшие задачи воспитания: формирование гражданской ответственности, патриотизма, правового и национального самосознания, духовности и культуры, инициативности, самостоятельности, способности к успешной социализации в обществе. Национальное самосознание базируется на исторической памяти, знании истории, культуры, традиций своего народа. Оно включает в себя также эмоционально – ценностную оценку прошлого. Всё это обогащает духовный мир личности, создает определенную установку на цели и направленность деятельности.

Воспитание патриотизма проходит через содержание многих учебных дисциплин. Ведущее место среди них занимает история и краеведение. Именно на этих уроках учащиеся овладевают знаниями в области культуры разных исторических эпох, знакомятся с историческим наследием.

В основе работы лежат следующие принципы:

- комплексность, гуманизация;
- включение учащихся в реальные социально-значимые отношения (обеспечение связей, убеждений и норм поведения в социальной среде и возможности их реализации в повседневной практической деятельности);
- индивидуализация воспитания (требуется учета индивидуальных особенностей каждого при включении его в различные виды деятельности, раскрытия потенциала личности, как в учебной, так и во внеурочной работе, а также представление

возможностей каждому для самореализации и самораскрытия).

Всеми этими принципами я, как преподаватель общественных дисциплин, руководствуюсь в своей работе. В нашей школе одним из приоритетных направлений воспитательной работы является формирование активной гражданской позиции, социально-ответственного поведения, патриотическое воспитание учащихся. В школе есть музеи «История школы» и «Русская изба», проводятся различные мероприятия.

Краеведение предполагает комплексное изучение края в различных аспектах: природно-географическом, культурном, историческом и других,

Краеведческий компонент включает в себя следующие содержательные линии:

- образовательная, ценностная, деятельностьная, творческая.

При отборе краеведческих сведений придерживаемся правил:

- факты должны быть достаточно яркими, эмоционально насыщенными;
- события должны быть важными, понятными, доступными возрасту
- представлять возможность совершать маленькие «открытия»;
- формировать умение наблюдать окружающую деятельность;
- вызывать интерес к родным местам, чувство гордости.

Методическая организация использования краеведческого материала на уроках и внеклассных занятиях возможна в 3-х вариантах:

1. Фрагментарное введение краеведческого материала в разные темы.
2. Проведение краеведческих занятий.
3. Введение регионального компонента на интегрированных уроках.

Основными слагаемыми краеведческой работы для учителя являются поиск и методическая обработка материала, различные варианты и приемы его использования на уроке и во внеклассной работе. Важна составляющая краеведения – самостоятельная поисково-исследовательская деятельность учащихся под руководством учителя (собираем материал о событиях, интересных людях). Учащиеся с увлечением работают над составлением своей родословной: идет

поисковая работа, чертятся родословные схемы, оформляются альбомы. Используем активные методы обучения, которые позволяют формировать своё собственное мнение, не бояться его высказывать, уметь его аргументировать, учиться слушать и слышать другого человека, уважать его мнение, обогащать свой социальный опыт путем переживания тех или иных ситуаций, анализировать факты, активно и самостоятельно работать, комфортно чувствовать себя на занятиях, творчески подходить к учебному материалу, проявлять свою индивидуальность. Очень важно создать атмосферу, где отсутствует категоричность суждений, нетерпимость к другому мнению, к ошибке, навязывания своего мнения. Необходимо всячески стимулировать к высказыванию учащимися своего мнения, к коллективному обсуждению.

Как показала практика, в процессе обучения очень эффективны игры. В них особенно полно и порой неожиданно проявляются самые разнообразные способности учеников. Игры помогают решать познавательные задачи в увлекательной форме. В игре преодолеваются трудности, растет умственное напряжение. Идет овладение логическими операциями, обучающиеся учатся наблюдать и сравнивать, связано

рассказывать, употреблять исторические термины, тренируют память, концентрируется внимание. Очень нравятся викторины, конкурсы, аукционы знаний, конференции, театрализованные представления, разучивание народных игр, песен, танцев, встречи и беседы с интересными людьми, привлечение материалов местного радио, телевидения, проведение экскурсий к памятникам истории культуры, в музеи, дни краеведения.

Широко используются межпредметные связи: с русским языком, музыкой, изобразительным искусством, математикой, литературой, информатикой. На занятиях используются наглядные методы обучения – изучение подлинных предметов старины, некоторые из них приносят сами ученики: старинные книги, предметы, старые фотографии, семейные реликвии, видеоматериалы и другие. Используем как индивидуальные, так и групповые формы работы. Отслеживаем результаты проведенной работы, анализируем успехи и недостатки.

Таким образом, используя различные формы работы по изучению края, формируя у школьников ценности, побуждая к действию, мы стараемся решить важнейшие задачи – воспитание гражданственности, патриотизма.

ИСКУССТВОВЕДЕНИЕ

УДК 782.1

Иванченко Т.В.

Московский государственный институт культуры, Москва

ЭВОЛЮЦИЯ ЖЕНСКИХ ОБРАЗОВ В ОПЕРЕ XIX–XX ВЕКОВ

В статье рассмотрена эволюция женских образов в опере XIX–XX веков. Охарактеризован образ романтической «хрупкой женщины», а также проанализированы истоки возникновения образа «роковой женщины» в опере XX века.

Женский образ, «хрупкая женщина», «роковая женщина», опера, музыка, интонация, гармония.

Женские образы всегда были важной частью мира оперы, и, несомненно, представляли большой интерес для музыковедения. Но именно сейчас,

после начала кардинальных изменений в мировом устройстве, эмансипации, появления новых теорий в области психологии и философии, появилась возможность проанализировать эволюцию образа женщины на мировой оперной сцене.

Образ идеальной женщины эпохи романтизма чаще всего воплощен с акцентом на ее «нежную слабость». Телесность показывается через свое отрицание – поэтому физическая слабость свойственна многим женским персонажам XIX века, как

литературным, так и музыкальным. Известнейшими из них являются Мими (из «Богемы» Пуччини), Виолетта (из «Травиаты» Верди), Мелизанда из оперы Дебюсси «Пеллеас и Мелизанда». Все они соответствуют типу «хрупкой женщины», характеризуется слабостью, излишней тонкостью для этого жестокого мира.

Пуччини в «Богеме» и Дебюсси в «Пеллеас и Мелизанде» показали, на что способна тишина в опере, и как с помощью нее можно изобразить смерть «хрупкой женщины». Работы обоих композиторов можно сравнивать друг с другом, так как они были созданы почти в одно время, с разницей в несколько лет – премьера «Богемы» состоялась в 1896 году, а «Пеллеас и Мелизанда» в 1902 году.

Мими умирает тихой смертью – в последние минуты своей жизни она видит самых дорогих друзей и Рудольфа, ее настоящую любовь. На одной ноте она поет свои последние слогги, она хочет спать, ей не хватает сил, и это выражается в том, что последние шесть тактов она поет только ля-бемоль (As) – «*Qui amor sempre conte! Le mani al caldo edormire*». затем Рудольф поет имя Мими на Сольдиезе (Gis). Эти звуки воспроизводятся в одной тесситуре, причем для диапазона тенора Рудольфа это является высокой нотой, в то время как для сопрано Мими – это средняя тессitura. Здесь хорошо видно, как с помощью композиторского переосмысления одного звука (энгармонизм, смена тональности, разнообразие тембров), показывается глубокая связь между персонажами оперы.

Мелизанда Дебюсси также умирает как типичная «хрупкая женщина» – между гибелью ее и Мими есть многочисленные параллели. Смерть обеих женщин вначале лишь косвенно ощутима. У Пуччини последний звук скрипки соло может быть первым намеком на смерть Мими. Затем наступает общая пауза, символизирующая начало смерти, приходящей в момент полного молчания. Смерть Мелизанды также происходит в общей паузе и символически передается сценой со слугами, падающими на колени: «*En Ce Moment toutes Les servantes tombent subitement À genoux aufouddelachambre* – «В этот мо-

мент все слуги в комнате внезапно падают на колени».

Точно так же, как на образ женщины эпохи романтизма оказали влияние философские идеи и популярные тенденции своего времени, так и на образ женщины в произведениях искусства XX века повлияли новые открытия и идеи. Многие исследователи отмечают огромное влияние развития психоанализа на область искусства. Так, например, некоторые исследователи объясняют появление «Электра-аккорда» (в опере Рихарда Штрауса «Электра») раздвоением психики главной героини, выраженном в двойном аккорде – Ми мажор и Ре бемоль мажор [4]. Достаточно часто выделяют особую связь героев оперы «Лулу» Берга с теориями философа и психолога того времени Отто Вейнингера. Говоря о появлении образа «роковой женщины», необходимо отметить, что она часто может выступать в роли альтернативного варианта «хрупкой женщины» или является ее полной противоположностью. Что касается «*femme fatale*», то существует определенное коллективное представление, характеризующее этот тип, которое обобщить их можно таким образом: «*femme fatale*» является соблазнительной женщиной, которая изменяет действующие социальные нормы и ее партнеры часто бывают обречены.

Тип «роковой женщины» был ярко отражен Рихардом Штраусом в «Саломее». Рихард Штраус в своей работе опирался на важные вопросы своего времени, прежде всего, на психологический контекст. Женщина – это «вещь в себе», что ясно выражено в этой опере: героиня непредсказуема и разрушительна. Потребности Саломеи стоили жизни человека – и, в конечном итоге, ее собственная жизнь теряет ценность для окружающих «Хрупкая женщина» гибнет часто из-за болезни, и смерть всегда является «естественной». Но «роковая женщина» уничтожена миром – Саломея и Лулу убиты, Электра умирает во время танца из-за истощения – эта смерть является неестественной.

Для примера рассмотрим финальные сцены двух опер, героини которых являются типичными «роковыми женщинами» – «Саломея» и «Лулу».

Заключительная сцена в опере Рихарда Штрауса «Саломея» и, прежде всего, лебединая песнь Саломеи характеризуются музыкальными контрастами, в ее интонациях преобладает хроматика. Саломея, желающая любви, сильна и надеется на лучшее разрешение ситуации, но этого не происходит. Это выражено как в музыке, так и указаниями к постановке: «Луна снова вспыхивает и освещает Саломею». Символически луна не является настоящим «источником тепла и света», но проливает свет на почти безумную Саломею. Здесь Ирод, обезумевший и полный отворачивания, кричит «Убейте эту женщину!» Музыка в ответ на его восклицание становится все более жесткой и диссонансирующей. Штраус использует в этой опере новые звучания – как традиционную тональность, так и политональность. Таким образом, лебединая песня Саломеи начинается с До-мажора, который впоследствии модулирует в До-диез мажор, в тональность с большим количеством знаков. С криком Ирода знаки снова отменяются, но хроматика все равно делает музыку неустойчивой. Курт Пален говорит: «Ощущения юной, опустошенной девушки, поколебавшейся между самым диким желанием и тем же безумным отворачиванием, передается композитором в музыке так хорошо, что оно способно привести слушателя в пугающее состояние на грани смятения, транса, гипноза, беспокойства, кошмара» [4, с. 171].

Финал Лулу в музыкальном плане вполне можно сравнить с финалом Саломеи: музыка Альбана Берга изначально, очень ясно «описывает» происходящие события. По композиторским средствам выразительности эти сцены очень близки по стилю. Но все же, опера Берга была создана спустя двадцать пять лет после Саломеи, и музыку финальной сцены можно назвать более «агрессивной», а благодаря двенадцатитоновой композиторской технике, сцена гибели Лулу зву-

чит особенно диссонантно. Знаменитый аккорд смерти Лулу – кластер, состоящий из всех двенадцати тонов – это именно тот музыкальный прием, который ярко рисует сцену гибели Лулу – «великая женщина» повержена, что символически отражает гибель всей женственности в целом, и является причиной использования уникального двенадцатитонового кластера, который единственный раз встречается в опере.

Как образ Саломеи Штрауса, так и Лулу Берга представляют, «аномальную женственность» [3], которая изначально заложена в литературном источнике и должна быть раскрыта через музыку, в которой она, «роковая женщина», находит выражение своей чувственности, и в то же время нарушение тональных границ показывает ее характерные черты.

Каждый из веков дарит искусству определенный тип женского образа. Он создается воображением художников, поэтов и музыкантов и отражает, прежде всего, социальные процессы, происходящие в обществе. Соответственно этому меняются и стилевые тенденции, музыкально-выразительные средства, которые использует композитор для создания всегда притягательного для любого художника женского образа.

Список литературы

1. Векслер Ю.С. Альбан Берг и его время. Опыт документальной биографии [Текст]. – СПб.: Композитор, 2009. – 1132 с.
2. Маркова А. Саломея, Юдит, Мелизанда – «три грации» символистского театра (сходства и различия главных героинь опер Р. Штрауса, Б. Бартока и К. Дебюсси) // Южно-Российский музыкальный альманах. – 2016'1 (22). – С.43- 47.
3. Holland, Dietmar: Tragik aus dem Hinterhalt oder: Das Gesetz der femmervoltee. In: Csampai, Attila / Holland, Dietmar: Georges Bizet. Carmen. Texte, Materialien, Kommentare. Reinbek bei Hamburg: Rowohlt. 1984. S. 288-294.
4. Pahlen, Kurt: Richard Strauss. Salome. Mainz, Schott, 1995.

Научное издание

**НАУКА СЕГОДНЯ
ФУНДАМЕНТАЛЬНЫЕ И ПРИКЛАДНЫЕ
ИССЛЕДОВАНИЯ**

Материалы международной
научно-практической конференции

Российская Федерация, г. Вологда
25 сентября 2019 г.

ISBN 978-5-907083-69-1



Подписано в печать 30.09.2019 г. Формат 60×84/16. Бумага офсетная.
Усл. печ. л. 9,47. Уч.-изд. л. 13,12. Тираж 500 экз.

Отпечатано с готового оригинал-макета
в типографии ООО «Маркер»
160000, г. Вологда, ул. Северная, 36, оф. 15