

**МЕЖДУНАРОДНЫЙ ЦЕНТР НАУЧНОГО СОТРУДНИЧЕСТВА
«НАУКА И ПРОСВЕЩЕНИЕ»**



НАУКА И ИННОВАЦИИ В XXI ВЕКЕ:

**АКТУАЛЬНЫЕ ВОПРОСЫ, ОТКРЫТИЯ И ДОСТИЖЕНИЯ
СБОРНИК СТАТЕЙ XVI МЕЖДУНАРОДНОЙ НАУЧНО-ПРАКТИЧЕСКОЙ КОНФЕРЕНЦИИ,
СОСТОЯВШЕЙСЯ 12 ДЕКАБРЯ 2019 Г. В Г. ПЕНЗА**

**ПЕНЗА
МЦНС «НАУКА И ПРОСВЕЩЕНИЕ»
2019**

УДК 001.1
ББК 60
НЗ4

Ответственный редактор:
Гуляев Герман Юрьевич, кандидат экономических наук

НЗ4

НАУКА И ИННОВАЦИИ В XXI ВЕКЕ: АКТУАЛЬНЫЕ ВОПРОСЫ, ОТКРЫТИЯ И ДОСТИЖЕНИЯ: сборник статей XVI Международной научно-практической конференции. – Пенза: МЦНС «Наука и Просвещение». – 2019. – 364 с.

ISBN 978-5-00159-181-8

Настоящий сборник составлен по материалам XVI Международной научно-практической конференции **«НАУКА И ИННОВАЦИИ В XXI ВЕКЕ: АКТУАЛЬНЫЕ ВОПРОСЫ, ОТКРЫТИЯ И ДОСТИЖЕНИЯ»**, состоявшейся 12 декабря 2019 г. в г. Пенза. В сборнике научных трудов рассматриваются современные проблемы науки и практики применения результатов научных исследований.

Сборник предназначен для научных работников, преподавателей, аспирантов, магистрантов, студентов с целью использования в научной работе и учебной деятельности.

Ответственность за аутентичность и точность цитат, имен, названий и иных сведений, а также за соблюдение законодательства об интеллектуальной собственности несут авторы публикуемых материалов.

Полные тексты статей в открытом доступе размещены в Научной электронной библиотеке **Elibrary.ru** в соответствии с Договором №1096-04/2016К от 26.04.2016 г.

УДК 001.1
ББК 60

© МЦНС «Наука и Просвещение» (ИП Гуляев Г.Ю.), 2019
© Коллектив авторов, 2019

ISBN 978-5-00159-181-8

СОДЕРЖАНИЕ

БИОЛОГИЧЕСКИЕ НАУКИ	14
ВОЗМОЖНОСТЬ ПРИМЕНЕНИЯ <i>ACIDITHIOBACILLUS FERROOXIDANS</i> ДЛЯ ИЗВЫЛечения МЕТАЛЛОВ ИЗ РУДНОГО ШЛАКА СИДОРОВА Н.А., ТЕРВОНЕН В.В., КИРИЛЮК С.Д.	15
СЕРДЦЕ КАК ИНДИКАТОР ЗДОРОВЬЯ ЧЕЛОВЕКА ХАЙРУЛЛИН АЛЬБЕРТ ГАДИЛЬЕВИЧ, ИЛЬИН ВЛАДИМИР АНДРЕЕВИЧ, ГУСЕВ ПАВЕЛ МИХАЙЛОВИЧ, БЕЛЯКОВ КАМИЛЬ ЮРЬЕВИЧ	19
ТЕХНИЧЕСКИЕ НАУКИ	23
МОДЕЛИРОВАНИЕ ЭФФЕКТИВНОСТИ ЯВЛЕНИЙ ПЕРЕНОСА ПРИ ПОДВОДЕ ВНЕШНЕЙ ЭНЕРГИИ В КОНТАКТИРУЮЩИЕ ФАЗЫ ФАРАХОВ ТИМУР МАНСУРОВИЧ, ЛАПТЕВА ЕЛЕНА АНАТОЛЬЕВНА.....	24
СИГНАЛИЗАТОР ОПАСНЫХ ДЛЯ ЗДОРОВЬЯ ГАЗОВ АНДРЕЕВА ЕВГЕНИЯ СЕРГЕЕВНА	29
THE ROLE OF ICT IN EDUCATION ОРТИҚОВ УМИДЖОН ТЎХТАСИН ЎҒЛИ, ОДИЛОВА МОҲИНУР ОДИЛ ҚИЗИ, ЗАРПУЛЛАЙЕВ УРОЛБОЙ ХУДАЁР ЎҒЛИ.....	32
МЕТОДЫ БОРЬБЫ С ПЫЛЕОБРАЗОВАНИЕМ В ГОРНОЙ ПРОМЫШЛЕННОСТИ СТРЕЛЬЦОВА АЛЕКСАНДРА ДМИТРИЕВНА, ЗЫРЯНОВА ОЛЬГА ВЛАДИМИРОВНА	35
СПОСОБЫ УБОРКИ КАРТОФЕЛЯ ЛИПАТОВА МАРЬЯ АЛЕКСАНДРОВНА, СВИРИНА ЕЛЕНА ИВАНОВНА, КУЛЬКОВА КРИСТИНА НИКОЛАЕВНА	38
КОМПЕНСАЦИЯ КАЧЕСТВА ЭЛЕКТРОЭНЕРГИИ В СИСТЕМАХ ТЯГОВОГО ЭЛЕКТРОСНАБЖЕНИЯ ЖЕЛЕЗНЫХ ДОРОГ ПЕРЕМЕННОГО ТОКА ЗАРУДИН ДЕНИС СЕРГЕЕВИЧ	41
СИСТЕМЫ УПРАВЛЕНИЯ ТЕРМИЧЕСКИМ ОБЪЕКТОМ ИДЕНТИФИКАЦИИ С ЗАПАЗДЫВАНИЕМ ФЕДОРИНИНА НАТАЛЬЯ АЛЕКСЕЕВНА, ГОРШКОВА КСЕНИЯ ВЛАДИМИРОВНА	44
КАТАЛИТИЧЕСКОЕ ДЕЙСТВИЕ ДИОКСИДА ТИТАНА НА ГОРЕНИЕ НАНОПОРОШКА АЛЮМИНИЯ В ВОЗДУХЕ КОНОВЧУК ТАТЬЯНА ВЛАДИМИРОВНА, ИЛЬИН АЛЕКСАНДР ПЕТРОВИЧ	47
ОСНОВНЫЕ АСПЕКТЫ РАЗРАБОТКИ БЕЗОПАСНОГО WEB-СЕРВИСА ШИЛИН ПАВЕЛ ВЛАДИМИРОВИЧ	50
СИЛОВАЯ ТРЕЩИНОСТОЙКОСТЬ ИЗГИБАЕМЫХ ЭЛЕМЕНТОВ ПРИ ОПРЕДЕЛЕНИИ КРИТИЧЕСКОЙ ДЛИНЫ ТРЕЩИН В ДЕРЕВЯННЫХ ЭЛЕМЕНТАХ АНДРИЕНКО ВИКТОРИЯ ВАЛЕРЬЕВНА, МАСАЛОВ АЛЕКСАНДР ВАСИЛЬЕВИЧ.....	53

ПОДБОР ВЗБИВАЛЬНОЙ МАШИНЫ ДЛЯ ПРЕДПРИЯТИЯ ОБЩЕСТВЕННОГО ПИТАНИЯ ЕЛИСЕЕВА ЕЛЕНА АЛЕКСЕЕВНА, БОРИСОВА АННА ВИКТОРОВНА	56
ПРИМЕНЕНИЕ ТЕХНОЛОГИИ BLOCKCHAIN В СОЦИАЛЬНО-ЭКОНОМИЧЕСКОЙ СФЕРЕ ЗОТКИНА АЛЕНА АЛЕКСАНДРОВНА, ДМИТРИЕВ ВЛАДИСЛАВ СЕРГЕЕВИЧ, БЕРШАДСКАЯ ЕЛЕНА ГРИГОРЬЕВНА	60
РАЗРАБОТКА МОБИЛЬНОЙ ИГРЫ ДЛЯ РАЗВИТИЯ ЛОГИКИ ДЕТЕЙ ДОШКОЛЬНОГО ВОЗРАСТА АЛЕКСЕЕВ АЛЕКСЕЙ АЛЕКСЕЕВИЧ, ГУЛЯЕВ ЭРИК НИКОЛАЕВИЧ	64
ОЦЕНКА ЗАЩИТНЫХ СВОЙСТВ ИНТУМЕСЦЕНТНЫХ ПОКРЫТИЙ С РАЗЛИЧНЫМИ СВЯЗУЮЩИМИ ЯМЩИКОВ ЕВГЕНИЙ ИГОРЕВИЧ	67
СЕЛЬСКОХОЗЯЙСТВЕННЫЕ НАУКИ	70
СОСТАВ И ПИЩЕВАЯ ЦЕННОСТЬ МАКАРОННЫХ ИЗДЕЛИЙ ИЗ МУКИ ХЛЕБОПЕКАРНОЙ ВЫСШЕГО СОРТА С ДОБАВЛЕНИЕМ РАСТИТЕЛЬНОГО ИНГРЕДИЕНТА ГРИШИНА ЕЛЕНА СЕРГЕЕВНА, СТУПАЧЕНКО КРИСТИНА АЛЕКСАНДРОВНА	71
ЭКОНОМИЧЕСКИЕ НАУКИ	75
ПОДХОДЫ К ОПРЕДЕЛЕНИЮ ГОСУДАРСТВЕННОГО ОБОРОННОГО ЗАКАЗА И ЕГО НОРМАТИВНО- ПРАВОВОЕ РЕГУЛИРОВАНИЕ ГОРДОВА АЛИНА АЛЕКСЕЕВНА	76
ВЛИЯНИЕ ФОРМИРОВАНИЯ ИНФОРМАЦИОННОГО ОБЩЕСТВА И РАЗВИТИЯ МОБИЛЬНЫХ ТЕХНОЛОГИЙ НА ЭФФЕКТИВНОСТЬ КОММУНИКАЦИОННЫХ ПРОЦЕССОВ ВОРОНОВ МИХАИЛ ВЯЧЕСЛАВОВИЧ	79
МОДЕЛИ УПРАВЛЕНИЯ ПЕРСОНАЛОМ КРАВЧЕНКО АНАСТАСИЯ СЕРГЕЕВНА	84
СОВРЕМЕННОЕ СОСТОЯНИЕ ВАЛЮТНОЙ СИСТЕМЫ РОССИИ: ГОТОВНОСТЬ К РЕФОРМИРОВАНИЮ ГАНИЕВА АЛЬБИНА КАЗИМОВНА, КАРАЕВА НАСИБЕ СЕРВЕРОВНА	89
ВЛИЯНИЕ ОБЩЕСТВЕННОГО МНЕНИЯ НА ГОСУДАРСТВЕННУЮ ПОЛИТИКУ КОК-КЫС АРТЫШ ОЛЕГОВИЧ	92
СОВЕРШЕНСТВОВАНИЕ УПРАВЛЕНИЯ ОСНОВНЫМИ ФОНДАМИ ПРЕДПРИЯТИЙ НЕФТЕГАЗОВОЙ ОТРАСЛИ ЛЫЧЕВА АЛЕКСАНДРА АНДРЕЕВНА	95
ДОПОЛНЕННАЯ РЕАЛЬНОСТЬ В БИЗНЕСЕ МАГОМЕДОВА ФАТИМА ГАЗИМАГОМЕДОВНА, АБДУЛЛАЕВА МАДИНА ГАДЖИМУРАДОВНА	98
THE EVOLUTION OF THE ENERGY SECURITY CONCEPT IN CURRENT GEOPOLITICAL DEVELOPMENTS CONTEXT SEVAK VANIK TORGOMYAN	101

РИСК БАНКРОТСТВА И МЕТОДЫ ЕГО ОЦЕНКИ ДЛЯ ПРЕДПРИЯТИЙ ТЕРЕЩЕНКО ОЛЬГА ОЛЕГОВНА	105
ОСНОВЫ ОРГАНИЗАЦИИ ФИНАНСОВОГО ПЛАНИРОВАНИЯ НА КОММЕРЧЕСКОМ ПРЕДПРИЯТИИ ВАЛУЙСКАЯ ВИКТОРИЯ ВЛАДИМИРОВНА, СЕДЫХ НАДЕЖДА ВЛАДИМИРОВНА.....	110
ЭКОНОМИЧЕСКАЯ БЕЗОПАСНОСТЬ В СФЕРЕ СОЦИАЛЬНОГО СТРАХОВАНИЯ ГЛОТОВА ИРИНА ИВАНОВНА, АБРЕКОВА АМИНА МАГОМЕДОВНА, СПИВАК ЛИДИЯ СЕРГЕЕВНА.....	113
КОНЦЕПЦИЯ ВНУТРЕННЕГО МАРКЕТИНГА ПЕРСОНАЛА БАБИКОВА АНАСТАСИЯ АЛЕКСЕЕВНА.....	117
ПЕРСПЕКТИВЫ И ПРОБЛЕМЫ РАЗВИТИЯ МИРОВОЙ ВАЛЮТНОЙ СИСТЕМЫ ГАНИЕВА АЛЬБИНА КАЗИМОВНА, ХАДЫРОВА ЗЕМФИРА БЕКТЕМИРОВНА	120
ЛИДЕРСКИЕ КАЧЕСТВА – НЕОБХОДИМЫЕ КАЧЕСТВА ДЛЯ МЕНЕДЖЕРОВ ВЫСШЕГО ЗВЕНА АДЕЛЬСЕИТОВА ЭЛЬМАЗ БЕКМАМБЕТОВНА, БИЛЯЛОВ АМЕТ ИСМАИЛОВИЧ	123
КОНЦЕПЦИЯ ВОВЛЕЧЕНИЯ ПЕРСОНАЛА И ВОЗМОЖНОСТИ ЕЁ ИСПОЛЬЗОВАНИЯ ДЛЯ ПОВЫШЕНИЯ ЭФФЕКТИВНОСТИ ДЕЯТЕЛЬНОСТИ ОРГАНИЗАЦИИ КОРЕЧКОВ ЮРИЙ ВИКТОРОВИЧ, БЕГОВ СИРОЯТУЛЛО ХАСАНОВИЧ	126
ОСОБЕННОСТИ ИНВЕСТИЦИОННОЙ ДЕЯТЕЛЬНОСТИ МУНИЦИПАЛЬНЫХ ОБРАЗОВАНИЙ РОССИЙСКОЙ ФЕДЕРАЦИИ МОКРУШИНА ЕКАТЕРИНА АЛЕКСЕЕВНА	130
АВТОМАТИЗАЦИЯ БУХГАЛТЕРСКОГО УЧЕТА ДЛЯ ПРЕДПРИЯТИЙ ОБЩЕСТВЕННОГО ПИТАНИЯ КУЛЕШОВА МАРИЯ ИВАНОВНА, ТАТЬЯНА СЕРГЕЕВНА ПОЛЯКОВА	134
НЕСТАНДАРТНЫЕ СПОСОБЫ РАЗМЕЩЕНИЯ ТОВАРОВ ВАСИЛЬЕВА АРИНА АЛЕКСЕЕВНА.....	137
РЕЗУЛЬТАТИВНОСТЬ КОНТРОЛЬНОЙ РАБОТЫ НАЛОГОВОЙ СЛУЖБЫ СТАРДУБЦЕВА ТАМАРА ИВАНОВНА	140
РЕНТАБЕЛЬНОСТЬ АКТИВОВ КОММЕРЧЕСКОЙ ОРГАНИЗАЦИИ: СУЩНОСТЬ, ПОКАЗАТЕЛИ, МЕТОДЫ АНАЛИЗА (НА ПРИМЕРЕ ООО «ЭНЕРГОСТРОЙ») МАРКОВА ГАЛИНА ИВАНОВНА, САЙДЫ ЧЕЛЭЭШ ЛЕОНИДОВНА	145
РОЛЬ ИНТЕРНЕТ-МАРКЕТИНГА В ДЕЯТЕЛЬНОСТИ СОВРЕМЕННЫХ ОТЕЧЕСТВЕННЫХ ОРГАНИЗАЦИЙ ФУРСА АНАСТАСИЯ ВИТАЛЬЕВНА, БАЛУЦА АЛЕКСАНДР СЕРГЕЕВИЧ	148
АНАЛИЗ ФИНАНСОВОГО СОСТОЯНИЯ ПРЕДПРИЯТИЯ АЛОЯН ОЛЬГА ФЕДОРОВНА	151
ИНКЛЮЗИЯ КАК МИРОВОЙ БРЕНД И СТРАТЕГИЧЕСКАЯ ЗАДАЧА ГОСУДАРСТВА АФАУНОВА МИЛЕНА КАЗБИЧЕВНА.....	154

ИННОВАЦИОННЫЙ МЕНЕДЖМЕНТ В СОВРЕМЕННЫХ УСЛОВИЯХ АДЕЛЬСЕИТОВА ЭЛЬМАЗ БЕКМАМБЕТОВНА, АЛИМОВ АБДУЛЬХАКИМ АСАН ОГЪЛУ	157
ИСТОРИЯ СТАНОВЛЕНИЯ МЕСТНОГО САМОУПРАВЛЕНИЯ ЗУГУМОВА ЗУБАЛЖАТ МАХМУДОВНА	160
ИННОВАЦИИ И ИХ ИСПОЛЬЗОВАНИЕ В СОВРЕМЕННОЙ ЭКОНОМИКЕ ОРЕЛ ЮЛИЯ ВИКТОРОВНА, ПОДАЛЮК ОЛЬГА АЛЕКСАНДРОВНА	163
ПРОБЛЕМЫ И ПЕРСПЕКТИВЫ РАЗВИТИЯ МАЛОГО БИЗНЕСА РЯБОВА КСЕНИЯ АНДРЕЕВНА, ЗРОЖЕВСКАЯ ЮЛИЯ АНДРЕЕВНА, МОЛОТИЕВСКАЯ АННА АЛЕКСАНДРОВНА	166
ИСПОЛЬЗОВАНИЕ ВЕБ-САЙТА ДЛЯ ПОВЫШЕНИЯ КОНКУРЕНТОСПОСОБНОСТИ ПРЕДПРИЯТИЯ МАКЕЕВА ВАЛЕРИЯ СЕРГЕЕВНА	169
СУЩНОСТЬ СИСТЕМНОГО ПОДХОДА И ЕГО ОСНОВНЫЕ ПРИНЦИПЫ В ИССЛЕДОВАНИИ ПРОБЛЕМ УПРАВЛЕНИЯ: ПРИМЕРЫ ПРИМЕНЕНИЯ СИСТЕМНОГО ПОДХОДА ДЛЯ РЕШЕНИЯ ПРОБЛЕМ КОМПАНИЙ В РФ И ЗА РУБЕЖОМ БУЗУЛЕЕВА МАРИЯ ДМИТРИЕВНА	173
ФИЛОСОФСКИЕ НАУКИ	181
НЕКОТОРЫЕ АСПЕКТЫ ВОПРОСА СУДЬБЫ ЧЕЛОВЕКА МАДРИМОВ ЖАХОНГИР	182
ФИЛОЛОГИЧЕСКИЕ НАУКИ	185
ФОНОВЫЕ ЗНАНИЯ И ИХ ВЛИЯНИЕ НА КАЧЕСТВО ПЕРЕВОДА ЖАВОРОНКОВА ВЕРОНИКА БОРИСОВНА	186
СРАВНИТЕЛЬНАЯ ХАРАКТЕРИСТИКА СЮЖЕТА И КОМПОЗИЦИИ СКАЗОК РУССКОГО И ТАТАРСКОГО НАРОДОВ ЕВДОКИМОВА АЛЁНА АНАТОЛЬЕВНА, МУХАМЕТЗЯНОВА ИЛЬЗИРА ИЛГИЗОВНА	190
РЕЛИГИОЗНАЯ ТЕМАТИКА В РЕСПУБЛИКАНСКИХ СМИ ГРИГОРЬЕВ-ТИРАКЪЯН ВАДИМ АНДРЕЕВИЧ	194
ЭЛЛИПТИЧЕСКИЙ ПЕРЕСПРОС-ПОВТОР КАК ПРИЕМ СТРАТЕГИИ УКЛОНЕНИЯ ОТ ПРЯМОГО ОТВЕТА ДАВЫДОВА МАРИЯ МИХАЙЛОВНА, БУЛАЕВА НАТАЛЬЯ ЕВГЕНЬЕВНА	196
ЮРИДИЧЕСКИЕ НАУКИ	199
СООТНОШЕНИЕ ГОСУДАРСТВЕННОЙ И МУНИЦИПАЛЬНОЙ СЛУЖБЫ ГАРИПОВА РИАНА МАРАТОВНА	200
СООТНОШЕНИЕ ГОСУДАРСТВЕННОЙ И МУНИЦИПАЛЬНОЙ СЛУЖБЫ АХМАДИЕВА ГУЛЬНАЗ ИЛЬФАТОВНА	204

НЕКОТОРЫЕ ПРОБЛЕМЫ КВАЛИФИКАЦИИ ПРЕСТУПЛЕНИЙ ПРОТИВ ПОЛОВОЙ НЕПРИКОСНОВЕННОСТИ И ПОЛОВОЙ СВОБОДЫ ЛИЧНОСТИ ЯКОВЛЕВА АННА ИЛЬИНИЧНА	207
ПРОБЛЕМЫ РЕСОЦИАЛИЗАЦИИ ОСУЖДЕННЫХ В ИСПРАВИТЕЛЬНЫХ УЧРЕЖДЕНИЯХ УГОЛОВНО-ИСПОЛНИТЕЛЬНОЙ СИСТЕМЫ РФ НА СОВРЕМЕННОМ ЭТАПЕ РАЗВИТИЯ ОБЩЕСТВА КУЗНЕЦОВ ВЛАДИМИР ИВАНОВИЧ	211
СТАТУС КОНТРОЛЬНО-РЕВИЗИОННЫХ СЛУЖБ ПРИ ИЗБИРАТЕЛЬНЫХ КОМИССИЯХ БАБАЗАДЕ ГЮНАШ РАГИБ КЫЗЫ.....	215
ДЕЯТЕЛЬНОСТЬ ЕВРОПЕЙСКОГО СУДА ПО ПРАВАМ ЧЕЛОВЕКА НА ЕВРОПЕЙСКОМ ПРАВОВОМ ПРОСТРАНСТВЕ БАЛАКИНА АНАСТАСИЯ ЮРЬЕВНА, КРОТОВА ЕЛЕНА ДМИТРИЕВНА.....	219
ВЕРХОВНЫЙ СУД США В КОНСТИТУЦИОННОМ МЕХАНИЗМЕ ПОЛИТИЧЕСКОЙ ВЛАСТИ БАЛАКИНА АНАСТАСИЯ ЮРЬЕВНА, КРОТОВА ЕЛЕНА ДМИТРИЕВНА.....	222
ПРИБРЕТЕНИЕ ЖИЛЬЯ НА МАТЕРИНСКИЙ КАПИТАЛ СОЛОВЬЕВА АЛИНА АНДРЕЕВНА	225
МЕХАНИЗМ ИСПОЛНЕНИЯ ОБЯЗАТЕЛЬСТВ ОРГАНАМИ, ПРОВОДЯЩИМИ ОПЕРАТИВНО-РОЗЫСКНЫЕ МЕРОПРИЯТИЯ БАГАУТДИНОВ МАРСЕЛЬ РАМИЛЕВИЧ	228
ОТМЕТКА В ЕГРН О ВОЗМОЖНОСТИ ПРЕДСТАВЛЕНИЯ ЭЛЕКТРОННОГО ЗАЯВЛЕНИЯ О ПЕРЕХОДЕ ИЛИ ПРЕКРАЩЕНИИ ПРАВА СОБСТВЕННОСТИ НА НЕДВИЖИМОСТЬ ГРАЖДАН КАК ДОПОЛНИТЕЛЬНАЯ ГАРАНТИЯ ПРАВА СОБСТВЕННОСТИ НА НЕДВИЖИМОСТЬ БЕКЕТОВА ИРИНА РУСЛАНОВНА.....	234
НАЗНАЧЕНИЕ И ПРОИЗВОДСТВО СУДЕБНОЙ ЭКСПЕРТИЗЫ ПРИ РАССЛЕДОВАНИИ ХУЛИГАНСТВА ОРЛОВА ЯНА ЮРЬЕВНА	238
ПЕРСПЕКТИВЫ РАЗВИТИЯ ИНВЕСТИЦИОННОГО СТРАХОВАНИЯ ЖИЗНИ В РОССИЙСКОЙ ФЕДЕРАЦИИ КАШЛИКОВА ЕКАТЕРИНА ИЛЬИНИЧНА, СПИВАК МАРИЯ ФЕДОРОВНА.....	241
ПРАВОВАЯ ПРИРОДА САМОРЕГУЛИРУЕМЫХ ОРГАНИЗАЦИЙ: ЧАСТНОЕ ИЛИ ПУБЛИЧНОЕ ПРАВОВОЕ РЕГУЛИРОВАНИЕ? УШЕВ ВЛАДИСЛАВ ВИТАЛЬЕВИЧ.....	244
СОВЕРШЕНСТВОВАНИЕ ПРАВОВОЙ КУЛЬТУРЫ В ОБЩЕСТВЕ ИБРАГИМОВА З.К., ОРТИКОВА У.У.К., РУЗМЕТОВ А.К.У., ДЖУМАБАЕВ А.О.У.	247
ПЕДАГОГИЧЕСКИЕ НАУКИ	250
СОЦИАЛЬНАЯ АДАПТАЦИЯ ДЕТЕЙ СТАРШЕГО ДОШКОЛЬНОГО ВОЗРАСТА СРЕДСТВАМИ НАРОДНОЙ ПЕДАГОГИКИ АРИШИНА МАРГАРИТА АНАТОЛЬЕВНА.....	251

ОРГАНИЗАЦИЯ ПРОФОРИЕНТАЦИОННОЙ РАБОТЫ В СИСТЕМЕ ПРОФЕССИОНАЛЬНОГО ОБРАЗОВАНИЯ С УЧЕТОМ ОСОБЕННОСТЕЙ ПРЕДСТАВИТЕЛЕЙ «ПОКОЛЕНИЯ Z» ПЕРЕГОЕДОВА МАРИЯ АЛЕКСАНДРОВНА	254
ПОНЯТИЯ МАЛОЙ ГРУППЫ И КОЛЛЕКТИВА КИЧАЕВА ЕКАТЕРИНА ВИТАЛЬЕВНА	258
ФОРМИРОВАНИЕ ПРОФЕССИОНАЛЬНЫХ КОМПЕТЕНЦИЙ ДЛЯ ПОДГОТОВКИ КАДРОВ В СФЕРЕ ИНФОРМАЦИОННЫХ ТЕХНОЛОГИЙ ГРЯЗНУХИНА МАРИЯ МАРКОВНА, БОГДАШИНА НАДЕЖДА НИКИТИЧНА.....	261
ИСПОЛЬЗОВАНИЕ ИНФОРМАЦИОННО-КОММУНИКАТИВНЫХ ТЕХНОЛОГИЙ НА УРОКАХ В НАЧАЛЬНОЙ ШКОЛЕ КИЧАЕВА ЕКАТЕРИНА ВИТАЛЬЕВНА, БУТАРЕВА ТАТЬЯНА СЕРГЕЕВНА	264
ФОРМЫ И МЕТОДЫ ФОРМИРОВАНИЯ УНИВЕРСАЛЬНЫХ УЧЕБНЫХ ДЕЙСТВИЙ МЛАДШИХ ШКОЛЬНИКОВ ХЛОБЫСТИНА ДАРЬЯ ВЛАДИМИРОВНА	267
ПРОБЛЕМЫ РАЗВИТИЯ СОВРЕМЕННОЙ НАУКИ АНЦИФЕРОВА АННА ГЕННАДЬЕВНА, ДЕГТЕВА ЛЮДМИЛА АЛЕКСЕЕВНА, АРХИПОВА МАРИНА НИКОЛАЕВНА	270
ТЕХНОЛОГИЯ ПЕДАГОГИЧЕСКОЙ ПОДДЕРЖКИ О. С. ГАЗМАНА НА УРОКАХ АНГЛИЙСКОГО ЯЗЫКА: ПЕРСПЕКТИВЫ ИСПОЛЬЗОВАНИЯ В НАЧАЛЬНОЙ ШКОЛЕ БАБКИНА НАДЕЖДА ВИКТОРОВНА, ГОСТЕВСКАЯ АННА НИКОЛАЕВНА.....	273
ВОСПИТАНИЕ НАЦИОНАЛЬНОГО СОЗНАНИЯ: ОПЫТ ВЫЖИВАНИЯ В СОВРЕМЕННОМ МИРЕ ОХОТНИКОВА ТАТЬЯНА ВИКТОРОВНА	276
ТЕСТИРОВАНИЕ В ЭЛЕКТРОННОЙ ИНФОРМАЦИОННО-ОБРАЗОВАТЕЛЬНОЙ СРЕДЕ КАК ФОРМА ТЕКУЩЕГО КОНТРОЛЯ КОТОВА АНАСТАСИЯ ВИКТОРОВНА	280
ДЕМОНСТРАЦИОННЫЙ ЭКЗАМЕН-ФОРМА ИТОГОВОЙ АТТЕСТАЦИИ В СПО АЛЕКСЕЕВА ЛЕНА НИКОЛАЕВНА, БУСКАРОВА МАТРЕНА ФЕДОТОВНА, ГРЯЗНУХИНА МАРИЯ МАРКОВНА	283
ДУХОВНО-НРАВСТВЕННОЕ ВОСПИТАНИЕ МЛАДШИХ ШКОЛЬНИКОВ НА ВНЕУРОЧНЫХ ЗАНЯТИЯХ ПО ИЗОБРАЗИТЕЛЬНОМУ ИСКУССТВУ МАНАФОВА ЮЛИЯ МАМЕДОВНА.....	287
ИГРОВЫЕ ТЕХНОЛОГИИ И ИХ ПРИМЕНЕНИЕ НА УРОКАХ В НАЧАЛЬНОЙ ШКОЛЕ КАБАРДАЕВА ДИАНА АРСЕНОВНА	290
ПРОФЕССИОНАЛЬНО – ОРИЕНТИРОВАННОЕ ОБУЧЕНИЕ ИНОСТРАННОМУ ЯЗЫКУ С ПРИМЕНЕНИЕМ ИННОВАЦИОННЫХ ОБРАЗОВАТЕЛЬНЫХ ТЕХНОЛОГИЙ В ТЕХНИЧЕСКОМ ВУЗЕ БАРЫБИН АЛЕКСЕЙ ВАЛЕНТИНОВИЧ	293

АНАЛИЗ НОРМАТИВНО-ПРАВОВЫХ ДОКУМЕНТОВ РЕГИОНАЛЬНОГО УРОВНЯ НА ПОДГОТОВИТЕЛЬНОМ ЭТАПЕ СОЗДАНИЯ СЛУЖБЫ РАННЕЙ ПОМОЩИ В ДОУ ЧИСТОВА ЕЛЕНА ВИТАЛЬЕВНА.....	296
РОЛЬ СИНЕСТЕЗИИ В РАЗВИТИИ ПРОСТРАНСТВЕННОГО МЫШЛЕНИЯ У СТУДЕНТОВ БУДУЩИХ ДИЗАЙНЕРОВ ЛАНДШАФТА РУКАВИШНИКОВА ЕКАТЕРИНА ЛЕОНИДОВНА.....	299
ВИДЫ РАБОТ С КОНСТРУКТОРОМ НА ЗАНЯТИЯХ ПО КОНСТРУИРОВАНИЮ И РОБОТОТЕХНИКЕ С ДЕТЬМИ ДОШКОЛЬНОГО ВОЗРАСТА ВИНОГРАДОВА ИРИНА ВИКТОРОВНА	303
ПРИМЕНЕНИЕ АКТИВНЫХ МЕТОДОВ ОБУЧЕНИЯ ПРЕПОДАВАТЕЛЯМИ ОБРАЗОВАТЕЛЬНЫХ ОРГАНИЗАЦИЙ СРЕДНЕГО ПРОФЕССИОНАЛЬНОГО ОБРАЗОВАНИЯ В РЕСПУБЛИКЕ САХА (ЯКУТИЯ) НЕУСТРОЕВА АЛЕКСАНДРА ПЛАТОНОВНА, ШЕРГИНА ТУЙААРА АЛЕКСЕЕВНА.....	306
МЕДИЦИНСКИЕ НАУКИ	310
СОСТОЯНИЕ КОАГУЛЯЦИОННОГО ГЕМОСТАЗА У БОЛЬНЫХ ПАРАНОИДНОЙ ШИЗОФРЕНИЕЙ ГОВОРИН НИКОЛАЙ ВАСИЛЬЕВИЧ, ЛОЖКИНА АННА НИКОЛАЕВНА, ДУБИНИН ОЛЕГ ПАВЛОВИЧ.....	311
ВАРИАТИВНОСТЬ СЕРДЕЧНОГО ЦИКЛА У ЭКСТРАСЕНСОВ В ПРОЦЕССЕ АУТОГЕННОЙ ДЕЯТЕЛЬНОСТИ КУЗНИК БОРИС ИЛЬИЧ, ЛОЖКИНА АННА НИКОЛАЕВНА, ЛАНДА ИЛОНА ВИЛЕНОВНА	315
ЗДОРОВЬЕ ЛИЧНОСТИ И ФИЗИЧЕСКАЯ ПОДГОТОВЛЕННОСТЬ КАК ФАКТОР УСПЕШНОЙ ПРОФЕССИОНАЛЬНОЙ ДЕЯТЕЛЬНОСТИ НОВИКОВ СЕРГЕЙ АЛЕКСЕЕВИЧ, АГЕЕВА ЕКАТЕРИНА ЕВГЕНЬЕВНА	320
ФАРМАЦЕВТИЧЕСКИЕ НАУКИ	323
ОПРЕДЕЛЕНИЕ КОФЕИНА В КОМПЛЕКСНОМ ПРЕПАРАТЕ «КОЛДРЕКС» РАЗЛИЧНЫМИ МЕТОДАМИ АНАЛИЗА МАКСИМОВИЧ МИЛЕНА ОЛЕГОВНА, ЗАЙЦЕВА АНАСТАСИЯ СЕРГЕЕВНА.....	324
ВЕТЕРИНАРНЫЕ НАУКИ	330
ОСОБЕННОСТЬ ПРОЯВЛЕНИЯ ПАНЛЕЙКОПИИ КОШЕК ВЕРЕВКИНА МАРИНА НИКОЛАЕВНА, РЕЗУН НАТАЛЬЯ АЛЕКСАНДРОВНА	331
ПСИХОЛОГИЧЕСКИЕ НАУКИ	334
РОЛЬ РУКОВОДИТЕЛЕЙ В ПРОФИЛАКТИКЕ СУИЦИДАЛЬНОГО ПОВЕДЕНИЯ СИЛКИН НИКОЛАЙ НИКОЛАЕВИЧ	335
ПСИХОФИЗИОЛОГИЧЕСКАЯ САМОРЕГУЛЯЦИЯ КАК МЕТОД ВОССТАНОВЛЕНИЯ ЗРИТЕЛЬНЫХ ФУНКЦИЙ БАКИЕВА ДИЛАРА САМАТОВНА, СУВОРОВА РЕГИНА АЛЬБЕРТОВНА.....	338

СОЦИОЛОГИЧЕСКИЕ НАУКИ	342
ТРУД И ЭКОНОМИЧЕСКАЯ ЖИЗНЬ В РЕСПУБЛИКАХ СЕВЕРНОГО КАВКАЗА РОССИЙСКОЙ ФЕДЕРАЦИИ ДЗУЦЕВ ХАСАН ВЛАДИМИРОВИЧ, КОРНИЕНКО НАТАЛЬЯ ВЛАДИМИРОВНА	343
ПРОБЛЕМЫ БОЛЬШОГО ГОРОДА АКСЕНОВА ВЕРОНИКА ВАЛЕРЬЕВНА	346
FACTORS AND SPECIFICITY OF SOCIAL ADAPTATION OF MIGRANT STUDENTS UNDER CONDITIONS OF THE UNIVERSITY ПИОНТ АЛЕКСАНДР ВЯЧЕСЛАВОВИЧ	348
ПОЛИТИЧЕСКИЕ НАУКИ	351
ПРОБЛЕМА ВНЕШНЕПОЛИТИЧЕСКОГО ИМИДЖА ПРИДНЕСТРОВЬЯ В УСЛОВИЯХ НЕПРИЗНАННОСТИ ГОСУДАРСТВА МЯСНИКОВА НАТАЛИЯ ВЛАДИМИРОВНА, ПЕТРОВ ГРИГОРИЙ ВАСИЛЬЕВИЧ	352
ПОЛИТИЧЕСКИЕ МАРКЕРЫ В ИННОВАЦИОННЫХ ТЕХНОЛОГИЯХ ЕВСТИГНЕЕВА ЕВГЕНИЯ ЗАХАРОВНА	357
КУЛЬТУРНО-ИДЕОЛОГИЧЕСКОЕ ОПРЕДЕЛЕНИЕ НАРОДОВ ЕВРАЗИИ (НА ПРИМЕРЕ МОНГОЛИИ И ИНДОНЕЗИИ И ОПЫТ ПОСТРОЕНИЯ ОТНОШЕНИЙ С РОССИЕЙ В ДАННОМ ПРОЦЕССЕ БУЛЕНКОВ ЕВГЕНИЙ АЛЕКСАНДРОВИЧ, КРИВЦОВ АЛЕКСАНДР ИГОРЕВИЧ	360

РЕШЕНИЕ
о проведении
12.12.2019 г.

XVI Международной научно-практической конференции
«НАУКА И ИННОВАЦИИ В XXI ВЕКЕ:
АКТУАЛЬНЫЕ ВОПРОСЫ, ОТКРЫТИЯ И ДОСТИЖЕНИЯ»

В соответствии с планом проведения
Международных научно-практических конференций
Международного центра научного сотрудничества «Наука и Просвещение»

1. **Цель конференции** – содействие интеграции российской науки в мировое информационное научное пространство, распространение научных и практических достижений в различных областях науки, поддержка высоких стандартов публикаций, а также апробация результатов научно-практической деятельности

2. **Утвердить состав организационного комитета и редакционной коллегии (для формирования сборника по итогам конкурса) в лице:**

1) **Агаркова Любовь Васильевна** – доктор экономических наук, профессор, профессор кафедры ФГБОУ ВО «Ставропольский государственный аграрный университет»

2) **Ананченко Игорь Викторович** - кандидат технических наук, доцент, доцент кафедры системного анализа и информационных технологий ФГБОУ ВО «Санкт-Петербургский государственный технологический институт (технический университет)»

3) **Антипов Александр Геннадьевич** – доктор филологических наук, профессор, главный научный сотрудник, профессор кафедры литературы и русского языка ФГБОУ ВО «Кемеровский государственный институт культуры»

4) **Бабанова Юлия Владимировна** – доктор экономических наук, доцент, заведующий кафедрой «Управление инновациями в бизнесе» Высшей школы экономики и управления ФГАОУ ВО «Южно-Уральский государственный университет (национальный исследовательский университет)»

5) **Багамаев Багам Манапович** – доктор ветеринарных наук, профессор кафедры терапии и фармакологии факультета ветеринарной медицины ФГБОУ ВО «Ставропольский Государственный Аграрный университет»

6) **Баженова Ольга Прокопьевна** – доктор биологических наук, профессор, профессор кафедры экологии, природопользования и биологии, ФГБОУ ВО «Омский государственный аграрный университет»

7) **Боярский Леонид Александрович** – доктор физико-математических наук, профессор, профессор кафедры физических методов изучения твердого тела ФГБОУ ВО «Новосибирский национальный исследовательский государственный университет»

8) **Бузни Артемий Николаевич** – доктор экономических наук, профессор, профессор кафедры Менеджмента предпринимательской деятельности ФГАОУ ВО «Крымский федеральный университет», Институт экономики и управления

9) **Буров Александр Эдуардович** – доктор педагогических наук, доцент, заведующий кафедрой «Физическое воспитание», профессор кафедры «Технология спортивной подготовки и прикладной медицины ФГБОУ ВО «Астраханский государственный технический университет»

10) **Васильев Сергей Иванович** - кандидат технических наук, профессор ФГАОУ ВО «Сибирский федеральный университет»

- 11) **Власова Анна Владимировна** – доктор исторических наук, доцент, заведующей Научно-исследовательским сектором Уральского социально-экономического института (филиал) ОУП ВО «Академия труда и социальных отношений»
- 12) **Гетманская Елена Валентиновна** – доктор педагогических наук, профессор, доцент кафедры методики преподавания литературы ФГБОУ ВО «Московский педагогический государственный университет»
- 13) **Грицай Людмила Александровна** – кандидат педагогических наук, доцент кафедры социально-гуманитарных дисциплин Рязанского филиала ФГБОУ ВО «Московский государственный институт культуры»
- 14) **Давлетшин Рашит Ахметович** – доктор медицинских наук, профессор, заведующий кафедрой госпитальной терапии №2, ФГБОУ ВО «Башкирский государственный медицинский университет»
- 15) **Иванова Ирина Викторовна** – канд.психол.наук, доцент, доцент кафедры «Социальной адаптации и организации работы с молодежью» ФГБОУ ВО «Калужский государственный университет им. К.Э. Циолковского»
- 16) **Иглин Алексей Владимирович** – кандидат юридических наук, доцент, заведующий кафедрой теории государства и права Ульяновского филиал Российской академии народного хозяйства и госслужбы при Президенте РФ
- 17) **Ильин Сергей Юрьевич** – кандидат экономических наук, доцент, доцент, НОУ ВО «Московский технологический институт»
- 18) **Искандарова Гульнара Рифовна** – доктор филологических наук, доцент, профессор кафедры иностранных и русского языков ФГКОУ ВО «Уфимский юридический институт МВД России»
- 19) **Казданян Сусанна Шалвовна** – доцент кафедры психологии Ереванского экономико-юридического университета, г. Ереван, Армения
- 20) **Качалова Людмила Павловна** – доктор педагогических наук, профессор ФГБОУ ВО «Шадринский государственный педагогический университет»
- 21) **Кожалиева Чинара Бакаевна** – кандидат психологических наук, доцент, доцент института психологи, социологии и социальных отношений ГАОУ ВО «Московский городской педагогический университет»
- 22) **Колесников Геннадий Николаевич** – доктор технических наук, профессор, заведующий кафедрой ФГБОУ ВО «Петрозаводский государственный университет»
- 23) **Корнев Вячеслав Вячеславович** – доктор философских наук, доцент, профессор ФГБОУ ВО «Санкт-Петербургский государственный университет телекоммуникаций»
- 24) **Кремнева Татьяна Леонидовна** – доктор педагогических наук, профессор, профессор ГАОУ ВО «Московский городской педагогический университет»
- 25) **Крылова Мария Николаевна** – кандидат филологических наук, профессор кафедры гуманитарных дисциплин и иностранных языков Азово-Черноморского инженерного института ФГБОУ ВО Донской ГАУ в г. Зернограде
- 26) **Кунц Елена Владимировна** – доктор юридических наук, профессор, декан факультета подготовки специалистов для судебной системы Уральского филиала ФГБОУ ВО «Российский государственный университет правосудия»
- 27) **Курленя Михаил Владимирович** – доктор технических наук, профессор, главный научный сотрудник ФГБУН Институт горного дела им. Н.А. Чинакала Сибирского отделения Российской академии наук (ИГД СО РАН)
- 28) **Малкоч Виталий Анатольевич** – доктор искусствоведческих наук, Ведущий научный сотрудник, Академия Наук Республики Молдова
- 29) **Малова Ирина Викторовна** – кандидат экономических наук, доцент кафедры коммерции, технологии и прикладной информатики ФГБОУ ВО «РЭУ им. Г. В. Плеханова»

30) **Месеняшина Людмила Александровна** – доктор педагогических наук, профессор, профессор кафедры русского языка и литературы ФГБОУ ВО «Челябинский государственный университет»

31) **Некрасов Станислав Николаевич** – доктор философских наук, профессор, профессор кафедры философии, главный научный сотрудник ФГБОУ ВО «Уральский государственный аграрный университет»

32) **Непомнящий Олег Владимирович** – кандидат технических наук, доцент, профессор, рук. НУЛ МПС ИКИТ, ФГАОУ ВО «Сибирский федеральный университет»

33) **Оробец Владимир Александрович** – доктор ветеринарных наук, профессор, зав. кафедрой терапии и фармакологии ФГБОУ ВО «Ставропольский государственный аграрный университет»

34) **Попова Ирина Витальевна** – доктор экономических наук, доцент ГОУ ВПО «Донецкий национальный университет экономики и торговли имени Михаила Туган-Барановского»

35) **Пырков Вячеслав Евгеньевич** – кандидат педагогических наук, доцент кафедры теории и методики математического образования ФГАОУ ВО «Южный федеральный университет»

36) **Рукавишников Виктор Степанович** – доктор медицинских наук, профессор, член-корр. РАН, директор ФГБНУ ВСИМЭИ, зав. кафедрой «Общей гигиены» ФГБОУ ВО «Иркутский государственный медицинский университет»

37) **Семенова Лидия Эдуардовна** – доктор психологических наук, доцент, профессор кафедры классической и практической психологии Нижегородского государственного педагогического университета имени Козьмы Минина (Мининский университет)

38) **Удут Владимир Васильевич** – доктор медицинских наук, профессор, член-корреспондент РАН, заместитель директора по научной и лечебной работе, заведующий лабораторией физиологии, молекулярной и клинической фармакологии НИИФиРМ им. Е.Д. Гольдберга Томского НИМЦ.

39) **Фионова Людмила Римовна** – доктор технических наук, профессор, декан факультета вычислительной техники ФГБОУ ВО «Пензенский государственный университет»

40) **Чистов Владимир Владимирович** – кандидат психологических наук, доцент кафедры теоретической и практической психологии Казахского государственного женского педагогического университета (Республика Казахстан. г. Алматы)

41) **Швец Ирина Михайловна** – доктор педагогических наук, профессор, профессор каф. Биофизики Института биологии и биомедицины ФГБОУ ВО «Нижегородский государственный университет»

42) **Юрова Ксения Игоревна** – кандидат исторических наук, декан факультета экономики и права ОЧУ ВО "Московский инновационный университет"

3. Утвердить состав секретариата в лице:

- 1) Бычков Артём Александрович
- 2) Гуляева Светлана Юрьевна
- 3) Ибраев Альберт Артурович

Директор
МЦНС «Наука и Просвещение»
к.э.н. Гуляев Г.Ю.



БИОЛОГИЧЕСКИЕ НАУКИ

УДК 2788

ВОЗМОЖНОСТЬ ПРИМЕНЕНИЯ ACIDITHIOBACILLUS FERROOXIDANS ДЛЯ ИЗВЫЛечения МЕТАЛЛОВ ИЗ РУДНОГО ШЛАКА

СИДОРОВА НАТАЛЬЯ АНАТОЛЬЕВНА,

к.б.н., доцент

ТЕРВОНЕН ВАЛЕНТИН ВАЛЕНТИНОВИЧ,

Студент

ФГБОУ ВПО «Петрозаводский Государственный Университет»

КИРИЛЮК СЕРГЕЙ ДМИТРИЕВИЧ

зам директора по науке РБК «Шунгит»

Научный руководитель: Кучко Тамара Юрьевна

к.б.н., доцент

ФГБОУ ВПО «Петрозаводский Государственный Университет»

Аннотация: В статье представлены результаты исследования свойств природных штаммов *Acidithiobacillus ferrooxidans*, выделенных из ассоциации хемолитотрофных бактерий. На территории Российской Федерации под техногенными отходами занято более 300 тыс. га земель, в отвалах и хвостохранилищах накоплено около 120 млрд. т. отходов. Для решения проблемы вторичного использования отходов горнодобывающих предприятий предлагается использовать природные штаммы *Acidithiobacillus ferrooxidans*. В результате эксперимента по биовыщелачиванию обнаружено, что благодаря метаболической активности выделенных штаммов происходит закисление реакционной смеси до 3,79 и накопление в растворе соединений Fe, Cu, Ni.

Ключевые слова: *Acidithiobacillus ferrooxidans*, ацидофильные хемолитотрофные микроорганизмы, биовыщелачивание, рудный шлак, горнодобывающие предприятия, экстракция металлов.

POSSIBILITY OF APPLICATION OF ACIDITHIOBACILLUS FERROOXIDANS FOR EXTRACTION OF METALS FROM ORE

Sidorova Natalya Anatolyevna,**Tervonen Valentin Valentinovich,****Kirilyuk Sergey Dmitrievich***Scientific adviser: Kuchko Tamara Yuryevna*

Abstract: the article presents the results of a study of the properties of natural strains of *Acidithiobacillus ferrooxidans* isolated from the Association of chemolithotrophic bacteria. On the territory of the Russian Federation, more than 300 thousand hectares of land are occupied under technogenic waste, about 120 billion tons of waste are accumulated in dumps and tailings dumps. It is proposed to use natural strains of *Acidithiobacillus*

ferrooxidans to solve the problem of recycling of mining waste. As a result of the experiment on bio-leaching, it was found that due to the metabolic activity of the isolated strains, the reaction mixture is acidified to 3.79 and the accumulation of Fe, Cu, Ni compounds in the solution.

Key words: Acidithiobacillus ferrooxidans, acidophilic chemolithotrophic microorganisms, bioleaching, ore slag, mining enterprises, metal extraction.

В настоящее время, одной из значимых проблем восстановительной экологии является изменение экосистем, испытывающих антропогенный стресс при масштабных разработках, связанных с добычей и переработкой рудного сырья. Для решения проблемы актуальным остается количество неизвлеченного ценного сырья, увеличение его концентрации в экосистемах, что сказывается на полноте выемки рудной массы в процессе разработки конкретного месторождения. В результате, на территориях горнодобывающих предприятия формируются скопления лежалых руд в виде металлургического шлака.

Металлургические шлаки представляют собой сложный по составу сплав оксидов и вводимых флюсов. Шлаки содержат в себе часть извлекаемого металла. При добыче и обогащении руд цветных металлов теряется около 25 % никеля и 15% меди, потери кобальта доходят до 40%, 20-25% цинка, 10-15% молибдена и свинца [1, с.18, 2, с.35]. Для извлечения металла из рудного шлака предлагается использовать модифицированные штаммы *Acidithiobacillus ferrooxidans*.

A. ferrooxidans представляет собой граммотрицательную палочковидную ацидофильную бактерию. Растет и развивается в широком диапазоне значений pH и температуры. Оптимальным уровнем pH считается диапазон 1,5 - 2,5. Данные бактерии используются в биовыщелачивании различных металлов [3, с. 103, 4, с. 102]. Для модернизации данного процесса предлагается модифицировать природные штаммы ацидофилов.

Улучшение полезных свойств исходного организма достигается за счет оптимизации питательной среды для литотрофных микроорганизмов и условий культивирования. За основу питательной среды предлагается использовать базовые компоненты среды Сильвермана-Людгрена [5, с. 28]. Учитывая факт, что основными биохимическими процессами при выщелачивании являются сопряженные окислительно-восстановительные реакции, в качестве индикаторов направленного окислительного процесса предлагается использовать параметры pH, изменение оптической плотности и редокс-потенциала культурального раствора.

В качестве объекта исследования использован типовой штамм *A. ferrooxidans* (прежнее название вида *Thiobacillus ferrooxidans*). Вид *A. ferrooxidans* принадлежит к домену: *Bacteria*, царству: *Eubacteria*, типу: *Proteobacteria*, классу: *Acidithiobacillia*, порядку: *Acidithiobacillales*, семейству: *Acidithiobacillaceae*, роду: *Acidithiobacillus*, виду: *Acidithiobacillus ferrooxidans*. Представляет собой аэробные, граммотрицательные бактерии, палочковидные, одиночные. Размер клеток находится в диапазоне 0.4 – 0.6 × 0.8 – 1 мкм, что зависит от элективных условий роста и размножения конкретного штамма. Оптимальные температурные условия среды составляют 30±5° С, кислотность среды изменяется от 2,5 до 3,6. Метаболизм представителей рода *Acidithiobacillus* связан с хемолитотрофией. Для интенсивности сопряженных окислительно-восстановительных реакций клетки используют либо соединения S в виде оксидов, сульфидов, сульфатов, либо соединения Fe²⁺. Представители рода *Acidithiobacillus* относятся к подвижным клеткам, перемещение относительно субстрата происходит за счет одного жгутика; размножаются путем поперечного деления. Для изолированных клонов на агаризованных средах характерны небольшие колонии, в жидких средах микроорганизм формирует янтарно-желтый осадок гидроокислов железа. Установлено, что клетки этого организма мало проницаемы для некоторых токсичных металлов, например, для меди и цинка, и отличаются сравнительно высокой адаптацией к среде [9, с.13]. Описан прямой контакт клетки *A. ferrooxidans* с минеральным субстратом, частички которого обычно проникают в слизистую капсулу клетки. В слизистой капсуле экзополисахаридного происхождения происходит захват минеральных частиц. Экзопалисахаридный матрикс обладает высокой ферментативной активностью. В капсуле фрагменты минерала адгезируются и вступают в химические связи с компонентами матрикса, инициируя процесс окисления минерала [6, с.181, 8, с. 323].

Условием, при котором *A. ferrooxidans* может окислять Fe^{2+} является рН в диапазоне от 3 и меньше. Потенциалы $Fe^{3+} : Fe^{2+}$ и $1/2O_2 : H_2O$ так близки (+780 mV), что при нейтральном рН среды окислять Fe^{2+} микроорганизму становится невыгодно. Однако, при внеклеточном рН 2, а внутриклеточном рН 7 и разнице градиента кислотного режима 4,5 (270 mV) создаются условия для синтеза АТФ с помощью протонперемещающей АТФазы. При этом, функция дыхательной цепи сводится к перемещению протонов и поддержке внутренней рН клетки. Дыхательная цепь *Acidithiobacillus* содержит несколько цитохромов с типа и цитохром а1 с двумя гемомцентрами с необычно высоким потенциалом $E = +420, +500$ mV, соответственно при рН 7. Последний цитохром, вероятно, является конечной оксидазой [7, с.1].

Выделение чистых культур ацидофилов выполняли согласно регламенту проведения бактериоскопических и бактериологических исследований, принятых в микробиологии [10, с. 61, 11, с. 21]. Накопительные культуры получали с использованием модифицированной среды Сильвермана-Людгрена(9К). Состав среды состоит из двух растворов. Первый раствор (г): $(NH_4)_2SO_4 - 3,0$; $K_2HPO_4 - 0,5$; $KCl - 0,1$; $MgSO_4 \times 7H_2O - 0,5$; $Ca(NO_3)_2 \times 4H_2O - 0,01$, 700 мл H_2O . Второй раствор: в 300 мл дистиллированной воды растворяют 44,2 г $FeSO_4 \times 7H_2O$ и добавляют 1 мл 10N H_2SO_4 . Растворы стерилизовали в автоклаве (СПВА-71-НН) при 1,5 атмосфере 30 минут при температуре 180 °С и смешивали перед посевом; рН среды - 2,5.

Предварительно субстрат стерилизовали автоклавированием для предупреждения развития "местной" микрофлоры. Затем стерильные образец рудного шлака помещали в колбу Эрленмейера, в которой содержалось 249 мл модифицированной среды Сильвермана-Людгрена (9К) и 1 мл культуры, полученной методом элективного накопления. Колба помещалась на шейкер при температуре 22° С до увеличения оптической плотности культуральной смеси до 2 е.о.п. (единиц оптической плотности). О качестве выщелачиванию судили по изменению оптической плотности раствора, изменению кислотности, и редокс-потенциалу культуральной смеси.

В результате выполненных исследований отобраны два штамма микроорганизмов обладающих максимальной степенью закисления питательной среды (3,79), способностью увеличивать редокс-потенциал среды до 279 mV. Во время выщелачивания оптическая плотность ацидофилов достигала 1,09 е.о.п. Такими штаммами оказались *Acidithiobacillus ferrooxidans* Нт. SB и *Acidithiobacillus ferrooxidans* Нт. КЛЕ-6. Данными культурами обрабатывались руды с разным содержанием Fe, Cu, Ni. По накоплению качественных продуктов выщелачивания, которые сконцентрировались в растворе, обнаружена высокая биохимическая активность выделенных ацидофилов (Рис. 1).



Рис. 1. А – результат выщелачивания Ni; Б – результат выщелачивания Fe; С – результат выщелачивания Cu.

Согласно экологической и геохимической концепциям образования минералов в природе, микроорганизмы принимают активное участие в диагенезе и седиментации минералов с помощью ряда механизмов. К таким механизмам относятся: ферментативная активность, окислительно-восстановительные реакции, химическое взаимодействие между микробными метаболитами и соединениями в составе рудного шлама. Биовыщелачивание становится возможным за счет окисления, восстановления, ацидолиза, аккумуляции, сорбции и комплексобразования. В результате выполненного исследования выделены уникальные штаммы ацидофилов, адаптированные к трофическим условиям, температурному режиму, аэрации и осмолярности, характерным для Европейского севера. Культуры ацидофилов с описанными фенотипическими признаками можно использовать для оптимизации эффективных способов извлечения металлов из рудного шлама и использовать для сохранения качества окружающей среды с использованием методов биоремедиации.

Список литературы

1. Быховский, Л. З. Техногенные отходы как резерв пополнения минерально сырьевой базы: состояние и проблемы освоения / Л. З. Быховский, Л. В. Спорыхина // Минеральные ресурсы России. - 2011. - №4. - С.15-20.
2. Зосин, А. П. Экологические аспекты процессов геохимической трансформации минеральных отходов от переработки сульфидных медно-никелевых руд / А. П. Зосин, Т. И. Приймак, Л. Б. Кошкина, В. А. Маслобоев // Экологическая химия. – 2003. № 1. – С. 34-42.
3. Каравайко Г.И., Росси Дж., Агате А., Грудев С., Авакян З.А. Биоготехнология металлов. М.: Центр международных проектов ГКНТ, 1989. 375 с.
4. Яхонтова Л.К., Сергеев В.М., Каравайко Г.И. Реальная конституция сульфидов и процесс их бактериального окисления. – В книге: Экология и геохимическая деятельность микроорганизмов. Пущино, 1976, С. 99 – 104.
5. Яхонтова Л.К., Серебряная М.З., Смольянинова В.Н. Разрушение окисных минералов марганца с помощью бактерий // Известия вузов. Геология и разведка. – 1987. - №3. – С. 26 – 30.
6. Заварзин Г.А. Литотрофные микроорганизмы. М.: Наука, 1972. 254 с.
7. Кравченко Р.М. Биовыщелачивание металлов. Семинар 16. Доклад на симпозиуме "Неделя горняка - 2001" Москва, МГГУ, 29 января – 2 февраля 2001 г.
8. Tuovinen O.H. and Kelly D.P // Z. Allg. Microbiologie. – 1972. – Vol. 12. – P. 46 – 311.
9. Näveke R. Bacterial leaching of ores and other materials. – 1986. - Braunschweig, Fed. Rep. Germany. P. 1-17.
10. Практикум по микробиологии. Под ред. Н. С. Егорова. Учебное пособие. М, Изд-во Моск. Унта, 1976. 307 с. С ил. И предм. указ.
11. Комкова, О. П. Основы общей микробиологии: учебное пособие для студентов медико-фармацевтических и биологических факультетов / О.П. Комкова, Образцова А. М. , Сидорова Н. А. – Петрозаводск: Изд-во ПетрГУ, 2013. -68 с.

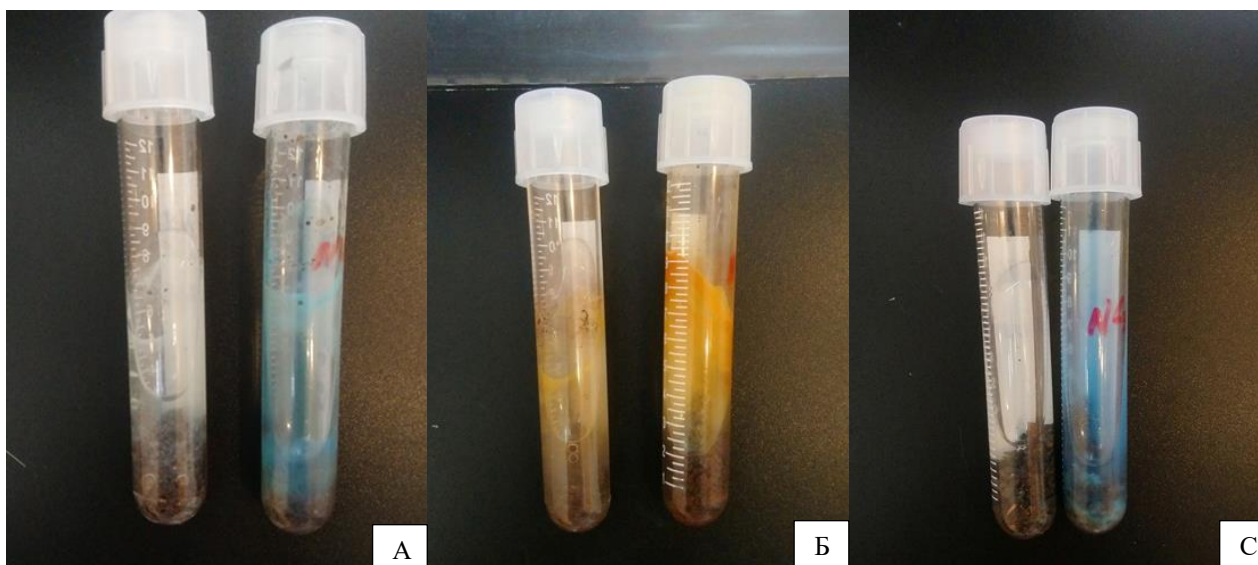
© Н.А. Сидорова, С.Д. Кирилук, В.В. Тервонен, 2019

УДК 543.544.25

СЕРДЦЕ КАК ИНДИКАТОР ЗДОРОВЬЯ ЧЕЛОВЕКА

ХАЙРУЛЛИН АЛЬБЕРТ ГАДИЛЬЕВИЧ,

ст. преподаватель

ИЛЬИН ВЛАДИМИР АНДРЕЕВИЧ,**ГУСЕВ ПАВЕЛ МИХАЙЛОВИЧ,**

преподаватели

БЕЛЯКОВ КАМИЛЬ ЮРЬЕВИЧ

Студент

ФГБОУ ВО «Казанский Государственный Энергетический Университет»
Казань, Россия

Аннотация. Как узнать о состоянии здоровья? Какое место занимает пульсовая диагностика в медицине? Какую информацию несут сила и ритм сердечных сокращений? Как провести количественную оценку степени напряжения регуляторных систем? Всем этим вопросам и посвящается данная статья.

Ключевые слова. Состояние здоровья, здоровье, сила, сердечные сокращения, степень напряжения, медицина, диагностика.

HEART AS AN INDICATOR OF HUMAN HEALTH

Khayrullin Albert Gadilyevich,**Ilyin Vladimir Andreevich,****Gusev Pavel Mikhailovich,****Belyakov Kamil Yurevich**

Annotation. How to know about the state of health? What is the place of pulse diagnostics in medicine? What information are the strength and rhythm of the heart? How to quantify the degree of tension of regulatory systems? This article is devoted to all these questions.

Key words. Health status, health, strength, heart rate, degree of tension, medicine, diagnosis.

Сердце – весьма чувствительный индикатор всех происходящих в организме процессов. Его ритм, а также сила сокращений, регулируемые через симпатический и парасимпатический отделы вегетативной нервной системы очень чутко реагируют на любые стрессовые воздействия. Не случайно пульсовая диагностика занимает столь значительное место в китайской медицине. Древние врачи Китая и Тибета на основе прощупывания пульса на обеих руках и ногах человека, оценивая его качественные и количественные характеристики, умели ставить диагноз, назначить лечение, прогнозировать течение заболеваний. Сила и ритм сердечных сокращений несут информацию о состоянии регулирующих их систем.

Традиционная китайская и тибетская медицина возводят начало систематической диагностики по пульсу ко времени императора Хоам Ту, который за 2639 лет до нашей эры вместе со своим придворным врачом Ли Пе установил, что признаки пульса зависят от пола, возраста, телосложения и заболевания человека. Когда еще в Европе и в помине не было научной медицины, китайские врачи исследовали у пациентов малейшие тонкости пульса и могли по его характеристикам установить не только то,

что поражено в организме, но и «третье состояние» человека – предболезнь. Естественно, это достигалось громадным эмпирическим путем и требовало для обучения врача многих лет практики у постели больного. Сегодня ученые в какой-то мере научились с помощью электронных приборов и компьютерных средств получать на основе анализа ритма сердца объективные данные о состоянии симпатической и парасимпатической систем, их взаимодействии и о более высоких уровнях регуляции в подкорковых центрах и коре головного мозга.

Чтобы провести количественную оценку степени напряжения регуляторных систем, необходимы прежде всего определенные медицинские критерии и правила (алгоритмы) их вычисления. Существующие критерии общепринято условно делят на три группы:

- Основанные на измерения дискретного текущего функционального состояния, т.е. состояния, обусловленного характером приспособительных реакций (их напряженностью, степенью мобилизации функциональных резервов) на данный, значительно ограниченный момент времени;
- Специально направленные на выяснения запаса функциональных резервов, что позволяет не только диагностировать, но и в какой-то мере прогнозировать уровень здоровья;
- Использующие более полную информацию об адаптационном потенциале организма, его реакция на различные воздействия окружающей среды. В этом случае речь идет о более длительной регистрации ритма сердца (например, в течение нескольких часов или целых суток), либо о совместной регистрации ритма сердца и ряда других показателей, характеризующих основные системы организма: сердечнососудистую, дыхательную, терморегуляционную и т.д.

Мы рассмотрим только критерии первой группы. Текущее функциональное состояние – весьма изменчивый показатель, поскольку на протяжении суток состояние организма может изменяться в достаточно широких пределах. Подобно погоде, когда в течение дня могут быть и дождь, и жара, и ветер, напряжение регуляторных систем может быть более высоким после неприятного разговора или в конце трудового дня, либо оказаться достаточно низким в утренние часы или после отдыха. Вместе с тем, индивидуальный уровень колебаний степени напряжения регуляторных систем имеет у каждого человека совершенно конкретный диапазон. Так же, как в июле маловероятным является снег, у здорового человека достаточными функциональными резервами напряжение регуляторных систем никогда не достигает таких значений, как у человека. Перенесшего инфаркт миокарда или страдающего стенокардией.

Функциональное состояние организма определяет его возможность обеспечить свой гомеостаз и адекватные реакции на воздействие окружающей среды, способность адаптироваться к условиям существования. Конкретное функциональное состояние организма Р.М.Баевский рассматривает как положение точки в пространстве состояний, определяемое тремя координатами: уровнем функционирования (УФ), степенью напряжения (СН) и функциональным резервом (ФР). Следовательно, количественная оценка уровня здоровья или текущего функционального состояния организма может быть осуществлена путем определения конкретных значений УФ, СН и ФР, а уровень ее функционирования (если рассматривать сердечнососудистую систему как индикатор адаптационных возможностей организма) может выступать в качестве интегрального показателя, отражающего равновесия организма со средой.

В этом случае характеристика функционирования системы кровообращения является изменяемой величиной, постоянство которой поддерживается путем регуляции и взаимовлиянии как межсистемных, так и внутрисистемных регуляторных механизмов. Принципу поддержания постоянства уровня функционирования системы кровообращения соответствуют представления о миокардиально-гемодинамическом гомеостазе, который определяется притоком крови к сердцу и ее расходом, определенными функциональными возможностями миокарда и периферическим сосудистым сопротивлением. Однако следует иметь в виду, что в конечном итоге кислород и питательные вещества, доставляемые кровью к органам и тканям, используются как энергетический материал для обеспечения деятельности мышечной системы (внешняя работа), системы дыхания, пищеварения, выделения (внутренняя работа). Поэтому излучение обмена энергии и вещества (энерго-метаболического гомеостаза) также является необходимым элементом оценки функционального состояния организма и его адапта-

ционных возможностей. Энерго-метаболический гомеостаз как объект управления может изучаться по конечному результату, например, по росто-весовым показателям.

А.П.Берсенева для оценки уровня функционирования системы кровообращения и определения ее адаптационного потенциала предложила индекс функциональных изменений (ИФИ), который определяется в условных единицах (баллах) по формуле:

$$\text{ИФИ} = 0,11\text{ЧП} + 0,01\text{САД} + 0,008\text{ДАД} + 0,014\text{В} + 0,009\text{М} - 0,009\text{Р} - 0,27,$$

где ЧП – частота пульса; САД – систолическое артериальное давление; ДАД – диастолическое артериальное давление; В – возраст; М – масса тела; Р – рост.

В соответствии с предложенной выше классификацией уровней здоровья значения ИФИ позволяют выделить 4 группы лиц: с удовлетворительной адаптацией – до 2,6 балла; с напряжением механизмов адаптации – 2,6-3,1 балла; с неудовлетворительной адаптацией – 3,1 – 3,5 балла; со срывом адаптации – выше 3,5 баллов.

Оценка уровня функционирования системы кровообращения по ИФИ, при всей простоте, обеспечивает системный подход к решению задачи количественного измерения уровня здоровья. Это определяется тем, что ИФИ как комплексный интегральный показатель отражает сложную структуру взаимосвязей, характеризующих уровень функционирования сердечнососудистой системы. Дело в том, что исходные измеренные показатели, входящие в состав ИФИ, вместе с тем тесно связаны с

объемом кровообращения (УОК, МОК), среднединамическое давление (СДД), общее периферическое сосудистое сопротивление (ОПС).

Ударный объем кровообращения (УОК) рассчитывается по общепринятой формуле Старра:

$$\text{УОК} = 9,09 + 0,54\text{ПД} + 0,57\text{ДАД} - 0,61\text{В}$$

Расчет показателей УОК по этой формуле не представляет собой особой сложности и вполне годится при динамическом контроле состояния человека, находящегося в состоянии относительного покоя в обычных условиях жизнедеятельности. УОК охватывает три диапазона значений: менее 40, 40-59, более 60 мл.

Минутный объем кровообращения (МОК) рассчитывается путем умножения значений УОК на частоту сердечных сокращений. У практически здоровых людей МОК составит 4-6л/мин

Пульсовое давление (ПД) – величина, входящая в формулу расчета УОК. Пульсовое давление рассчитывается как разница между систолическим и диастолическим давлением. Значения ПД на 4 диапазона: менее 50, 50-69, 70-89, и более 90 мм.рт.ст. ПД до 69 мм.рт.ст. встречается у всех лиц с удовлетворительной адаптацией. При функциональном напряжении больше лиц с низкими значениями ПД, а при неудовлетворительной адаптации преобладают лица с ПД от 70 до 89 мм.рт.ст. Значения ПД у лиц со срывом адаптации распределяются равномерно в диапазоне от 50 до 89 мм.рт.ст. Крайне редко встречаются лица с низким (до 50 мм.рт.ст.) уровнем пульсового давления. ПД выше 90 мм.рт.ст. встречается только у лиц со срывом адаптации.

Среднединамическое давление (СДД) косвенно характеризует движущую силу (энергию) кровотока – это давление, усредненное по времени сердечного цикла. Для центральных артерий его можно достаточно точно рассчитать по формуле:

$$\text{СДД} = \text{ДАД} + 1/3\text{ПД}$$

Выделены 4 диапазона СДД: менее 90, 90-100, 100-109 и выше 110 мм.рт.ст. САД до 99 мм.рт.ст. с удовлетворительной адаптацией и с функциональными напряжениями. Значения СДД от 100 до 109 мм.рт.ст. наблюдаются при переходе к состоянию функционального напряжения. По мере снижения адаптационных возможностей преобладают лица с высокими значениями СДД. А при срыве адаптации все лица имеют СДД выше 110 мм.рт.ст.

Периферическое сосудистое сопротивление (ПСС) характеризует суммарное сопротивление системы артерий, измеряется в $\text{дин} \cdot \text{с} \cdot \text{см}^{-5}$ и рассчитывается по формуле:

$$\text{ПСС} = (\text{СДД} \cdot 1332) : \text{МОК}.$$

При гипертонической болезни значения ПСС возрастают до 5000-7000 $\text{дин} \cdot \text{с} \cdot \text{см}^{-5}$. Выделены 4 диапазона ПСС: менее 2000, 2000-2999, 3000-3999 и более 4000 $\text{дин} \cdot \text{с} \cdot \text{см}^{-5}$. Значения ПСС более 4000 $\text{дин} \cdot \text{с} \cdot \text{см}^{-5}$ встречаются практически только у лиц, находящихся в состоянии неудовлетворительной

адаптации и срыва адаптации. Таким образом, увеличение ПСС является закономерным следствием снижения адаптационных возможностей системы кровообращения.

Анализ представленных материалов показывает, что и первично измеряемые параметры ЧСС, САД, ДАД позволяют характеризовать адаптационные возможности системы кровообращения. Обычно врачи ориентируются лишь на клинически значимые отклонения этих показателей, что не позволяет дифференцировать различные стадии донозологических и преморбидных состояний. Поэтому вполне оправдано введение комплексного показателя – индекса функциональных изменений (ИФИ), что позволит более наглядно и точно оценивать состояние организма и уровень функционирования системы кровообращения с учетом возрастных и ростовесовых отношений.

Применение результатов этих исследований по отношению к студентам, занимающимся в специальной медицинской группе в Казанском энергетическом университете, показало, что они неожиданно открывают для себя не тот уровень своего здоровья, что ожидали. Многие относительно спокойно реагировали на повседневную нагрузку, и это для них показатель собственного здоровья. Знание о том, что резервы ограничены, приводят многих к необходимости переосмыслить свою жизнь, заняться конструированием своего здоровья.

Список литературы

1. Баевский Р.М., Берсенева А.П. Оценка адаптационных возможностей организма и риск развития заболеваний. – М.: Медицина, 1997. – 236 с
2. Баевский Р. М. Прогнозирование состояний на грани нормы и патологии. — М., 1979.
3. Баевский Р. М., Берсенева А. П. Оценка адаптационных возможностей организма и риск развития заболеваний. — М., 1997.
4. Коц Я.М., Спортивная физиология. -М.: Физкультура и спорт, 1986.
5. Доклад о развитии человеческого потенциала в Российской Федерации за 2002/2003 гг. / Под ред. С. Н. Бобылева. — М., 2003

© А.Г.Хайруллин, В.А. Ильин, П.М. Гусев, К.Ю. Беляков, 2019

ТЕХНИЧЕСКИЕ НАУКИ

УДК 66.01:532

МОДЕЛИРОВАНИЕ ЭФФЕКТИВНОСТИ ЯВЛЕНИЙ ПЕРЕНОСА ПРИ ПОДВОДЕ ВНЕШНЕЙ ЭНЕРГИИ В КОНТАКТИРУЮЩИЕ ФАЗЫ

ФАРАХОВ ТИМУР МАНСУРОВИЧ,

к.т. н., ст. преп.,

ЛАПТЕВА ЕЛЕНА АНАТОЛЬЕВНА

к. т. н., доцент,

ФГБОУ ВО «Казанский государственный энергетический университет»

Аннотация: Рассмотрено применение модели диффузионного пограничного слоя для расчета коэффициентов массоотдачи при интенсивных гидродинамических режимах в аппаратах, в том числе и с подводом внешней механической энергии. Получены выражения для коэффициентов массоотдачи от твердых частиц и капель в жидкой фазе, где основные параметры находятся с применением скорости диссипации энергии. Показано согласование результатов расчетов массоотдачи при экстракции различных смесей в аппарате с мешалками с экспериментальными данными различных авторов. Полученные выражения позволяют выполнить расчеты коэффициентов массоотдачи без дополнительных экспериментальных исследований для различных систем.

Ключевые слова: массоотдача, экстракция, эффективность.

MODELING OF THE EFFICIENCY OF TRANSPORT PHENOMENA WHEN EXTERNAL ENERGY IS SUPPLIED TO THE CONTACTING PHASES

Farakhov Timur Mansurovich,

Lapteva Elena Anatolyevna

Abstract. The application of the diffusion boundary layer model for the calculation of mass transfer coefficients under intensive hydrodynamic regimes in devices, including those with external mechanical energy supply, is considered. Expressions are obtained for mass transfer coefficients from solid particles and droplets in the liquid phase, where the main parameters are found using the energy dissipation rate. It is shown that the results of calculations of mass transfer during extraction of various mixtures in the apparatus with agitators are consistent with the experimental data of various authors. The obtained expressions allow to perform calculations of mass transfer coefficients without additional experimental studies for different systems.

Key words: mass transfer, extraction, efficiency.

Введение

С целью повышения интенсивности массопереноса процесс жидкостной экстракции осуществляют в аппаратах с вводом внешней энергии: с мешалками, пульсо- и вибрационных. Для определения скорости массоотдачи в таких аппаратах широкое применение получил метод расчета скорости массоотдачи с использованием средней диссипации энергии, затрачиваемой на перемешивание. Согласно теории локальной изотропной турбулентности, между величиной скорости обтекания частицы и скоростью диссипации энергии в ее окрестности устанавливается определенное соответствие. В аппаратах с мешалками при рассмотрении процесса массоотдачи от мелкодисперсных твердых частиц существует

два теоретических подхода. Один из них связан с моделью обтекания взвешенных частиц в ламинарном или переходном режиме, и другой с турбулентным режимом в пограничном слое частиц с продольным масштабом пульсаций порядка диаметра частицы или толщины пограничного слоя.

Модель массоотдачи

В системах жидкость–жидкость число Шмидта $Sc \gg 1$ и тогда сопротивление массоотдачи локализуется в вязком подслое. В вязком подслое происходит молекулярный перенос с турбулентной затухающей диффузией.

Для систем с подвижной поверхностью раздела фаз

($\mu^* \leq 1$), коэффициент массоотдачи получен в виде [3, 4]

$$\beta = \frac{2u_*}{\pi\sqrt{R_1 Sc}}, \tag{1}$$

где $R_1 = u_*\delta_1 / \nu$ – безразмерная толщина вязкого подслоя на поверхности раздела фаз;

$Sc = \nu / D$ – число Шмидта; $\mu^* = \mu_d / \mu_c$ – отношение коэффициентов динамической вязкости дисперсной и сплошной фаз; ν – кинематический коэффициент вязкости, м²/с.

Если $\mu_d / \mu_c > 1$, получен коэффициент массоотдачи [3, 4]

$$\beta = \frac{6\sqrt{3} z^2 u_*}{\sqrt{3} \ln \frac{(z+1)^2}{z(z-1)+1} + 6 \arctg \frac{(2-z)}{z\sqrt{3}} + \pi}, \tag{2}$$

где $z = (R_1 Sc)^{-0,333}$.

Среднее значение динамической скорости можно определить с применением диссипации энергии [5, 6]

$$u_* \approx 2(\bar{\epsilon\nu})^{0,25}. \tag{3}$$

На рисунке 1 представлен коэффициент массоотдачи β в сплошной фазе от комплекса nd_M и сравнение с опытными данными [7]. Опыты выполнялись в проточном смесителе $D = 38$ мм при перемешивании 2-х лопастной мешалкой с соотношениями диаметра мешалки, ширины лопасти и диаметра аппарата, равными соответственно 1:2,1:10.



Рис. 1. Зависимость комплекса массоотдачи в сплошной фазе от произведения nd_M при экстракции различных систем: 1, 2 – расчет по уравнению (1); 3, 4 – опытные результаты [7]

Согласование расчетных значений с экспериментальными данными [7] свидетельствуют об адекватности математической модели. Уравнения (1) и (2) можно применять в аппаратах с элементами интенсификации.

Массоотдача при интенсивном турбулентном режиме

Рассмотрено движение капле и массоотдача в турбулентном прямотоке в трубе.

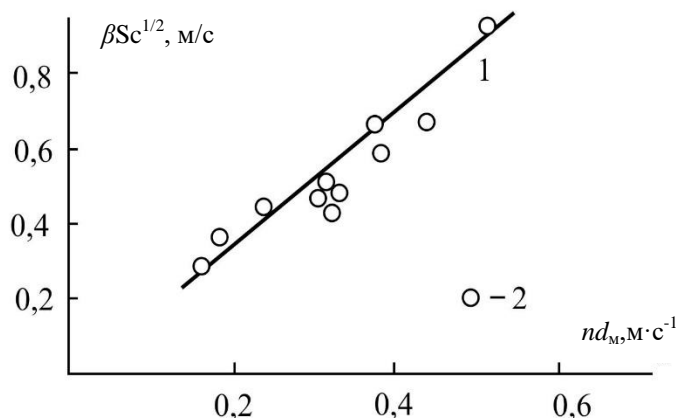
Согласно правилу аддитивности среднее касательное напряжение на поверхности капли будет равно

$$\bar{\tau} = \tau_K + \tau_T, \quad (4)$$

где τ_K – касательное напряжение при свободном движении капли, Па; τ_T – касательное напряжение на капле, вызванное турбулентными пульсациями из внешнего потока, Па.

Из выражения (4) средняя динамическая скорость на капле

$$\bar{u}_* = \sqrt{(\tau_K + \tau_T) / \rho}, \quad (5)$$

где $\tau_K = u_*^2 \rho$ по формуле [8]

$$\tau_K = 64\rho \frac{\Delta u v}{4\delta + 1,6d_K}. \quad (6)$$

Значение τ_T определим через среднюю объемную скорость диссипации энергии [5, 6]

$$\tau_T \approx 4\rho \left(\frac{\bar{\varepsilon} v}{\rho} \right)^{1/2} \approx 4\rho \left(\frac{\Delta P u_0 v}{\rho L} \right)^{1/2}, \quad (7)$$

где $\bar{\varepsilon}$ – средняя скорость диссипации энергии, Вт/м³; ΔP – перепад давления, Па; u_0 – средняя скорость жидкости в канале, м/с; L – длина канала (без насадки), м.

Касательное напряжение на капле из формулы (7)

$$\tau_T = 4\rho \left(\frac{\xi_0 u_0^3 v}{2d} \right)^{1/2}, \quad (8)$$

где ξ_0 – коэффициент гидравлического сопротивления трубы.

Среднее касательное напряжение на нерегулярных насадках находится по выражению

($Re_3 > 40$) [9]

$$\tau_T = 3,42\rho (v/d_3)^2 Re_3^{1,5} (\xi/2)^{0,5}, \quad (9)$$

где $Re_3 = u_{cp} d_3 / \nu$ – число Рейнольдса для насадки; $d_3 = 4\varepsilon_{св} / a_v$ – эквивалентный диаметр насадки, м; $\varepsilon_{св}$ – удельный свободный объем насадки, м³/м³; a_v – удельная поверхность насадки, м²/м³; ξ – коэффициент гидравлического сопротивления насадочного слоя.

Установлено, что при $Re_3 > 500$, $\tau_T \gg \tau_K$ тогда функциональную зависимость коэффициента массоотдачи β от скорости диссипации турбулентной энергии в турбулентном прямотоке получит вид [10, 11]

$$\beta \approx A(\varepsilon v)^{1/4} Sc^{-\frac{n-1}{n}}. \quad (10)$$

Для капель с внутренней циркуляцией ($\mu^* \leq 1$) получим ($n = 2$)

$$\beta = A_1 u_{cp} \left(\frac{\xi}{2Re_3} \right)^{0,25} Sc^{-0,5}, \quad (11)$$

и при $\mu^* > 1$ ($n = 3$)

$$\beta = A_2 u_{cp} \left(\frac{\xi}{2Re_3} \right)^{0,25} Sc^{-0,66}, \quad (12)$$

где $A_1 = 0,35 \div 0,5$, а $A_2 = 0,25 \div 0,3$. Примем средние значения $A_1 = 0,425$ и $A_2 = 0,275$ [12].

На рисунке 2 дано сравнение рассчитанных и экспериментальных коэффициентов массоотдачи при растворении твердых взвешенных частиц в аппаратах с механическими мешалками.



Рис. 2. Зависимость комплекса $\beta(v/Sc^3)^{0,25}$ от величины диссипации энергии: 1 – расчет по уравнению (11); 2 – экспериментальные данные Л.Н. Брагинского и др. [10]

Полученные выражения (11) и (12) для определения коэффициентов массоотдачи позволяют произвести расчеты в аппаратах с подводом внешней энергии в контактирующие фазы.

Список литературы

1. Дьяконов С.Г., Сосновская Н.Б., Клинова Л.П. Исследование диффузионных пограничных слоев методом голографической интерферометрии // Докл. АН СССР. 1982. Т.264, № 4. С.905-908.
2. Левич В.Г. Физико-химическая гидродинамика – М.: Физматгиз, 1959. –700 с.
3. Дьяконов С.Г. Теоретические основы и моделирование процессов разделения веществ / Дьяконов С.Г., Елизаров В.И., Лаптев А.Г. Казань: Изд-во Казанского университета, 1993. 483 с.
4. Лаптев А.Г. Модели переноса и эффективность жидкостной экстракции. Казань: Казан. гос. ун-т, 2005. 229 с.
5. Лаптева Е.А., Фарахов Т.М. Математические модели и расчет тепломассообменных характеристик аппаратов. Казань: Отечество, 2013. 183 с.
6. Соколов В.Н., Доманский И.В. Газожидкостные реакторы. Л.: Машиностроение, 1976. 216 с.
7. Каденская Н.И., Железняк А.С., Броунштейн Б.И. Исследование массопереноса в экстракционной распылительной колонне // Процессы химической технологии. М.: Наука, 1965. С.215-218.
8. Лаптева Е.А., Лаптев А.Г. Прикладные аспекты явлений переноса в аппаратах химической технологии и теплоэнергетики. Казань: Печать-Сервис XXI век, 2015. 236 с.
9. Лаптев А.Г., Башаров М.М., Лаптева Е.А., Фарахов Т.М. Модели и эффективность процессов межфазного переноса. Часть 1. Гидромеханические процессы : монография – Казань: Центр инновационных технологий, 2017. – 392 с.
10. Брагинский Л.Н., Бегачев В.И., Барабаш В.М. Перемешивание в жидких средах: физические основы и инженерные методы расчета. Л.: Химия, 1984. 336 с.

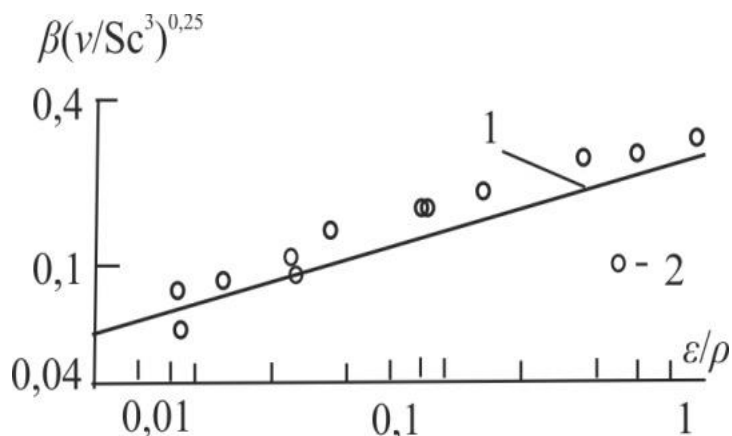
11. Лаптев А.Г., Фарахов Т.М., Дударовская О.Г. Эффективность жидкостной экстракции в турбулентном потоке // Инженерно-физический журнал. 2015. Т.88, № 1. С. 203-210.
12. Лаптев А.Г., Фарахов Т.М., Дударовская О.Г. Эффективность явлений переноса в каналах с хаотичными насадочными слоями: монография. – Спб.: Страта, 2016. – 214 с.

Работа выполнена в рамках базовой части государственного задания в сфере научной деятельности (№13.6384.2017/БЧ).

© Фарахов Т. М., Лаптева Е. А., 2019

УДК 62

СИГНАЛИЗАТОР ОПАСНЫХ ДЛЯ ЗДОРОВЬЯ ГАЗОВ

АНДРЕЕВА ЕВГЕНИЯ СЕРГЕЕВНА

Магистрант

ФГБОУ ВО «Поволжский государственный технологический университет»

Аннотация: разработка устройства сигнализации опасных газов. В данной работе рассматриваются способ детектирования двух наиболее распространенных, опасных для здоровья человека газов – метана (CH_4) и угарного газа (CO). Разработана структурная схема сигнализатора опасных для здоровья газов

В ходе работы были сделаны следующие выводы: для повышения безопасности людей в жилых, бытовых и производственных помещениях следует применять устройства сигнализации загазованности воздуха.

Ключевые слова: сигнализатор опасных для здоровья газов, детектор газа, датчик газа, газоанализатор.

HAZARDOUS GAS WARNING DEVICE

Andreeva Evgeniya Sergeevna

Annotation: development of a gas alarm device. The methods (CH_4) and coal gas (CO) allow the detection of the two most common types of gas. Block diagram of gas health hazard alarm was developed in this paper.

In the course of the work, the following conclusions were drawn: to increase the safety of people in residential and residential premises, air pollution devices should be used.

Key words: hazardous gas alarm, gas detector, gas sensor, gas analyzer.

В настоящее время стала актуальной проблема контроля утечек опасных газов. Во множестве случаев причиной гибели людей, а также разрушительных взрывов и последующих пожаров в квартирах и в производственных помещениях оказывается утечка газа.

Бытовой газ, вне сомнений, облегчает нашу жизнь, но при этом является дополнительным фактором риска как в повседневной жизни, так и в работе предприятий. По официальным сведениям, «Федеральной службы государственной статистики» семь из десяти пожаров приходится на жилой сектор. Вот не которые причины возникновения возгораний:

- утечка бытового газа;
- нарушение правил эксплуатации электроприборов;
- не соблюдение техники безопасности при пользовании бытовыми газовыми приборами;
- сон с зажженной сигаретой.

9 ноября 2017 года взрыв бытового газа в жилом многоквартирном доме в Ижевске (рис.1). В чрезвычайной ситуации погибло 7 и пострадало 11 человек. Затраты на восстановление жилья и материальную компенсацию составили 25 млн. рублей [1].

Сигнализатор опасных для здоровья газов осуществляет измерение концентрации метана (CH_4) и угарного газа (CO) в воздухе с помощью инфракрасных датчиков газа.



Рис.1. Взрыв бытового газа в Ижевске

Устройство состоит из трех основных блоков:

- Блок датчиков газа;
- Блок питания;
- Блок управления.

При работе прибора важно учесть расположение блока датчиков газа, при не правильном его расположении, система может несвоевременно отреагировать на утечку газа. Этот фактор обусловлен природой измеряемых газов. Структурная схема сигнализатора опасных для здоровья газов представлена на рисунке 2.



Рис. 2. Структурная схема сигнализатора опасных для здоровья газов

Переменное напряжение сети 220 В 50 Гц подаётся на выпрямительное устройство, где выпрямляется, понижается и подается на фильтр низких частот, который сглаживает остаточные пульсации. С фильтра низких частот постоянное напряжение 24 В поступает на стабилизатор, где преобразуется в напряжение 3,3 В, которое питает управляющее устройство. Питание датчиков газа осуществляется от напряжения 24 В. Блок датчиков газа состоит из двух датчиков-газоанализаторов, предназначенных для определения концентрации угарного газа (СО) и метана (СН₄).

При повышении концентрации одного из опасных газов в воздухе, сигнал превышения предельно-допустимой концентрации, с датчиков поступает на устройство управления. Далее активируется блок звуковой сигнализации и индикации. Одновременно срабатывает газовое запорное устройство (клапан), который перекрывает подачу газа в трубопроводе, тем самым ликвидируя возможный источник возгорания. Управляющее устройство имеет возможность отправлять данные об аварийной ситуации на сервер или диспетчерский пункт, который при необходимости вызовет службы экстренного реагирования.

Если на выходе фильтра низких частот отсутствует напряжение, то автоматически включается резервное питание от аккумуляторной батареи, рассчитанной на автономную работу устройства в течении 48 часов.

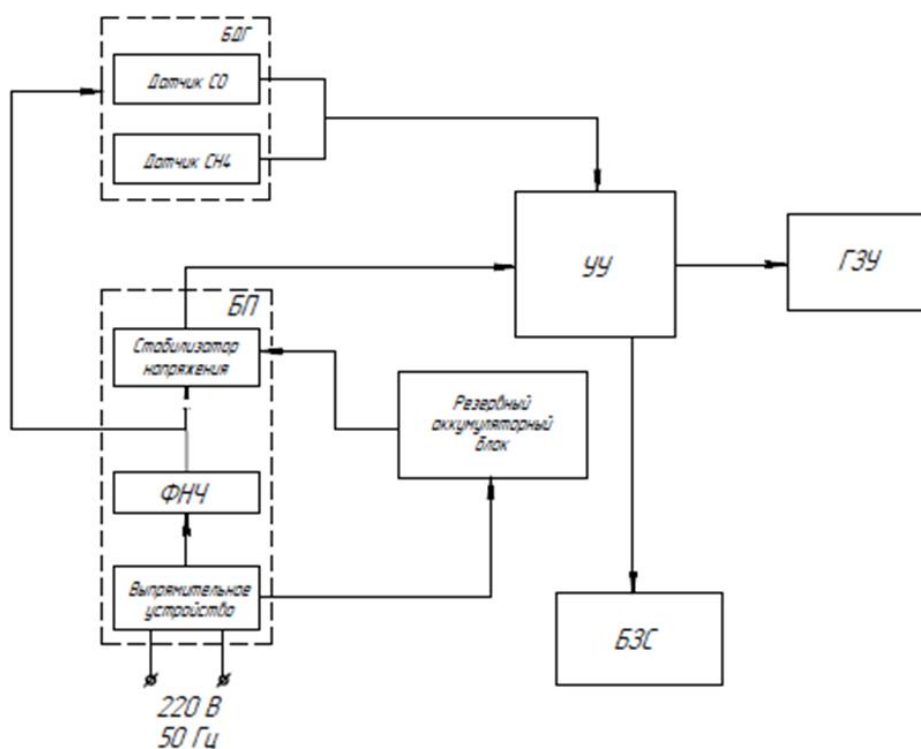
В заключении хотелось бы отметить, что использование сигнализатора опасных для здоровья газов, должно существенно сократить количество погибших людей во время чрезвычайных ситуации связанных с задымлениями, утечками газа и пожарами. Модульная конструкция устройства позволяет потребителю устанавливать необходимое ему количество датчиков. При этом система будет функционировать без каких-либо задержек благодаря производительному процессору ARM Cortex-M0.

Возможность автоматической связи с диспетчерским пультом и сервером, позволит сэкономить время на вызов спецслужб и повысить безопасность при эвакуации людей из зоны чрезвычайной ситуации.

Список литературы

1. Взрыв в жилом доме в Ижевске [Электронный ресурс]. – Режим доступа: <https://tass.ru/proisshestiya/4260450>. – Известия ТАСС. – (Дата обращения: 15.02.2019).
2. Аверченков, О.Е. Основы схемотехники аналого-цифровых устройств. Учебное пособие. / О.Е. Аверченков. – Москва: ДМК Пресс, 2012. – 79 с.
3. Амосов, В.Н. Схемотехника и средства проектирования цифровых устройств. Учебное пособие. / В.Н. Амосов. – СПб: БХВ-Петербург, 2012. – 560 с.
4. Белов, О.А. Схемотехника. Учебное пособие. / О.А. Белов, А.И. Парфенкин. – М.: МорКнига, 2017. – 368 с.
5. Кашкаров, А.П. Современные сигнализации для дома и автомобиля. / А.П. Кашкаров. – 2-е изд.; Москва: ДМК Пресс, 2014. – 104 с.

УДК 62

THE ROLE OF ICT IN EDUCATION

ОРТИҚОВ УМИДЖОН ТЎХТАСИН ЎҒЛИ,Преподаватель информатики и информационных технологий
Академического лицея Ташкентского государственного института востоковедения,**ОДИЛОВА МОҲИНУР ОДИЛ ҚИЗИ,****ЗАРПУЛЛАЙЕВ УРОЛБОЙ ХУДАЁР ЎҒЛИ**

студенты

ТУИТ имени Мухаммад аль-Хорезми

Каршинский филиал

Аннотация. В статье анализируется роль современного оборудования в сфере информационных и коммуникационных технологий, общественной жизни Республики Узбекистан. Современные коммуникационные технологии, внедряемые во всех сферах, являются удобным и оперативным средством обмена информацией и обслуживания, а также способствуют дальнейшему обеспечению прозрачности, открытости и надежности деятельности государственных органов власти и управления, повышают эффективность их взаимодействия с населением страны.

Ключевые слова: информационная сфера, информационно-коммуникационных и интернет технологий (ИКИТ), неделя информационно-коммуникационных технологий «ICTWEEK Uzbekistan», компьютер, интернет.

РОЛЬ ИКТ В ОБРАЗОВАНИИ

**Ortiqov Umidjon To'xtasin o'g'li,
Odilova Mohinur Odil qizi,
Zarpullayev Urolboy Xudayor o'g'li**

Abstract. The article analyzes the role of modern equipment in the field of information and communication technologies, public life of the Republic of Uzbekistan. Modern communication technologies, introduced in all areas, are a convenient and operational means of exchanging information and services, and also contribute to further ensuring the transparency, openness and reliability of public authorities and management, increase the efficiency of their interaction with the population of the country.

Key words: information sphere, Information and communication and Internet technologies (ICIT), ICTWEEK Uzbekistan Information and Communication Technologies Week, computer, Internet.

Every day, information and communication technologies (ICTs) are being introduced in every area of our life, enhancing the efficiency of our professional activities. Today's day-to-day lives are not limited to television, radio, and modern devices such as mobile phones, computers, and tablets. Nowadays, along with other areas, the use of ICT in teaching various disciplines is relevant. ICTs not only help students build their knowledge and skills, but also develop their own personality and interest in learning. Recent articles in many psychological and advanced pedagogical fields show that ICTs promote the development of students' knowledge and creative thinking. The use of ICTs will help to enrich the information provided in the educational process and make students more engaged. With the introduction of ICTs into the education process, a new approach to learning in the modern information environment has begun.

It is well known that primary education is the cornerstone of the world of knowledge acquired in the life

of a person, whose interest in learning in the future depends on the literacy of the child's first teacher, primary school. will be That is why a primary school teacher is responsible. Whereas in the early grades it was generally thought that a student should be able to read, write, and master basic mathematical knowledge, today it is a challenge that encourages the student to think, to be active, to develop independence and to acquire logical knowledge. This is an important step in the limb process. Therefore, there is an urgent need to further enhance the effectiveness and effectiveness of the educational process, and the introduction of ICT in this process is of paramount importance. [3, 328p.]

It is well known that today, many modern-day pupils come to the threshold of public schools and are familiar with and even able to use information and communication technologies in the family. They are really born in the age of information, yet without understanding the world, they are seeing modern devices, computers, and other gadgets, familiar with their functions. In this situation, the most important task of elementary school teachers is to give students a first-hand understanding of these devices and their usage patterns. The role of the first teacher is important in building the initial capacity of students to choose the right information about them. It is important not only to implement ICT in reading, education and training, but also to use ICT in primary education, as well as to teach other core disciplines in the curriculum.

Initial teachers need to have the ICT skills to teach them relevant lessons. This is one of the main objectives of the ongoing education system. In the general sense, the potential of information and communication technologies implies that a person's ability to use ICTs properly, both in their daily lives and in their professional activities.

The potential of teachers in ICT is enhanced through their training in this area. Elementary teachers should regularly improve their ICT skills and self-education to meet the requirements of the modern education system. It is also helpful for teachers to use various online conferences, seminars, and the use of a growing number of teacher forums to share experiences with colleagues.

The purpose of the introduction of information and communication technologies in the educational process is to introduce students to the up-to-date information and techniques, improve their literacy in this field and, most importantly, improve their skills in using this information. As a teacher of primary education, I want to emphasize that elementary education is the foundation of every single student's knowledge and skills, so start with the quality of teaching. ' It is the responsibility of the teacher of the inner classes.

An elementary school teacher can be said to be the most universal expert in the field of education compared to other teachers. Its main objectives are to provide students with reading, writing, the basics of mathematical concepts and basic knowledge about the world, as well as the development of their general educational outlook and communicative abilities. The use of computer and digital technology is also a great opportunity to acquire new knowledge in science. Teaching using digital learning resources can increase the visibility, appeal, and effectiveness of teaching materials, especially for the use of visual aids for the elementary school teacher.

In addition, the use of ICT is also important for the organization of various activities. Recently, at our educational institution, we held an event dedicated to the "Year of Healthy Mother and Child" and "We are healthy children." The event was enriched with the content of the students' knowledge of various subjects, including ICT. Students showed performances that demonstrate the benefits and benefits of modern ICTs in the education and upbringing of young people. The use of ICTs in the preparation of this event, conducted by elementary school teachers, has made it more enjoyable. [2, 768p.]

In summary, with the introduction of ICT opportunities, the effectiveness and appeal of the modern educational process will increase. We should not forget about the standards of use of students, emphasizing the importance of expanding students' outlook.

According to IDC estimates, subject to the implementation of all government plans to liberalize foreign trade operations, foreign exchange regime and business conditions, the growth rate of the ICT market will be on average 30 percent higher than the previous forecast, which did not take into account these measures.

IDC predicts that in five years the ICT market of Uzbekistan will grow by 83.5% compared to 2016, including the equipment segment - by 76.9%, software - by 145.2%, services - by 171.5% .

Summarizing the above, it is necessary to highlight the desire of the majority of the state, and not of

business, to participate in global trends in the development of communications and informatization. This conclusion is suggested by the fact that such a segment of ICT, as the organization of dialogue platforms for solving vital issues between the population and the state, is getting the most development today. However, it can be argued that such platforms were created for contacts with business - in matters of simplification and optimization of workflow procedures, obtaining permits, etc., but the initiative of such relationships again belongs to the authorities.

On the one hand, this suggests that the state, having the greatest administrative resources, plays the proper role of the flagship of ICT development. But on the other hand, world experience shows that ICT is primarily a prerogative of business, and not only in matters of the use of technology, namely, in terms of their production and sale. In this regard, a natural tendency in the near future should be to adopt from the state the vector of initiation and development of competitive communication technologies by business for the purpose of their use, including for commercial purposes. [3, 399p.]

References

1. Baronov V.V. Information technology and enterprise management. - M: IT Co., 2006. - 328 p.
2. Blagoveshchenskaya M.M., Zlobin L.A. Information technology process control systems: A textbook for high schools. - M.: Higher School, 2005. - 768 p.
3. Titorenko G.A. Automated information technologies in economics: textbook - Moscow: UNITI, 2004. - 399 p.

УДК 665.71

МЕТОДЫ БОРЬБЫ С ПЫЛЕОБРАЗОВАНИЕМ В ГОРНОЙ ПРОМЫШЛЕННОСТИ

СТРЕЛЬЦОВА АЛЕКСАНДРА ДМИТРИЕВНА,

Магистрант

ЗЫРЯНОВА ОЛЬГА ВЛАДИМИРОВНА

к.т.н., доцент

Санкт-Петербургский горный университет

Аннотация: В данной работе изучены наиболее распространенные методы по предупреждению и борьбе с пылеобразованием в процессе горных разработок. Рассмотрены наиболее экологически безопасные способы удаления пыли с помощью составов на органической основе.

Ключевые слова: пылеподавительные составы, органическая основа, пыль.

METHODS FOR THE FIGHT AGAINST DUST FORMATION IN THE MINING INDUSTRY

Streltsova Alexandra Dmitrievna,
Zyryanova Olga Vladimirovna

Abstract: In this paper, the most common methods for the prevention and control of dust formation during mining are studied. The most environmentally friendly methods of dust removal using organic-based compounds are considered.

Key words: dust suppression compounds, organic base, dust.

В районах, где активно ведется разработка месторождений полезных ископаемых и, особенно в районах размещения техногенных массивов (отвалов) наблюдается интенсивный выброс пыли в атмосферу. Этот процесс несет не только экологическую угрозу, но и ухудшает условия труда рабочих, подвергая риску их здоровье. Именно производственная пыль является одним из наиболее распространенных факторов, который приводит к развитию различных профессиональных заболеваний.

Основными источниками пылеобразования, как при ведении работ, так и после их прекращения, являются различные технологические процессы, внешние и внутренние отвалы, пляжные зоны хвостохранилищ и эрозионные зоны. Сложность выбора универсального средства для борьбы с пылью определяется тем, что карьеры расположены в различных климатических районах, имеют различные горно-геологические условия и параметры, обрабатывают полезные ископаемые и вмещающие породы с различными физико-механическими свойствами и минералогическими составами [1].

Борьба с пылью на горных предприятиях включает предупреждение пылеобразования, пылеподавление и пылеулавливание. При невозможности полного исключения пылеобразования наряду с пылеулавливанием на горных предприятиях при различных технологических процессах широко используется пылеподавление пыли в атмосфере (коагуляция) и ее осаждение непосредственно в местах пылеобразования, а также обеспыливающая (искусственная) вентиляция – разжижение и удаление пылевого облака из атмосферы [2].

К обеспыливающей вентиляции относится механическое удаление пыли путем сдуванием, смыванием, засасыванием в вакуумные устройства; Удаление пылевого слоя с помощью машин и механизмов (механические щетки, грейдеры). Данные методы избавляют атмосферу от уже имеющихся ча-

стичек пыли, а не предупреждает их образование.

Предупреждение пылеобразования можно осуществлять несколькими способами:

1. Повышение эксплуатационных свойств верхних слоев автодороги путем смешения их с клеящими и вяжущими добавками. В качестве добавки используют соли, цементы, известь, битумы, лигносульфонаты.

2. Создание прочного защитного слоя на пылящей поверхности, который препятствует отрыванию частичек и их улетучиванию в атмосферу. В качестве веществ, образующих такой слой могут служить высокодисперсные пены с добавлением ПАВ или вязкие, клеящие вещества.

На базе Горного университета проводились исследования, направленные на получение средств, используемых для второго типа предупреждения пылеобразования. За основу таких средств были взяты газойли с установок каталитического крекинга и замедленного коксования. Для улучшения депрессорных свойств к данным газойлям добавлялись присадки в виде крекинг-остатка и гудрона [3,4]. Разработанные составы хорошо показали себя в качестве профилактических средств, однако их органолептические свойства являются не совсем удовлетворительными (в частности, имеют резкий специфический запах).

В настоящее время все больше внимания уделяется разработке системы мер, обеспечивающих снижение негативного воздействия природных и антропогенных факторов экологической опасности на окружающую среду и самого человека. В связи с этим, в любой сфере антропогенного воздействия предпринимаются попытки снизить наносимый вред экологии. Это достигается путем перехода на более чистые, природные материалы, рациональное использование ресурсов и т.д. В вопросе пылевыделения также активно ведется разработка методов по борьбе с пылью наиболее экологически выгодным путем. Данные методы можно объединить в одну группу – биогенные способы снижения пылевой нагрузки. Суть их заключается в использовании экологически чистых материалов, имеющих органическую основу, а также использование живой природы.

На базе Санкт-Петербургского Горного университета разрабатываются два биогенных метода [5]:

- 1) Внесение сапропеля;
- 2) Противозерозионное укрепление с помощью экологически чистых биоактивных пен.

Оба этих метода относятся к обработке или пропитке пылящей поверхности путем равномерного распределения связующих, клеящих материалов или химических реагентов.

Первый способ основан на укреплении верхнего слоя месторождения и создания связанной структуры с помощью пропитки, например, сапропелевым раствором с концентрацией (по массе) до 10%, которая обеспечивает коагуляцию пылящего материала и связывание его в гранулы, а также связывание гранул между собой и с более крупными частицами, с одновременным повышением биоактивности массива [5]. Сапропель, являясь природным илистым отложением перегнивших остатков растений и животных на дне озёр, помимо высоких экологических показателей, повышает эффективность пылеподавления до 85% по сравнению с водой.

В случаях, когда на территории техногенных массивов возможно появление высокодисперсных аэрозолей, не поддающихся эффективному осаждению за счет орошения с добавлением связующего вещества (в некоторых случаях могут быть даже взрывоопасными), укреплять пылящие поверхности рекомендуется с помощью нанесения биоактивной пены на основе сапропеля. Данная пена имеет свойство образовывать цепочки (склеиваться), в результате чего происходит изоляция отвалов [5].

В заключении, можно заметить, что тема пылеподавления является актуальной. Происходит большая работа по усовершенствованию уже известных методов борьбы с пылью и разработка альтернативных способов. А полученные знания в этой области помогут подобрать необходимый метод пылеподавления в зависимости от климатических условий, происхождения пыли и экономических ресурсов.

Список литературы

1. Смирнов Ю.Д., Иванов А.В. Определение оптимальных параметров пневмогидравлической форсунки для наиболее экономичного и эффективного пылеподавления // Записки Горного института, т. 203. Горное дело. 2013. С. 98-103.

2. Каменский А.А. Исследование коагуляции пылевой фракции при применении аэропенного способа пылеподавления // Записки Горного института, т. 189. Горное дело. 2011. С. 138-140.
3. Кондрашева Н.К., Зырянова О.В., Киреева Е.В., Ивкин А.С., Исследование группового углеводородного состава на качество профилактических средств/ Н.К. Кондрашева, О.В. Зырянова, Е.В. Киреева, А.С. Ивкин., - Санкт-Петербург// Научный журнал «Кокс и химия», 2016г. № 9. С. 24-29.
4. Kondrasheva N. K., Zyryanova O. V., Kireeva E. V. Dust decommission during extraction of minerals by the open method. / International Multidisciplinary Scientific GeoConference Surveying Geology and Mining Ecology Management, SGEM //Albena; Bulgaria: International Multidisciplinary Scientific Geoconference , V 18, 2018. pp. 335 - 341.
5. Ковшов С.В., Бульбашев А.А. Биогенные способы снижения пылевой нагрузки на карьерах строительных материалов // Записки Горного института, т. 186. Горное дело. 2010. С. 54-57.

© А.Д. Стрельцова, О.В. Зырянова, 2019

УДК 631.356.02

СПОСОБЫ УБОРКИ КАРТОФЕЛЯ

ЛИПАТОВА МАРЬЯ АЛЕКСАНДРОВНА,
СВИРИНА ЕЛЕНА ИВАНОВНА,

магистры

КУЛЬКОВА КРИСТИНА НИКОЛАЕВНА

студент

ФГБОУ ВО РГАТУ имени П.А. Костычева

Аннотация: В статье представлен технологический процесс уборки картофеля.

Представленная технология производства картофеля предусматривают в качестве основной комбайновый способ уборки клубней. Тип комбайна и организация работ по уборке определяются условиями и возможностями хозяйства.

Ключевые слова: картофель, картофелекопатель, комбайн, уборка, урожайность

POTATO HARVESTING METHODS

Lipatova M. A.,
Svirina E. I.,
Kulkova K. N.

Abstract: The article presents the technological process of potato harvesting.

The presented technology of potato production provides as the main combine method of harvesting tubers. The type of harvester and the organization of cleaning work are determined by the conditions and capabilities of the economy.

Key words: potato, potato digger, harvester, harvesting, yield.

Природно-климатические, почвенные условия в большинстве регионов России позволяют получить урожай картофеля не менее 200 кг / га. Снижение урожайности, высокие затраты на рабочую силу и средства на единицу продукции связаны с несоблюдением сельскохозяйственной техники, использованием низкосортных семян, нерациональным распределением посевных площадей и нехваткой ферм с объектами механизации [1, 2].

Основываясь на многолетних исследованиях и изучении зарубежного опыта, в последние годы были разработаны технологии, основанные на использовании фрезерных станков для подготовки почвы и ухода за посадками, которые обеспечивают создание структуры почвы и формирование полнопрофильных гребней за один проход, что позволяет им снизить трудозатраты, материально-технические средства, а также улучшить сепарацию почвы при уборке клубней картофеля комбайном [3].

Сбор урожая - это сложная и трудоемкая технологическая операция [4]. На его реализацию приходится более половины затрат на производство картофеля.

Уборку следует планировать так, чтобы она была завершена не позднее, чем среднесуточная температура достигнет + 5 ... 7 ° С. Снижение температуры приводит к увеличению механического повреждения клубней [5]. Сначала следует убирать участки картофеля, идущие на семена, а затем на производственные цели.

Темп уборки зависит от предуборочной подготовки полей, которая включает удаление ботвы,

разбивку поля на загоны и создание поворотных полос.

В настоящее время на практике используются два основных метода уборки урожая: 1) уборка урожая с помощью комбайнов с бункером-накопителем (типа бункера) с периодической выгрузкой клубней в транспортные средства или с помощью разгрузочного конвейера элеваторного типа, который подает собранные клубни на ближайший транспорт (экскаватор-погрузчик); 2) выкапывать клубни картофелекопателями и укладывать их на поверхность поля с последующим ручным отбором.

Технология производства картофеля предусматривает в качестве основного комбайновый способ уборки клубней. Тип комбайна и организация работ по уборке определяются условиями и возможностями хозяйства. Основной операцией, независимо от способа уборки урожая, является уничтожение верхушек перед сбором урожая, технология которых зависит от степени развития ботвы, погодных условий и разнообразия. Зеленую, высокоразвитую ботву за 10-14 дней до сбора урожая опрыскивают раствором десиканта, а затем, после того как они завяли, их скашивают ботводробителем.

Другая технологическая последовательность также используется. При благоприятных погодных условиях остатки зеленой ботвы, срезанных ботводробителем, снова растут, что препятствует созреванию клубней и увеличивает их механическое повреждение. В этом случае с появлением новых листьев они высушиваются Реглоном Супер (2 л / га) не позднее, чем за 7-8 дней до начала уборки. Слабо развитую, увядающую ботву скашивают ботводробителем.

Скашивание ботвы вместе с комбайном одновременно с копанием клубней (ботводробитель установлен в приемной части комбайнов ряда зарубежных компаний) неприемлемо для большинства зон России, так как основной смысл её уничтожения теряется, во-первых, вызревание и упрочнение кожуры на клубнях устраняется с целью уменьшения механических повреждений, а во-вторых, не обеспечивает снижения вероятности и степени повреждения клубней при поздней гнили. Применение этого метода возможно только при уборке раннего картофеля, поступающего сразу в продажу.

Картофель транспортируется из бункерных комбайнов на грузовике и или тракторе с погрузкой на коротких остановках [2, 3]. От экскаваторов-погрузчиков - в основном на тракторном транспорте, поскольку погрузка осуществляется на ходу, а движение машины плохо координируется с экскаватором-погрузчиком из-за значительной разницы в их рабочих скоростях. При уборке с помощью экскаватора-погрузчика требуется почти вдвое больше автомобилей, чтобы обеспечить его бесперебойную работу. Почти всегда требуется одна резервная (ожидающая) транспортная единица.

В тяжелых почвенно-климатических условиях используют картофелекопатели: КТН-1А, КТН-2В, КСТ-1,4А, Л-652 и другие.

Помимо прямого комбинирования, существует комбинированный метод очистки по схеме 2 + 2 или 2 + 4 и отдельный метод по схеме 2; 2 + 2 и 2 + 4. В комбинированном способе клубни из двух (схема 2 + 2) или четырех (схема 2 + 4) смежных рядов выкапывают и укладывают друг на друга без ботвы и практически без примесей почвы в рядах между двумя смежными неочищенными рядами с помощью копателя-валкоукладчика, которые затем собирают комбайном с одновременным отбором заранее уложенных в них клубней. Таким образом, за один проход комбайн очищает четыре или шесть рядов. С помощью этого метода производительность комбайна значительно увеличивается, а механическое повреждение клубней уменьшается по сравнению с прямой уборкой, особенно при низкой урожайности. Эффективность уборки с помощью экскаватора-погрузчика увеличивается за счет «обогащения» валка, уменьшается количество транспортных средств, проходящих через поле, меньше уплотняется почва, особенно при использовании тяжелых транспортных средств.

В отдельном методе, который используется в случае плохой работы комбайна на тяжелых почвах, клубни отдельно укладывают поверх почвы с помощью экскаватора-штабелера шириной 900-1000 мм из двух, четырех или шести рядов для сушки. Высушенный валок затем выбирается с помощью комбайна или экскаватора-погрузчика. Для реализации этих методов уборки необходимо освободить экскаваторы-валки и сменные приемные части для комбайнов и экскаваторы-погрузчики или изготовить их с универсальной приемной частью по примеру отечественного комбайна ККУ-2А.

В зависимости от состава вороха и срока продажи картофеля, поступающего с поля, доходит до потребителя через различные производственные линии, которые ранее рассматривались. При уборке

в благоприятных условиях с примесью почвы в бункере зерноуборочного комбайна не более 5% и отсутствием растительных примесей может использоваться контейнерная технология, при которой клубни выгружаются в поле в контейнеры, расположенные в задней части транспортных средства. В этом случае механическое повреждение клубней сводится к минимуму.

Общая производительность процесса уборки урожая может быть значительно улучшена путем сглаживания нарушений в работе машин и их простоев с помощью различных компенсаторов. В качестве таких компенсаторов в качестве компенсаторов используются складские места для комбайнов и пунктов и линий сортировки, увеличения последнего числа мест приема для разгрузки транспортных средств с поля и тяжелых транспортных средств.

Наряду с урожайностью эффективность производства картофеля не менее зависит от качества клубней, что в основном определяется сортовыми характеристиками клубней и механическими повреждениями, полученными в процессе уборки. Их уровень и тип зависят от метода уборки урожая (экскаватор, зерноуборочный комбайн, транспорт) и технологии послеуборочной обработки, загрузки в места хранения и хранения [5].

Список литературы

1. Туболев С.С., Шеломенцев С.И., Пшеченков К.А., Зейрук В.Н. Машинные технологии и техника для производства картофеля. - М.: Агроспас, 2010. - 316 с.
2. Методические рекомендации по освоению машинных технологий возделывания и уборки картофеля. - М.: Информагротех, 1999. 52 с.
3. Чесноков, Р.А. Необходимость интенсификации сепарации почвы на основном элеваторе картофелеуборочной машины [Текст] / Р.А. Чесноков, Д.В. Колошеин // Сб.: Новые технологии в науке, образовании, производстве: Материалы Международной научно-практической конференции. – Рязань, 2015 – С.239-243.
4. Борычев, С.Н. Полевые исследования на выявление механических повреждений сорта картофеля «Удача» [Текст] / С.Н. Борычев, Д.В. Колошеин, Р.А. Чесноков // Сб. Инновационные подходы к развитию агропромышленного комплекса региона: Материалы 67-ой Международной научно-практической конференции – Рязань, 2016. – С.46-50.
5. Чесноков, Р.А. Инжиниринговый подход и основы проектирования картофелехранилищ в условиях рязанской области [Текст] / Р.А. Чесноков, Д.В. Колошеин, Е.С. Дерр // Сб. Новые технологии в науке, образовании, производстве: Материалы международной научно-практической конференции – Рязань, 2016. – С. 282-288.

УДК 005

КОМПЕНСАЦИЯ КАЧЕСТВА ЭЛЕКТРОЭНЕРГИИ В СИСТЕМАХ ТЯГОВОГО ЭЛЕКТРОСНАБЖЕНИЯ ЖЕЛЕЗНЫХ ДОРОГ ПЕРЕМЕННОГО ТОКА

ЗАРУДИН ДЕНИС СЕРГЕЕВИЧМагистрант
СамГТУ*Научный руководитель: Шишков Евгений Михайлович**к.т.н., доцент
СамГТУ*

Аннотация: Железнодорожный транспорт является одним из способов транспортировки на земле, который очень экономичен в потреблении энергии. Технология электрических железных дорог также имеет много преимуществ и недостатков. Наиболее важным недостатком этой технологии является создание проблем качества электроэнергии в вышестоящей энергосистеме. Другими словами, электрические тяговые системы железной дороги из-за постоянных колебаний нагрузки, потребности в реактивной мощности, асимметрии и гармонического загрязнения могут быть поставлены под сомнение для вышестоящей энергетической системы. В этой статье, приводится способ снижения влияния этих показателей на энергосистему на примере компенсатора качества электроэнергии в железных дорогах.

Ключевые слова: Качество электроэнергии, тяговая сеть, компенсация качества, железные дороги, энергосистема.

COMPENSATION OF QUALITY OF ELECTRIC POWER IN SYSTEMS OF TRACTION ELECTRIC SUPPLY OF RAILWAYS OF AC

Zarudin Denis Sergeevich*Scientific adviser: Shishkov Evgeny Mikhailovich*

Abstract: Rail transport is one way of transportation on land, which is very economical in energy consumption. Electric rail technology also has many advantages and disadvantages. The most important drawback of this technology is the creation of power quality problems in a higher power system. In other words, electric traction systems of the railway due to constant load fluctuations, requirements for reactive power, asymmetry and harmonic pollution can be called into question for a higher energy system. This article provides a way to reduce the impact of these indicators on the power system using the example of an electric power quality compensator in railways.

Key words: Electricity quality, traction network, quality compensation, railways, power system.

Железнодорожный энергетический компенсатор содержит два отдельных однофазных инвертора источника напряжения, которые подключены друг к другу посредством совместного использования одного и того же конденсатора звена постоянного тока, который разработан для компенсации гармоник, реактивной мощности и тока обратной последовательности. Компенсатор размещен параллельно с

нагрузкой от сопрягаемого реактора. Интерфейсный реактор преобразует напряжение инвертора в сигнал тока. Следовательно, этот компенсатор может быть смоделирован как источник тока. Эта индуктивность позволяет заряжать конденсатор звена постоянного тока до напряжения, превышающего максимальное напряжение системы. Интерфейс реактора ограничивает амплитуду колебаний тока при коммутации. Кроме того, без интерфейсного реактора невозможно подключить тяговое синусоидальное напряжение к несинусоидальному напряжению на выходе инвертора. Конденсатор постоянного тока используется для питания инверторов источника напряжения [1]. Из-за отсутствия источника питания в звене постоянного тока, напряжение этого звена поддерживается постоянным с помощью конденсатора. Конденсатор постоянного тока заряжается перед началом работы системы компенсации. В течение периода работы он получает только небольшую величину тока основной составляющей, чтобы преодолеть потери компенсатора. Рассматриваемое устройство, подключенное к тяговой подстанции, показано на (рис. 1).



Рис. 1. Железнодорожный энергетический компенсатор, подключенный к тяговой подстанции



Рис. 2. Векторная диаграмма для сбалансированной вторичной боковой нагрузки

Согласно (рис. 1), данный компенсатор с активной передачей мощности между вторичными фазами вызывает выравнивание активных токов в обеих фазах, и дисбаланс исчезает на трехфазной стороне. Гармонические и реактивные токи также генерируются переключением преобразователей каждой стороны и вводятся в сеть. Поэтому первичная сторона тягового трансформатора не имеет гармонических, реактивных и токов обратной последовательности.

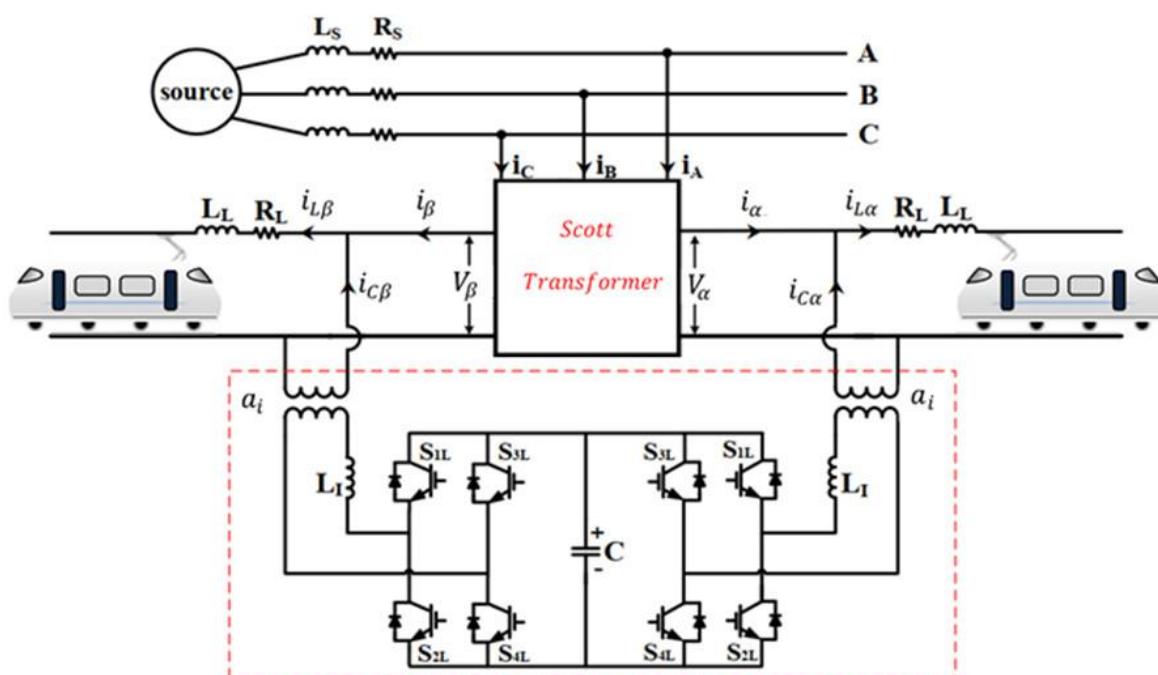
Если токи вторичной стороны тягового трансформатора будут сбалансированы и свободны от реактивных и гармонических токов, то токи первичной стороны также будут сбалансированы и не содержать в себе реактивных и гармонических токов [2]. Соответствующая векторная диаграмма для сбалансированной вторичной боковой нагрузки с единичным коэффициентом мощности изображена на (рис. 2).

Для извлечения опорного компенсатора токов, следует отметить, что исследуемая система является однофазной, и разработано большинство теорий определения опорного тока для фильтров активной мощности на основе трехфазных систем. Для измерения несинусоидальных токов и выделения опорных токов было предложено несколько методов, большинство из которых основаны на теории мгновенной мощности [3]. Эти теории мгновенной мощности используются только для анализа трехфазных систем [4]. Один из методов выделения опорных токов в однофазных системах основан на разделении измеренного тока на активную, реактивную и гармоническую составляющие, который называется трехкомпонентным [5, 6].

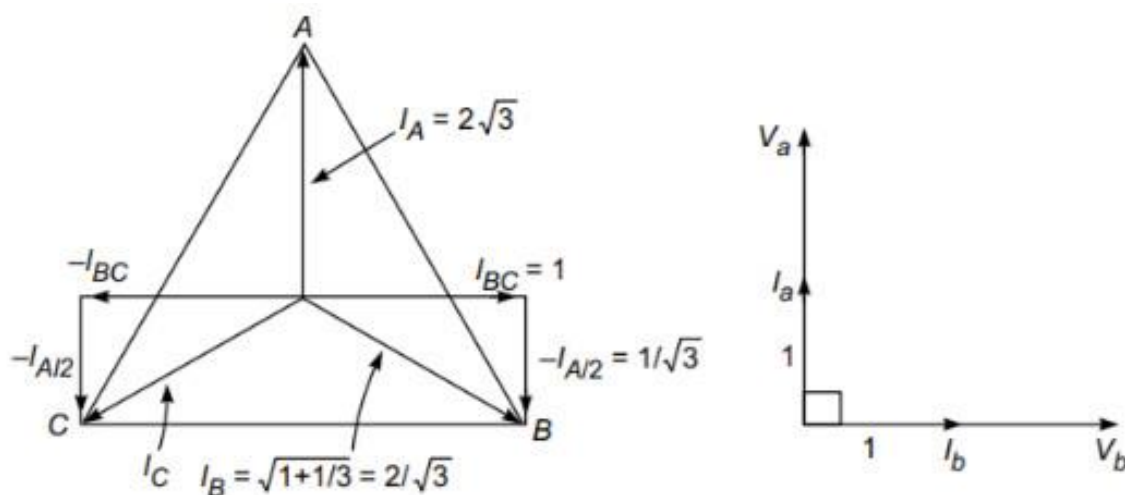
Список литературы

1. J. Zhang, M. Wu, and Q. J. E. Liu, "A Novel Power Flow Algorithm for Traction Power Supply Systems Based on the Thévenin Equivalent," *Energies*, vol. 11, no. 1, 2018.
2. B. Bhargava, "Railway electrification systems and configurations," in *Power Engineering Society Summer Meeting, 1999. IEEE, 1999*, vol. 1: IEEE.
3. P. Salmerón and R. J. E. P. S. R. Herrera, "Instantaneous reactive power theory—A general approach to poly-phase systems," *Electric Power Systems Research*, vol. 79, no. 9, pp. 1263-1270, 2009.
4. H. Akagi, E. H. Watanabe, and M. Aredes, *Instantaneous power theory and applications to power conditioning*. John Wiley & Sons, 2017.
5. G. Zhang, O. Stephen, and H. Sun, "Analysis of single phase active power filter," *International Conference on Intelligent Control and Information Processing (ICICIP)*, 2010, pp. 629-632: IEEE.
6. M. Depenbrock and V. Staudt, "The FBD-method as tool for compensating total nonactive currents," *8th International Conference On Harmonics and Quality of Power Proceedings, 1998*, vol. 1, pp. 320-324: IEEE.

© Д.С. Зарудин, 2019

УДК 681.515.3

СИСТЕМЫ УПРАВЛЕНИЯ ТЕРМИЧЕСКИМ ОБЪЕКТОМ ИДЕНТИФИКАЦИИ С ЗАПАЗДЫВАНИЕМ

ФЕДОРНИНА НАТАЛЬЯ АЛЕКСЕЕВНА,
ГОРШКОВА КСЕНИЯ ВЛАДИМИРОВНА

Студенты

Национальный исследовательский университет «МИЭТ»

Аннотация: В данной статье рассматривается система управления термическим объектом без звена запаздывания и с ним. Проведение оценки влияния звена запаздывания на показатели качества в замкнутой системе автоматического управления. Исследование переходных процессов систем управления с помощью компьютерного моделирования в программном пакете Simulink.

Ключевые слова: системы управления, регулятор, идентификация, устойчивость, математическая модель.

CONTROL SYSTEM THERMAL OBJECT IDENTIFICATION WITH DELAY

Fedorinina Natalya Alekseyevna,
Gorshkova Kseniya Vladimirovna

Abstract: This article discusses a control system for a thermal object without and with a delay link. Assessment of the influence of the delay link on the quality indicators in a closed system of automatic control. Study of transients of control systems using computer simulation in the Simulink software package.

Key words: control systems, regulator, identification, stability, mathematical model.

Термоэлектрическое приборостроение является активно развивающейся областью электронной техники. Большая часть технологических процессов выполняется с применением автоматизации. Без точных измерений, во избежание ошибок, управление многочисленными сложными механизмами и агрегатами невозможно. [1]

При разработке прецизионных СУ предпочтение отдают цифровым методам и средствам, а особенно высокоскоростным аналого-цифровым преобразователям (АЦП) и цифровым процессорам. Значительный успех вызвало то, что именно на основе цифровых спецпроцессов были выполнены регуляторы систем. В настоящее время для управления термическим оборудованием более подходящими являются системы управления на базе микропроцессоров.

При создании таких систем управления возникают следующие задачи:

учет динамики термического объекта управления, получение математических моделей термоэлектрического оборудования, как объектов управления; учет запаздывания таких инерционных объектов.

В сложном объекте исследования, где процесс определяется различными величинами, выделяются регулирующие воздействия и регулируемые величины. Следом определяется связь определенного регулирующего воздействия с регулируемыми величинами, другие регулирующие воздействия и регулируемые величины на заданном уровне поддерживаются постоянными, таким образом, чтобы они

не могли повлиять на результаты эксперимента. Кроме того, требуется ограничить влияние внешних возмущений, учитывая соблюдение определенных условия исследований, например, в данном случае (табл.1):

Таблица 1

Ограничение внешних возмущений

температура окружающего воздуха, °С	20 ± 5
температура воды в охлаждающем контуре горячих спаев °С	15 ± 10
относительная влажность окружающего воздуха, %	30 – 80
атмосферное давление, кПа	84,0 – 106,7
напряжение питания, В	220 ± 10

При исследовании САУ на практике широкое распространение получили частотные методы. С помощью этих методов можно провести оценку не только запасов устойчивости (как по амплитуде, так и по фазе), но и еще основных показателей качества, таких как перерегулирование σ и время регулирования t_p [2].

Рассмотрим статическую систему со следующими условиями:

- управление происходит по интегральному закону (И – закон);
- постоянное время объекта $T_o = 1386$ сек;
- постоянное время датчика $T_{дат} = 1$ сек;
- постоянное время интегрирования $T_{и} = 200$ сек;
- коэффициент передачи объекта $K_o = 22,3$ К/В.

Структура системы с интегральным законом управления, смоделированная в среде Simulink (рис.1).



Рис. 1. Модель системы с И – законом управления в программном пакете Simulink

Микропроцессорная система управления (МПСУ) термическим объектом - это классическая система регулирования с контуром отрицательной обратной связи (ООС).

Математическая модель объекта управления может быть представлена как типовое аperiodическое звено с передаточной функцией:

$$W_{об}(p) = \frac{K_o}{1 + T_o \cdot p},$$

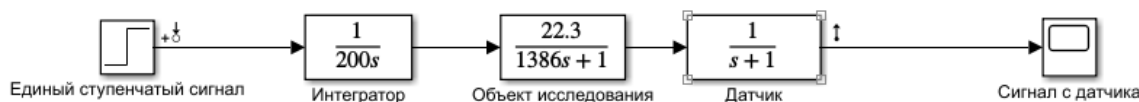
с указанными параметрами K_o и T_o .

Датчик температуры представляет собой аperiodическое звено типа терморпар. Передаточная функция регулятора при использовании интегрального закона регулирования имеет вид:

$$W_{yy}(p) = \frac{1}{T_{и} \cdot p},$$

где $T_{и}$ – постоянная времени интегрирования.

Передаточная функция разомкнутой системы регулирования с интегратором имеет вид:

$$W(p) = \left(\frac{1}{T_{и} \cdot p} \right) \cdot \frac{K}{(1 + T_o \cdot p) \cdot (1 + T_{дат} \cdot p)},$$

где $K = K_o \cdot K_{дат}$.

Так как все параметры являются положительными, то для данного типа регулятора выполняется обязательное условие устойчивости – положительность всех коэффициентов. При компьютерном моделировании САУ без блока запаздывания система была устойчива с большинством коэффициентов системы.

Реальные звенья запаздывания чаще всего встречаются в системах из-за наличия транспортного запаздывания движущихся изделий. В нередких случаях понятие запаздывания является полезным при построении аппроксимированных моделей сложных процессов, в которых затруднительно выполнить точное математическое описание. [3]

Далее было проведено компьютерное моделирование системы при $K_c = 0.0023$, $\tau_3 = 30$ сек. Результат моделирования (рис.2).



Рис. 2. Графики переходных процессов САУ со звеном запаздывания

Построение области устойчивости важно при исследовании устойчивости. С помощью эксперимента было обнаружено исключительное количество коэффициентов системы, при котором система устойчива. Сравнение показателей качества (табл.2).

Таблица 2

Показатели качества системы при различных значения τ_3

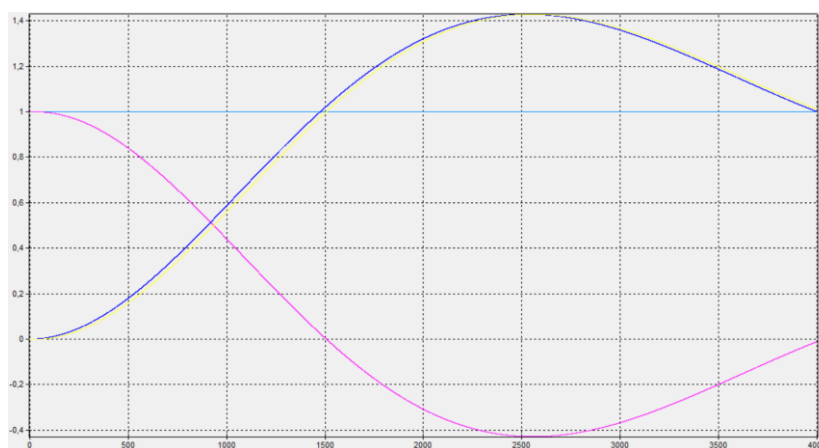
τ_3	$K_{кр}$	K_c	$\varepsilon_{уст}$	t_p, c	$\sigma, \%$
0	0.9	0.0023	0	3880	40.1
30	0.03231	0.0023	0	3891	42.2

Из вышеизложенного следует, что благодаря анализу устойчивости и качества в сау со звеном запаздывания, было выявлено значительно влияние данного звена. При подборе настроечных коэффициентов регулятора следует это учитывать.

Список литературы

1. Анатычук Л.И., Семенюк В.А. Оптимальное управление свойствами термоэлектрических материалов и приборов. - Черновцы: Прут, 1992.
2. В.А. Бесекерский, Е.П. Попов, Теория систем автоматического управления, СПб, 2013.
3. Аверченков В., Федоров В., Хейфец М. Основы математического моделирования технических систем: учебное пособие. – Litres, 2015.

© Н.А. Федорина, К.В. Горшкова, 2019

УДК: 537.521

КАТАЛИТИЧЕСКОЕ ДЕЙСТВИЕ ДИОКСИДА ТИТАНА НА ГОРЕНИЕ НАНОПОРОШКА АЛЮМИНИЯ В ВОЗДУХЕ

КОНОВЧУК ТАТЬЯНА ВЛАДИМИРОВНА,инженер-технолог
АО НИИПП**ИЛЬИН АЛЕКСАНДР ПЕТРОВИЧ**доктор физ.-мат. наук, профессор,
НИ ТПУ

Аннотация: Нитриды алюминия и титана широко используются для производства керамики и металл-керамики, но существующие технологии синтеза являются сложными и энергозатратными. В работе предложен синтез нитрида титана сжиганием смеси нанопорошка алюминия с диоксидом титана в воздухе.

Ключевые слова: Азот воздуха, нитрид титана, реакционная способность, кислород, продукты сгорания.

THE CATALYTIC EFFECT OF TITANIUM DIOXIDE ON THE BURNING OF ALUMINUM NANOPOWDER IN AIR

**Konovchuk Tatyana Vladimirovna,
Ilyin Alexander Perovich**

Abstract: Aluminum and titanium nitrides are widely used for the production of ceramics and cermets, but the existing synthesis technologies are complex and energy-intensive. A synthesis of titanium nitride by burning a mixture of aluminum nanopowder with titanium dioxide in air is proposed.

Key words: air nitrogen, titanium nitride, reactivity, oxygen, combustion products

I. Материалы и методы

В работе были использованы нанопорошок алюминия и грубодисперсный порошок диоксида титана марки ч.д.а. Смешение порошков проводили в сухом виде механическим способом – растиранием смесей (1:2) на кальке. Синтез нитридсодержащих продуктов осуществляли в воздухе в условиях теплового взрыва при естественных условиях теплообмена и циркуляции воздуха. Процесс горения инициировали локальным нагревом образца с помощью нихромовой спирали. Параметры химической активности смесей нанопорошка алюминия с диоксидом титана рассчитывали на основе данных дифференциального термического анализа (STD Q600, США). Для определения фазового состава исходных порошков и продуктов их окисления проводили рентгенофазовый анализ с помощью дифрактометра (ДРОН 3, Россия). Для идентификации кристаллических фаз, входящих в состав смесей и продуктов их сгорания, использовали картотеку JCPDS ICDD.

II. Результаты и обсуждения

Нанопорошок алюминия в воздухе сгорает в две стадии: на первой стадии происходит выгорание

сорбированного водорода (700 – 900 °С), на второй стадии происходит быстрое повышение температуры до 2200 – 2300 °С, сопровождающееся интенсивным свечением [1, с. 71]. В составе конечных продуктов сгорания стабилизируется нитрид алюминия до 83 % [2, с. 101].

В процессах горения катализатор используется только один раз [3, с. 158].

На рисунке 1 представлены термограммы нанопорошка алюминия (а) и смеси 1:2 нанопорошка алюминия с диоксидом титана (б).



Рис. 1. Термограммы нанопорошка алюминия (а) и смеси 1:2 нанопорошка алюминия с диоксидом титана (б)

Рассчитанные по данным ДТА параметры активности нанопорошка алюминия и смеси нанопорошка алюминия с диоксидом титана (1:2) представлены в таблице 1.

Таблица 1

Параметры активности нанопорошка алюминия и смеси нанопорошка алюминия с диоксидом титана (1:2)

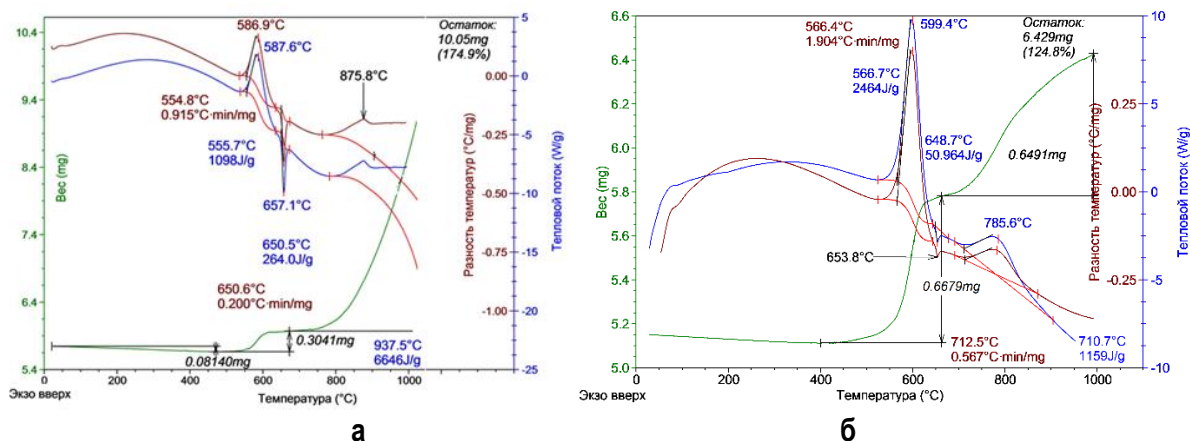
Параметр активности	НП Al	Смесь НП Al с TiO ₂
t _{но} , °С	535	455
V _{max} , мас. % /°С	0,20	0,167
α, %	86,10	64,68
ΔH, Дж/г	7537	8920

Добавление диоксида титана к порошку алюминия приводит к понижению температуры начала окисления на 80 °С. Согласно экспериментальным данным, смесь НП алюминия с диоксидом титана при сгорании характеризуется повышенным удельным тепловым эффектом в исследуемой серии образцов.

На рисунке 2 представлена рентгенограмма продуктов сгорания 40 г смеси нанопорошка алюминия с диоксидом титана.

По данным рентгенофазового анализа продуктов сгорания смесей нанопорошка алюминия с диоксидом титана (рис. 2) были идентифицированы следующие фазы: TiN, Al₂O₃. Максимальное значение содержания нитрида титана в продуктах сгорания составляло 71,4 мас. %.

Уникальность предлагаемого синтеза нитрида титана сжиганием имеет существенные преимущества в сравнении с существующими технологиями: процесс синтеза идет в воздухе при атмосферном давлении, не требуются сложные химические реакторы, продукты сгорания представляют собой легко разрушаемые агломераты, диаметр частиц которых на 95 % состоит из частиц менее 1 мкм.



Рис. 2. Рентгенограмма продуктов сгорания смеси нанопорошка алюминия с диоксидом титана

Работа выполнена при частичной финансовой поддержке Государственного задания «Наука», проект №11.1928.2017/4.6, грант РФФИ № 19-03-00160 а2019.

Список литературы

1. Ильин А.П., Проскуровская Л.Т. Двухстадийное горение ультрадисперсного порошка алюминия на воздухе // Физика горения и взрыва. 1990. Т. 26. Вып. 2. С. 71-74.
2. Ильин А.П. Кристаллические продукты сгорания в воздухе нанопорошка алюминия при действии магнитного поля / А.П. Ильин, А.В. Мостовщиков // Изв. Томского политехн. Ун-та. Физика. – 2013. – Т. 232, № 2. – С. 101-104.
3. Похил П.Ф., Беляев А.Ф., Фролов Ю.В., Логачёв В.С., Коротков А.И. Горение порошкообразных металлов в активных средах - М.: Наука, 1972. - 294 с.

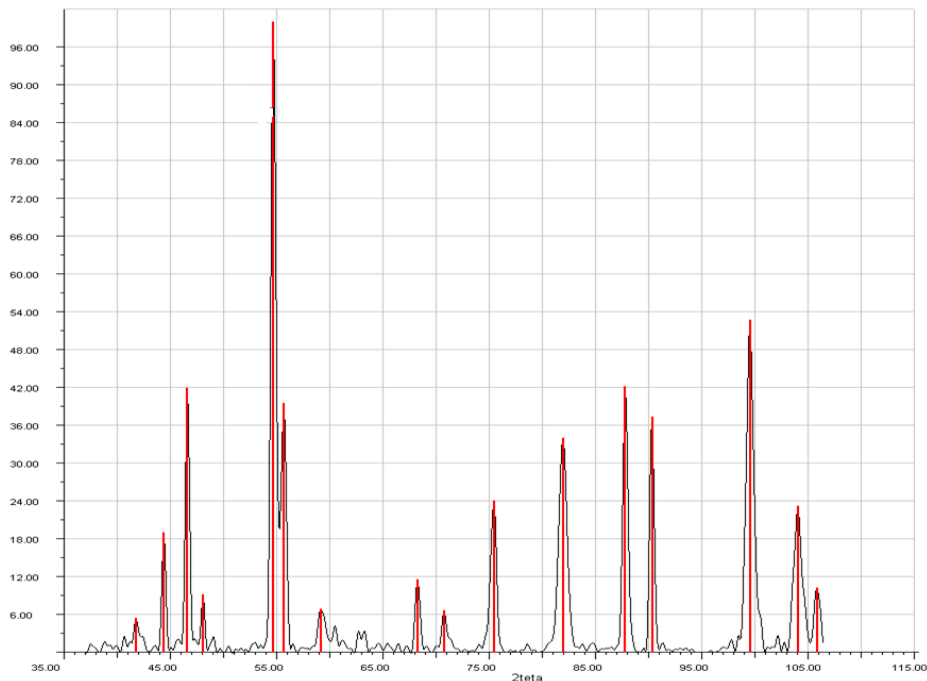
УДК 004

ОСНОВНЫЕ АСПЕКТЫ РАЗРАБОТКИ БЕЗОПАСНОГО WEB-СЕРВИСА

ШИЛИН ПАВЕЛ ВЛАДИМИРОВИЧ

Студент

ФГБОУ ВО «национальный исследовательский университет «МЭИ» в г. Смоленске

Аннотация: Безопасность веб-приложений - один из наиболее острых вопросов в контексте информационной безопасности. Как правило, большинство веб-сервисов, доступных в сети интернет, имеют различного рода уязвимости и постоянно подвергаются атакам. В статье будут рассмотрены основные угрозы информационной безопасности веб-приложений, а так же предложены некоторые способы защиты веб-приложений.

Ключевые слова: информационная безопасность, разработка веб-сервиса, CSRF, XSS, SQL инъекция, SSL.

BASIC ASPECTS OF DEVELOPING A SAFE WEB SERVICE

Shilin Pavel Vladimirovich

Abstract: Web application security is one of the most pressing issues in the context of information security. As a rule, most of the web services available on the Internet have various kinds of vulnerabilities and are constantly attacked. The article will consider the main threats to information security of web applications, as well as some ways to protect web applications.

Key words: information security, web service development, CSRF, XSS, SQL injection, SSL.

Развитие технологий приводит к тому, что с каждым днем растет количество веб-сайтов, разных веб-сервисов и т. д. Таким образом, потребность в веб-сайтах растет и они являются значимыми ресурсами. Поэтому для многих сайтов необходимо обеспечить безопасность и сохранность всех ресурсов.

Согласно данным международной службы статистики уязвимостей securetylab.ru [1, с. 1] более 7% всех проанализированных сайтов (32736 ресурсов за 2018 год) может быть скомпрометирована полностью автоматически. Около 7,72% приложений содержат уязвимости высокой степени риска, обнаруженные при автоматическом сканировании систем. Однако при детальной ручной и автоматизированной оценке методами черного и белого ящика вероятность обнаружения уязвимости высокой степени риска достигает 96,85%.

В значительной степени это связано с тем, что при детальном анализе оценка риска более адекватна и учитывает не только тип уязвимости, но и реальные последствия её эксплуатации с учетом архитектуры и реализации приложения. Кроме того, важным фактором является тот факт, что в автоматическом сканировании участвовали сайты хостинг-провайдера, в некоторых случаях не содержащие активного контента, в то время как работы по оценке защищенности, как правило, проводятся для приложений содержащих сложную бизнес-логику. Т.е. результаты автоматизированных сканирований можно интерпретировать как данные для среднего Интернет-сайта, в то время как «BlackBox» и «WhiteBox» больше относятся к интерактивным корпоративным Web-приложениям.

Для разработки безопасного WEB-сервиса необходимо придерживаться следующих основополагающих правил. Необходима настройка Брандмауэра веб-приложений (WAF) которая позволит предот-

вратить злоупотребление существующими дырами в безопасности. Это значительно усложнит атаку вашего веб-приложения, а так же увеличится вероятность того, что злоумышленник перейдет к другому виду атаки [2, с. 45]. WAF призван обеспечить дополнительную защиту от ошибок допущенных пользователями в запросе к серверу. Наличие брандмауэра веб-приложений, который настроен не точно, часто блокирует реальные запросы и пропускает атаки через системный фильтр.

Следующим аспектом является SQL инъекции. Уязвимость внедрения несанкционированного SQL возникает, если пользовательский ввод, включенный в запросы к базе данных, не экранирован правильно. Этот тип уязвимости позволяет злоумышленникам изменять запросы к базе данных, что позволяет им получать или изменять содержимое базы данных. Ручное экранирование данных подвержено многочисленным уязвимостям. С подготовленными правилами экранирования оно становится более надежным с точки зрения безопасности. Это также позволяет избежать проблем с различной интерпретацией входных данных (кодировка, обработка нулевого байта и т. Д.), которые могут привести к уязвимостям. Так же не стоит забывать что использование разграничений прав пользователя позволит сократить число атак на web-сервис [3, с. 55].

Одна из основных уязвимостей в разработке WEB-сервисов это подделка межсайтовых запросов (CSRF). Возникает если сторонний веб-сервис заставляет браузер вошедшего в систему пользователя сделать запрос к вашей службе. С помощью форм GET это можно сделать с помощью IFRAME или тегов IMG. С формами POST это возможно при использовании элемента FORM с атрибутом action, указывающим на ваш сайт, отправленным с использованием JavaScript. Оба метода не требуют взаимодействия с пользователем. Браузер автоматически отправляет сеансовый cookie пользователя. Это может позволить злоумышленнику инициировать нежелательные действия с разрешениями вошедшего в систему пользователя. Для предотвращения такой атаки необходимо включить скрытое поле формы со случайным ключом (токеном), привязанным к сеансу пользователя и проверить совпадение этого токена в ответе клиента. Так же необходимо убедиться, что токен непредсказуем, хорошо зашифрован и не может быть получен атакующим. Для этого не включайте его в файлы, которые злоумышленник может загрузить на свой web-сервис. Схема CSRF атаки приведена на рисунке 1.



Рис. 1. Схема CSRF атаки

Так же во время разработки многопользовательского WEB приложения необходимо учитывать, что может произойти так называемая атака «кража сессии». Злоумышленник, который может получить

или угадать идентификатор сеанса, может украсть сеанс и злоупотребить привилегиями пользователя [4, с. 89]. Для предотвращения этого типа атаки необходимо установить атрибут «HttpOnly» в файлах cookie, который запрещает их чтение с использованием JavaScript. Это затрудняет выполнение успешных атак XSS. Случайные безопасные идентификаторы сеанса не позволяют злоумышленнику угадать действительный идентификатор сеанса, и обеспечит, невозможность вычисления идентификатора, например в скопированных ссылках и содержимом HTML с сайта и т. д.

Ещё одним актуальным аспектом WEB-разработки является обеспечение безопасной передачи данных. Данные, передаваемые в незашифрованном виде, можно прослушать. Это может дать злоумышленнику не только ценную информацию, но и содержимое файлов cookie сеанса, что позволяет ему захватить сеанс. Для предотвращения данного типа атаки необходимо: во-первых, использовать SSL / TLS (https) для любой передачи данных; во-вторых, не связывать запросы вашего web-сервиса с сторонними сервисами, работающими по протоколу http.

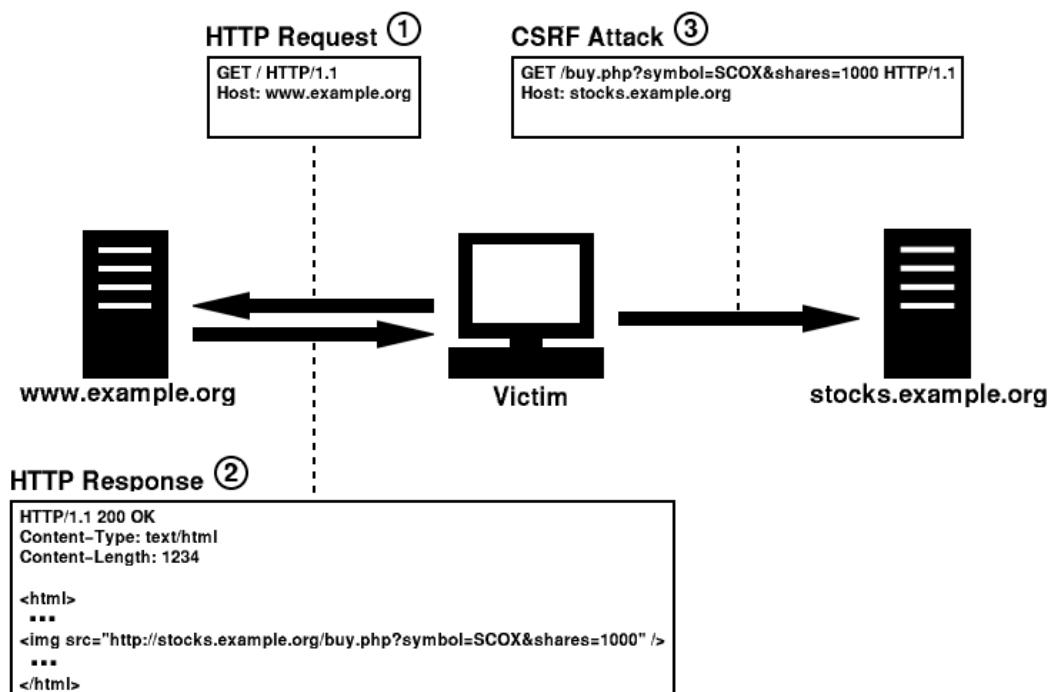
Исходя из всего вышеперечисленного, можно сделать вывод, что каждый веб-проект уникален и только его создатели точно знают, что именно угрожает проекту, и как именно с этими угрозами бороться. Однако, у различных проектов немало общих черт, описанных в данной статье.

Список литературы

1. Защита и нападение в сети [Электронный ресурс]. – Режим доступа: URL: <https://www.ptsecurity.com/ru-ru/research/analytics/web-application-vulnerabilities-statistics-2019/> (02.12.2019)
2. Заяц, А.М. Проектирование и разработка WEB-приложений. Введение в frontend и backend разработку на JavaScript и node.js. – СПб.: Издательство Лань. – 2019. – 120 с.
3. Бирюков, А.А. Информационная безопасность: защита и нападение – Москва : ДМК Пресс. – 2017. – 434 с.
4. Нестеров, С.А. Основы информационной безопасности : учебное пособие / С.А. Нестеров. - 5-е изд., - Санкт-Петербург : Лань, 2019. - 324 с. - ISBN 978-5-8114-4067-2. - Текст : электронный // Электронно-библиотечная система «Лань» : [сайт]. - URL: <https://e.lanbook.com/book/114688> (дата обращения: 10.12.2019)

© П.В. Шилин, 2019

УДК 69.04

СИЛОВАЯ ТРЕЩИНОСТОЙКОСТЬ ИЗГИБАЕМЫХ ЭЛЕМЕНТОВ ПРИ ОПРЕДЕЛЕНИИ КРИТИЧЕСКОЙ ДЛИНЫ ТРЕЩИН В ДЕРЕВЯННЫХ ЭЛЕМЕНТАХ

АНДРИЕНКО ВИКТОРИЯ ВАЛЕРЬЕВНА,

магистрант,

МАСАЛОВ АЛЕКСАНДР ВАСИЛЬЕВИЧ

доцент,

ФГБОУ ВО «Юго-Западный государственный университет»

Аннотация: в статье выполнен обзор исследований снижения несущей способности балок из цельной и клеёной древесины и проведен анализ методик расчетов деревянных изгибаемых элементов.

Ключевые слова: деревянные конструкции, деревянная балка, трещина, несущая способность, предельное состояние, силовая трещиностойкость, линейная механика разрушения.

POWER CRACKING RESISTANCE OF BENDED ELEMENTS WHEN DETERMINING THE CRITICAL LENGTH OF CRACKS IN TIMBER ELEMENTS

Andrienko Victoriya Valer'evna,
Masalov Alexander Vasilievich

Abstract: in the paper the review of studies on the loss of strength of timber bended solid and glulam beams is presented. Also the analyzes of calculation methods of timber bended elements is performed.

Key words: timber structures, timber beam, crack, bearing capacity, limit state, force crack resistance, linear fracture mechanics.

В случае сложного неоднородного напряженного состояния элементов деревянных конструкций, такого как наличие поверхностных и сквозных трещин, оценка прочности осуществляется известными критериями прочности анизотропных тел, но приводит к значительному расхождению с экспериментальными данными.

Основными причинами возникновения трещин являются:

- недостаточно полный учет свойств древесины как анизотропного материала при проектировании соединений элементов деревянных конструкций;
- наличие естественных пороков и концентрации напряжений в узловых сопряжениях;
- нарушения, вызванные температурно-влажностными условиями эксплуатации и монтажа;
- несовершенство расчетных предпосылок при оценке прочности элементов деревянных конструкций.

Для определения критической длины торцевой трещины в деревянных балочных элементах, необходимо решить ряд поставленных задач, определить напряженно-деформированное состояние вблизи вершины трещины, и при помощи экспериментальных данных получить параметры для анализа

силовой трещиностойкости. Исследования на силовую трещиностойкость необходимы не только для решения традиционных задач безопасности конструктивных систем. Эти исследования будут полезны также для оценки остаточного ресурса и защиты эксплуатируемых конструктивных систем от прогрессирующего обрушения. Многие авторы в своих работах использовали иные методы, для решения поставленной задачи. Например, Журков, С.Н. в своей работе: «Проблема прочности твердых тел» [1], ссылался на методику определения расчетных значений прочности, которая базируется на фундаментальных исследованиях изменения длительной прочности древесины и материалов на ее основе и на метод кинетической теории прочности твердых тел, который позволил установить функциональную зависимость длительной прочности твердых тел с характеристиками их молекулярного строения. На основе данного метода и обобщения большого количества экспериментальных данных, полученных при испытании древесины под длительным действием постоянных напряжений при одноосном растяжении вдоль и поперек волокон, скалывании, Иванов, Ю.М. в работе «Длительная прочность древесины» [2, 3] установил, что условный коэффициент длительного сопротивления зависит от продолжительности действия нагрузки, вида напряженного состояния, сочетания нагрузок. Несмотря на результаты исследований, полученные в работах, единого мнения о зависимости темпа относительного снижения прочности древесины во времени при действии постоянных напряжений от вида напряженного состояния не существует. Проведенный анализ результатов исследований показал, что используемые модели длительной прочности древесины для определения расчетных значений прочности древесины, в частности значений коэффициентов, не охватывают все виды напряженного состояния, в которых могут находиться элементы деревянных конструкций.

Новые исследования силовой трещиностойкости балок из цельной и клеёной древесины представляют разработку новых и сравнение существующих методов определения действующих параметров механики разрушения в балках с трещинами и трещиноподобными дефектами и экспериментальное определение критических параметров механики разрушения.

На основании этого можно сделать вывод о необходимости совершенствования методик расчета элементов деревянных конструкций на основе комплексного исследования механических характеристик и особенностей деформирования древесины в зонах концентрации напряжений и разработки теории расчета элементов деревянных конструкций с повреждениями в виде трещин.

Исследование механических характеристик должно включать выявление и экспериментальное исследование влияния эксплуатационных факторов на параметры силовой трещиностойкости. Необходимы стандартные методики для получения параметров силовой трещиностойкости цельной и клеёной древесины. Необходимо создание экспериментальной базы стандартных испытаний деревянных элементов, для получения достаточно обоснованных значений параметров силовой трещиностойкости.

Список литературы

1. Журков, С.Н. Проблема прочности твердых тел / Вестн. АН СССР. - 1957. - Вып. 11. - С. 78-82.
2. Иванов, Ю.М. Длительная прочность древесины / Лесн. журн. - 1972. - № 4. - С. 76-82.
3. Иванов, Ю.М. Длительная прочность древесины при растяжении поперек волокон / Ю.М. Иванов, Ю.Ю. Славик / Изв. вузов. Строительство и архитектура. - 1986. - № 10 - С. 22-26.
4. Орлович, Р.Б. О применении критериев длительной прочности в расчетах деревянных конструкций / Р.Б. Орлович, А.Я. Найчук / Изв. вузов. Строительство и архитектура. - 1986. - № 5 - С. 15-19.
5. СП 385.1325800.2018 защита зданий и сооружений от прогрессирующего обрушения// Правила проектирования. Основные положения.
6. Stupishin L., Kabanov V., Masalov A. Fracture resistance of bended glued timber elements with flaws//Advanced Materials Research. 2014. Т. 988. С. 363-366.
7. Андриенко, В.В., Масалов, А.В. Определение критической длины торцевой трещины в деревянных балочных элементах / В.В. Андриенко, А.В. Масалов / Результаты современных научных иссле-

дований и разработок: сборник статей VI Всероссийской научно-практической конференции. В 2 ч. Ч. 1. – Пенза: МЦНС «Наука и Просвещение». – 2019. – 192 с.

8. Пашкова М. Е., Базарова Е. А., Андриенко В.В. Большепролетные деревянные конструкции// Наука и образование: проблемы, идеи, инновации Междисциплинарный научный журнал № 5 (8) 2018 - V Международной научно-практической конференции «Диалог наук в XXI веке», состоявшейся 29-30 августа 2018 г. в г. Уфа – 65 с.

© Андриенко В. В., Масалов А.В., 2019

УДК 641.06

ПОДБОР ВЗБИВАЛЬНОЙ МАШИНЫ ДЛЯ ПРЕДПРИЯТИЯ ОБЩЕСТВЕННОГО ПИТАНИЯ

ЕЛИСЕЕВА ЕЛЕНА АЛЕКСЕЕВНА,

студент

БОРИСОВА АННА ВИКТОРОВНА

К. Т. Н., доцент

ФГБОУ ВО «Самарский государственный технический университет»

Аннотация: приведен пример подбора и методика расчета взбивальной машины для предприятия общественного питания вместимостью 50 человек. Проведена сравнительная характеристика трех моделей взбивальной машин с одинаковым объемом дежи 10 л на основании их технических характеристик.

Ключевые слова: общественное питание, технологическое оборудование, взбивальная машина, подбор оборудования, мучные кондитерские изделия.

SELECTION OF WHIPPING MACHINE FOR CATERING

Eliseeva Elena Alekseevna,

Borisova Anna Viktorovna

Abstract: an example of selection and calculation method of a whipping machine for a catering enterprise with a capacity of 50 people is given. A comparative characteristic of three models of whipping machines with the same volume of 10 l bowl on the basis of their technical characteristics.

Key words: catering, technological equipment, whipping machine, selection of equipment, flour confectionery.

С развитием новых технологий и ускорением ритма жизни увеличивается посещение людьми предприятий общественного питания и возрастает спрос на полуфабрикаты быстрого приготовления в сетях продажи. Сокращается количество людей, самостоятельно приготавливающих пищу, что ведет к необходимости создания новых предприятий общественного питания.

По данным международной картографической компании 2GIS, количество заведений общественного питания в России за 2018 год возросло на 24 %. Данные Росстата свидетельствуют о ежегодном росте оборота общественного питания порядка 4 %.

Для успешной и прибыльной деятельности предприятий общественного питания необходима грамотная и рациональная организация технологического процесса выпуска продукции. Одним из важных факторов осуществления технологического процесса является подбор технологического оборудования на предприятии общественного питания. Подбираемое оборудование должно соответствовать требованиям безопасности, эргономичности, экономичности, быть долговечным и качественным.

Взбивальная машина является необходимым оборудованием на предприятиях общественного питания, вырабатывающих кондитерские изделия. Данный тип оборудования используется для приготовления бисквитов, кремов, муссов и других изделий [1].

Месильно-перемешивающее оборудование предназначено для образования нового продукта из отдельных частиц разнородных продуктов. При этом разнородные частицы увлекаются в движение рабочими органами месильных машин, которые перемещают эти частицы с одного места на другое в различных направлениях, равномерно распределяя их по всему объему [2].

Для подбора взбивальной машины для предприятия общественного питания производится рас-

чет изделий и рецептур, технологический процесс приготовления которых предусматривает операцию взбивания.

В качестве примера, рассмотрим подбор взбивальной машины для предприятия общественного питания вместимостью 50 человек, специализирующегося на изготовлении кондитерских изделий.

Стоит обратить внимание, что для осуществления технологического процесса выработки кондитерских изделий необходимо как минимум две взбивальные машины, поскольку, по нормам СанПиН, бисквитное тесто и крема нельзя обрабатывать на одном и том же оборудовании.

Объем взбиваемого крема определяют по формуле

$$V_T = \frac{Q}{\rho}, \quad (1)$$

где Q – масса крема, кг

ρ – объемная масса крема, кг/дм³

Продолжительность работы взбивальной машины определяется по формуле

$$t = \frac{n \cdot t_1}{60}, \quad (2)$$

где n – количество замесов

t_1 – продолжительность одного замеса, мин

Количество замесов рассчитывается по формуле

$$n = \frac{V_T}{V_d \cdot k}, \quad (3)$$

где V_T – объем крема, дм³

V_d – объем дежи, дм³

k – коэффициент геометрического заполнения объема дежи (в зависимости от увеличения объема взбиваемого продукта принимается равным от 0,4 до 0,6)

Примеры результатов расчета представлены в таблице 1.

Таблица 1

Расчет производительности взбивальной машины

Продукт	Масса, кг	Объемная масса, кг/дм ³	Объем, дм ³	Коэффициент заполнения дежи	Число замесов	Продолжительность взбивания, ч	
						одного	общая
Мусс клубничный	2,97	0,9	3	0,5	1	0,05	0,05
Взбитые сливки	2,09	0,9	2	0,5	1	0,05	0,05
Сливочно-сырный крем	5,04	0,9	6	0,8	1	0,05	0,05
Заварной крем	1,96	0,9	2	0,8	1	0,10	0,10
Сметанный крем	4,00	0,9	4	0,8	1	0,05	0,05

Объем дежи подбираемой взбивальной машины должен вмещать максимальный единоразово взбиваемый объем крема (с учетом коэффициента заполнения дежи), т.е. 6 дм³ сливочно-сырного крема при коэффициенте заполнения дежи 0,8 (7,5 дм³). С учетом запаса, предусматривающего возможность увеличения производства за счет изготовления кондитерских изделий на заказ, оптимальным объемом дежи подбираемой взбивальной машины является объем 10 л.

Таким образом, для разрабатываемого проекта кофейни вместимостью 50 человек необходима взбивальная машина объемом дежи 10 л.

Для эффективного подбора взбивальной машины необходимо провести сравнительную характеристику машин разных производителей: Sirman Plutone 10 (Китай), FoodAtlas B-10A Eco (Россия), Arach APL10B 1Ф (Италия).

Сравнительная характеристика трех рассмотренных взбивальных машин представлена в табл. 2.

Таблица 2

Сравнительная характеристика взбивальных машин

Характеристика	Марка и модель взбивальной машины		
	Sirman Plutone 10	FoodAtlas B-10A Eco	Arach APL10B
Страна-производитель	Китай	Россия	Италия
Материал дежи	Нержавеющая сталь	Нержавеющая сталь	Нержавеющая сталь
Материал корпуса	Окрашенный металл	Окрашенный металл	Окрашенный металл
Объем дежи, л	10	10	10
Мощность, кВт	0,37	0,37	0,37
Габариты, мм	360*500*630	456*360*630	376*480*660
Вес, кг	40	53	34
Тип двигателя	Асинхронный однофазный	Асинхронный однофазный	Асинхронный трехфазный
Съемная дежа	+	+	+
Скорость вращения, об/мин	108-355	170/340	Вокруг дежи: 40-200 Вокруг своей оси: 110-560
Количество скоростей	3	2	вариатор
Наличие защитной решетки	+	+	+
Число сменных насадок	3	3	3
Стоимость, руб	59750	23820	94100

Из данных таблицы 2 можно сделать следующие выводы:

- Все рассмотренные модели взбивальных машин обладают одинаковой мощностью (0,37 кВт);
- Все рассмотренные модели имеют защитную решетку и одинаковое число насадок (крюк, весло, венчик), что обуславливает возможность использования всех моделей машин для приготовления не только кремов, но и замеса теста;
- Все рассмотренные модели машин выполнены из одинакового материала, конструкции всех машин обладают съемной дежой. Исполнение дежи из нержавеющей стали обеспечивает ее коррозионную стойкость, долгий срок эксплуатации и удобство санитарной обработки;
- Все рассмотренные модели взбивальных машин имеют схожие габаритные размеры, однако взбивальная машина Arach APL10B имеет наименьший вес, что обуславливает удобство ее транспортировки и перемещения внутри кондитерского цеха;
- Модель взбивальной машины Arach APL10B оснащена трехфазным двигателем переменного тока, который является наиболее экономичным, по сравнению с однофазными двигателями, которыми оснащены модели Sirman Plutone 10 и FoodAtlas B-10A Eco;
- Наивысшей скоростью вращения рабочего органа обладает взбивальная машина Sirman Plutone 10, однако она предусматривает три фиксированных скорости вращения, тогда как модель Arach APL10B оснащена вариатором, позволяющим контролировать скорость и осуществлять ее плавное изменение, что позволяет повысить качество взбивания продукта;

Таким образом, наиболее подходящей моделью взбивальной машины является модель Arach APL10B (Италия), поскольку обладает самым работоспособным и экономичным двигателем и оснащена вариатором, позволяющим максимально контролировать скорость вращения рабочего органа машины.

Список литературы

1. Золин В. П. Технологическое оборудование предприятий общественного питания: Учеб. для нач. проф. образования. - 12-е изд., стереотип. – М.: ИРПО; Изд. центр «Академия», 2014. – 320 с.
2. Бурчакова, И. Ю. Организация процесса приготовления и приготовление сложных хлебобулочных, мучных кондитерских изделий. Учебник / И.Ю. Бурчакова, С.В. Ермилова. - М.: Academia, 2015. - 384 с.

УДК: 004.7

ПРИМЕНЕНИЕ ТЕХНОЛОГИИ BLOCKCHAIN В СОЦИАЛЬНО-ЭКОНОМИЧЕСКОЙ СФЕРЕ

ЗОТКИНА АЛЕНА АЛЕКСАНДРОВНА,
ДМИТРИЕВ ВЛАДИСЛАВ СЕРГЕЕВИЧ,

Магистранты

БЕРШАДСКАЯ ЕЛЕНА ГРИГОРЬЕВНА

к.т.н., профессор

ФГБОУ ВО "Пензенский государственный технологический университет"

Аннотация: Технология блокчейн (blockchain) появилась недавно, но уже набрала популярность и обладает потенциально большой значимостью для проведения различных операций благодаря своей защищенности и надежности. В статье рассматриваются перспективы возможности применения технологии Blockchain в социально-экономической сфере общества. Даны сравнительные характеристики поисковых систем, обеспечивающие поиск данных на рынке труда. Приведено обоснование использования технологии Blockchain в выбранной сфере.

Ключевые слова: Технология блокчейн (blockchain), рынок труда, централизованная архитектура, децентрализованная архитектура.

APPLICATION OF BLOCKCHAIN TECHNOLOGY IN THE SOCIO-ECONOMIC SPHERE

Zotkina Alena Alexandrovna,
Dmitriev Vladislav Sergeevich,
Bershadskaia Elena Grigoryevna

Abstract: Blockchain technology has appeared recently, but has already gained popularity and is of great importance for various operations due to its security and reliability. The article provides the prospects for the application of Blockchain technologies in the socio-economic sphere of society. Comparative characteristics - mapping of systems providing data search in the labor market. The rationale for using Blockchain technologies in the selected field is given.

Key words: Blockchain technology, labor market, centralized architecture, decentralized architecture.

В условиях бурного развития современное общество получает массу новых технологий, которые способны улучшить и упростить некоторые процессы в различных сферах. За последние несколько десятилетий мировое сообщество увидело немало новых высокотехнологичных решений. Среди их великого множества, пожалуй, одним из наиболее важных стал blockchain, первые идеи которого зародились еще в 1991 году, однако, некоторые технические проблемы были решены и затем представлены миру лишь в 2009 году программистом под псевдонимом Сатоши Накамото.

Но даже сейчас, в век современных технологий, есть множество нерешенных проблем, которые можно попытаться решить посредством технологии blockchain. Улучшить эту ситуацию необходимо и на рынке труда, причем как для компаний, которые ищут работников, так и для самих соискателей. Одна из проблем для людей, которые ищут работу, это возможность подтвердить имеющиеся компетенции, опыт и различные сертификаты в своем резюме, чтобы выделиться среди огромного потока соискателей и, возможно, получить лучшее предложение по работе. Для компаний проблема заключается в

том, что они до самого последнего момента не знают кого нанимают на работу, тем самым, рискуя излишними расходами [3, с. 1-52].

В настоящий момент реализовано довольно большое количество поисковых систем для рынка труда. Практически все из них имеют централизованную архитектуру. Это ведет к большому количеству вопросов и проблем, связанных с безопасностью, масштабируемостью, отказоустойчивостью системы и достоверностью хранимых данных. Существуют также и децентрализованные решения, основывающиеся на технологии blockchain, которые решают большинство описанных проблем, но таких приложений еще мало, к тому же, они также не лишены недостатков [4]. Наиболее популярные поисковые системы для рынка труда отобразены в табл.1.

Таблица 1

Достоинства и недостатки систем поиска для рынка труда

Сервис	Достоинства	Недостатки
HeadHunter	<ul style="list-style-type: none"> • Удобный поиск • Большая база работников • Большая база работодателей 	<ul style="list-style-type: none"> • Наличие центрального узла отказа • Высокая стоимость за посреднические услуги для работодателей • Отсутствие гарантии достоверности данных кандидатов • Отсутствие возможности подтвердить свои компетенции сотрудникам • Большая база некомпетентных сотрудников
Aworker	<ul style="list-style-type: none"> • Отсутствие центрального узла отказа • Низкая стоимость за услуги • Гарантия достоверности данных кандидатов • Возможность сотрудникам подтвердить свои компетенции • Меньше временных и финансовых затрат на поиск кандидата 	<ul style="list-style-type: none"> • Платформа на стадии тестирования • Работодатель вынужден платить токены за собеседование интересующего кандидата

Таким образом, видно, что перечисленные аналоги имеют ряд проблем, которые требуют решения. Наиболее серьезные недостатки выявлены у централизованных платформ [5].

На рис.1 представлена структурная схема, разрабатываемого приложения, для решения вышеописанных проблем.



Рис. 1. Структурная схема

Пользователь на своем компьютере запускает приложение, состоящее из клиентской и серверной части. В веб-браузере осуществляется ввод данных и их первичная валидация. Если данные валидны, то сервер добавляет их в IPFS сеть, после чего получает уникальный хэш-идентификатор этих данных. IPFS является р2р сетью, где все участники обладают равными правами, а каждый узел выполняет задачи и клиента и сервера. В IPFS все файлы хранятся на узлах-участниках. После загрузки файла в сеть он разбивается на блоки одинакового размера. После того как сервер отправил данные в сеть и получил хэш, генерируется пара ключей: открытый и закрытый. Их можно будет использовать в дальнейшем для ограничений на просмотр файла. Все данные, что добавились в сеть IPFS находятся на компьютере пользователя пока кто-нибудь их не запросит. Каждый узел, который запрашивает эти данные сохраняет их копию у себя, соответственно, чем больше узлов их посмотрели, тем больше копий распределилось по IPFS сети. Это обеспечит надежность хранения, а также высокую скорость их получения. Когда сервер добавил данные пользователя в сеть IPFS и получил их хэш, который вычисляется от всех добавленных файлов, коллега пользователя может подтвердить эти данные. Для этого ему необходимо выполнить перевод токенов в счет пользователя, где в транзакции будет указано хэш-значение файла из сети IPFS.

После успешной записи в журнал транзакций, зная уникальный идентификатор самой транзакции в цепочке блоков, любой пользователь сможет ее найти и извлечь оттуда записанное хэш-значение файлов, добавленных в IPFS. Хранение этого значения в децентрализованном неизменяемом журнале транзакций необходимо для дальнейшего подтверждения навыков, опыта и компетенций соискателя другими пользователями сети, которые будут создавать новые транзакции, записывая в них этот хэш, тем самым, одобряя предоставленную соискателем информацию. Если после такого подтверждения соискатель изменит свое резюме, приписав себе лишние заслуги, то его информация не будет считаться подтвержденной другими пользователями, поскольку новый хэш его измененных данных будет отличаться от хэш-значения в подтверждающих транзакциях. Процесс одобрения необходимо будет проходить заново. Сравнив это хэш-значение из транзакции с текущим хэшем файлов в IPFS, можно узнать были ли они изменены.

Блокчейн способен решить массу проблем, в частности, рассмотрим, чем он может помочь рынку труда и hr-менеджерам [5]:

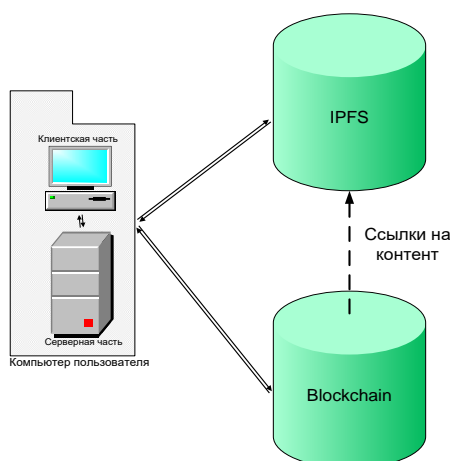
- Рекрутинг: поскольку большая часть информации о кандидатах, обычно получаемой на этапе найма, уже может быть просмотрена на блокчейне, то огромный объем снижается.
- Подтверждение кандидата.
- Прозрачность: поскольку HR будет иметь доступ к некоторой версии трудовой книжки кандидата, которую невозможно подделать, процесс поиска станет более прозрачным и "честным".
- Выполнение требований обеими сторонами: использование смарт-контрактов [1] между работодателем и его рабочей силой позволят работникам получать оплату автоматически благодаря коду, который хранится в блокчейне и определяет, что произойдет с деньгами, как только они поступят, и будут созданы определенные условия [2].
- Безопасность данных: информация, хранящаяся на блокчейне, защищена криптографией, что делает ее чрезвычайно сложной для подделки.

Блокчейн имеет большой потенциал для обеих из сторон трудовых отношений. Очень важной для соискателей является возможность поддерживать и контролировать доступ к записям на основе блокчейна об их образовании, навыках, обучении и опыте. Предоставляя потенциальным работодателям доступ к этой информации, соискатели смогут превратить свои навыки, профессиональную подготовку и опыт в подлинную ценность на рынке труда, а безопасность сети обеспечит их надежность. Компании, в свою очередь, анализируя эти данные, смогут более точно и эффективно определять подходящих им кандидатов.

Таким образом, современный рынок труда имеет ряд проблем, требующих решения. Ему нужны новые эффективные механизмы, которые смогут гарантировать правдивость информации о соискателях, как для компаний, которые ищут сотрудников, так и для самих соискателей. И такой механизм существует, им является технология blockchain.

Список литературы

1. Блокчейн платформы [Электронный ресурс]. – Режим доступа:URL: <http://smart-contracts.ru/platforms.html/> (09.12.2019)
2. Основы технологии блокчейн. [Электронный ресурс]. – Режим доступа: URL:<https://www.intuit.ru/studies/courses/3630/872/lecture/32289?page=2#sect4/> (06.12.2019)
3. М. Свон. Блокчейн. Схема новой экономики. — Пер. с англ. – СПб: Символ Плюс, 2015. — 52 с.
4. A Worker [Электронный ресурс]. – Режим доступа:URL: <https://steemit.com/ico/@semokmok/novaya-decentralizovannaya-platforma-dlya-naima-pod-nazvaniem-a-worker/> (06.12.2019)
5. С. Равал. Децентрализованные приложения. Технология Blockchain в действии. — СПб.: Питер, 2017. — 240 с.

УДК 62

РАЗРАБОТКА МОБИЛЬНОЙ ИГРЫ ДЛЯ РАЗВИТИЯ ЛОГИКИ ДЕТЕЙ ДОШКОЛЬНОГО ВОЗРАСТА

**АЛЕКСЕЕВ АЛЕКСЕЙ АЛЕКСЕЕВИЧ,
ГУЛЯЕВ ЭРИК НИКОЛАЕВИЧ**

Студенты 3 курса КИТ
ФГАОУ ВО «СВФУ им. М.К.Аммосова»

*Научный руководитель: Кириллина Т.Ц.
преподаватель кафедры ЭОИС КИТ
ФГАОУ ВО «СВФУ им. М.К.Аммосова»*

Аннотация: Игровые мобильные приложения в последнее десятилетие уверенно завоевывают позиции среди полезного развивающего досуга для детей. В данной статье исследованы возможности мобильных технологий и эффективность их использования в процессе развития логики детей дошкольного возраста.

Ключевые слова: логическое мышление, мобильное приложение, технологии разработки, игровой движок.

DEVELOPING A MOBILE GAME FOR DEVELOPMENT LOGIC OF PRESCHOOL CHILDREN

Abstract: In the last decade, mobile gaming applications have been confidently gaining a position among useful developing leisure activities for children. This article explores the capabilities of mobile technologies and the effectiveness of their use in the development of the logic of preschool children.

Key words: logical thinking, mobile application, development technologies, game engine.

В современном мире компьютер и другие цифровые устройства являются важной частью жизни каждого человека.

В повседневной жизни мы практически не расстаемся со смартфонами, планшетами и другими мобильными устройствами. Для нынешнего поколения использование таких технологий, как интернет и мобильные устройства, являются неотъемлемой совершенно естественной частью жизни[1].

Однако цифровые мобильные устройства заняли прочное место не только в нашей повседневной жизни, но и повсеместно применяются в процессе обучения.

Заинтересованность ребенка дошкольного возраста в красочном приложении с интересными героями невозможно поставить под сомнение, ведь то, что интересует детей сейчас – это развлечения на современных носителях. На сегодняшний день существует множество различных игровых приложений для детей, проблема лишь в том, что не все готовые игры ориентированы решать образовательные задачи.

Индустрия мобильных игр стремительно растет и среди представленных игр нужно отыскать такие, которые будут и развлекать, и обучать ребенка, знакомить его с новыми интересными фактами окружающего мира, тренировать память, внимание, усидчивость и сообразительность.

Для того, чтобы ребенок усвоил, преобразовал и применил максимально получаемую информа-

цию с наибольшей пользой и отдачей для себя, он должен уметь логически мыслить.

Логическое мышление — это способность проанализировать любую задачу и сделать правильные выводы, без этого навыка ребенку будет просто не обойтись не только в школе, но и в повседневной жизни.

А логическое мышление не дается человеку по умолчанию. Это особый вид мыслительного процесса, которому нужно учиться.

Наш вывод — логика жизненно необходима любому ребенку! Как только мы это поняли, пришла идея создания мобильного приложения, которое бы эффективно развивала логику ребенка, с удобным интерфейсом и доступным содержанием.

Гипотезой нашего проекта послужило предположение о том, что мобильное приложение станет эффективным средством, если будет иметь красочное оформление, удобную структуру и интерфейс, отвечать функциональным требованиям.

Основной целью нашей работы является разработка мобильного приложения для развития логики детей дошкольного возраста.

Поэтому были поставлены следующие задачи: сделать сравнительный анализ языков программирования и средств разработки мобильного приложения, разработать и создать мобильное приложение для детей дошкольного возраста, а также реализовать и протестировать разработанное мобильное приложение.

Новизна данной работы заключается в том, что процесс обучения детей представленный в виде игры проходит намного лучше, поэтому нами создано яркое и интересное игровое приложение для развития логического мышления дошкольников.

Практическая значимость состоит в том, что созданное мобильное приложение будет эффективным образовательным ресурсом в системе ДОУ.

Для разработки приложения нами проведен анализ игровых движков. Были выбраны 3 наиболее популярных, это **Unreal Engine**, Corona и Unity, проанализированы их достоинства и недостатки.

Для разработки игрового приложения мы выбрали среду разработки Unity. так как она проста в освоении, имеет большой функционал для создания игр, устанавливается бесплатно и в этой версии нет ограничений. К тому же имеется большое число различных обучающих уроков в интернете, так как в нашей стране эта платформа очень популярна. Ко всему прочему, эта программа будет отличным помощником для разработчика, и если привыкнешь работать на этом средстве, то изучишь язык программирования C#, вникнешь в суть мобильной системы и самое главное – привыкнешь работать усидчиво и грамотно.

Процесс разработки мобильных приложений делился на несколько этапов: разработка технического задания, проектирование, создание дизайна, разработка приложения, тестирование и отладка.

В структуру разработанного приложения входит: главное меню, состоящее из кнопок «Играть», «Об авторе», «Выход» (Рис.1).



Рис. 1. Меню игры

В ходе выполнения работы мы создали функциональное мобильное приложение, готовое к применению. Данное мобильное приложение ориентировано для детей дошкольного возраста. Задания для дошкольников состоят из простых предложений, не имеют двойного толкования, касаются понятных ребенку предметов, явлений и процессов[2].

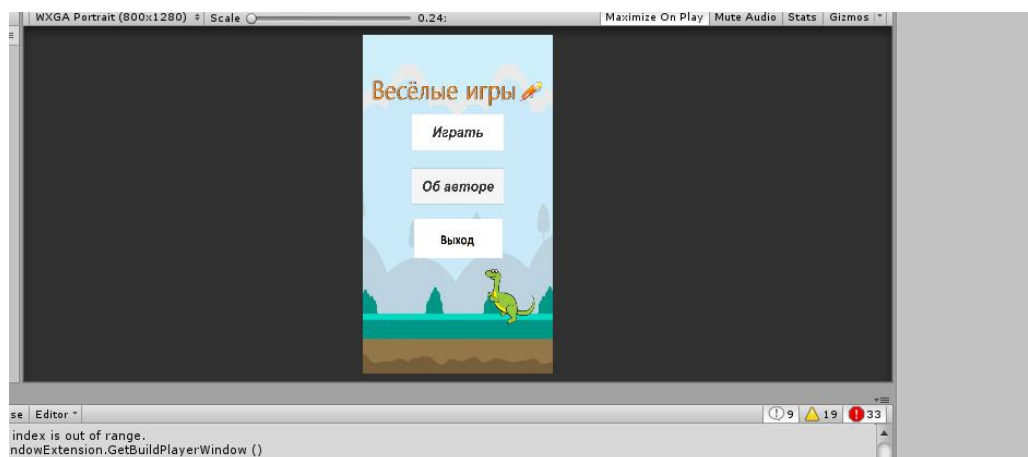

Рис. 2. Уровни игры

Тестирование мобильного приложения показало, что приложение будет эффективным средством для повышения учебного процесса и является значимым информационным ресурсом. Это подтвердило выдвинутую нами гипотезу.

В заключении хотелось бы отметить, что большим плюсом в развитии ребенка является его обучение логическому мышлению. Только развивая и совершенствуя умение логически рассуждать и действовать, ребенок сможет превратиться в здравомыслящего человека. Именно на это и направлена наша игра. Мобильное приложение будет эффективным дополнительным образовательным ресурсом в системе ДОУ.

В будущем оно будет дополнено новыми заданиями и уровнями.

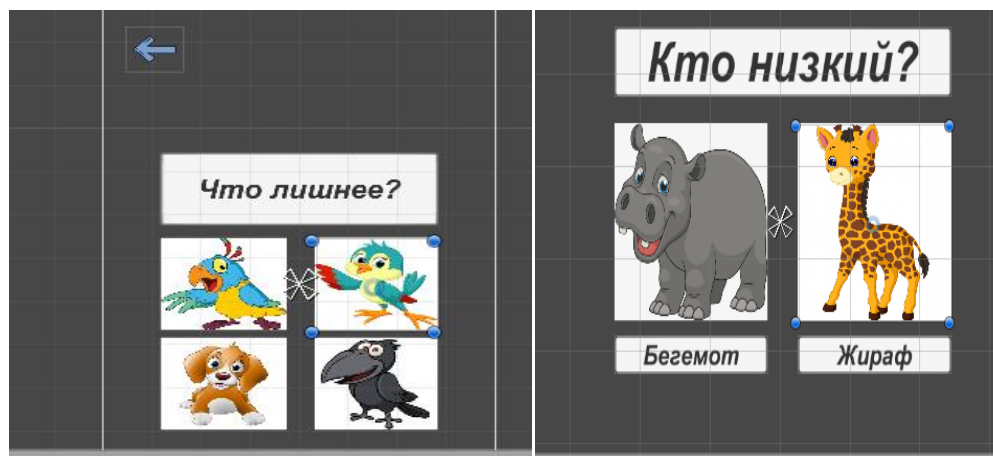
Список литературы

1. Думачев Л.Л., Смолина Л.В. Мобильные приложения как средство развития иноязычных лексических навыков обучающихся в неязыковом вузе // Материалы IX Международной студенческой научной конференции «Студенческий научный форум» URL: <https://scienceforum.ru/2017/article/2017036791> (дата обращения: 10.12.2019).
2. Развивающие игры для детей на логику, мышление, внимание и память [Электронный ресурс]. URL: <https://logiclike.com/podgotovka-k-shkole/razvivayushchie-igry/> (дата обращения 28.11.2019).

© А.А. Алексеев, Э.Н. Гуляев, Т.Ц.Кириллина, 2019

УДК 620.193.4: 621.793:621.45.038.74

ОЦЕНКА ЗАЩИТНЫХ СВОЙСТВ ИНТУМЕСЦЕНТНЫХ ПОКРЫТИЙ С РАЗЛИЧНЫМИ СВЯЗУЮЩИМИ

ЯМЩИКОВ ЕВГЕНИЙ ИГОРЕВИЧ

Студент

ФГБОУ ВО «Уфимский государственный нефтяной технический университет»

Аннотация: в статье приведена оценка защитных свойств трех вспучивающихся покрытий на основе разных связующих: акриловая дисперсия, эпоксидная смола и кремнийорганический лак. Рассчитана количественная оценка изменения защитных свойств покрытия. Определено покрытие с наилучшими защитными свойствами.

Ключевые слова: коррозионная стойкость, интумесцентная краска, связующее, защитные свойства, кремнийорганический лак, акриловая дисперсия, эпоксидная краска.

EVALUATION OF PROTECTIVE PROPERTIES OF INTUMESCENT COATINGS WITH VARIOUS BINDERS

Yamshikov Yevgeny Igorevich

Abstract: the article assesses the protective properties of three intumescent coatings based on different binders: acrylic dispersion, epoxy resin and silicone varnish. A quantitative estimate of the change in the protective properties of the coating is calculated. A coating with better protective properties has been identified.

Key words: corrosion resistance, intumescent paint, binder, protective properties, silicone varnish, acrylic dispersion, epoxy paint.

Лакокрасочный материал – композиция, состоящая из нескольких элементов, наносимая в жидком виде на поверхность изделия и образующая вследствие высыхания прочную пленку [1, ст. 50]. Сформированный слой лака предохраняет поверхность от воздействия окружающей среды и придает ей определенный внешний вид, [2, ст. 52].

Огнезащитная краска представляет собой массу, способную к самопроизвольному отверждению, которая получается путем смешивания в определенных пропорциях ингредиентов, таких как: огнестойкий наполнитель (вермикулит, асбест распушенный, каолиновая вата, перлит, тальк), красящий пигмент, жидкое калиевое или силикатное стекло, добавки. Ингредиенты расположены в порядке убывания [3, ст. 51].

Суть огнезащитного эффекта вспучивающихся покрытий заключается в образовании при высоких температурах плотного, толстого слоя пенококса с низкой теплопроводностью [4]. В свою очередь вспененный коксовый слой защищает металлическую поверхность от пламени на некоторое время, играя роль термостойкого барьера, который предотвращает перегрев структур до определенной критической температуры. Основной задачей вспучивающихся (интумесцентных) покрытий является повышение огнестойкости несущих конструкций зданий и сооружений с целью сохранения их для дальнейшего использования.

Целью работы является оценка защитных свойств трех вспучивающихся покрытий с различными связующими.

Для этого интумесцентные композиции готовили с тремя различными связующими:

- Эпоксидную смолу ЭД-20 с отвердителем ПЭПА (полиэтиленполиамин)
- Акриловая дисперсия термостойкая
- Кремнийорганический лак марки КО-85

В качестве пенообразующего компонента была выбрана система полифосфат аммония-пентаэритрит-меламин с соотношением 2:1:1. Для увеличения пенококсового слоя использовали интеркалированный графит.

Для проведения экспериментов были использованы образцы из Ст 3 размером 100 × 100 мм. Толщина образцов не превышала 5 миллиметров. Образцы были обработаны путем ручного шлифования. После обработки пластины тщательно обезжиривают спиртом, затем протирают фильтровальной бумагой и сушат. В результате приготовления композиций были получены три интумесцентные композиции с различными связующими. Лакокрасочную композицию наносили кистью на металлические пластины в 3-5 слоев. Полученные составы интумесцентных композиций на образцах представлены на рисунке (рис. 1).

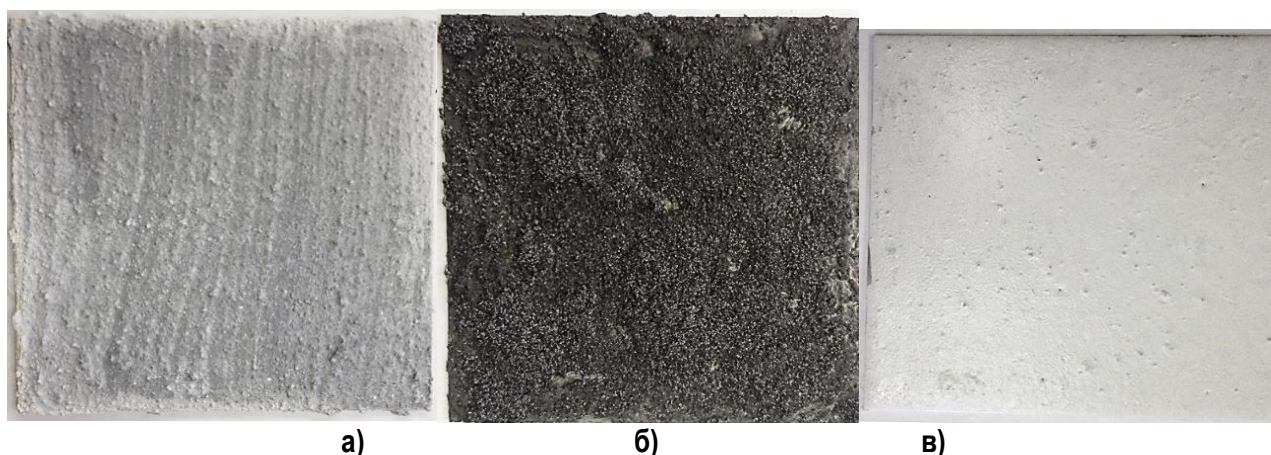

а) покрытие с акриловым связующим; б) покрытие с кремнийорганическим лаком; в) покрытие с эпоксидным связующим

Рис. 1. Полученные составы интумесцентных композиций на образцах

По ГОСТ 9.403-80 (Метод А) [5] определяли устойчивость испытуемых покрытий к статическому воздействию жидкостей. Образцы прошли экспозицию в дистиллированной воде, 3% -ном растворе «морской соли» и 10% -ном растворе соляной кислоты.

Изменение защитных свойств определяются по показателям растрескивание, отслаивание, выветривание, образование пузырей, сморщивание и растворение. Ни в одной из сред изменение эпоксидного покрытия не произошло. Очаги коррозии металла основы отсутствуют. Адгезия соответствует 1 баллу. Стойкость покрытия на основе акриловой дисперсии в 10% растворе соляной кислоты и 3% растворе NaCl оказалась ниже. Присутствуют незначительные растрескивание и сморщивание. Адгезия оценивается в 2-3 балла. Покрытия на основе кремнийорганического лака имеют незначительное растрескивание в тех же средах, что и покрытие на основе акриловой дисперсии, но в отличии от них не сморщивается. Адгезия – 1-2 балла. При оценке не учитывается состояние покрытий на краях и прилегающих с ним поверхностях на расстоянии 10мм. Обобщенную количественную оценку изменения защитных свойств покрытия вычисляют по формуле [6]:

$$A3 = XT + XC + XCM + XP + XK,$$

где A3 – обобщенная оценка изменения защитных свойств покрытия;

X – коэффициент весомости каждого вида разрушения;

T, C, CM, P, K – количественные оценки растрескивания, отслаивания, сморщивания, образования пузырей, растворения, коррозии металла соответственно.

Таблица 1

Результаты расчетов оценки изменения защитных свойств

Обобщенная оценка изменения защитных свойств покрытия (АЗ)			
	Эпоксидное покрытие	Акриловая дисперсия	Кремнийорганический лак
Вода дистиллированная	1	1	1
3% раствор NaCl	1	0,934	0,958
10% раствор соляной кислоты	1	0,934	0,958

Результаты расчетов оценки изменения защитных свойств представлены в таблице (табл. 1).

После того как образцы извлекли из раствора, их сушили в течение 24 ч при комнатной температуре. Как видно на изображении, внешний вид покрытий сильно не изменился (рис. 2).

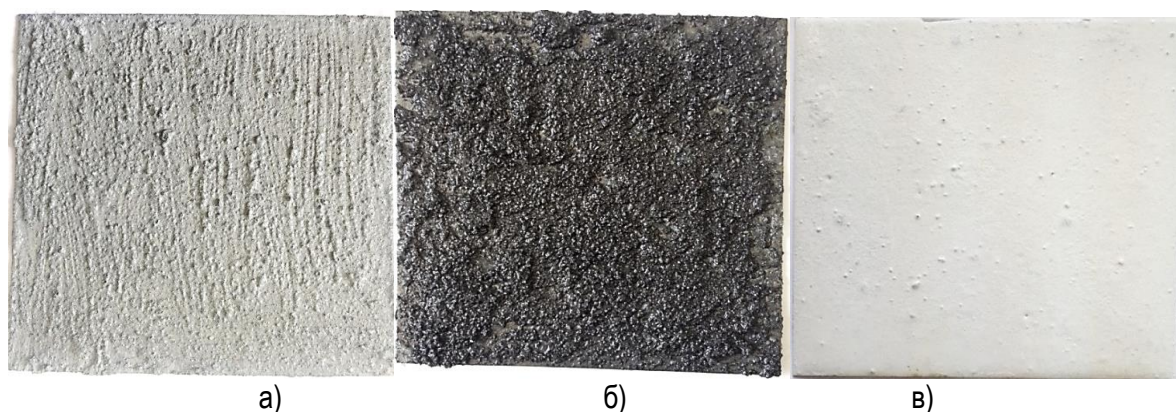

а) покрытие с акриловым связующим; б) покрытие с кремнийорганическим лаком; в) покрытие с эпоксидным связующим

Рис. 2. Внешний вид образцов после выдержки в растворе

Количественная оценка изменения защитных свойств эпоксидного покрытия составила 1 во всех трех испытываемых средах, что нельзя сказать об акриловой дисперсии и кремнийорганическом лаке. Их показатели значительно ниже. Таким образом, можем заключить, что применение интумесцентного покрытия со связующей эпоксидной смолой ЭД-20 с отвердителем ПЭПА предпочтительнее в условиях, требующих повышенных защитных свойств.

Список литературы

1. Зыбина О.А. Проблемы технологии коксообразующих огнезащитных композиций / О.А. Зыбина, А.В. Варламов, С.С. Мнацаканов – Новосибирск: ЦРНС, 2010.- 50 с.
2. Сабирзянова Р.Н., И.В. Красина. Исследование влияния составляющих компонентов вспучивающего антипирена на огнестойкие свойства материалов // Пожаровзрывобезопасность. -2009.-Т.18, №8.-С. 51-58.
3. Ненахов С.А., Пименова В.П., Натейкина Л.И. Влияние наполнителей на структуру пенококса на основе полифосфата аммония // Пожаровзрывобезопасность. – 2009. - №7. – С. 51-60.
4. Разработка рецептур огнезащитных вспучивающихся покрытий. Основные компоненты [Электронный ресурс]. – Режим доступа: URL: <http://www.ogneportal.ru/articles/coatings/1072>
5. ГОСТ 8832-76. Межгосударственный стандарт. Материалы лакокрасочные. Методы получения лакокрасочного покрытия для испытания.
6. ГОСТ 9.407-2015 Единая система защиты от коррозии и старения (ЕСЗКС). Покрытия лакокрасочные. Метод оценки внешнего вида.

СЕЛЬСКОХОЗЯЙСТВЕННЫЕ НАУКИ

УДК [664.694:633.39]-021.414

СОСТАВ И ПИЩЕВАЯ ЦЕННОСТЬ МАКАРОННЫХ ИЗДЕЛИЙ ИЗ МУКИ ХЛЕБОПЕКАРНОЙ ВЫСШЕГО СОРТА С ДОБАВЛЕНИЕМ РАСТИТЕЛЬНОГО ИНГРЕДИЕНТА

ГРИШИНА ЕЛЕНА СЕРГЕЕВНА,

канд. техн. наук, доцент

СТУПАЧЕНКО КРИСТИНА АЛЕКСАНДРОВНА

магистрант

ФГБОУ ВО «Омский государственный аграрный университет им. П.А. Столыпина»

Аннотация: В статье изучено влияние растительного ингредиента в различном процентном отношении на пищевую и энергетическую ценность макаронных изделий из муки хлебопекарной высшего сорта, а также определен их минеральный и витаминный состав.

Ключевые слова: макаронные изделия, мука амарантовая, пищевая ценность, энергетическая ценность, витаминный состав, минеральный состав.

THE COMPOSITION AND NUTRITIONAL VALUE OF PASTA FROM BAKING FLOUR OF THE HIGHEST GRADE WITH THE ADDITION OF A VEGETABLE INGREDIENT

**Grishina Elena Sergeevna,
Stupachenko Kristina Aleksandrovna**

Abstract: The article studies the influence of the vegetable ingredient in various percentages on the nutritional and energy value of pasta made of baking flour of the highest grade, and also determines their mineral and vitamin composition.

Key words: pasta, amaranth flour, nutritional value, energy value, vitamin composition, mineral composition.

В настоящее время в рационе питания потребителей многих стран мира макаронные изделия относятся к наиболее распространенным пищевым продуктам. В среднем годовой мировой объем производства макаронных изделий составляет более 12 млн. тонн. Среди всех стран мира Италия является мировым лидером в выработке, потреблении, а также экспорте продукции макаронного производства. Также наряду с Италией, в странах Азии, Африки, Южной и Центральной Америки в большей степени прослеживается положительная динамика увеличения рынка производства и потребления макаронных изделий [1, с. 80].

Российская Федерация по производству макаронных изделий находится на четвертом месте в мире и на девятнадцатом по их потреблению, которое составляет 6-7 кг на человека. Благодаря простоте приготовления и хранения макаронные изделия довольно прочно вошли в состав продуктов питания российских потребителей. В России наблюдается неравномерное распределение потребления

продукции макаронного производства по регионам страны. Так, наиболее крупными регионами-потребителями макаронных изделий являются Москва и Московская область, Санкт-Петербург, Краснодарский край, Свердловская, Челябинская и Нижегородская области.

Практически во всех регионах Российской Федерации отечественная макаронная промышленность располагает значительным количеством специализированных предприятий и является одной из важных отраслей пищевой промышленности [2, с. 327].

Наряду с вышеперечисленными регионами России, в Омской области макаронные изделия также являются востребованным продуктом питания наряду с хлебобулочными, кондитерскими и молочными продуктами.

Стоит отметить, что в настоящее время макаронные предприятия как Омской области, так и Российской Федерации в целом, ограничены в доступности высококачественной макаронной муки, получаемой из твердых сортов пшеницы. Это объясняется тем, что в России объемы культивирования твердых сортов пшеницы, являющейся сырьем для выработки макаронной муки, низкие, и при этом данный сорт пшеницы не обладает высокими качественными характеристиками. Кроме того, стоимость муки, получаемой из твердых сортов пшеницы, выше стоимости муки, сырьем для которой являются мягкие сорта пшеницы [3, с. 66-67].

Данный фактор создает предпосылки для разработки технологий производства макаронных изделий с применением муки, получаемой из мягких сортов пшеницы, в частности, муки хлебопекарной высшего сорта [3, с. 68].

Однако, макаронные изделия, вырабатываемые с применением муки хлебопекарной высшего сорта, отличаются высокой калорийностью и низкой пищевой ценностью, что требует подбора ингредиентов растительного происхождения для корректировки данной проблемы [4, с. 167]. Следует отметить, что производителям пищевой промышленности необходимо уделять особое внимание выпуску безопасной, с гигиенической точки зрения, пищевой продукции. Ведь здоровье нации, в первую очередь, обусловлено не уровнем медицинского обеспечения, а качеством потребляемой продукции. По этой причине в настоящей работе в качестве растительного ингредиента была использована натуральная пищевая добавка в виде муки амарантовой.

Для проведения исследования готовили макаронное тесто путем смешивания муки хлебопекарной высшего сорта и воды при постепенном увеличении дозировки муки амарантовой с последующим его формованием и высушиванием для получения готовых макаронных изделий. В качестве контрольного образца изготавливали макаронные изделия без добавления муки амарантовой по традиционной рецептуре. Применяли холодный замес по температуре воды (30°C) и мягкий замес по влажности теста (32,5%).

На первом этапе исследования было изучено влияние муки амарантовой в различном процентном отношении на пищевую (рис. 1) и энергетическую ценность (рис. 2) макаронных изделий.



Рис. 1. Влияние дозировки муки амарантовой на пищевую ценность макаронных изделий

Исходя из рисунка 1, наблюдается прямая зависимость повышения содержания белка от 8,19 г/100 г изделий до 9,73 г/100 г изделий при увеличении дозировки муки амарантовой в тесто, жира – от 0,87 г/100 г изделий до 1,34 г/100 г изделий.

Содержание углеводов, напротив, понижается в готовых макаронных изделиях при увеличении дозировки муки амарантовой в том же интервале от 54,87 г/100 г до 53,46 г/100 г изделий. Уменьшение содержания углеводов в сравнении с контрольным образцом составляет 1,93%, что в натуральном выражении равно 1,06 г/100 г изделия.



Рис. 2. Влияние дозировки муки амарантовой на энергетическую ценность макаронных изделий

На рисунке 2 видим, что при увеличении дозировки муки амарантовой в тесто происходит возрастание энергетической ценности макаронных изделий от 265,60 ккал/100 г изделия до 271,96 ккал/100 г изделия.

На втором этапе исследования было изучено влияние муки амарантовой в различном процентном отношении на витаминный (табл. 1) и минеральный состав (табл. 2) макаронных изделий.

Таблица 1

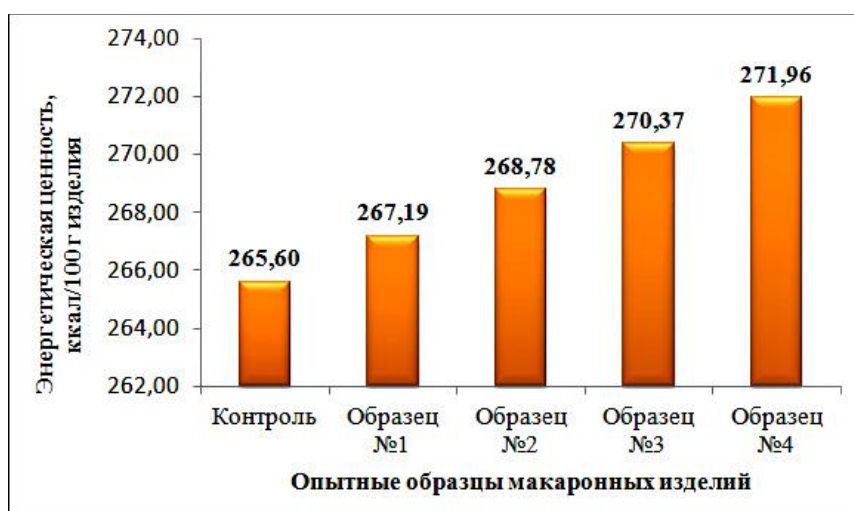
Влияние дозировки муки амарантовой на содержание витаминов в макаронных изделиях

Витамины, мг/100 г изделий	Опытные образцы макаронных изделий				
	Контроль	Образец №1	Образец №2	Образец №3	Образец №4
B ₁	0,14	0,13	0,13	0,13	0,13
B ₂	0,03	0,04	0,04	0,05	0,06
B ₄	41,35	42,06	42,77	43,47	44,18
B ₅	0,24	0,28	0,33	0,38	0,42
B ₆	0,14	0,15	0,17	0,19	0,20
B ₉	0,02	0,02	0,03	0,03	0,03
PP	0,95	0,94	0,93	0,92	0,91
E	1,19	1,18	1,17	1,16	1,14
C	0,00	0,17	0,33	0,50	0,67

Исходя из данных таблицы 1, по сравнению с контрольным образцом происходит последовательное увеличение содержания витаминов в макаронных изделиях: B₂ – на 0,03 мг/100 г изделий, B₄ – на 2,83 мг/100 г изделий, B₅ – на 0,18 мг/100 г изделий, B₆ – на 0,06 мг/100 г изделий, B₉ – на 0,01 мг/100 г изделий, C – на 0,67 мг/100 г изделий.

Также наблюдается уменьшение содержания витаминов, таких как B₁ – на 0,01 мг/100 г изделий, PP – на 0,04 мг/100 г изделий, E – на 0,05 мг/100 г изделий.

Исходя из данных таблицы 2, по сравнению с контрольным образцом происходит последова-

тельное увеличение содержания минеральных веществ в макаронных изделиях: Na – на 0,16 мг/100 г изделий, K – на 61,38 мг/100 г изделий, Ca – на 22,41 мг/100 г изделий, Mg – на 36,89 мг/100 г изделий, P – на 74,89 мг/100 г изделий, Fe – на 1,02 мг/100 г изделий, Mn – на 0,44 мг/100 г изделий, Cu – на 0,07 мг/100 г изделий, Zn – на 0,34 мг/100 г изделий.

Также наблюдается уменьшение содержания минеральных веществ, таких как S – на 11,13 мг/100 г изделий, Si – на 0,64 мг/100 г изделий, Cl – на 3,18 мг/100 г изделий, Al – на 0,16 мг/100 г изделий, B – на 0,01 мг/100 г изделий, F – на 0,01 мг/100 г изделий.

Таблица 2

Влияние дозировки муки амарантовой на содержание минеральных веществ в макаронных изделиях

Витамины, мг/100 г изделий	Опытные образцы макаронных изделий				
	Контроль	Образец №1	Образец №2	Образец №3	Образец №4
Na	2,57	2,61	2,65	2,69	2,73
K	97,01	112,38	127,70	143,06	158,39
Ca	15,24	20,85	26,44	32,06	37,65
Mg	12,93	22,16	31,37	40,61	49,82
P	68,39	87,13	105,83	124,58	143,28
S	55,87	53,08	50,30	47,52	44,74
Si	3,18	3,02	2,68	2,70	2,54
Cl	16,19	15,39	14,60	13,80	13,01
Fe	0,95	1,21	1,46	1,72	1,97
Mn	0,45	0,56	0,67	0,78	0,89
Cu	0,08	0,10	0,11	0,13	0,15
Zn	0,56	0,64	0,73	0,82	0,90
Al	0,83	0,79	0,75	0,71	0,67
B	0,03	0,03	0,03	0,03	0,02
F	0,04	0,04	0,04	0,04	0,03

Таким образом, применение муки амарантовой в качестве растительного ингредиента для улучшения пищевой ценности, а также витаминного и минерального состава макаронных изделий, вырабатываемых из муки хлебопекарной высшего сорта, является целесообразным и перспективным направлением. Энергетическая ценность макаронных изделий с увеличением дозировки муки амарантовой в тесто значительно возрастает. В связи с этим необходим подбор ее оптимальной дозировки в тесто.

Список литературы

1. Батурина Н.А. Современные тенденции развития рынка макаронных изделий [Электронный ресурс] / Н.А. Батурина, М.Д. Нурахмедова // Научные записки ОрелГИЭТ. – 2016. - №5(17). – С. 80-83. Режим доступа: URL: <https://elibrary.ru/item.asp?id=28137095&>
2. Батурина Н.А. Особенности идентификации макаронных изделий [Электронный ресурс] / Н.А. Батурина // Образование и наука без границ: фундаментальные и прикладные исследования. – 2017. - №6. – С. 327-333. Режим доступа: URL: <https://elibrary.ru/item.asp?id=32323414&>
3. Гончаров С.В. Перспективы развития российского рынка твердой пшеницы [Электронный ресурс] / С.В. Гончаров, М.Ю. Курашов // Вестник Воронежского государственного университета. – 2018. - №2. – С. 66-75. Режим доступа: URL: <https://elibrary.ru/item.asp?id=35257999>
4. Малютина Т.Н. Исследование влияния нетрадиционного вида муки на качество макаронных изделий из мягкой пшеницы изделий [Электронный ресурс] / Т.Н. Малютина, В.Ю. Туренко // Вестник Воронежского государственного университета инженерных технологий. – 2016. - №4. – С. 166-171. Режим доступа: URL: <https://cyberleninka.ru/article/n/issledovanie-vliyaniya-netraditsionnogo-vida-muki-na-kachestvo-makaronnyh-izdeliy-iz-myagkoy-pshenitsy/viewer>

ЭКОНОМИЧЕСКИЕ НАУКИ

УДК 338

ПОДХОДЫ К ОПРЕДЕЛЕНИЮ ГОСУДАРСТВЕННОГО ОБОРОННОГО ЗАКАЗА И ЕГО НОРМАТИВНО-ПРАВОВОЕ РЕГУЛИРОВАНИЕ

ГОРДОВА АЛИНА АЛЕКСЕЕВНАМагистр 2-го курса
ВИУ РАНХиГС при Президенте РФ

Аннотация: в статье рассмотрены несколько подходов к определению государственного оборонного заказа, предложена авторская трактовка данного понятия и изложены основные аспекты его нормативно-правового регулирования.

Ключевые слова: государственный оборонный заказ, закон, исполнитель, государство, оборона.

APPROACHES TO THE DEFINITION OF THE STATE DEFENSE ORDER AND ITS LEGAL REGULATION

Gordova A.A.

Abstract: the article considers several approaches to the definition of the state defense order, proposes the author's interpretation of this concept and outlines the main aspects of its legal regulation.

Key words: state defense order, law, executor, state, defense.

Обеспечение национальной обороны и безопасности является одним из важнейших аспектов деятельности любого государства. В этих целях, а также для обеспечения военных сил страны необходимыми ресурсами, например, в Российской Федерации разрабатывают Государственную программу вооружения.

Главным инструментом реализации этой программы выступает государственный оборонный заказ. Для более глубокого понимания его сущности далее будут рассмотрены различные трактовки этого понятия и существующие по данному вопросу мнения.

Так, в современной военно-экономической науке и нормативных правовых актах отражены различные точки зрения относительно данной категории.

Например, Федеральный закон №275-ФЗ «О государственном оборонном заказе» от 29.12.2012 определяет его как установленные нормативным правовым актом Правительства Российской Федерации задания на поставки товаров, выполнение работ, оказание услуг для федеральных нужд в целях обеспечения обороны и безопасности Российской Федерации, а также поставки продукции в области военно-технического сотрудничества Российской Федерации с иностранными государствами в соответствии с международными обязательствами Российской Федерации. Однако данный подход отражает скорее правовые аспекты понимания гособоронзаказа, оставляя в стороне его экономическое содержание и вопросы финансирования.

Несколько другой подход к определению данного понятия реализует Ткачев Н.В.. Он рассматривает ГОЗ как плановый документ, ежегодно разрабатываемый на предстоящий календарный год и охватывающий весь перечень работ, выполняемых различными организациями и предприятиями Рос-

сии в интересах обеспечения ее военной безопасности [1, с. 412]. Стоит отметить, что в данном случае автор верно акцентирует внимание на плановом характере документа и периодичности его формирования, однако гособоронзаказ не охватывает в действительности всего перечня работ по обеспечению военной безопасности России, а является всего лишь частью целого комплекса мер.

В свою очередь Бабкин А.В. определяет ГОЗ как составную часть контрактной системы поставок товаров для федеральных нужд, призванную удовлетворять потребности Вооруженных сил и других силовых ведомств Российской Федерации в вооружении и военной технике, а также различных материальных средствах [2, с. 320]. В целом, данное определение отражает сущностное понимание гособоронзаказа, верно указывает на его связь с контрактной системой в сфере государственных закупок (ФЗ №44-ФЗ), однако несколько сужает, так как цель ГОЗ не только обеспечение текущих потребностей, но и обеспечение развития всей системы вооружения государства в целом. Более того, государство в специальном порядке определяет не только потребности в готовой продукции, ее ремонте, утилизации, но и планирует ее производство, строительство необходимых для этого объектов и другое.

На основе этого, можно определить государственный заказ следующим образом.

Государственный оборонный заказ представляет собой ежегодно устанавливаемый нормативно-правовым актом перечень заданий от заказчика, в лице которого выступает государство, на разработку и поставку за счет средств федерального бюджета продукции, необходимой для поддержания достаточного уровня обороноспособности и безопасности Российской Федерации, включая экспортно-импортные поставки в рамках военно-технического сотрудничества с иностранными государствами.

Как и любая деятельность, финансируемая средствами государственного бюджета, сфера государственного оборонного заказа четко и жестко подконтрольна государственным органам.

Нормативно-правовую базу для его регулирования условно можно условно представить следующими группами официальных документов:

- 1) нормативно-правовые акты общего характера;
- 2) специализированные нормативные документы.

Законодательство определяет перечень субъектов, а также схему и порядок их взаимодействия в процессе формирования, утверждения, размещения и выполнения государственного оборонного заказа, правила, сроки утверждения документов и порядок финансирования и использования финансовых ресурсов.

Далее рассмотрим подробнее составы каждой группы.

Первую группу общего характера главным образом составляют Конституция РФ, Гражданский и Бюджетный кодекс, которые регулируют гражданско-правовые и экономические отношения, возникающие между государством (государственным заказчиком) и предприятием (исполнителем ГОЗ) в процессе заключения и исполнения государственного контракта (далее госконтракт). А также Кодекс об административных правонарушениях, устанавливающий нормы по вопросам ответственности участников ГОЗ, и другие документы.

Вторую группу определяют специализированные нормативно-правовые акты в области ГОЗ. Основным документом здесь является федеральный закон «О государственном оборонном заказе» №275-ФЗ, который освещает процесс формирования, утверждения, размещения и выполнения гособоронзаказа, состав участников, их права и обязанности, а также вопросы банковского сопровождения госконтрактов и государственного контроля (надзора). Однако первичным в сфере государственных закупок является Федеральный закон «О контрактной системе в сфере закупок товаров, работ, услуг для обеспечения государственных и муниципальных нужд» № 44-ФЗ, который применяется участниками ГОЗ с учетом особенностей, предусмотренных законом № 275-ФЗ. Также эту группу дополняют различные Постановления и Инструкции, которые освещают более узкие вопросы, относительно государственного оборонного заказа.

В заключении стоит отметить, что законодательство в этой области носит несколько противоречивый характер. Вернее будет сказать, что в процессе реализации гособоронзаказа пересекаются два противоположных аспекта, ведь с одной стороны этого процесса государство, которое хочет и должно контролировать каждый авансируемый на выполнение работ рубль государственного бюджета, с дру-

гой – фирма-исполнитель, которая должна исполнить перед ним свои обязательства в срок. Тотальный контроль государства за расходованием средств влечет за собой для исполнителей необходимость соблюдать огромное количество шагов и условностей в предоставлении отчетности, защите и обосновании расходов перед военными представительствами и многое другое. Зачастую такая бумажная волокита сильно тормозит ход работ, а их этапы строго определены план-графиком, но оформление документации на деле может занять гораздо больше времени, что иногда влечет за собой задержки и даже срывы госконтрактов.

Список литературы

1. Ткачев В.Н. Методы обоснования финансовых ресурсов при планировании и развитии вооружения и военной техники / В.Н. Ткачев; Дис. Д-ра. Экон. Наук. – М:1997. – 412 с.
2. Бабкин А.В. Методология управления государственным оборонным заказом / А.В. Бабкин; Дис. д-ра. экон. Наук. – СПб.: 2001. – 320 с.

УДК 65.012.61

ВЛИЯНИЕ ФОРМИРОВАНИЯ ИНФОРМАЦИОННОГО ОБЩЕСТВА И РАЗВИТИЯ МОБИЛЬНЫХ ТЕХНОЛОГИЙ НА ЭФФЕКТИВНОСТЬ КОММУНИКАЦИОННЫХ ПРОЦЕССОВ

ВОРОНОВ МИХАИЛ ВЯЧЕСЛАВОВИЧ

Студент

Санкт-Петербургский государственный университет

*Научный руководитель: Соколова Светлана Владимировна**д. э.н, профессор**Санкт-Петербургский государственный университет*

Аннотация: перед любой современной компанией стоят задачи повышения конкурентоспособности организации, содействия упрочению организационной стабильности, а также увеличения скорости и возможностей по адаптации компании к высокой динамике изменений внешней среды, при реализации которых должна быть модернизирована действующая система организации коммуникации. Важность развития коммуникационной системы обусловлена значимостью ее роли в формировании межличностных взаимоотношений между сотрудниками компании, базовой функцией этой системы в процессе принятия управленческих решений и влиянием, которое она оказывает на мнение партнеров и клиентов компании о ее репутации. В данной статье, посвященной роли усовершенствования процессов коммуникации при формировании информационного общества, автором раскрывается значение координации коммуникационных процессов при использовании новейших технологий, научных достижений и актуальных принципов и механизмов, отражающих основные тенденции практической деятельности.

Ключевые слова: коммуникации, коммуникационные процессы, эффективные коммуникации, информационное общество, мобильные технологии.

THE IMPACT OF THE FORMATION OF THE INFORMATION SOCIETY AND THE DEVELOPMENT OF MOBILE TECHNOLOGIES ON THE EFFICIENCY OF COMMUNICATION PROCESSES

Voronov Mikhail Vyacheslavovich*Scientific adviser: Sokolova Svetlana Vladimirovna*

Abstract: All organizations should continuously improve the system of communication processes in order to maintain the level of organizational stability, competitiveness, as well as to increase the speed of adaptation to changes in the environment. Because it is the communication system that provides the basis for the development and adoption of management decisions, as well as plays an important role in interpersonal relationships within the organization and has an impact on the perception of the company's image by contractors. The arti-

cle is devoted to the importance of improving communication processes in the context of the formation of the information society. The author justifies the importance of the organization of this process on the basis of modern technologies: methods should take into account both the achievements of scientific thought, and various modern trends in practical activities.

Key words: communications, effective communications, communication processes, information society, mobile technologies.

Стремительное появление и распространение инновационных информационно-коммуникационных технологий влечет за собой существенные изменения глобальной информационной среды, проявляющиеся в последние годы. Ведущей тенденцией процесса развития технологий в информационно-коммуникационной среде является его универсальность, которая пришла на смену трендам по дифференциации и четкой специализации. Что повлекло за собой и развитие современных мультимедийных систем, объединяющих в себе весь спектр функций телефона, факса, фотоаппарата и фотолаборатории, телевизора, радиоприемника, музыкального центра, виртуальной библиотеки, записной книжки, вычислительной техники, а также предоставляя доступ в информационную сеть Интернет.

Для современного мира в эпоху глобализации характерно большое внимание к развитию инновационной информационной коммуникации в связи с тем, что коммуникационные средства являются основой технологической базы информационного общества, оказывают влияние на психологическое самочувствие и философию индивидов и способствуют росту темпов информационной глобализации. Следовательно, можно сделать вывод о значительном влиянии, оказываемом инновациями в коммуникационной сфере на масштабные общественные и личные изменения в жизни населения.

Коммуникации имеют основополагающее значение для существования и выживания как людей, так и организаций. Это процесс создания и обмена идеями, информацией, взглядами, фактами, чувствами и т.д. между людьми для достижения общего понимания. Коммуникация является ключом к функции руководства в управлении. Менеджер может быть высококвалифицированным но если он не обладает хорошими коммуникативными навыками (мягкими навыками – soft skills), все его способности и компетенции теряют свою актуальность. Менеджер должен эффективно доносить указания и должностные инструкции до своих подчиненных, чтобы они выполняли свою работу надлежащим образом и с максимальной результативностью.

Коммуникации, вне зависимости от формы - письменные, вербальные, невербальные, визуальные или электронные оказывают значительное влияние на способ ведения бизнеса. Основной процесс коммуникации начинается тогда, когда субъект наблюдает за фактом или идеей. Затем этот субъект (отправитель) может принять решение о переводе наблюдения в сообщение, а затем передать его другому лицу (получателю) с помощью какого-либо средства связи. Со стороны получателя осуществляется интерпретация содержания сообщения и передача данных о получении, обработке содержания и принятии требуемых в соответствии с обозначенными задачами мер отправителю.

Коммуникация представляет собой сложный процесс, и трудно определить, где и с кого именно он берет свое начало. Модели коммуникации упрощают процесс, обеспечивая визуальное представление различных аспектов коммуникационного процесса [1, с. 40]. Некоторые модели объясняют общение более подробно, чем другие, но даже самая сложная модель не может в полной мере воссоздать реальные условия коммуникационных взаимодействий.

Процесс коммуникации можно представить в виде этапов, благодаря реализации которых осуществляется связь между отправителем и получателем. Этот процесс начинается с концептуализации идеи или сообщения отправителя и заканчивается получением обратной связи от получателя. Процесс коммуникации можно представить в виде восьми ключевых этапов:

1. Формирование идеи. На первом этапе коммуникатор разрабатывает или концептуализирует идею для отправки. Он также известен как этап планирования, поскольку на этом этапе коммуникатор планирует предмет коммуникации и определяет цель.

2. Кодирование содержания. Кодирование представляет собой процесс преобразования или перевода идеи в воспринимаемую форму, которая может быть доведена до сведения других людей.

3. Разработка содержания послания и анализ получателя для адаптации сообщения в соответствии с его взглядами и потребностями, в рамках которого осуществляется изучение получателя с тем, чтобы определить аспекты сообщения, воспринимаемые, с его точки зрения, как положительными или отрицательными, благоприятными или оставляющими желать лучшего, способными заинтересовать его или не представляющими интереса.

4. Выбор оптимального канала передачи сообщения получателю осуществляется после кодировки сообщения отправителем. Средством коммуникации может быть речь, письмо, сигнализация, жестикация и т.д. Необходимо помнить, что плохо организованное сообщение не вызовет необходимого отклика.

5. Передача сообщения. На этом этапе отправитель фактически передает сообщение через выбранный на предыдущем этапе канал. В цикле коммуникации задачи отправителя заканчиваются передачей сообщения.

6. Получение сообщения получателем - этот этап включает в себя получение сообщения получателем.

7. Декодирование - это интерпретация получателем сообщения отправителя. Здесь получатель преобразует сообщение в мысли и пытается его проанализировать и понять. Эффективная коммуникация возможна только в том случае, если отправитель и получатель назначают сообщению одинаковые или сходные значения.

8. Обратная связь - заключительный этап процесса коммуникации, подразумевающий ответ получателя на сообщение отправителя. Это повышает эффективность коммуникации и гарантирует, что получатель правильно понял сообщение.

Для качественной коммуникации характерными признаками является полнота, конкретность и лаконичность, ясность и корректность, обстоятельность, внимательность и вежливость. Соответственно, в процессе коммуникации должны быть получены ответы на следующие вопросы: кто, что, где и когда? Коммуникация должна фокусироваться на получателе и его интересах, быть доброжелательной и тактичной, лаконичной и актуальной по содержанию, написанной в разговорном жанре, не нести дискриминационного посыла, содержать точные данные и цифры, примеры и визуальные руководства, активные глаголы.

Цель любой формы коммуникации заключается в том, чтобы способствовать полному пониманию содержания сообщения. Но перебои в коммуникации могут произойти на любом этапе процесса. Руководители предприятий должны понимать и устранять общие препятствия, мешающие эффективному общению. Приведем несколько примеров причин, обуславливающих проблемы со связью в бизнес-среде:

- отсутствие базовых языковых навыков;
- различия в ожиданиях и восприятии со стороны отправителей и получателей информации;
- избирательность или склонность отдельных лиц сортировать, что они сохраняют и передают, когда получают сообщения от других лиц;
- отвлекающие факторы, такие как звонок телефона, запланированные встречи или незавершенные отчеты и т.д.

Для информационной эры, в которую мы живем, значительно увеличилась важность коммуникации, особенно это касается письменной коммуникации. Все более широкое использование смартфонов, компьютеров и компьютерных сетей для организации и передачи информации обуславливает растущую потребность в компетентных навыках письма, так как именно письменная коммуникация является наиболее распространенной формой делового общения.

Основные принципы письменной коммуникации аналогичны принципам письменной коммуникации в целом. Для хорошего письма существует пять минимальных требований: знать свою аудиторию, делать предложения краткими и простыми, избегать жаргона и клише, понимать различие между фактами и мнениями, всегда перепроверять орфографию, грамматику и пунктуацию.

Тем не менее, наиболее важным является передача смысла, как можно точнее и лаконичнее. Деловые документы не являются увлекательным чтением для сотрудников компании, но именно из этого источника они получают основную рабочую информацию или инструкции для осуществления определенных действий и принятия управленческих решений. Следовательно, в бизнес-меморандумах нежелательно использование сложного литературного слога, высокопарных фраз и неформального стиля, так как содержание сообщения может быть воспринято превратно либо без должной серьезности, равно как и применение слишком формальных выражений может сделать подачу информации неэффективной. Можно сделать вывод, что использование простого вежливого тона является оптимальным выбором в подобной ситуации и требует необходимой деловой практики.

Технологический прогресс за последние десятилетия кардинально изменил характер деловых коммуникаций. Фактически, во многих отношениях коммуникационные технологии изменили способ ведения бизнеса. Расширение использования электронной почты и Интернета в целом позволило предприятиям организовывать рабочий процесс более эффективно: создавать удаленные, мобильные и даже виртуальные офисы. Новые коммуникационные технологии также ускорили процесс принятия решений и размывли границу между рабочим днем и личным временем, что объясняет потребность компании в быстрой адаптации в современных бизнес-реалиях. Это дает компаниям возможность стать более производительными и эффективными, а также является проверкой их способности к адаптации.

Хотя изменения в технологии электронной коммуникации происходят феноменальными темпами, они не являются радикальными изменениями в основных формах коммуникации. Они, скорее, являются инкрементальным усовершенствованием традиционных методов коммуникации. Но, естественно, стоит признать, что эти технологии внесли два основных улучшения в процесс коммуникаций: улучшили мобильность и расширили охват аудитории, а также увеличили скорость и объем передачи данных.

Беспроводные и сотовые технологии значительно расширили коммуникационное пространство, с которого мы можем общаться, и расстояние, на котором мы легко общаемся. Менеджер по дороге на работу в любой точке России может легко позвонить и пообщаться с коллегой или поставщиком из США, когда он возвращается домой вечером.

Высокоскоростные волоконно-оптические телефонные линии и недорогие высокоскоростные спутниковые передачи создали ситуацию, при которой стало возможно передавать огромные массивы данных из одного отдела в другой, также легко, как и передавать эти файлы в любую точку мира.

На сегодняшний день, мобильные телефоны, портативные компьютеры и иные устройства обмена сообщениями различного рода являются ценными инструментами для бизнес-коммуникаций. Благодаря им существенно увеличились возможности постоянного нахождения на связи и общения для современных компаний, но от организации требуется установление определенных правил и ограничений, обеспечивающих своевременное разрешение пользовательских сложностей и разумное использование потенциала средств коммуникации.

Резюмируя вышесказанное, хотим отметить, что информационная среда в современных условиях подверглась значительным изменениям: ключевые информационные потоки переместились в виртуальную сферу, появились новые информационные передающие каналы, существенно изменились механизм и контент процесса коммуникации. При этом одним из аспектов, требующих пристального внимания различных областей знания, являются принципы организации взаимодействия в интернет-среде.

Также совершенно очевидным становится прямая связь между развитием коммуникации и информационными технологиями. Что объясняется тем, что в современных условиях информационные технологии зачастую обеспечивают компании основной приток клиентов с их покупательскими способностями, в то время как ранее для информационных технологий основной задачей являлась оптимизация и повышение эффективности производственной и управленческой деятельности компании. [2, с. 135].

Тем не менее, информационно-коммуникационная инфраструктура Российской Федерации все еще находится на стадии разработки, с ее успешной реализацией произойдет информационно-цифровое развитие экономики, что окажет значительное влияние на различные аспекты национальной и общественной жизни.

Список литературы

1. Кузнецов В. Ф. Понятия и модели коммуникаций: теоретический аспект / Кузнецов В. Ф. / Коммуникология. 2014. №1. С.39-44
2. Токсоналиева Р.М., Влияние современных информационно-коммуникационных технологий на развитие информационного общества Кыргызстана / 2. Токсоналиева Р.М., Мусурманова Г.С. / Территория науки. 2018. №5. С.133-138

УДК 005.1

МОДЕЛИ УПРАВЛЕНИЯ ПЕРСОНАЛОМ

КРАВЧЕНКО АНАСТАСИЯ СЕРГЕЕВНА

Студент

Гуманитарно-педагогическая академия (филиал) ФГАОУ ВО
«Крымский федеральный университет им. В.И. Вернадского» в г. Ялте**Научный руководитель: Одаренко Татьяна Евгеньевна**

к.э.н., доцент

Гуманитарно-педагогическая академия (филиал) ФГАОУ ВО
«Крымский федеральный университет им. В.И. Вернадского» в г. Ялте

Аннотация: Исследование процесса управления развитием персонала проводится опираясь на изучение теоретических вопросов управления развитием персонала – принципов, функций и моделей, а также на целесообразность их проведения, с целью практической реализации. Немаловажным является изучение и анализ взглядов известных ученых и экономистов, синтезирующих науку и эмпирические результаты управления развитием персонала. Несмотря на проработанность научно-методологического инструментария управления (законов, закономерностей, принципов, функций, моделей), та его часть, которая касается управления развитием персонала требует более детального изучения через приоритетность такого фактора производства, как труд.

Ключевые слова: Управление, развитие персонала, управление развитием персонала, принципы управления развитием персонала, функции управления развитием персонала, модели управления развитием персонала.

HUMAN RESOURCES MANAGEMENT MODELS

Kravchenko Anastasiya Sergeevna*Scientific adviser: OdarenkoTatiana Yevgenievna*

Annotation: The study of the process of personnel development management is carried out based on the study of theoretical issues of personnel development management-principles, functions and models, as well as the feasibility of their implementation for the purpose of practical implementation. It is important to study and analyze the views of well-known scientists and economists synthesizing science and empirical results of personnel development management. Despite the elaboration of scientific and methodological tools of management (laws, laws, principles, functions, models), the part that concerns the management of personnel development requires a more detailed study through the priority of such a factor of production as labor.

Key words: Management, staff development, managing staff development, management principles, staff development, management development staff, governance model, development of personnel.

Ориентация руководства предприятия на всестороннее развитие персонала не должна преследовать цель «развитие ради развития», ведь на ее реализацию потрачены средства, это является расточительством. Только развитие ради достижения глобальной стратегической цели деятельности предприятия может обеспечить получение необходимого результата. Эти положения объясняет принцип функциональности, с помощью которого можно согласовать интересы субъекта и объекта, а также элементов системы управления развитием персонала с тем, чтобы поставленные цели были адекватны затраченным на их достижение ресурсам.

Принцип экономичности должен обеспечить рациональное использование средств на развитие персонала с тем, чтобы достичь максимально возможного эффекта по критерию «затраты-результат». При этом финансирование программ по развитию персонала не должно осуществляться по остаточному принципу после реализации целей с инновационной, маркетинговой, производственно-хозяйственной и других видов деятельности. В противном случае такой подход противоречит современному постулату в сфере менеджмента персонала, который гласит, что сотрудники – ключевой актив предприятия.

Применение моделей, соблюдения определенных подходов и способов по развитию персонала должно осуществляться с учетом требований внутренней и внешней среды системы, а зарубежный опыт – в наибольшей степени приспособлен к отечественной действительности. Эти условия выполняются при соблюдении принципа адаптивности управления развитием персонала.

Применение инструментария управления развитием персонала должно носить комплексный характер, то есть охватывать все профессионально-квалификационные группы персонала, а также подразделения предприятия с учетом приоритетности и с выделением «ключевых» и «второстепенных» сотрудников. Такой подход осуществляется в контексте теории двойственности рынка труда, когда первоочередное внимание уделяют высокопрофессиональным, квалифицированным, образованным работникам, на которых есть неудовлетворенный спрос на рынке труда. Относительно «второстепенного» персонала можно сказать, что их роль в обеспечении выполнения стратегических целей предприятия почти незначительная, поэтому руководство не заинтересовано в удержании их на рабочих местах через имеющееся предложение.

Принцип ответственности имеет двоякую трактовку: с одной стороны – это ответственность менеджеров за качество управления развитием персонала, его комплексность, непрерывность, с другой – ответственность наемных работников за возложенные на них функции и обязанности в рамках должностной инструкции, трудового договора и других нормативно-правовых документов внутриорганизационного характера, которые реализуются в контексте норм действующего законодательства.

Принцип справедливости отвечает за возможность каждого работника иметь одинаковые возможности для развития с учетом личностных, интеллектуальных, профессиональных, психоэмоциональных характеристик, быть вознагражденным в зависимости от результатов труда. Данный принцип действует согласно системе социальной защиты в контексте социального партнерства как паритетное выражение интересов работника, представителя интересов группы работников – профсоюзы и предприятия.

Принцип инновационности предполагает необходимость использования новейших технологий при управлении развитием персонала, обеспечивает конкурентоспособность, как персонала, так и предприятия на основе применения, в основном, ноу-хау и управленческих мероприятий. Соблюдение данного принципа осуществляется в контексте научно-ориентированного управления в системе экономики знаний, что предполагает всестороннее использование интеллектуально-креативного потенциала персонала с применением современных информационных систем.

Принцип двоевекторности как один из базовых принципов устойчивого развития общества можно использовать в соответствии с действиями микроэкономических систем с позиции сочетания жесткого регулирования управления развитием персонала на основе применения правил, процедур, программ, проектов. В то же время, предоставляя возможность определенным процессам осуществляться самостоятельно, без осуществления каких-либо управленческих воздействий.

Управление развитием персонала – это не одномоментный, повторяющийся с определенной периодичностью процесс, который осуществляется время от времени, а также зависит от наличия ресурсов, желания руководства, необходимости, вызванной действием внешних факторов. Только обеспечение непрерывности развития позволит выполнить условия качественного управления, постоянного эволюционного процесса в единстве достижения целей, как сотрудника, так и предприятия. Данные постулаты действительны при соблюдении принципа непрерывности.

Функции определяют вид управленческой деятельности, независимо от места их проявления, то есть от предприятия, характера его деятельности, места нахождения, масштабов деятельности и тому

подобное. В контексте управления развитием персонала реализуются функции, определяющие направленность труда человека на определенный объект, такие как:

- определение приоритетных составляющих системы развития персонала по работе над ними;
- определение финансовых и нематериальных возможностей предприятия по развитию персонала;
- проведение профориентационной работы среди персонала на предмет выявления их способностей по выполнению определенных производственно-управленческих функций;
- разработка и внедрение программ по адаптации персонала;
- выявление профессионально-компетентностного уровня работников и определение его соответствия занимаемой должности на основе проведения их оценки (кадровой службой предприятия или с помощью привлеченных консультантов);
- проведение профессионального обучения персонала на основе первичной профессиональной подготовки, повышения квалификации, профессиональной переподготовки и т.п.;
- выявление личностных и профессиональных качеств персонала с целью планирования их карьерного роста и карьерного якоря и их взаимосвязь с приоритетами развития предприятия;
- выявление необходимости обновления или модернизации методического и программного обеспечения;
- разработка и реализация программ по развитию персонала;
- соблюдение положений законодательства в части развития персонала;
- обеспечение условий для гармоничного развития персонала;
- регулирование отношений между работником, профсоюзом и работодателем (или его представителем);
- координация работ линейных и кадровых менеджеров.

Наряду с общими и конкретными функциями выделяются специфические функции развития персонала:

- функция продуцирования знаний, которая отвечает за необходимость создания, трансфера, распространения, аккумулирования и сохранения знаний, генерируемых персоналом с целью их использования сегодня и в будущем;
- просветительская функция, предусматривающая всестороннее развитие профессионально-интеллектуальных способностей работников на основе первичной профессиональной подготовки, переподготовки и повышения квалификации;
- функция распределения ресурсов на развитие персонала по первоочередным принципам в зависимости от стратегических целей предприятия;
- функция согласования целей работников и предприятия на основе выявления взаимовыгодных приоритетных задач.

В комплексе общие, конкретные и специфические функции определяют тот перечень действий, который необходимо осуществлять управляющей подсистемой для того, чтобы функционирование управляемой подсистемы привело к достижению социально-экономической эффективности деятельности предприятия.

Переходя к моделям развития персонала следует проследить эволюционный путь их развития, который условно можно разделить на пять этапов:

1. Использование трудовых ресурсов (конец XIX в. - 60-е гг. XX в.).
2. Управление персоналом (начиная с 20-х гг. XX ст.).
3. Управление человеческими ресурсами (начиная с 50-х гг. XX ст.).
4. Управление человеком (начиная с 60-х гг. XX ст.).
5. Эффективность менеджмента персонала (начиная с XIX века.).

Первый этап характеризуется тем, что управление и персонал начали рассматриваться с научной точки зрения. Одни из первых работ в области научной организации труда, бесспорно, принадлежат В. Тейлору, который первым стал исследовать управление, организацию и нормирование труда, что отражено в работе «Принципы научного управления». В этот период работник рассматривался как

второстепенный ресурс, то есть с потребительской точки зрения.

Смещение взглядов ученых на построение организационной структуры как главного элемента рационализации труда и повышения его производительности происходит в контексте второго этапа и отмечено в работах М. Вебера, А. Файоля. Они предлагают рассматривать работника с позиции его места в контексте организационной иерархии, выполняемых им функций, имеющихся обязанностей, нивелируя социальные аспекты менеджмента.

Переход к социально-ориентированному управлению происходит благодаря результатам Хоуторнского эксперимента под руководством Е. Мейо, который положил основу для рассмотрения человека как главного ресурса предприятия с учетом личностных, психофизиологических, профессиональных качеств, что характерно для третьего этапа эволюции менеджмента.

Что касается четвертого этапа, то в качестве главного субъекта и объекта предприятия выступает человек, который находится в контексте системы понятий «организация – семья», а функция менеджмента состоит в «управлении человеческим существом». Как основной фактор, влияющий на поведение людей, рассматривается организационная культура, которая формируется, исходя из интересов, ценностей и мотивов, как управляющей, так и управляемой системы, а также обычаев, традиций, менталитета нации.

Пятый этап, предусматривает определение главенствующей роли знаний и интеллекта работников при достижении социально-экономической эффективности деятельности предприятия, что соответствует концепции интеллектуального капитала, предложенной Беккером Г. и Шульцем Т. и развитой рядом отечественных исследователей. Туленков Н. В. отмечает, что менеджмент многих предприятий стремится «заморозить» человеческий капитал, чтобы избежать увольнений или обойтись без внедрения инноваций. Из-за такого подхода теряется способность квалифицированных кадров к саморазвитию, что негативно отражается на уровне конкурентоспособности продукции.

Согласно вышеперечисленным этапам выделяются такие модели развития персонала: техноцентрическая, бюрократическая, социоцентрическая, партисипативная, интеллекто-ориентированная. Схематично связь между определенными этапами управления персоналом и моделями его развития приведены в таблице (табл. 1).

Таблица 1

Этапы управления персоналом		Модели развития персонала
Использование трудовых ресурсов <i>Главный актив – техника и технологии</i>	↔	Техноцентрическая
Управление персоналом <i>Главный актив – организованная структура управления</i>	↔	Бюрократическая
Управление человеческими ресурсами <i>Главный актив – человеческие взаимоотношения</i>	↔	Социоцентрическая
Управление человеком <i>Главный актив – организованная культура</i>	↔	Партисипативная
Эффективность менеджмента персонала <i>Главный актив – знания, интеллектуальный капитал</i>	↔	Интеллекто-ориентированная

Несмотря на то, что в экономически развитых странах четко прослеживается эволюция использования моделей развития персонала, на отечественных предприятиях скептически относятся к специфике данного процесса.

Список литературы

1. Бадаева С. Возможность самореализации как одна из лучших форм мотивации // Управление развитием персонала. – 2005. – №3. – С.38-41.

2. Герчиков, В.И. Управление персоналом: работник – самый эффективный ресурс компании: Учебное пособие / В.И. Герчиков. – М.: ИНФРА-М, 2012. – 282 с.
3. Лукашевич В. В. Основы управления персоналом: [учеб. пособие]. – М.: КноРус, 2007. – 228 с.
4. Мясоедова Т. Г. Человеческий капитал и конкурентоспособность предприятия / Т. Г. Мясоедова // Менеджмент в России и за рубежом. – 2005. – № 3. – С. 29-36.

УДК 33

СОВРЕМЕННОЕ СОСТОЯНИЕ ВАЛЮТНОЙ СИСТЕМЫ РОССИИ: ГОТОВНОСТЬ К РЕФОРМИРОВАНИЮ

ГАНИЕВА АЛЬБИНА КАЗИМОВНА,

к.э.н., доцент

КАРАЕВА НАСИБЕ СЕРВЕРОВНА

студентка

ГБОУВО РК «Крымский инженерно-педагогический университет»

Имени Февзи Якубова

Аннотация. В работе проведен анализ валютной системы Российской Федерации на современном этапе, изучена динамика валютного курса с момента проведения экономических реформ и определены перспективы развития отечественной валютной системы.

Ключевые слова: валютная система, валютный рынок, курс рубля, валютная сфера.

CURRENT STATE OF THE RUSSIAN CURRENCY SYSTEM: READY FOR REFORM

Ganieva Albina Kazimovna,**Karaeva Nasibe Serverovna**

Annotation. The paper analyzes the currency system of the Russian Federation at the present stage, studies the dynamics of the exchange rate from the moment of economic reforms and identifies the prospects for the development of the domestic currency system.

Keywords: currency system, foreign exchange market, ruble exchange rate, currency sphere.

Актуальность: расширение глобализационных процессов обуславливает необходимость значительного развития и реформирования валютных систем. Валютная система и валютный рынок России подвергается влиянию кризисных явлений, вследствие чего возникает необходимость разработки направлений реформирования национальной валютной системы с целью приобретения доминирующих позиций на мировом валютном рынке.

Валютная система страны выступает в качестве индикатора уровня экономического развития и степени участия государства во внешнеэкономических отношениях. В настоящее время в России функционирует режим плавающего валютного курса, который зависит от показателей спроса и предложения на валютных биржах страны, прежде всего на ММВБ. Официальный курс доллара США к рублю устанавливается Центральным банком России согласно результатам торгов на ММВБ.

С целью обеспечения устойчивого развития валютной системы Российской Федерации и курса рубля необходимо усиление интеграционных процессов с зарубежными странами для приобретения рублем статуса одной из основных мировых валют [4].

Однако в государстве существует ряд факторов, которые существенно препятствуют валютной интеграции рубля в мировую валютную систему, основными из них являются:

- Свободный плавающий валютный курс российского рубля.

- Значительное воздействие стоимости нефти на курс рубля. Проблема в том, что российская экономика зависит от нефтяных доходов, а покупатели российской нефти производят расчеты в долларах США. Следовательно, когда происходит снижение цены на нефть, то происходит и укрепление курса доллара по отношению к рублю.

- Геополитический фактор. Санкции, введенные против России государствами-членами ЕС, США, Канадой, Японией, Австралией и другими развитыми странами значительно воздействовали на курс национальной валюты [1].

- Ожидания инвесторов. Иностранные инвесторы продавали свои доли в российских компаниях и переводили средства в западные финансовые учреждения, что оказало влияние на колебания курса национальной валюты.

- Стоимость иностранной валюты возрастает при желании инвестора приобрести большее количество иностранных наличных денег, депозитов, акций, облигаций и обязательств.

- Влияние экспортеров и импортеров. Они являются пользователями валютного рынка, которые заинтересованы продажей и приобретением иностранной валюты. Однако в этом случае влияние является небольшим и непродолжительным, потому что объемы их внешнеторговых сделок малы в сравнении с общим объемом операций на валютном рынке.

- Уровень инфляции.

- Спрос на капитал и его предложение.

- Политические факторы оказывают влияние на валютный курс, как в долгосрочной, так и в краткосрочной перспективе: характер экономической политики, проводимой правительством страны, уровень нестабильности политической ситуации [3].

На современном этапе развития национальной валютной системы под влиянием гиперинфляции произошла глубокая деформация всех стоимостных пропорций и соотношения цен на продукцию отдельных отраслей, изменившая стоимостные основания финансовой, бюджетной и кредитно-денежной системы. Огромное влияние было оказано на структуру валютного рынка и на валютный курс, который потерпел изменения в процессе своего формирования. Неравновесие доходов и расходов достигло за годы преобразований такого уровня, что механизм неплатежей перестал справляться с его сбалансированием [5].

Структура валютного рынка Российской Федерации в 2019 представлена на рисунке 1.

■ Доллар США ■ Евро ■ Другие валюты



Рис. 1. Структура российского валютного рынка по объему сделок за 2018-2019 гг., %
Составлено автором на основе данных [5].

Из данных графика видно, что преобладающее количество сделок на валютном рынке производится посредством доллара США, на втором месте по значимости находится евро. Таким образом, можно отметить, что структура валютного рынка является бивалютной. В операциях на валютных рынках доля доллара США составила 80%, в то время, как доля евро составила около 15%.

Важным показателем, определяющим текущее состояние валютной системы и рынка валют Российской Федерации, является оборот российского валютного рынка (Таблица 1).

Таблица 1

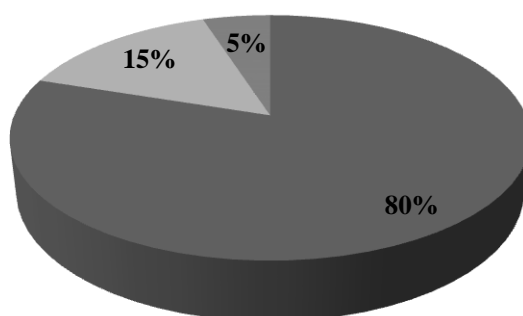
Показатели оборота валютного рынка Российской Федерации за 2016 – 2018 гг., долл. США*

Валюта	2016 г.		2017 г.		2018 г.		Отклонение 2018 г. от	
	долл. США	%	долл. США	%	долл. США	%	2016 г.	2017 г.
Российский рубль	50595	40,9	18674	37,5	30778	41,8	-19817,0	+12104,0
Доллар США	56585	45,7	21898	44,0	33356	45,3	-23229,0	+11458,0
Евро	13094	10,6	6783	13,6	7782	10,6	-5312,0	+999,0
Фунт стерлингов	1712	1,4	790	1,6	517	0,7	-1195,0	-273,0
Другие валюты	1800	1,5	1637	3,3	1163	1,6	-637,0	-474,0
Сумма всех валют	123786	100,0	49782	100,0	73596	100,0	-50190,0	+23814,0

*Составлено автором на основе данных [2]

Таким образом, можно отметить, что в течении исследуемого периода удельный вес российского рубля в общих показателях всех валют увеличивается .

На современном этапе развития валютной системы России наиболее необходимыми приемлемыми могут быть реформы, направленные на стабилизацию национальной валютной системы, ключевыми являются:

- Изменение валютной политики Центрального Банка Российской Федерации путем введения более жестких мер таможенно-банковского контроля с целью сокращения «бегства» капитала из страны [1].
- Введение регулирования плавающего курса рубля. В процессе внедрения данной политики участие государства незначительно и выражается в сглаживании резких колебаний валютного курса;
- С целью установления доминирующего положения российской валюты в мировой валютной системе и дальнейшему укреплению национальной валютной системы необходима значительная активизация работ по распространению рубля в роли резервной валюты в странах СНГ и организация биржевой торговли нефтью, газом с расчетом национальной валютой [5].

Выводы. Таким образом, можно отметить, что на современном этапе развития национальной валютной системы Российской Федерации существует ряд проблем, которые отображаются на стабильности системы. Также выделяются факторы, которые значительно препятствуют установлению стабильного курса национальной валюты и валютного рынка России. Для решения данных проблем предложены перспективные направления реформирования системы.

Список литературы

1. Проблемы и перспективы развития валютной системы Российской Федерации. [Электронный ресурс].- Режим доступа: <http://vectoreconomy.ru>
2. Проблемы российского валютного рынка.[Электронный ресурс].- Режим доступа: <https://www.proeconomics.ru>
3. Проблемы развития валютной системы России. [Электронный ресурс].- Режим доступа: <https://cyberleninka.ru>
4. Развитие современной валютной системы РФ. [Электронный ресурс]. – Режим доступа: <https://novainfo.ru>
5. Тенденции развития российской валютной системы в контексте глобальных структурных трансформаций и режима санкций [Электронный ресурс].- Режим доступа: <https://ecfor.ru>

УДК 33

ВЛИЯНИЕ ОБЩЕСТВЕННОГО МНЕНИЯ НА ГОСУДАРСТВЕННУЮ ПОЛИТИКУ

КОК-КЫС АРТЫШ ОЛЕГОВИЧ

Студент

ФГБОУ ВО «Тувинский государственный университет»

*Научный руководитель: Монгуш Ольга Николаевна**к.э.н., доцент**ФГБОУ ВО «Тувинский государственный университет»*

Аннотация: В статье исследуются влияние общественного мнения на государственную политику. Для чего в начале статьи была раскрыта актуальность и цель настоящей статьи. Далее дано понятие общественного мнения. Проверены результаты проведенного исследования по теме статьи «влияние общественного мнения на государственную политику» в виде опроса. В исследовании принимало участие 40 человек, жителей и гостей города г. Кызыла Республики Тыва. В ходе исследования было выявлено то, что сфера политики не может обойтись без вмешательства со стороны общественного мнения. Общественное мнение играет важную роль в общественной политической жизни страны.

Ключевые слова: общественное мнение, государственная политика, управление, опрос, респонденты.

INFLUENCE OF PUBLIC OPINION ON PUBLIC POLICY

Kok-Kys Artysh Olegovich*Scientific adviser: Mongush Olga Nikolaevna*

Abstract: The article examines the influence of public opinion on public policy. For this purpose, the relevance and purpose of this article was disclosed at the beginning of the article. Further, the concept of public opinion is given. Verified results of the research on the topic of the article "influence of public opinion on public policy" in the form of a survey. The study involved 40 people, residents and guests of the city of Kyzyl of the Republic of Tyva. The study revealed that the sphere of politics can not do without interference from public opinion. Public opinion plays an important role in the public political life of the country.

Key words: public opinion, public policy, management, survey, respondents.

Актуальность. Настоящая тема достаточно актуально в современном обществе, поскольку общество является одной из самых глобальных совокупностей социальных объединений человечества. Оно придерживается разных институтов, задающих темп развития цивилизаций. Один из таких примеров – общественное мнение.

Цель статьи – раскрыть влияние общественного мнения на государственную политику.

Объект исследования: общественное мнение.

Предметом исследования являются активность участия населения в политической жизни страны, а также степень влияния общественного мнения на политику.

В целом можно характеризовать общественное мнение как совокупность актуальных мыслей, мировоззрений и идей. Благодаря общественному мнению оказывается непосредственное влияние на деятельность органов власти и государственной политики в целом управления. В частности, через об-

щественное мнение может побудить принять государственную власть определенное решение или, наоборот, воздержаться от его принятия, изменить принятое ранее решение. Общественное мнение тем самым выступает важным источником сведений как социального, так и политического характера, которое необходимо для разработки и корректировки управленческо-властных решений¹.

С одной стороны, общественное мнение выступает инструментом прямого или косвенного влияния на институты власти и управления. Участвовать в его формировании, отслеживать состояние и корректировать государственную политику – не только возможно, но и необходимо.

С другой стороны, указанные институты сами стремятся управлять общественным мнением, формировать его (и, в определенных обществах, манипулировать). В условиях сформированного общества манипулировать общественным мнением крайне сложно.

Президент Российской Федерации на периодически подчеркивает, что решение наиболее важных вопросов должно происходить открыто, с привлечением общественности².

Общественное мнение развивается в основном за счет средств массовой информации, которые становятся как коммуникативным регулятором информации, так и направляющим механизмом, корректируя общественное мнение в нужном русле.

Влияние общественного мнения на государственную политику проявляется в том, что оперативные вопросы государственного управления, принимаются с учетом мнения общественности. Для этой цели применяются различные инструменты, такие как официальный опрос общественного мнения по поводу того или иного ключевого вопроса в сфере государственного управления, мониторинг, через экспертные сообщества, а также публичные обсуждения законопроектов или проектов реформ в определенных сферах.

Особенно ярким примером последних лет на значение общественного мнения, возможности его влияния на государственную политику и невероятном потенциале является пример произошедший 18.03.2014г.³ когда народ Крыма и Севастополя оказался готовым и способным выразить свое мнение, повлияв на принятие решения о воссоединении с Россией, ставшее историческим и поворотным в судьбе крымчан и российского народа.

В целях раскрытия данного вопроса «влияние общественного мнения на государственную политику» было проведено исследование в виде опроса. В опросе было всего несколько вопросов, касающиеся темы настоящей статьи. В исследовании принимало участие 40 человек.

В ходе проведенного опроса было выявлено, то что 72% респондентов интересуются политикой, в то время как 20% не интересуются, а оставшиеся 8% затрудняются ответить. Большинство из опрошенных ходят на выборы, но при этом только небольшая доля принимает участие в политической жизни страны.

Практически равное количество респондентов понимает «общественное мнение» как мнение представителей общественных объединений (34%) и мнение всех жителей страны в совокупности (33%), чуть меньше мнение каждого жителя страны (23%), мнение социальных групп (10%).

Почти все респонденты сходятся во мнение, что общественное мнение играет большое значение в политике, но не всегда, а лишь в определённых ситуациях, 17% считают, что оно важно всегда, и только 5% почти отрицают его значимость и на вопрос может ли политика обойтись без вмешательства со стороны общества 13% ответили может.

Наиболее значимыми причинами, мешающими влиянию общества на сферу политической жизни, являются: недостаточно четкое и громкое выражение обществом своего мнения (52%), отсутствие единого мнения у населения (26%), нежелание правительства прислушиваться к народному мнению (18%), вмешательство со стороны других стран (3%) и не позволяет общественно-политическая ситуация в

¹ Попов А.В. Общественное мнение как фактор влияния гражданского общества на институты власти и управления / А.В. Попов // Этносоциум и межнациональная культура. – 2018. – № 4 (118). С. 42-49

²Предвыборная программа Владимира Путина // URL.: <http://expert.ru/2017/12/14/predvyiborayaprogramma-vladimira-putina>. Совет по межнациональным отношениям при Президенте РФ

³ Федоров В.В. Общественное мнение и политические решения. заметки на полях «русской весны» / В.В. Федоров // Государство и политика. Мониторинг общественного мнения . – 2014. - № 5 (123). – С. 5.

стране 1%.

Итак, проведенное исследование выявило, то, что сфера политики не может обойтись без вмешательства со стороны общественного мнения. Общественное мнение играет важную роль в общественной политической жизни страны.

Список литературы

1. Предвыборная программа Владимира Путина // URL.: <http://expert.ru/2017/12/14/predvyibornaya-programma-vladimira-putina>. Совет по межнациональным отношениям при Президенте РФ
2. Попов А.В. Общественное мнение как фактор влияния гражданского общества на институты власти и управления / А.В. Попов // Этносоциум и межнациональная культура. – 2018. – № 4 (118). С. 42-49
3. Федоров В.В. Общественное мнение и политические решения. Заметки на полях «русской весны» / В.В. Федоров // Государство и политика. Мониторинг общественного мнения . – 2014. - № 5 (123). – С. 5.

© О.Н. Монгуш, А.О Кок-кыс, 2019

УДК 330

СОВЕРШЕНСТВОВАНИЕ УПРАВЛЕНИЯ ОСНОВНЫМИ ФОНДАМИ ПРЕДПРИЯТИЙ НЕФТЕГАЗОВОЙ ОТРАСЛИ

ЛЫЧЕВА АЛЕКСАНДРА АНДРЕЕВНА

Магистрант

ФГБОУ ВО «Самарский государственный технический университет»

Аннотация: Уточнено понятие финансового обеспечения воспроизводства основных фондов нефтегазовых предприятий и управления им. Управление финансовым обеспечением воспроизводства основных фондов нефтегазового предприятия, которое, в отличие от существующих трактуется, как целенаправленные управленческие действия, связанные с формированием необходимой величины денежных средств по источникам финансирования для воспроизводства основных средств в условиях изменяющейся внешней и внутренней среды в пределах приемлемого уровня риска.

Ключевые слова: нефтегазовое предприятие, управление, основные средства, основные фонды, управление основными средствами.

IMPROVING THE ASSET MANAGEMENT OF OIL AND GAS COMPANIES

Lycheva Alexandra Andreevna

Abstract: the concept of financial support of reproduction of fixed assets of oil and gas enterprises and their management is Specified. Management of financial support of reproduction of fixed assets of the oil and gas enterprise which, unlike existing is interpreted, as the purposeful administrative actions connected with formation of necessary size of money resources on sources of financing for reproduction of fixed assets in the conditions of the changing external and internal environment within acceptable level of risk.

Key words: oil and gas enterprise, management, fixed assets, fixed assets, management of fixed assets.

Актуальность темы исследования обусловлена тем фактом, что одним из важнейших условием осуществления хозяйственной деятельности нефтегазового предприятия является его обеспечение основными фондами: зданиями и сооружениями, оборудованием, транспортом и другими средствами. Основные фонды, выступая системным элементом производственного потенциала предприятия, в процессе их использования оказывают влияние практически на все ключевые характеристики предприятия, такие как рыночная стоимость, кредитоспособность и деловая активность, финансовая устойчивость и КСО, а в первую очередь на финансовые результаты.

Современные предприятия, которые стремятся быть конкурентоспособными в данной отрасли, технически перевооружаются, стремятся проводить обновление и реконструкцию основных средств, улучшать использование действующих мощностей, ускоряют замену устаревшей техники и освоение вновь вводимых мощностей. Таким образом, поскольку основные фонды являются системообразующим фактором любого производства, оказывающего влияние на финансовый результат, их эффективное управление является крайней важной задачей. Рациональное использование основных средств позволяет улучшать технико-экономические показатели производства, например, увеличить технико-экономические показатели производства, выпуск продукции, снизить ее себестоимость и т.д.

Дефиниции понятий «основные фонды» и «основные средства» часто отождествляются, хотя они имеют определенные отличия. На объекты основных средств, которые физически и морально не изнашиваются, понятие основных фондов не распространяется [1, с. 59]. Другим отличием является то, что основные фонды являются денежным выражением средств труда, является источником формирования основных и оборотных средств. В то же время основные средства – это совокупность материально-вещественных ценностей.

Средства производства по своему материально-вещественному составу составляют производственные фонды предприятия, всю совокупность которых разделяют на основные и оборотные. Однако средства производства как совокупность средств и предметов труда нельзя отождествлять с производственными фондами, что обусловлено двумя обстоятельствами. Во-первых, элементы средств производства становятся производственными фондами только с момента их непосредственного использования в производственном процессе. Во-вторых, производственные фонды в отличие от средств производства являются исключительно стоимостной экономической категорией. Это означает, что к производственным фондам относят не все элементы средств производства вообще, а те из них, которые имеют стоимость [2].

Экономическая определенность формы производственных фондов вытекает из кругооборота средств предприятия. В ходе своего движения одна часть средств предприятия всегда находится в сфере производства, другая – в сфере обращения. Та часть, которая находится в сфере производства, и являются производственными фондами.

Функциональное назначение основных производственных фондов состоит в том, что они в результате конкретного труда участвуют в создании потребительской стоимости товара и в образовании его стоимости. Производственные фонды делятся на основные и оборотные части, что зависит от характера оборота, способа переноса стоимости на заново создаваемый продукт, а также от способа возмещения перенесенной стоимости.

Относительно определения понятия «основные средства» у ученых нет единой мысли. В словаре современных экономических терминов подается такое определение основных средств: «основные средства – это материальные активы, которые предприятие удерживает с целью использования их в процессе производства или поставки услуг, предоставление в аренду другим лицам или для осуществления административных функций, ожидаемый срок полезного использования (эксплуатации) которых больше чем один год (или операционного цикла, если он дольше года) [3, с. 243].

Наличие на балансе предприятия оборудования, площадей и других элементов основных средств, которые не используются – одна из причин сокращения абсолютной величины чистой прибыли, так как это приводит к необоснованному росту издержек производства. Потребность в основных средствах необходимо определять максимально точно.

Оптимизация структуры основных средств важна в управлении финансами предприятия. Она предполагает достижение такого соотношения между использованием собственных и привлеченных ресурсов, по которым обеспечивается оптимальное сочетание рентабельности собственного капитала и финансовой устойчивости. В соответствии с эффектом финансового левевериджа чем больше доля заемных средств в структуре финансового обеспечения, тем выше рентабельность собственного капитала. Но неконтролируемый рост заемных средств может привести к увеличению финансового риска и потере финансовой устойчивости.

С целью принятия эффективных управленческих и инвестиционных решений относительно финансирования воспроизводства основных средств необходимо выявить уровень финансового обеспечения и степень его эффективности с позиций обеспечения финансовой независимости предприятия. Для этого нужно оценить уровень финансовой устойчивости при существующей структуре капитала предприятия, состав и структуру плановых источников финансирования воспроизводства основных средств, плановый уровень финансовой устойчивости и платежеспособности.

При оптимизации структуры источников финансирования следует учитывать факторы, обусловленные особенностями деятельности предприятия, прежде всего, его отраслевую принадлежность.

Вторая группа – риски, связанные с производственной деятельностью нефтегазовых предприя-

тий, в которой и используются основные средства.

Потребность в источниках воспроизведения основных средствах определяется их наличием, техническим состоянием, соответствия современным технологиям. При управлении финансовым обеспечением воспроизводства основных средств необходимо учитывать такие факторы риска производственной деятельности, как аварии основного оборудования, нарушение персоналом технологической дисциплины, удлинение сроков ремонта оборудования по сравнению с нормативными.

Третья группа – риски, связанные с управлением финансовым обеспечением воспроизводство основных средств машиностроительных предприятий. Основные факторы, способствующих возникновению этих рисков неадекватная оценка стратегического потенциала предприятия, неверная формулировка собственных стратегических целей предприятия, недостаточное качество управления.

Для каждой группы рисков финансового обеспечения воспроизводства основных средств выделены факторы риска, подфакторы риска и причины рисков. Так, на риски связанные с аккумулярованием финансовых ресурсов, необходимых для воссоздания основных средств предприятия, влияющих риски связанные с аккумулярованием финансовых ресурсов, необходимых для воспроизведения основных средств предприятия, структура капитала, средневзвешенная стоимость капитала, платежеспособность предприятия. подфакторы будут соответствовать факторам риска и детализировать их.

Количественную оценку риска финансового обеспечения воспроизводства основных средств машиностроительного предприятия предлагается осуществлять с помощью метода экспертных оценок.

На основании оценки выявленных рисков менеджмент нефтегазового предприятия получает информацию о вероятном отклонении финансового обеспечения (по объемам и срокам) от рассчитанных потребностей. Это становится основой корректировки исходных решений относительно состава и структуры источников финансирования.

Совершенствование механизма управления основными фондами предприятий нефтегазовой отрасли предусматривает совместные действия структурных подразделений, задействованных процессах, связанных с управлением финансовым обеспечением воспроизводства основных средств на всех его этапах, комплексный мониторинг внешней и внутренней среды, а также целенаправленную реализацию мер по улучшение финансового обеспечения воспроизводства основных средств предприятий.

Список литературы

1. Дружиловская, Т.Ю. Современные проблемы последующей оценки основных средств в учете российских организаций / Т.Ю. Дружиловская, В.А. Дрыгинкина // Международный бухгалтерский учет. - 2015. - N 35. - С. 2 – 14
2. Баженова, Т. П. Совершенствование анализа эффективности использования основных средств с учетом отраслевой специфики / Т. П. Баженова // Вестник Кыргызско-Российского славянского университета. - 2013. - Т. 13. - № 10. - С. 56-58.
3. Есимкулова, З.Б. Анализ интенсивности и эффективности использования основных средств предприятия / З.Б. Есимкулова // Достижения вузовской науки. - 2013. - № 7. - С. 291-301.
4. Камилова, Э.Р. Экономическая эффективность использования основных средств организаций / Э.Р. Камилова, К.А. Матвеева, Д.А. Шайхутдинова // Научный альманах. - 2015. - № 10-1 (12). - С. 185-188.

УДК 004

ДОПОЛНЕННАЯ РЕАЛЬНОСТЬ В БИЗНЕСЕ

МАГОМЕДОВА ФАТИМА ГАЗИМАГОМЕДОВНА,
АБДУЛЛАЕВА МАДИНА ГАДЖИМУРАДОВНА

Студенты
ФГБОУ ВО «Дагестанский государственный университет»

Аннотация: Виртуальная реальность и дополненная реальность в наши дни предлагают множество полезных приложений, которые привлекают все больше внимания со стороны исследователей и профессионалов в области бизнеса. По мере развития технологий AR и VR количество приложений также увеличивается. VR и AR доказывают свою ценность, в. образовании, розничной торговле, туризме, искусстве, играх, здравоохранении и т.д. Целью данной исследовательской работы является освещение AR технологий в различных сферах бизнеса.

Ключевые слова: AR, VR, цифровые технологии.

AUGMENTED REALITY IN BUSINESS

Magomedova Fatima Gazimagomedovna,
Abdullaeva Madina Gadzhimuradovna

Abstract: Virtual reality and augmented reality these days offer many useful applications that attract more and more attention from researchers and business professionals. As AR and VR technologies evolve, the number of applications is also increasing. VR and AR prove their worth, c. education, retail, tourism, art, games, healthcare, etc. The aim of this research is to cover AR technologies in various fields of business.

Keywords: VR, AR, digital technology.

Интерес к дополненной реальности (AR) стремительно растет, новаторы изучают актуальность и роль AR для бизнеса, которая может помочь в взаимодействии с клиентами. Эта новая технология имеет огромные перспективы для изменения методов работы бизнеса.

AR также, по прогнозам, станет экономическим драйвером для индустрии высоких технологий. К 2020 году эксперты предполагают, что рыночная стоимость AR достигнет 100 миллиардов долларов. Например, согласно прогнозам, интеллектуальные очки AR будут поставлять 21 миллион единиц в 2020 году, а совокупный годовой темп роста (CAGR) составит 78 процентов в период с 2015 по 2020 год.

Но какие вертикальные рынки будут охватывать эту новую технологию? Эксперты отрасли, такие как Эрик Аббурззезе, аналитик из ABI Research, говорят, что доходы будут разделены между несколькими основными вертикалями - образование, игры, здравоохранение, промышленность и розничная торговля.

Родственные технологии, Дополненная реальность (AR) и Виртуальная реальность (VR), являются одним из технологических трендов, которые у всех на слуху уже несколько лет. Сегодня мы подробно рассмотрим перспективы дополненной реальности для бизнеса, ее преимущества и идеи для применения.

AR и VR смешивают границы между физическим и цифровым миром. Они предлагают новый способ взаимодействия с клиентами, коллегами и окружающим миром. Часто называемые родственными технологиями AR / VR обладают огромным рыночным потенциалом, который находится только на начальных этапах разработки.

Дополненная реальность (AR) и виртуальная реальность (VR) представлены с помощью 3D видео высокой четкости и аудио. Обе технологии основаны на одной идее погружения пользователей в цифровую среду. Но хотя виртуальная реальность полностью иммерсивна, виртуальная реальность лишь частично перекрывает реальные объекты. Он использует обычные устройства, смартфон или планшет, а также датчики чтобы определять положение физических объектов, а затем определять, куда поместить виртуальные объекты.

Хотя дополненная реальность все еще находится в зачаточном состоянии, она существует уже некоторое время. Обзор дополненной реальности Рональд Т. Адзума, которая восходит к 1997 году описывает подробно возможности применений AR. Автор обнаружил, по крайней мере, пять классов потенциального использования: медицинская визуализация, техническое обслуживание и ремонт, планирование пути робота, развлечения и навигация и нацеливание военных самолетов.[2]

Двадцать с лишним лет спустя и технические магнаты участвуют в гонке технологий, чтобы представить лучшие возможности для использования AR. И хотя до полного раскрытия потенциала AR и VR еще далеко, современные технологии дают предприятиям много возможностей извлечь выгоду.

Дополненная реальность, хотя и не в полном расцвете, может многое предложить. Благодаря своим особенностям AR считается более привлекательным для рынка, чем виртуальная реальность.

Причина, по которой AR более успешна, заключается в его повсеместности, в то время как VR более сфокусирован. Главной сильной стороной VR является тот факт, что он полностью погружает пользователя в виртуальную реальность, что делает его отличным инструментом для игр или 3D-фильмов. Согласно отчету, AR может обратиться к рынку смартфонов и планшетов, поскольку они развивают его. Возможности и области приложений дополненной реальности велики.

Медленно, но верно, дополненная реальность меняет форму торговли. Tractica сделала прогноз, что к 2019 году установленная база активно используемых приложений дополненной реальности увеличится до более чем 2,2 миллиарда приложений.[1]

Дополненная реальность может быть применена в различных отраслях. Один из наиболее интересных случаев связан с:

- Розничная торговля. В ритейле дополненной реальности есть множество возможностей. По сути, вам нужно решить, будет ли это в магазине или вне магазина. Первое означает, что клиенты будут взаимодействовать с AR в стенах магазина. Это могут быть виртуальные примерочные, чтобы помочь клиентам выбрать размер или цвет продукта. Опыт работы вне магазина означает, что ваши клиенты не должны выходить из дома, чтобы получить опыт. Например, Converse. Приложение Sampler, которое позволяет покупателям примерить пару кроссовок, чтобы выбрать понравившуюся модель. eBay Inc. недавно объявила, что работает над комплектом AR, чтобы сделать покупки более увлекательными и эффективными. Это, например, позволит продавцам выбрать правильный размер ящика для товара, наложив изображение ящика на товар.

- Дизайн интерьера. AR уполномоченные приложения дизайна интерьера здесь, чтобы помочь принять правильное решение о размере и стиле нового предмета мебели. Один из самых популярных примеров - шведский гигант розничной торговли IKEA и его приложение IKEA Place AR. Это облегчает принятие решений о покупке, позволяя «примерить» их мебель в вашей комнате, сделать фотографии и видео с результатами. Это настолько реально, что вы можете даже увидеть текстуру мебели.[3]

- Туризм и Карты. В туризме у AR тоже много интересного. Музеи, которые позволяют получить более подробную информацию об экспонатах или даже наложить ваш телефон поверх скелета, чтобы увидеть, как выглядит существо. Китай входит в число стран, которые воспользовались возможностями AR для создания интересных шоу и привлечения туристов. Дорожные знаки, дорожные карты, которые помогают ориентироваться и исследовать города, туры в гостиничные номера.

- Обучение и образование. Использование технологии AR в классе может сделать обучение более увлекательным, интерактивным и сделать даже самый скучный предмет немного веселым. Загружая и получая доступ к приложениям на своих телефонах, студенты могут получить более подробную информацию или пошаговые инструкции и, что самое важное, лучше понять предмет.

- Здравоохранение. Одной из отраслей, которые могут извлечь выгоду из дополненной ре-

альности, является здравоохранение. Помогая пациентам лучше идентифицировать и описывать свои симптомы, с помощью приложений, таких как EyeDecide, которые могут показать воздействие, например, катаракты на человеческий глаз и, таким образом, помочь пациенту понять симптомы. Или быть полезным для медсестер, чтобы легче находить вены, и, наконец, помогать хирургам во время процедур – все это кажется отличным способом воспользоваться преимуществами дополненной реальности.

- Индустрия знакомств. Чтобы доказать, что дополненная реальность может фактически развить любую отрасль, так Flirtar - первое приложение для знакомств на основе дополненной реальности. Он запускается как стандартное приложение, вы можете войти в систему, используя социальные сети, заполнить свой профиль и начать поиск. Но в отличие от обычных приложений для знакомств, проведенных влево / вправо, вы можете сканировать окружение, чтобы найти пользователей приложения и перспективы знакомства.[4]

Это только примеры нескольких отраслей, которые могут быть и будут революционизированы дополненной реальностью. Дополненная реальность для бизнеса предлагает множество возможностей, и по мере того, как она будет развиваться, пользовательский опыт будет только улучшен, равно как и сферы, которые могут его использовать. Вопрос только в том, хотите ли вы быть лидером или, в конечном итоге, последователем тренда.

Список литературы

1. Installed Base of Mobile Augmented Reality Apps to Reach 2.2 Billion by 2019 <https://www.tractica.com/newsroom/press-releases/>
2. Дополненная реальность, Заппар. <https://www.zappar.com/augmented-reality/>.
3. AR — Дополненная Реальность <https://habr.com/ru/post/419437/>
4. Технологии реальности, окончательное руководство по пониманию технологии дополненной реальности (AR): <https://www.realitytechnologies.com/augmented-reality/>.

UDC 33

THE EVOLUTION OF THE ENERGY SECURITY CONCEPT IN CURRENT GEOPOLITICAL DEVELOPMENTS CONTEXT

SEVAK VANIK TORGOMYAN

Junior researcher
Institute of Economics after M. Kotanyan
Armenia, Yerevan

Аннотация: В настоящее время в экономике одним из наиболее обсуждаемых вопросов является энергетическая безопасность. Концепция энергетической безопасности в соответствии с направлением мирового развития эволюционирует и становится все более и более сложной. На самом деле, в отношении определения „энергетической безопасности“ нет консенсуса, поскольку толкования его значения могут широко варьироваться в зависимости от разных эпох, регионов, стран и приоритетов. Однако в настоящее время все страны должны признать тот факт, что мировой энергетический сектор больше связан с взаимозависимостью, чем с независимостью. Статья посвящена анализу процесса эволюции концепции энергетической безопасности и раскрытию его сущности. В этой статье также были собраны наиболее распространенные определения энергетической безопасности.

Ключевые слова: энергетическая безопасность, энергетическая независимость, энергетический кризис, импортирующие, экспортирующие и транзитные страны, энергоносители, экономическая безопасность, низкоуглеродистая экономика, долгосрочная и краткосрочная энергетическая безопасность.

ЭВОЛЮЦИЯ КОНЦЕПЦИИ ЭНЕРГЕТИЧЕСКОЙ БЕЗОПАСНОСТИ В КОНТЕКСТЕ СОВРЕМЕННОГО ГЕОПОЛИТИЧЕСКОГО РАЗВИТИЯ

Торгомян Севак Ваникович

Abstract: Nowadays one of the most intensely debated subjects in economics is energy security. The concept of energy security in line with the direction of the world development evolve and become more and more complex. Actually, there is no consensus in terms of the definition of "energy security", as interpretations of its meaning can vary widely depending on different eras, regions, countries and priorities. However, currently all countries have to face the fact that the global energy sector is more about interdependence than independence. The article is devoted to analyzing the evolution process of energy security concept and revealing its essence. In this article the most common definitions of energy security also have been observed.

Key words: energy security, energy independence, energy crisis, importing, exporting and transit countries, energy carriers, economic security, low-carbon economy, long-term and short-term energy security.

In 1973 Arab oil-producing countries by imposing an oil embargo on US and other countries supporting Israel, in fact, have used oil sales as a political "weapon". As a result, the first energy crisis was recorded. To make its consequences obvious, it's enough to mention that only in the US with only a six-month embargo oil prices rose by 400% soaring from \$ 2.90 / barrel to \$ 11.65 / barrel [1]. Many experts agree that the *recession* of 1973-1975 in the US economy conditioned by the same energy crisis.

In response to the above mentioned events, in 1974 The International Energy Agency (IEA) was estab-

lished with the membership of the United States, Austria, Belgium, Canada, Denmark, Germany, Ireland, Italy, Japan, Luxembourg, the Netherlands, Norway, Spain, Sweden, Switzerland, Turkey and the United Kingdom. The latter's main purpose was assisting in the process of overcoming the energy crisis and regulation of oil supplies. IEA is an independent organization whose activity is based on the principle of intergovernmental cooperation [2].

It was during this time that discussions and ideas about the energy sector expanded and the concepts and fundamentals of "energy independence" and "energy security" were put forward, many of which lie at the basis of modern definitions of energy security.

It should be noted that the concept of "energy security" in different countries is defined and interpreted differently depending on the historical and economic realities, as well as the priorities of individual periods. In this respect, it is no accident that there is no definite acceptable and common definition of energy security and there are various interpretations of the criteria for qualifying the energy system as such.

Here it will be useful to firstly clarify the essence of "security" term in frames of energy security. Security implies the state, which is stable, out of danger and free of threat. In general, it can be concluded that "energy security" implies a sustainable energy flow. In reality, however, such a primitive characterization of energy security was typical in the mid-20th century, while it is no longer up-to-date from the point of view of current demands.

The advances in science and technology, urbanization, overcrowding, the increasing number of amenities in modern societies, among other things, have led to the definition and characteristics of energy security becoming more diverse and expansive. Thus, it is assumed that till the 1970s the concept of energy security mainly emphasized the physical existence of energy (particularly oil). The first and then the second (1979) energy crises entailed a number of key changes emphasizing the concept of "affordable" or "fair" price levels in definitions.

Since the early 1990s discussions and events on global warming issues have become widespread. Along with the increase in the number of states recognizing global warming issues, greater importance is given to alternative and renewable energy sources and energy efficiency in terms of energy security. In literature among various definitions of energy security apart from the availability and affordable prices there are also such wordings, as "infrastructure", "environment", "management" and "energy efficiency" [3]. In general, we have sorted the following definitions of energy security:

- Energy security implies uninterrupted supply of energy at affordable prices for the whole population of a country [4],
- Energy security is the confidence that there will be corresponding quantity and quality of energy required in a given economic conditions [5],
- Energy security is characterizing the state, in which the protection of interests of individuals, public, state and economy is ensured from the threat of power shortages and uninterrupted supply and state's requirements for accessible and acceptable quality of energy resources are met in the conditions of favorable and unfavorable developments (internal and external) [6],
- Energy security implies the ability to respond to energy supply on a timely, affordable and sustainable basis, as well as the ability to respond to energy shortages or failures due to political, natural, technological and other factors [7],
- Energy security is the goal of a given state or of the world community as a whole to develop and operate new technologies, create appropriate infrastructures, secure reliable supply contracts and access to energy at affordable prices [8],
- Energy security is a sustainable supply of adequate quantity and quality of energy at an affordable prices, which meets the requirements of low carbon economy [9].

In all the above definitions the general idea is about sustainable energy supply and "reasonable" prices. However, it is not surprising that especially in terms of the definition of "reasonable prices" there is no consensus, as interpretations of its meaning can vary widely between importing, exporting and transit countries. Some authors believe that energy security concepts are either too narrow to reflect comprehensive energy challenges or so broad that they lack precision and connectivity [10]. The concept of energy security is also described as "inherently slippery" [11] and "confusing" [12]. Taking into account the diverse and evolving na-

ture of energy security or energy issues, the elaboration of a universal and unified concept of energy security seems more and more unrealistic. Moreover, there are authors who conclude that attempts of elaborating a standardized concept are folly [13].

In terms of period, the long-term and short-term components of energy security are distinguished. Long-term energy security implies investments in the energy system in line with economic developments and environmental requirements. Short-term energy security focuses on the ability of the energy system to respond quickly to changes in supply and demand [14].

Practically, in the 21st century energy market's major players interpret energy security as follows:

- ❖ Generate energy at "home" and have as little dependence on export as possible (USA),
- ❖ Impose restrictions on foreign investments in domestic oil and natural gas sectors (Russia),
- ❖ Buy shares in foreign fuel markets (China),
- ❖ Compensate for lack of domestic resources through diversification, trade and investment (Japan).

However, all countries have to face the fact that the idea and purpose of energy independence put forward in 1973 by Richard Nixon and turned into a "mantra" are becoming more and more contradictory to reality [15]. Energy independence implies self-sufficiency and independence from energy imports, a situation, where a state's energy needs are met by its own resources. However, taking into account the principles underlying energy security, it can be assumed that energy independence does not, by and large, imply energy security. Thus, a self-sustaining energy economy with an unreasonable prices conditioned by poor infrastructure, management system, energy efficiency and other factors cannot develop and, as it's known, "economic security", "national security" and "energy security" are interrelated concepts. In the modern world the complex structure of the energy policies of both importing, exporting and transit countries makes it clear that relations in the global energy sector are more about interdependence than independence. Thus, ensuring the security of demand from the point of view of exporting countries (exporters) is as crucial, inasmuch as ensuring the security of supply from the point of view of consumers (importers). If the EU is dependent on its 30% of energy imported from Russia, then Russia is dependent on its 20% of natural gas revenues receiving from the EU [16]. A vivid example of the interdependence on transit and neighboring countries energy systems may be the regular interruptions of gas supplies caused by the ongoing Russian-Ukrainian conflicts, as a result of which some EU countries, such as Hungary and Slovakia have even faced the real threat of shortage of gas, as importing gas pipelines pass through the territory of Ukraine [17].

The abovementioned is also evidenced by the continued expansion of IEA activities. Nowadays within the main goals of IEA the following can be mentioned:

- Support to oil supply systems improvement, support to world energy policy implementation through active cooperation with OECD member (30 countries) and non-member countries, as well as international organizations,
- Promoting the development of international oil markets information systems, as well as international cooperation in the field of energy technologies,
- Improving the global demand and supply system of energy carriers through developing alternative energy sources and increasing energy efficiency,
- Promoting the integration of environmental and energy policies.

Consequently, in the state of current geopolitical realities each sovereign country must independently define the national concept's principles of energy security and take appropriate steps towards its implementation. The targets of the national concept must stem from global trends and be directed to the future; otherwise they will be doomed to failure in the long run. The adoption of such an ideology will serve as a basis for the assurance that energy infrastructures won't hinder economic growth and development and will contribute to the growth of national production competitiveness and to the further prosperity of society.

References

1. Tan Yi, Oil and gas service industry in Asia, Houndmills, Basingstoke, Hampshire; New York: Palgrave Macmillan, 2010, p. 41.

2. International Energy Agency, IEA, <https://www.iea.org>
3. Johan Lilliestam, Anthony, Patt, Conceptualising Energy Security in the European Context, SEFEP working paper 2012-4, pp. 24-25.
4. <https://www.iea.org/topics/energysecurity/>
5. Կարապետյան Կ., Վ., Հայաստանի Հանրապետության էներգետիկ անվտանգության հեռանկարները, Եր., Էդիթ Պրինտ, 2008, էջ 34:
6. Баитов А., В., Великородов В.В., Карякин А.М., Энергетическая безопасность России в условиях рыночных отношений- М., 2012.
7. <https://judithcurry.com/2016/03/03/what-is-energy-security-definitions-and-scenarios/>
8. Verbruggen, A., W. Moomaw, J. Nyboer, IPCC Special Report on Renewable Energy Sources and Climate Change Mitigation, Cambridge University Press, Cambridge, United Kingdom and New York, NY, USA, 2011, Annex I, p. 161.
9. <https://theconversation.com/explainer-what-is-energy-security-and-how-has-it-changed-102476>
10. Sovacool, Benjamin K. and Brown, Marilyn A., Competing Dimensions of Energy Security: An International Perspective (November 2010). Annual Review of Environment and Resources, Vol. 35, 2010, p. 79.
11. Lynne Chester, Conceptualising Energy Security and Making Explicit its Polysemic Nature, Energy Policy 38(2), Elsevier, 2010, p. 893.
12. Valentine S., "The Fuzzy Nature of Energy Security" in Benjamin K. Sovacool (ed)., The Routledge Energy Security Handbook, Routledge, 2011, p.56.
13. Lynne Chester, Conceptualising Energy Security and Making Explicit its Polysemic Nature, Energy Policy 38(2), Elsevier, 2010, p. 893.
14. <https://www.iea.org/topics/energysecurity/>
15. Daniel Yergin, Ensuring Energy Security, FOREIGN AFFAIRS - Volume 85 No. 2, 2006, p. 71.
16. <http://www.globalization101.org/the-evolving-concept-of-energy-security/>
17. <https://www.bbc.com/news/world-europe-29521564>

УДК 338.27

РИСК БАНКРОТСТВА И МЕТОДЫ ЕГО ОЦЕНКИ ДЛЯ ПРЕДПРИЯТИЙ

ТЕРЕЩЕНКО ОЛЬГА ОЛЕГОВНА

студент

ФГБОУ ВО «Кубанский государственный технологический университет»

*Научный руководитель: Мартынова Татьяна Алексеевна**профессор, к.э.н**ФГБОУ ВО «Кубанский государственный технологический университет»*

Аннотация: В статье рассматривается риск банкротства и методы его оценки для российских предприятий. На сегодняшний день в сложившейся экономической ситуации очень высоко число банкротств отечественных предприятий, что заставляет службу финансового менеджмента предприятия проводить оценивать вероятность риска банкротства. Существует огромное количество моделей оценки риска банкротства предприятий, в данной статье рассматриваются наиболее популярные из них.

Ключевые слова: банкротство, риск банкротства, модель Альтмана, модель Иркутской ГЭА, модель Р.Таффлера, модели оценки вероятности банкротства.

BANKRUPTCY RISK AND METHODS OF ITS ASSESSMENT FOR ENTERPRISES

Tereshchenko Olga Olegovna*Scientific adviser: Martynova Tatiana Alekseevna*

Abstract: The article considers the risk of bankruptcy and methods of its assessment for Russian enterprises. Today, in the current economic situation, the number of bankruptcies of domestic enterprises is very high, which forces the financial management service of the enterprise to assess the probability of bankruptcy risk. There are a huge number of models for assessing the risk of bankruptcy of enterprises, this article discusses the most popular of them.

Key words: bankruptcy, bankruptcy risk, Altman's model, the model of the Irkutsk GEA, R. Taffler model, models estimating the probability of bankruptcy.

На сегодняшний день важнейшей проблемой является экономическая ситуация, которая приводит к нестабильности и неопределенности в мировой экономике. Такая нестабильность порождает период, характерной чертой которого является увеличение числа банкротств предприятий на фоне замедления экономического роста. При этом глобализационные процессы, в которых принимает участие Россия, в последнее время оказывают значительное и непредсказуемое влияние на происходящие внутри страны процессы.

Гибкая система финансового менеджмента предприятия подразумевает оперативную реакцию на любые изменения в деятельности, что особенно становится актуальным в условиях экономической неопределенности. Практически невозможно создать такую систему без применения в ней методов оценки риска банкротства предприятия. В связи с чем для обеспечения стабильной деятельности предприятия в условиях экономического кризиса следует не только анализировать текущее финансовое состояние, но так же делать прогнозы на будущее при помощи диагностики на предмет возможного банкрот-

ства. Данный факт объясняет высокую степень необходимости разработки эффективной модели оценки риска банкротства, позволяющей своевременно выявить кризисную ситуацию на предприятия российской экономики.

Детальное изучение исследований отечественных и зарубежных авторов позволило прийти к выводу о том, что понятие «риск» является объектом дискуссий многих ученых, что обусловлено повышенным интересом последних к данному понятию.

Определение риска банкротства подразумевает экономическую категорию, которую можно измерить количественно, которая отражает вероятность утраты предприятием способности удовлетворять требования кредиторов в полной мере, а также исполнять обязательства по внесению обязательных платежей в ходе реализации принятого решения в ситуации неопределенности внешней среды. [4]

В данном определении риска банкротства полностью учтены следующие аспекты:

- оно полностью соответствует отечественному законодательству о банкротстве, что позволяет избежать возможных противоречий, которые могут возникнуть между законодательством и применяемым на предприятии методом оценки риска банкротства;
- оно основано на вероятностной природе;
- оно изначально предполагает возможность измерить риск банкротства количественно;
- оно находится во взаимосвязи с теорией принятия решений, что позволяет учесть нестабильной внешней среды в сложившейся экономической ситуации.

Анализ экономической литературы в области оценки риска банкротства и финансового менеджмента позволил сделать вывод о том, что на сегодняшний день нет единого подхода, который бы представлял достаточно полную классификацию известных методов оценки риска банкротства предприятий. Общепринятой является классификация методов оценки риска банкротства на две крупные группы по степени формализации:

- количественные методы, которые предполагают построение количественной модели;
- качественные методы, которые не содержат в себе расчетов.

Наиболее популярными количественными моделями оценки риска банкротства предприятия выступают следующие модели: модель Альтмана, модель Таффлера, модель Лиса, модель Честера, модель Сайфулина и Кадыкова, модель Иркутской ГЭА. Рассмотрим некоторые из них.

Самой наиболее применимой моделью является модель Альтмана, предложенная известным зарубежным экономистом Эдвардом Альтманом. Он предложил рассчитать индекс кредитоспособности предприятия. Существуют двухфакторная и пятифакторная модели Альтмана. Самой простой является двухфакторная модель, которая рассчитывается на основании двух показателей, которые влияют на возникновение банкротства. К таким показателям относятся коэффициент текущей ликвидности и коэффициент капитализации. [3]

Данная модель выглядит следующим образом:

$$Z_2 = -0,3877 - 1,073 * \text{Коеф}_{\text{тек.ликв.}} + 0,0579 * \text{Коеф}_{\text{капитал.}}$$

Если $Z_2 = 0$, то вероятность банкротства равно 50%, при $Z_2 \leq 0$ вероятность банкротства составляет менее 50% и далее снижается по мере снижения Z_2 , при $Z_2 \geq 0$ вероятность банкротства более 50% и возрастает с ростом Z_2 .

Достоинством данной модели является возможность применения в условиях ограниченного объема информации о предприятии, но данная модель не обеспечивает высокую точность прогнозирования банкротства, поскольку не учитывает другие важные факторы, оказывающие влияние на финансовое состояние предприятия. Главным недостатком является то, что данная модель не обеспечивает комплексной оценки финансового состояния предприятия. Поэтому зарубежные специалисты прибегают к применению пятифакторной модели Альтмана. Данная модель основана на мультипликативном дискриминантном анализе и позволяет разделить предприятия на потенциальных банкротов и предприятия с хорошей финансовой ситуацией.

Данная модель выглядит следующим образом:

$$Z = 1,2 * X_1 + 1,4 * X_2 + 3,3 * X_3 + 0,6 * X_4 + X_5,$$

где:

- X_1 – отношение собственных оборотных активов к сумме всех активов;
- X_2 – рентабельность активов;
- X_3 – уровень доходности активов;
- X_4 – коэффициент соотношения собственного и заемного капитала;
- X_5 – оборачиваемость активов.

Уровень угрозы банкротства предприятий оценивается на основании следующих значений Z :

- менее 1,8 – очень высокая вероятность банкротства;
- от 1,8 до 2,7 – высокая вероятность банкротства;
- от 2,7 до 2,99 – вероятность банкротства невелика;
- свыше 2,99 – низкая вероятность банкротства.

Данный коэффициент Z имеет серьезный недостаток, который заключается в том, что данную модель можно использовать лишь в отношении крупных предприятий, которые размещают свои акции на биржах.

Для предприятий закрытого типа, акции которых не размещены на рынке, применяется видоизмененная модель Альтмана:

$$Z = 0,7 * X_1 + 0,8 * X_2 + 3,1 * X_3 + 0,4 * X_4 + X_5,$$

В качестве X_4 в данном случае выступает коэффициент ликвидности по балансовой стоимости. Если показатель Z менее 1,23, то у предприятия высокая вероятность наступления банкротства. Если показатель больше 1,23, то у предприятия малая вероятность наступления банкротства.

Точность данного прогноза составляет 95% при рассмотрении в течение одного года, до 83% - при рассмотрении в пределах двух лет.

Четырехфакторная модель Р. Таффлера была предложена им в 1977 году. При помощи компьютерной техники он сначала вычислил 80 отношений по данным обанкротившихся и платежеспособных компаний, а затем, применяя статистические методы, построил модель платежеспособности, определив частные соотношения, которые наилучшим образом выделяют две группы предприятий и их коэффициенты. Такая выборка является типичной для определения ряда ключевых измерений деятельности предприятий, к которым относится прибыльность, финансовый риск и ликвидность. Объединяя данные показатели и сводя их в одну модель платежеспособности, Таффлер смог сделать модель, производящую точную картину финансового состояния предприятия. Для анализа компаний, размещающих акции на фондовых биржах, применяется следующий вид данной модели:

$$Z = 0,53 * X_1 + 0,13 * X_2 + 0,18 * X_3 + 0,16 * X_4,$$

где:

- X_1 – прибыль от продаж / краткосрочные обязательства;
- X_2 - оборотные активы / (краткосрочные обязательства + долгосрочные обязательства);
- X_3 - долгосрочные обязательства / общая сумма активов;
- X_4 - общая сумма активов / выручка от продаж.

Если показатель Z принимает значение больше 0,3, то предприятие имеет небольшой риск банкротства в течение года, если значение меньше 0,2, то у предприятия присутствует большой риск банкротства.

Достоинством данной модели является его способность сочетать ключевые характеристики отчета о финансовых результатах и баланса в единое соотношение. Подход базируется на принципе, что целое более ценно, чем сумма его составляющих. [1]

Использование приведенных выше зарубежных моделей оценки риска банкротства на отечественных предприятиях является неэффективным по следующим причинам:

- существуют различия в исходных данных, которые использовались для построения моделей. Зарубежные модели построены на выборке предприятий с нормативными параметрами эффективности деятельности, которые значительно отличаются от отечественных;
- существуют различия в макроэкономической ситуации. Из-за неравномерности уровня экономического развития стран коэффициенты данных моделей неприменимы для стран с развивающейся экономикой, поскольку они разработаны для стран с развитой рыночной экономикой;

- не учитываются отраслевые особенности деятельности предприятий. Многие зарубежные модели разрабатывались в качестве универсальных, применимых для предприятий любых отраслей. Однако, оптимальные значения важнейших показателей финансового состояния варьируются в различных отраслях.

В начале 1997 года в Иркутске был проведен опрос директоров торговых коммерческих предприятий для выявления показателей оценки состояния бизнеса и работы фирм - участников опроса. Выбор предприятий производился по трем критериям:

- предприятия являются устойчивыми и работоспособными;
- предприятия торговли развиваются быстрее и обеспечивают рабочими местами большое число населения;
- предприятия не являются монополистами.

Почти все опрошенные для оценки состояния своего предприятия использовали в качестве показателей:

- величину чистой прибыли, выручки от реализации;
- величину затрат на производство и продажу продукции;
- объем собственного капитала, его размер и размер всего капитала.

На основе обобщения данных ученые отобрали тринадцать показателей, которые в результате статистической обработки данных позволили построить следующую модель:

$$R = 8,38 * K_1 + K_2 + 0,054 * K_3 + 0,63 * K_4,$$

где:

- K_1 – оборотный капитал / актив баланса;
- K_2 – чистая прибыль / собственный капитал;
- K_3 – выручка от реализации / актив;
- K_4 - чистая прибыль / интегральные затраты.

Вероятность банкротства оценивается в соответствии со следующими значениями модели:

- значение меньше 0 – максимальная вероятность банкротства;
- значение от 0 до 0,18 – высокая вероятность банкротства;
- значение от 0,18 до 0,32 – средняя вероятность банкротства;
- значение от 0,32 до 0,42 – низкая вероятность банкротства;
- значение больше 0,42 – минимальная вероятность банкротства.

Важной особенностью данной модели является то, что ее точность составляет 81%, что позволяет с такой вероятностью определить риск банкротства за три квартала. [5]

Достоинствами такой модели так же являются:

- возможность использования для отечественных предприятия, поскольку ее разработка велась на основе российских предприятий;
- высокая точность расчетов;
- использование коэффициента рентабельности;
- определение вероятности банкротства в процентах.

Недостатками такой модели выступают сложность интерпретации полученного результата, зависимость точность расчетов от имеющихся данных, игнорирование отраслевых особенностей предприятий, использование устаревших данных. [2]

Таким образом, рассмотрев зарубежные и отечественную модели оценки риска банкротства предприятия, мы пришли к выводу, что главным недостатком таких методов является то, что они не обращают внимание на отраслевую направленность деятельности анализируемого предприятия. Данный недостаток можно устранить при помощи применения комплексной оценки рисков и экспертных методов, но такие исследования затратные по времени и капиталоемкие.

Ко всему прочему, многие методы оценки риска банкротства не учитывают сложившуюся в экономике страны ситуацию. Такой факт можно обосновать тем, что в развитых странах, для которых характерна макроэкономическая стабильность, существуют внутренние факторы банкротства предприятия. Российская экономика связана с нестабильностью, при которой важное значение отводится внеш-

ним факторам при банкротстве предприятия. При этом российские авторы при адаптации зарубежных методов к отечественным условиям не берут во внимание специфику развитых стран. Так же следует упомянуть о том, что методы оценки риска банкротства во многом не учитывают качественные показатели их деятельности, что так же является следствием заимствований зарубежного опыта.

Список литературы

1. Афанасьева, А.Н., Ефимова, Н.Ф. Применение моделей оценки степени банкротства предприятий / А.Н. Афанасьева, Н.Ф. Ефимова // Синергия Наук. 2017. № 8. С. 129-139.
2. Бланк И.А. Основы финансового менеджмента. В 2-х томах. – Киев: «Ника-Центр», «Эльга», 2017.
3. Донцова Л.В. Анализ финансовой отчетности. «Дело и сервис» - М., 2017 г. – 368 с.
4. Львова, О.А. Факторы и причины банкротства компаний в условиях современной экономики / О.А. Львова, О.М. Пеганова // Государственное управление: Электронный вестник. – 2014. – №44. – С.64–82.
5. Мочалина, А.А. Выявление признаков банкротства предприятия на ранних этапах и методы, используемые при диагностике вероятности банкротства / А.А. Мочалина // Инновационная наука. 2016. № 4-1. С. 216-219.

УДК 33

ОСНОВЫ ОРГАНИЗАЦИИ ФИНАНСОВОГО ПЛАНИРОВАНИЯ НА КОММЕРЧЕСКОМ ПРЕДПРИЯТИИ

ВАЛУЙСКАЯ ВИКТОРИЯ ВЛАДИМИРОВНА,

Студент

СЕДЫХ НАДЕЖДА ВЛАДИМИРОВНАКандидат экономических наук, доцент
Кубанский государственный технологический университет,
г. Краснодар, Россия

Аннотация: В статье описываются основные направления организации финансового планирования в коммерческой организации. Отражена важность и значимость финансового планирования. Рассмотрены основные этапы финансового планирования на предприятии.

Ключевые слова: финансовое планирование, система финансового планирования, этапы финансового планирования.

FUNDAMENTALS OF FINANCIAL PLANNING IN A COMMERCIAL ENTERPRISE

**Valuyskaya V. V.,
Sedykh N. V.**

Abstract: the article describes the main directions of financial planning in a commercial organization. The importance and significance of financial planning is reflected. The main stages of financial planning at the enterprise are considered.

Key words: financial planning, financial planning system, stages of financial planning.

В настоящее время кризисные явления в экономике Российской Федерации оказывают влияние на большое количество коммерческих предприятий, при этом вынуждая предпринимателей использовать в своей практике новые инструменты управления с целью снижения возможных рисков в процессе осуществления своей деятельности.

Одним из основных элементов управления предприятием является планирование - оно представляет собой процесс разработки ключевых финансово-хозяйственных индикаторов предприятия на перспективу. Именно в процессе финансового планирования осуществляется оценка состояния финансовых ресурсов, резервов и определяются потенциальные возможности, методы и формы воздействия финансового механизма в хозяйственной деятельности [1].

Финансовое планирование представляет собой целенаправленную деятельность по формированию, распределению и использованию централизованных и децентрализованных денежных фондов и средств, выражающаяся в движении выручки, главным образом прибыли, в соответствии с имеющимися финансовыми ресурсами, требованиями законодательства, целями развития предприятия и интересами собственника.

К внешней стороне финансового планирования относятся методы планирования, которые тесно связаны с осуществлением данного процесса в организации, а к внутренней стороне в свою очередь

можно отнести средства обоснования плановых решений, которые составляют центр системы планирования, ведь они помогают ответить на вопрос, каким образом необходимо осуществлять планирование.

Еще одним элементом является - процесс планирования, который имеет свою технологию, имеющую вид последовательных этапов, выполняемых при составлении плана. Для определения данного элемента системы нужно выяснить, соблюдается ли последовательность этапов процесса, а если нет, то необходимо выявить причины отклонений и провести необходимые мероприятия по внедрению алгоритма планирования на предприятии.

Также важным элементом выступают средства, обеспечивающие процесс планирования. Они дают возможность автоматизировать технологический процесс разработки плана предприятия: начиная от сбора информации до принятия и осуществления плановых решений. Таким образом, комплексное использование перечисленных средств на предприятии позволяет создать автоматизированную систему плановых расчетов.

Условия, от которых зависит эффективность финансового планирования, зависят от самих целей этого процесса и требуемого конечного результата. Основная цель финансового планирования состоит в том, чтобы обеспечить баланс расходов организации с его финансовыми возможностями, поэтому выделяют три основные условия финансового планирования [2]:

- прогнозирование – ведь финансовые планы должны быть составлены при наиболее точном прогнозе определяющих факторов и может основываться на исторической информации, с использованием аппарата математической статистики, результатов моделей прогнозирования, экспертных оценок;
- выбор оптимального финансового плана, так как управленческие решения принимаются после определения возможных альтернатив, на основе профессиональных навыков руководства;
- контроль за выполнением финансового плана – потому что достижение долгосрочных планов не представляется возможным без текущего планирования, подчиненного этим долгосрочным планам.

Существует большое количество подходов к определению основных этапов финансового планирования, но большое количество современных российских специалистов предпочитают придерживаться концепции, по которой правомерно выделять следующие этапы: стратегический, тактический, оперативный [3].

- в пределах стратегического этапа планирования формируются финансовые планы на долгосрочную перспективу, прорабатываются концептуальные основы работы предприятия, определяются ключевые цели и задачи бизнеса;

- в рамках тактическое планирование предполагается формирование финансовых планов на среднесрочную перспективу (в пределах года) и определяется содержание отдельных корпоративных проектов, конкретных направлений развития предприятия;

- оперативное финансовое планирование заключается в проработке краткосрочных алгоритмов управления капиталами предприятия как правило в пределах квартала.

Однако наряду с существующей важностью использования финансового планирования на предприятии существуют факторы, которые ограничивают его использование: высокая степень неопределенности на российском рынке, небольшая доля организаций, имеющих необходимый уровень финансовых возможностей, неразвитость эффективной нормативно-правовой базы Российского бизнеса.

В сложившихся условиях эффективное финансовое планирование может быть доступно только крупным предприятиям, имеющим значительные средства для привлечения высококвалифицированных специалистов, а на небольших предприятиях потребность в финансовом планировании значительно выше, но для этого нет средств.

В современных условиях развития экономики важнейшим целевым параметром становится обеспечение финансовой устойчивости предприятия на основе оптимизации формирования и использования всех финансовых ресурсов. Ведь финансовое планирование воплощает разработанные стратегические цели в форму конкретных финансовых показателей, обеспечивает финансовыми ресурсами заложенные в производственном плане экономические пропорции развития и служит инструментом получения финансовой поддержки от внешних инвесторов.

Таким образом, по результатам проведенного исследования можно сделать вывод о том, что финансовое планирование представляет собой процесс разработки основных индикаторов будущей финансово-хозяйственной деятельности предприятия и является основным элементом системы управления.

Список литературы

1. Соломахина Е.В. Финансовое планирование на российских предприятиях / Современные научные исследования и инновации. – 2017. – № 6.
2. Дрок Т. Е. Финансовое планирование и бюджетирование на предприятии // Вопросы экономики и управления. – 2017. – № 5.1. – С. 121-124.
3. Болдырева М.Н. Финансовое планирование на предприятиях в современных условиях // Проблемы экономики. – 2018. – № 21. – с. 31.

УДК 33

ЭКОНОМИЧЕСКАЯ БЕЗОПАСНОСТЬ В СФЕРЕ СОЦИАЛЬНОГО СТРАХОВАНИЯ

ГЛОТОВА ИРИНА ИВАНОВНА,

к. э.н., доцент

АБРЕКОВА АМИНА МАГОМЕДОВНА,

асистент

СПИВАК ЛИДИЯ СЕРГЕЕВНА

студент

ФГБОУ ВО «Ставропольский государственный аграрный университет»

Аннотация: В данной статье рассматривается экономическая безопасность в сфере социального страхования. Социальное страхование – это система социальной защиты граждан, целью которого является обеспечение и реализация прав населения. Обеспечение экономической безопасности в данной сфере гарантирует защищённость граждан от внутренних и внешних угроз.

Ключевые слова: социальное страхование, экономическая безопасность, социальный механизм, социально государство, социальная помощь, материальная поддержка граждан, социальные пособия и выплаты.

ECONOMIC SECURITY IN THE SPHERE OF SOCIAL INSURANCE

Glotova Irina Ivanovna,**Abrekova Amina Magomedovna,****Spivak Lidia Sergeevna**

Abstract: this article discusses the economic security in the field of social insurance. Social insurance is a system of social protection of citizens, the purpose of which is to ensure and implement the rights of the population. Ensuring economic security in this area guarantees the protection of citizens from internal and external threats.

Key words: social insurance, economic security, social mechanism, social state, social assistance, material support of citizens, social benefits and payments.

На данном этапе развития, несмотря на положительные тенденции экономики, и социальной сферы, социальные аспекты отрицательны: высокий уровень криминализации всех аспектов общественной жизни, проявление национализма в стране, развитие коррупции и т. д. Все эти факторы являются источником внутренней угрозы и опасности для страны в целом и ее отдельных регионов. В этих условиях резко возрастает роль обеспечения личной и общественной безопасности, защиты интересов отдельных социальных групп. В то же время под безопасностью понимается состояние защиты особо важных интересов государства, общества и граждан от внешних и внутренних угроз [1, с.67].

Существует также подробное описание экономической безопасности, относящееся к состоянию национальной экономики, характеризующееся сопротивлением влиянию внутренних и внешних факторов, негативно влияющих на нормальное функционирование государства.

Интересы современной России в социально-экономической деятельности в основном следующие: повышение уровня и качества жизни населения, обеспечение стабильного экономического роста и

долгосрочного, хорошего уровня жизни, повышение платежеспособности населения и уровня сбережений населения. Угроза экономической безопасности в секторе социального страхования общества в среде богатых и малообеспеченных, увеличение процента граждан, живущих за чертой бедности, рост безработицы [1, с. 25].

В настоящее время имущественное расслоение общества, увеличение людей живущих за чертой бедности, низкий уровень жизни в стране, снижение нравственного и духовного потенциала общества, политические и социальные конфликты создают угрозу социальной безопасности. При этом, на мой взгляд, для того чтобы повысить уровень безопасности в сфере социального страхования необходимо: создать условия реализации трудовых навыков населения; повысить уровень доверия населения как к государственным органам власти, так и к муниципальным.

Под социально – экономической безопасностью понимается стабильное функционирование социальных структур государства, обеспечивающих устойчивое развитие государства. При этом социальную безопасность нельзя понимать как защиту от социальных институтов и структур. Сейчас, причиной многих конфликтов являются именно устаревшие формы общественных отношений и структур. Если говорить о современном видении, то, как раз социально-экономическая безопасность предполагает реформирование устаревших социальных институтов и структур [2, с. 41].

Если говорить об обеспечении экономической безопасности как определённой системы, то необходимо отметить её основные составляющие элементы.



Рис. 1. Механизм обеспечения экономической безопасности

Сегодня тема обеспечения экономической безопасности, социального страхования - это очень важная тема. Тем не менее, до сих пор нет четко разработанной концепции, которая включает в себя систему форм и принципов деятельности для ее достижения. Роль закона "О безопасности" сегодня очень сильно влияет на общественное преобразование. Данный закон можно сравнить с Конституцией РФ. На этом этапе развития, он может выполнять функцию "фильтра", как в отношении нормативных актов, так и по сравнению с системой законодательства в целом. При создании системы экономической безопасности важно, чтобы была подключена организационная структура для общества, для того чтобы открывать дополнительные возможности, и создавать много новых организаций, в том числе коллектив направленный на научно-исследовательскую деятельность.

Обеспечение социальной защиты населения, независимо от того, к какой социальной категории они принадлежат, является необходимым элементом удовлетворения основных потребностей населения и жизнеобеспечения. Существует специальная система методов, обеспечивающая оптимальные условия жизни, которая включает в себя следующие принципы: [1, с.72]

Основные принципы социальной защиты:

- безопасность и защита законных прав и интересов граждан;
- комплексность;

- человечество;
- социальное равенство и справедливость;
- адресность;
- социальной помощи.

Основными компонентами социально-экономической безопасности являются: обеспечение социального развития для целей социального страхования, регулируемые государством, которые даны в виде льгот или услуг в натуральном или денежном выражении; социально-экономическая помощь, социальная поддержка, с целью оказания, медицинской и другой помощи гражданам государственных и негосударственных структур в определённых жизненных условиях [3, с.114].

Основой социальной защиты является институт органов социальной деятельности. Целью этих органов является проведение государственной политики, направленной на установление упорядоченных и устойчивых связей между различными уровнями организационной системы, которые призваны обеспечить население необходимыми жизненными благами для удовлетворения его потребностей, развивать как социальную, так и экономическую самостоятельность в управлении.

Социальный механизм и защита населения базируются на международных пактах, касающихся защиты законных прав и интересов граждан, а также на конституционно-правовых положениях.

Каждый гражданин имеет свои законные права на социальную поддержку или помощь. Конституция Российской Федерации возлагает обязанность на государство формировать определённые условия для защиты данных прав.

Необходимо отметить, что в данной системе выделены значимые инструменты воздействия на экономическую систему, среди которых необходимо выделить страхование, являющееся не только значимым социальным инструментом защиты граждан, но и эффективным способом обеспечения безопасности [3, с. 87].



Рис. 2. Финансовые инструменты обеспечения экономической безопасности

Таким образом, безопасность всех субъектов: граждан, государства, общества должна быть гарантирована не только в социальной, но и экономической, политической, духовной и культурной области, принимая во внимание внутренние и внешние угрозы. Социальное обеспечение данных субъектов включает политические и экономические интересы.

Как система социального страхования, так и система социального обеспечения должны активно использовать такие механизмы социальной защиты, которые будут влиять на уровень эффективности социальной безопасности для всех граждан, независимо от продолжительности их трудовой деятельности и вклад, учитывая, что данные факторы играют важную роль в определении размеров выплат отдельных пособий, которые могут превышать основной минимум.

Расширение сферы систем социального обеспечения и страхования, превышает зависимость между пособиями и взносами, что ведет государство, к пониманию, того, что именно оно обязано взять на себя ответственность за безопасность своих граждан в различных областях, в том числе и экономических.

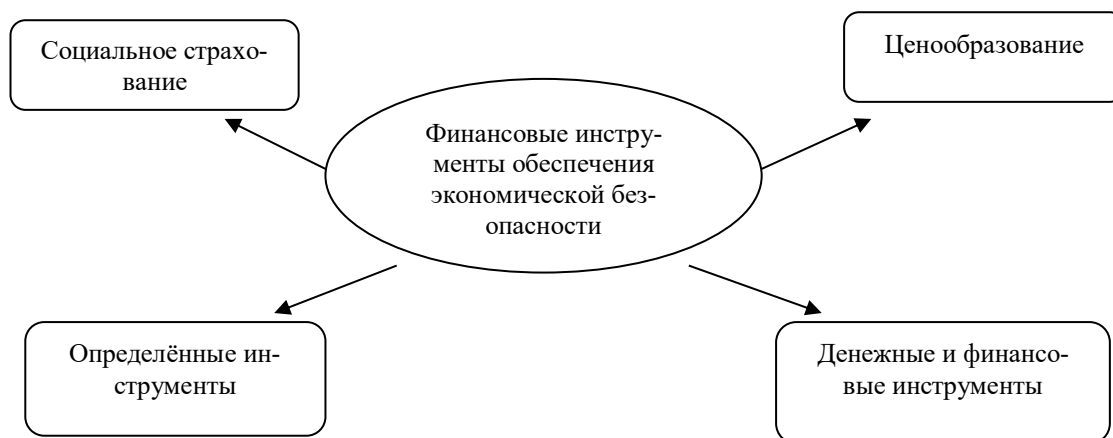
Таким образом, можно сделать вывод о том, что экономическая безопасность социального страхования является основным связующим звеном как для общества, так и для отдельных граждан, а также для государства в целом. Государство должно разработать план, чтобы четко понимать, что социальное и экономическое обеспечение тесно взаимосвязано.

Список литературы

1. Государственное социальное страхование. - М.: Профиздат, 2018. - 270 с.
2. Нор-Аревян, О. А. Социальное страхование / О.А. Нор-Аревян. - М.: Дашков и Ко, Наука-Спектр, 2018. - 288 с.
3. Роик, В.Д. Основы социального страхования / В.Д. Роик. - Москва: Наука, 2018. - 177 с.

УДК 33

КОНЦЕПЦИЯ ВНУТРЕННЕГО МАРКЕТИНГА ПЕРСОНАЛА

БАБИКОВА АНАСТАСИЯ АЛЕКСЕЕВНА

Магистрант

ФГБОУ ВО «Уральский государственный экономический университет»

*Научный руководитель: Коковихин Александр Юрьевич**к.э.н., профессор**ФГБОУ ВО «Уральский государственный экономический университет»*

Аннотация: в статье рассматривается внутренний маркетинг персонала. Данная технология управления персоналом сфокусирована на работниках, занятых в организации. Использование в практике внутреннего маркетинга персонала позволяет удержать квалифицированный персонал и достигать в целом высокой эффективности производства.

Ключевые слова: внутренний маркетинг персонала, внутриорганизационное маркетинговое исследование, мотивация персонала, формирование лояльности персонала.

CONCEPT OF INTERNAL PERSONNEL MARKETING

Babikova Anastasia Alekseevna*Scientific adviser: Kokovikhin Alexander Yuryevich*

Abstract: The article discusses the internal marketing of staff. This technology of personnel management is focused on employees employed in the organization. The use of internal marketing staff in practice allows you to retain qualified personnel and achieve generally high production efficiency.

Key words: internal marketing of staff, intraorganizational marketing research, staff motivation, formation of staff loyalty.

Внутренний маркетинг – это современная концепция управления персоналом. В условиях современной экономики высокая конкуренция и растущий спрос на специалистов среди работодателей создают повышенные требования к лояльности работника к компании и системам организации и стимулирования труда. Можно сказать, что отношения компании и работников строятся на тех же принципах, что и отношения организации с её клиентами. Руководитель предлагает товар – должность с ее обязанностями и правами, а работник «оплачивает» данный товар своим трудом.

Результатом внутреннего маркетинга выступает обеспечение высоких стандартов качества на всех этапах создания стоимости, а не только на стадии выпуска конечного продукта. Это приводит к повышению мотивации персонала, что в свою очередь можно рассматривать в качестве инструмента управления качеством товаров и услуг [1, с. 121].

Представитель скандинавской школы маркетинга Кристиан Гренроос считает, что идея внутреннего маркетинга заключается в том, что сотрудники организации должны быть мотивированы на осмысленное обслуживание клиентов, клиентоориентированность и заинтересованность в результатах работы с помощью активного применения маркетингового подхода к внутриорганизационному рынку сотрудников [2, с. 145].

Внутренний маркетинг персонала направлен на формирование убежденности работников в удачности своего выбора через [3, с. 251]:

- объем полномочий и ответственности работника на рабочем месте;
- перспективы карьерного роста и реализации карьерных амбиций работника;
- возможность повышения квалификации и профессиональной переподготовки;
- позитивный морально-психологический климат в коллективе и корпоративную культуру;
- эффективное стимулирование труда.

Одна из главных задач внутреннего рынка рабочей силы – это оптимизация материальных и нематериальных стимулов и условий труда так, чтобы каждое рабочее место в организации было конкурентоспособным. Тогда решение работника будет в пользу данной организации. Принятие такого решения работником имеет аналогичное значение, как и решение потребителя, воспользоваться товарами и услугами организации.

Выделяют основные преимущества внутреннего маркетинга как инструмента управления персоналом [4, с. 219]:

- формирование благоприятной атмосферы для карьерного роста;
- легче выстраивать отношения с партнерами по бизнесу;
- продвижение в сторону стратегического управления персоналом.

Практический аспект внутреннего маркетинга – это внутриорганизационное маркетинговое исследование, которое осуществляется с целью оценить удовлетворенность работников отдельными подразделениями и организацией в целом. Особенно важен внутренний маркетинг в организациях, где работает большое количество профессионалов, обладающих низким уровнем лояльности к работодателю, так как они не считают себя просто подчиненными, а осознают, что организация нуждается в них.

Внутреннее позиционирование начинается с выделения целевых аудиторий. Часто данный набор включает в себя руководство, топ-менеджеров, специалистов в узких областях. Важно работать с данными группами, так как для повышения эффективности деятельности организация не должна одинаково позиционировать себя для всех внутренних клиентов. Таким образом, можно сказать, что внутренний маркетинг – это система мероприятий, направленная на рост лояльности и приверженности.

Каждый сотрудник находится на определенном этапе лояльности по отношению к своей организации. На каждом этапе применяются определенные инструменты внутреннего маркетинга. Выделяют четыре основных этапа лояльности персонала [1, с. 294].

1. Этап адаптации.

На данном этапе лояльность отсутствует, поэтому необходимо осуществлять определенные мероприятия для ее формирования. Например, при наставничестве у сотрудника появляется доверенное лицо и учитель. Также необходимо предъявлять невысокие требования к новому сотруднику, а затем требования постепенно повышать. Эти и другие мероприятия начинают формировать лояльность.

2. Этап первоначальной (ложной) лояльности.

На данном этапе сотрудник начинает внедряться в организационную систему, принимать корпоративную культуру. Здесь эффективны тренинги по формированию корпоративной культуры, мотивирующие тренинги.

3. Этап принадлежности к компании.

На этом этапе работник уже ощущает себя частью коллектива, активно поддерживает корпоративные ценности. С этого этапа необходимо активно обучать работника, необходимо давать большие возможности и полномочия, способствовать карьерному росту и развитию.

4. Этап истинной лояльности и приверженности.

Работники на этом этапе обычно уже играют ключевые роли в организации и активно поддерживают ее ценности. Необходимо поддерживать уровень лояльности этих работников и вовлекать их в процесс повышения лояльности у новых работников.

Из-за того, что деятельность организаций в современных условиях значительно усложнилась,

появились новые условия и факторы, определившие необходимость развития внутреннего маркетинга персонала. Умелое использование на практике внутреннего маркетинга персонала, наряду с другими современными методами управления персоналом, позволяет не только удерживать высококвалифицированный персонал, но и достигать высокой эффективности производства товаров и услуг в целом.

Список литературы

1. Кибанов А. Я., Дуракова И. Б., Управление персоналом организации: стратегия, маркетинг, интернализация [Текст]: Учебное пособие. – М.: ИНФРА-М, 2012. – 368 с.
2. Гладкая, Е. И. Контроль маркетинга персонала на предприятии [Текст] / Экономика транспортного комплекса. 2014. №23 С.145–155.
3. Папонова, Н. А. Маркетинг в области управления персоналом [Текст] // Кадры предприятия. – 2005. – № 4 – С.250-254.
4. Патласов, О. Ю. Маркетинг-менеджмент рынка труда [Текст] / Томск: Изд-во Том. ун-та, 2013. – 440 с.

УДК 33

ПЕРСПЕКТИВЫ И ПРОБЛЕМЫ РАЗВИТИЯ МИРОВОЙ ВАЛЮТНОЙ СИСТЕМЫ

ГАНИЕВА АЛЬБИНА КАЗИМОВНА,

к.э.н., доцент

ХАДЫРОВА ЗЕМФИРА БЕКТЕМИРОВНА

студентка

ГБОУВО РК «Крымский инженерно-педагогический университет» Имени Февзи Якубова

Аннотация. В данной статье изучены основные аспекты современного состояния мировой валютной системы, определены ее ключевые проблемы и перспективные направления развития.

Ключевые слова: мировая валютная система, глобализация, перспективы развития, реформирование, резервные валюты.

PROSPECTS AND PROBLEMS OF DEVELOPMENT OF THE WORLD CURRENCY SYSTEM

**Ganieva Albina Kazimovna,
Khadyrova Zemfira Bektemirovna**

Annotation. This article explores the main aspects of the current state of the world monetary system, identifies its key problems and promising areas of development.

Key words: world monetary system, globalization, development prospects, reform, reserve currencies.

Актуальность: На современном этапе развития мировой экономики эффективное функционирование мировой валютной системы играет важнейшее значение. Это обусловлено развитием глобализационных и интеграционных процессов в мирохозяйственной системе.

Мировая валютная система представляет собой исторически сложившуюся форму организаций денежных отношений на мировой уровне, которая регулируется межгосударственными соглашениями и договоренностями. Формирование и расширение международных экономических отношений, и дальнейшее образование мирового финансового рынка способствовало возникновению и развитию мировой валютной системы.

Ключевой задачей мировой валютной системы выступает регулирование области международных расчетов с целью обеспечения неизменного экономического роста и удержания равновесия во внешнеторговом обмене, а также регулирование сферы международных расчетов и валютных рынков для стабильного экономического роста, сдерживания инфляционных процессов, поддержания равновесия внешнеэкономического обмена [2].

На современном этапе действует Ямайская валютная система взаимных расчетов и валютных отношений, в основе которой лежит принцип свободно плавающего валютного курса. Важнейшим платежным средством международных расчетов в Ямайской системе являются наиболее фиксированные свободно конвертируемые валюты и специальные права заимствования - SDR.

С 1 октября 2016 года китайский юань официально вошел в состав специальных прав заимствования Международного Валютного Фонда, что повлекло собой существенные трансформации в структуре валютной корзины. На рисунке 1 представлен вес валют в корзине SDR после включения юаня [1].



Рис. 1. Структура валютной корзины SDR в 2018 году, %

Составлено автором на основании данных [1].

Современное состояние мировой валютной системы вызывает ряд дискуссий среди представителей экономической науки во всем мире. Значительная часть экспертов отмечают, что в ближайшие годы мировая экономическая система может претерпеть ряд существенных изменений.

В качестве движущего фактора выступает увеличивающаяся несовместимость с новой расстановкой сил в международной экономике, конфигурация нынешней валютной системы, которая была сформирована еще в середине прошлого века. [3].

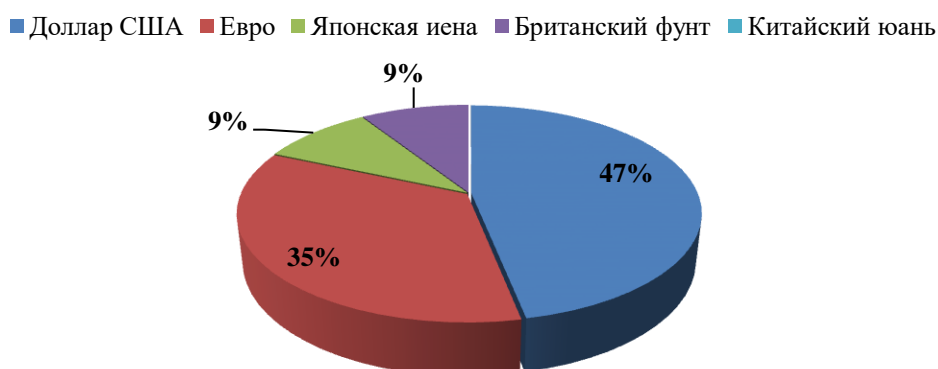
В целом в мировой экономической системе существует и функционирует 167 официальных национальных валют. Наиболее продаваемой валютой в мире выступает доллар США, который имеет 47% доли глобальных платежей и 87% валютного рынка дневного оборота. На втором месте находится евро, с 33% долей ежедневных валютных операций и 28% международных банковских платежей. Значительное влияние данных валют на мировом валютном рынке определяется высоким экономическим потенциалом стран. На современном этапе из 28 стран Европейского союза 19 государств перешли к применению единой валюты евро [5].

Совокупная доля данных стран согласно данным Организации экономического сотрудничества и развития, в 2018 году составляла 12,2% (доля США – 15,6%), в мировом экспорте товаров и услуг – 26,2% (США – 10,9%).

Примерный паритет между странами зоны евро и США сложился по уровню развития финансового рынка, при этом в зоне евро традиционно более развит банковский сектор, в США – рынок акций. В таб. 1 представлены основные показатели финансовых рынков стран Европейского союза и США [4].

Таблица 1

Размеры финансового рынка стран зоны Евро и США в трлн. долл. и % к ВВП*

Сегменты рынка	Зона евро	США
Капитализация рынка акций, % к ВВП	57,5	132,9
Капитализация рынка акций, трлн. долл.	7,5	22,3
Банковские активы, % к ВВП	275,4	94,9
Банковские активы, трлн. долл.	36,1	15,9
Долговой рынок, % к ВВП	171,3	205,7
Долговой рынок, трлн. долл.	22,5	34,5
Совокупные финансовые активы, % к ВВП	504,2	433,5
Совокупные финансовые активы, трлн. долл.	66,1	72,7

* Составлено автором на основании данных [4].

Активное применение доллара и евро в международной торговле и финансах, которое базируется на экономической мощи, значительные внешнеэкономические связи и высоко развитые рынки фи-

нансов и капитальных вложений, содействует их дальнейшему накоплению иными странами в форме резервных валют [3].

Согласно показателям 2018 года на данные валюты пришлось более 80% из 11,67 трлн. долл. накопленных мировых официальных валютных резервов. Эти валюты преобладают в активах независимых инвестиционных фондов, размер которых в 2018 году составил 7,33 трлн. долл.

На сегодняшний день существует масса несовершенств и проблем мировой валютной системы, которые находят свое отражение в следующем:

- современная мировая валютная система не воссоздает состояние мировой истинной экономики. Сравнительные позиции стран в мировой экономике изменяются скорее, чем это отражается в структуре управления и в квотах Мирового валютного фонда; [5]

- замечается усиление нестабильности МВС, что воздействует на умножение количества финансовых кризисов;

- в некоторых странах отмечается чрезмерное накопление официальных инвалютных резервов. Скапливание инвалютных резервов может быть результативным, только если они будут передаваться наднациональному органу; [2]

- немаловажной и трудноразрешимой проблемой является то, что главнейшие мировые валюты не стабильны. Значительный уровень нестабильности отражает результативный обменный курс ведущих мировых валют. [4].

В процессе изучения проблем реформирования мировой валютной системы ученые выделяют одну ключевую цель - создание стабильных и предсказуемых внешних условий.

На современном этапе выделяют следующие направления реформирования мировой валютной системы:

- формирование стабильной и надежной системы регулирования международных валютно-кредитных отношений;

- увеличение степени прозрачности и подотчетности международных финансовых институтов;

- значительное усиление постоянства мировой финансовой системы с помощью формирования резервных валют и финансовых центров;

- преобразование международных финансовых институтов [4].

Выводы. Таким образом, можно отметить, что на сегодняшний день в международной валютной системе существует множество недостатков и проблем, которые нужно устранить с помощью проведения масштабных реформ. Реформирование системы позволит значительно сократить риски и создать действующие условия для эффективного развития мировой экономической системы.

Список литературы

1. Валютная корзина и ее характеристика [Электронный ресурс].- Режим доступа: <https://daily-bank.info>
2. Мировая валютная система [Электронный ресурс].- Режим доступа: <https://studfiles.net>
3. Мировая валютная система: основные проблемы функционирования и актуальные подходы к реформированию [Электронный ресурс].- Режим доступа: <http://ekonomika.snauka.ru/2017/04/14597>
4. Проблемы и перспективы развития мировой валютной системы [Электронный ресурс]. – Режим доступа: <https://cyberleninka.ru>
5. Тенденции и перспективы реформы мировой валютной системы [Электронный ресурс].- Режим доступа: <https://www.socionauki.ru>

УДК 159

ЛИДЕРСКИЕ КАЧЕСТВА – НЕОБХОДИМЫЕ КАЧЕСТВА ДЛЯ МЕНЕДЖЕРОВ ВЫСШЕГО ЗВЕНА

АДЕЛЬСЕИТОВА ЗЪЛМАЗ БЕКМАМБЕТОВНА,

к.э.н., доцент кафедры менеджмента и государственного управления

БИЛЯЛОВ АМЕТ ИСМАИЛОВИЧ

студент 3 курса направления подготовки «Экономика»

ГБОУ ВО РК «Крымский инженерно-педагогический университет имени Февзи Якубова»

Аннотация. В статье рассматриваются лидерские качества, которыми должны обладать менеджеры высшего звена. Самыми важными чертами, которые присущи лидеру, является чувство юмора, такт, способность привлечь к себе внимание. Лидера выделяют из окружающих его людей энергия, характер и разум.

Ключевые слова: лидер, качества лидера, менеджер.

LEADERSHIP QUALITIES-ESSENTIAL QUALITIES FOR SENIOR MANAGERS

**Abelseitova El'maz Bekmambetovna,
Bilyalov Amet Ismailovich**

Annotation. The article discusses the leadership qualities that top managers should possess. The most important traits that are inherent in the leader, is a sense of humor, tact, the ability to attract attention. The leader is isolated from the people around him energy, character and mind.

Key words: leader, leader qualities, Manager.

Лидер – это индивид, который имеет значительный авторитет, а также имеющий признание в своей группе, способный вести за собой других людей. Человек, который ответственность на себя, достигающий своих целей.

На таблице 1 можно увидеть качества лидера и менеджера. Отличие понятия лидера от менеджера достаточно велико. Лидерство не подменяет собой менеджера (руководство), а дополняет его.

Чувство юмора, такт, способность привлечь к себе внимание является самыми важными чертами, необходимыми лидеру. Лидер выделяется на фоне окружающих его людей – разумом, энергией, характером [1].

Главными характерными чертами лидера являются:

- энтузиазм – простыми словами под этой чертой имеется ввиду надежды и оптимизм. Разве когда-нибудь пессимист становился большим лидером. Любые возможности для пессимиста полны трудностей, а оптимист, наоборот, в каждой преграде видит новые возможности. Мысли у лидера всегда наполнены позитивом;

- надежность – понимается, что лидер правдив и открыт перед всеми во всех своих делах. Лидер, как правило, всегда обязан добиться определённого доверия у тех людей, кто за ним следует.

- дисциплинированность – это черта, которая преподносит лидера, как человека, который способен вести за собой других, но и самому учиться повиноваться приказам. Когда другие люди тратят вре-

мя в пустую, лидер не сидит на одном месте, он одержим и вдохновлён своими идеями, он постоянно совершенствуется, работает над собой и своими целями.

- уверенность – лидер обязан быть уверен в себе, в своих действиях, мыслях, идеях, если же лидер не уверен в себе, то ни один человек не поверит в него;
- мужество – это такое качество человека, когда он не испытывает страха, не теряет присутствия духа в самой опасной ситуации.
- чувство юмора – способность подмечать в явлениях комические стороны, эмоционально откликаясь на них;
- верность – понимается как преданность определённому делу;
- также лидер очень глубоко втянут в управление персоналом [2].

Таблица 1

Качества лидера и качества менеджера

КАЧЕСТВА ЛИДЕРА	КАЧЕСТВА МЕНЕДЖЕРА
ДУША	РАЗУМ
Мечтательность	Рациональность
Неравнодушие	Склонность давать советы
Творчество	Настойчивость
Гибкость	Умение решать проблемы
Умение вдохновить людей	Трезвость мышления
Новаторство	Аналитический склад ума
Решительность	Применение структурного подхода
Воображение	Осторожность
Склонность к экспериментам	Властность
Инициатива в осуществлении перемен	Умение стабилизировать ситуацию
Личная власть	Должностная власть

Если бы все эти черты были бы выражены в человеке в полном объеме, то можно утвердительно сказать то, что люди могли бы научиться развивать эти качества в себе.

Лидеру присущи такие характерные черты, как педантичность в бытовой жизни и требовательность к самому себе, так как поступки и поведение лидера жёстко оцениваются людьми, непосредственно, от этого формируется успех или поражения коллектива, в котором он работает.

Чтобы определить более важные лидерские качества менеджеров, были произведены опросы европейских компаний, в которых приняло участие более 1500 сотрудников. Результаты опроса показали, что к наиболее главным лидерским качествам относят следующие способности:

- результативное формирование и сплочение коллектива в одну команду, в которой все работают слажено (96%);
- прислушиваться, а именно умение слушать своих коллег, а также подчиненных (93%);
- готовность брать ответственность за свои действия и соответственно принимать самостоятельные решения (87%);
- привлекать других людей (коллег) в решение каких-либо проблем компании (86%).

В современном мире очень много различных качеств, присущих лидеру, и хотелось бы выделить главные из них, которые приведены в таблице 2 [3].

Достаточно важной чертой лидера является – это высокая информированность лидера. Информация всегда дает определённое представление, образ о состоянии разных групп.

Безусловно необходимым качеством лидера считается его лексикон, который в первую очередь должен быть профессиональным.

Чувство времени – очередное качество лидера, которое позиционирует его как человека пунктуального, педантичного. В прошлом веке главной чертой лидера являлась способность чувствовать время. Проявлялось данная способность предельно простой формулой: "Точность – вежливость королей".

Таблица 2

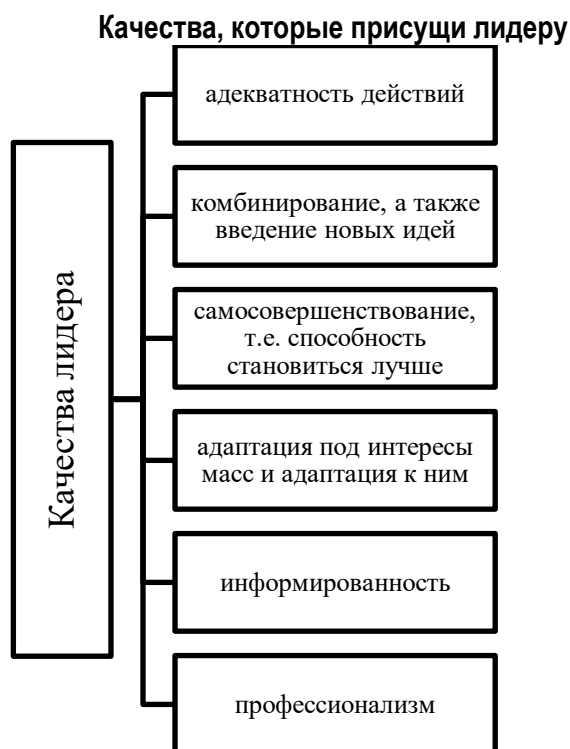

На сегодняшний день лидер – это не просто обычный руководитель он в то же время и стратег, и тренер, и наставник. Лидер не обязан участвовать в формировании каждого решения, которое принимает команда. Он уверит в компетентности своей команды и вполне ей доверяет. Каждый руководитель знает, что его коллектив имеет должный уровень знаний и умений, чтобы принимать оптимальные решения [4].

Сегодня высшее руководство делегирует полномочия на самые низкие уровни организационной иерархии, что позволяет командам профессионалов в полной мере осознать цели своей работы, дает им истинное ощущение сопричастности к делу и, следовательно, ответственности за его успех.

В настоящее время проблемы лидерства обострились в связи с усилением соперничества и борьбы. Необузданные амбиции, притязания, популизм могут принести значительный вред. Большое значение в наше время приобретают проблемы формирования "команды" лидера и вовлечение в активную деятельность молодых лидеров. Но самая главная проблема, чтобы цели лидера совпадали с целями общества и команды.

Лидерство на предприятиях можно использовать, как инструмент по выявлению резерва руководящего персонала и разработки стратегии кадровой политики.

Список литературы

1. Качества успешного лидера [Электронный ресурс]. Режим доступа: <https://headlife.ru/kachestva-lidera/>
2. Лидерские качества – необходимые качества для менеджеров высшего звена [Электронный ресурс]. Режим доступа: <https://www.bestreferat.ru/referat-412742.html>
3. Лидерские качества [Электронный ресурс]. Режим доступа: http://infomanagement.ru/avtorskaya_statya/Liderskie_kachestva/2
4. Лидерские качеств у менеджера [Электронный ресурс]. Режим доступа: <https://lib.rosdiplom.ru/library/prosmotr.aspx?id=498516>

УДК 338.3

КОНЦЕПЦИЯ ВОВЛЕЧЕНИЯ ПЕРСОНАЛА И ВОЗМОЖНОСТИ ЕЁ ИСПОЛЬЗОВАНИЯ ДЛЯ ПОВЫШЕНИЯ ЭФФЕКТИВНОСТИ ДЕЯТЕЛЬНОСТИ ОРГАНИЗАЦИИ

КОРЕЧКОВ ЮРИЙ ВИКТОРОВИЧ,

д.э.н., профессор

БЕГОВ СИРОЯТУЛЛО ХАСАНОВИЧ

Магистрант

ООО «Международная академия бизнеса и новых технологий (МУБиНТ)»

Аннотация: задача поиска способов вовлечения персонала и их использования в организациях не случайна. В современном бизнес-пространстве постоянно происходят изменения, которые оказывают существенное влияние успешность деятельности организаций и их конкурентоспособность. Способы развития вовлеченности работников не только достаточно разнообразны и индивидуальны, но всегда должны соответствовать социально-психологической среде работников, сложившейся на каждом конкретном этапе развития организации. Цель данной статьи рассмотреть методы вовлечения персонала при решении разнообразных задач управления человеческими ресурсами, начиная от отбора и адаптации персонала и заканчивая вопросами оценки и стимулирования труда.

Ключевые слова: вовлеченность; лояльность; операционализация вовлеченности; базовые принципы вовлеченности; уровень вовлеченности; методика повышения вовлеченности персонал.

CONCEPT OF PERSONNEL ATTRACTION AND OPPORTUNITIES OF ITS USE TO INCREASE THE EFFICIENCY OF THE ORGANIZATION

**Korechkov Yuri Viktorovich,
Begov Siroyatullo Hasanovich**

Abstract: The task of finding ways to involve staff and their use in organizations is not accidental. Changes are constantly taking place in the modern business space that have a significant impact on the success of organizations and their competitiveness. Ways to develop employee involvement are not only sufficiently diverse and individual, but must always correspond to the socio-psychological environment of employees that has developed at each specific stage of the organization's development. The purpose of this article is to consider the methods of staff involvement in solving various human resource management tasks, from the selection and adaptation of personnel to the issues of assessment and stimulation of labor.

Key words: engagement loyalty; operationalization of engagement; basic principles of engagement; level of involvement; staff engagement methodology.

На сегодняшний день в нашем стремительно развивающемся мире практически ежедневно образуются десятки и сотни новых организаций и быстро совершенствуются «старые». Для продвижения на современном рынке компании требуется огромное количество всевозможных ресурсов. И са-

мым значимым ресурсом является персонал организации. Именно от его профессионализма, налаженного сотрудничества, качественной генерации идей и продуктивности выполнения своей работы и будет зависеть успех предприятия. Вовлеченность и лояльность персонала в условиях экономического кризиса очень важный и, пожалуй, основной критерий кадровой стабильности, который обеспечивает уважительное, корректное и благожелательное отношение к фирме-работодателю, личную заинтересованность в ее успешном развитии [1, с.2].

В настоящее время вопросы вовлеченности не так широко рассматриваются и используется, с учетом их значимости для повышения эффективности и результативности работы персонала и организации в целом. Главной задачей, решением которой озабочены руководители современных российских предприятий и организаций, является повышение экономической эффективности их деятельности. Одним из вариантов решения данной задачи является формирование и повышение уровня лояльности и вовлеченности персонала [1, с 2].

На сегодняшний день вопросы «вовлеченности и лояльности персонала в организации» представлены в трудах Харского К.В., Вершило Ю.М., Липатова С.М., Малиц Е.М., Доминяк В.И., Коновалова В.Г., Свергун О., Ведерникова О., Авшалумова Р., Гвоздева С.М. и др. Опираясь на них, мы рассмотрим определение вовлеченности, а также инструменты вовлечения и участия персонала в решении актуальных задач и устранении проблем, неизбежно сопровождающих изменения, происходящие в организациях.

Задача повышения вовлеченности и участия работников в принятии и реализации решений создавать необходимые условия для максимальной работоспособности сотрудников, их развития, а также развития самой компании. Мы исходим из того, что процесс вовлеченности является основополагающим и одним из самых значимых, с точки зрения влияния на результативность и эффективность компании. На современном этапе развития общества и экономики идет переоценка ценностей и ориентиров в области управления. Основным ресурсом для жизни и развития компании выступает человек. При грамотном управлении кадрами компания получает весомое конкурентное преимущество на рынке. [2, с.2].

Вовлеченность персонала: – это показатель взаимоотношений «организация-работник», характеризующий степень присутствия в поведении и мотивации персонала положительного, уважительного и одобряющего отношения к организации, ее деятельности и руководителям, принятия и согласия с целями и миссией, понимания значимости своего вклада в деятельность и развитие организации. Вовлеченные в достижение стратегических и тактических целей сотрудники стремятся расти вместе с организацией посредством проявления инициативы и внесения инноваций, непрерывного взаимобратного диалога на уровне руководитель подчиненный, обеспечивающего взаимную поддержку как в сфере профессиональных и трудовых отношений, так и в личностном плане.

Вовлеченность персонала возникает тогда, когда в организации налажены все механизмы работы и есть та самая искра, которая дает толчок к вдохновению. При этом работник готов к выполнению действий, которые могут выходить за рамки его функционала, прилагать дополнительные усилия, а также рекомендовать свою компанию в качестве надежного работодателя и работать в компании как можно дольше [2]. На вовлеченность персонала влияет целый ряд факторов:

- отношения с руководителем;
- атмосфера в коллективе;
- условия работы;
- возможности карьерного роста и обучения;
- политика компании.

Вовлечённость напрямую влияет на эффективность деятельности организации, т.е. при минимальных затратах средств и времени достигается оптимальный результат.

Руководителям организации необходимо поддерживать и реализовывать: прямые коммуникации с работниками, разрабатывать организационную культуру, которая была бы благоприятной для внедрения гибких методов работы; групповую работу и участие работников в выработке групповых решений; улучшать долгосрочные возможности работников. Основополагающей сутью современной концеп-

ции человеческих ресурсов является признание экономической целесообразности капиталовложений в привлечение персонала, поддержание его трудоспособности, обучение и повышение квалификации, развитие компетенций и компетентности персонала [4, с.12].

На формирование феномена вовлеченности персонала, как инструмента управления мотивацией и показателями труда оказали влияние научные школы как: научный менеджмент; индустриальная психология; социоиндустриальная психология; экспериментально-индустриальное проектирование; общая психология; социальная психология; социология; антропология и политические науки.

Методика повышения уровня вовлеченности персонала: – для того, чтобы внедрять и использовать какую-либо кадровую технологию руководитель организации должен, проанализировать ситуацию в организации и вне ее. Необходимо выявить причины и условия, которые послужили толчком к применению кадровой технологии [5, с. 14].

Для того, чтобы найти пути повышения вовлеченности персонала организации, необходимо проанализировать внешнее состояние организации, выявить проблемные области, чтобы предпринять необходимые действия. При анализе внутренней среды организации важно выявить динамику следующих показателей: текучесть кадров; уровень удовлетворенности трудом; изменения производственных показателей; социально-психологический климат в коллективе; уровень конфликтов в коллективе; уровень инициативных сотрудников и развитие; внедрение инноваций в деятельность организации; уровень сопротивления изменениям; соответствие системы мотивации и стимулирования типам личности сотрудников; условия труда; соблюдение трудового законодательства; наличие гарантий и компенсаций; содержательность труда; трудовая дисциплина и т.д. [5, с.18]. Эффективность обучаемого персонала использование современных методов и технологий обучения и развития персонала в организации уровень профессиональной адаптации и т.д.

Основные внешние и внутренние условия, которые могут послужить к повышению уровня вовлеченности в организации и риски, которые могут сопровождать организацию:

– внешние условия, экономический кризис; кризис на рынке труда; увеличение числа конкурентов на данном рынке; рост издержек на производство; реорганизация предприятия;

– внутренние условия, текучесть кадров; демотивация сотрудников; снижение производственных показателей; ухудшение социально-психологического климата в организации; нарушена система коммуникаций; низкая доля сотрудников, успешно прошедших адаптацию, аттестацию, обучение; большие денежные затраты на анализ ситуации в организации и внедрение технологии; большие трудовые и временные затраты.

– риски, сопротивление нововведениям со стороны персонала, обострение коммуникативных барьеров, отсутствие низкий уровень знаний и навыков для реализации процесса, сложится размытое представление у руководителей своей роли и ответственности во внедрении технологии, увеличение текучести кадров.

Положительные последствия работы над вовлеченностью сотрудников организации: это повышение числа инициативных сотрудников; улучшение психологического климата в коллективе; повышение количества мотивированных сотрудников; снижение текучести персонала; улучшение имиджа компании; повышение спроса на продукцию и услуги; укрепление лидирующих позиций на рынке.

Для повышения уровня вовлеченности сотрудников в процессе найма и отбора кандидатов можно осуществлять следующий алгоритм действий: – выявлять степень осведомленности о деятельности компании; формулировать миссию, цели и задачи компании; осветить историю создания и раскрыть планы и перспективы развития компании; четко формулировать должностные обязанности и функции; отмечать важность и место занимаемой должности для организации; психологическая оценка кандидата.

На этапе адаптации сотрудника важно помочь новичку влиться в новый коллектив, освоиться на новом месте и стоит выполнять ряд следующих рекомендаций:

– знакомство с коллективом и организационной культурой компании;

– организовать тренинги на командообразование и сплочение коллектива;

– раскрыть и пояснить коммуникационные схемы (матрица взаимодействий) компании; – настав-

ничество со знаком «+» (приставить к новому сотруднику профессионального и вовлеченного специалиста); – ознакомить сотрудника с «лицами компании» (на личном примере рассказать об успехах сотрудников, об их степени и важности вклада в развитие организации); – организация выходного досуга сотрудников компании [4, с.6].

На этапе обучения и развития персонала необходимо применять: современные технологии обучения; организовывать стажировки и обмен опытом при помощи программ «сотрудник по обмену»; делать акцент на саморазвитие и развитие потенциала каждого сотрудника; организовывать круглые столы с руководителями компании и проводить обмен опытом внутри компании.

На этапе деловой оценки персонала для повышения вовлеченности необходимо разрабатывать критерии оценки совместно с сотрудниками, выполняющими соответствующую работу; оценивать работу, а не личность; использовать современные кадровые технологии при оценке персонала; осуществлять персонализированное планирование и управление деловой карьерой сотрудников и разработать адаптированную систему стимулирования.

Важно, чтобы руководители понимали, что исследования в области управления процессом вовлеченности персонала необходимы для организации, как источник повышения мотивации, удовлетворенности работников и повышения производительности труда. Рассматривая персонал как важнейший ресурс организации, руководители заинтересованы в повышении его вовлеченности в достижение организационных целей.

Список литературы

1. Доминяк, В.И. Организационная лояльность: модель реализации ожиданий работника от своей организации: дисс канд. психол. наук: / Доминяк Владислав Игоревич. - Санкт-Петербург, 2006. - 281 с.
2. Коновалова В. Управление вовлеченностью персонала: факторы успехов и неудач // Кадровик. 2014. №9. - С 74- 84.
3. Кириллов А.В. Технологии управления персоналом и конъюнктура. // Социальная политика и социология. 2014. №4 (105). С. 173-184.
4. Чуланова, О.Л. Методология исследования компетенций персонала организаций: Монография / О.Л. Чуланова. – М.: ИНФРА-М, 2015. – 217 с. (+ Доп. мат. znanium.com. – Научная мысль).
5. Чуланова, О.Л. Современные технологии консультирования в области управления персоналом / О.Л. Чуланова // Научные труды Вольного экономического общества России. – 2008. – Т. 91. – С. 262-271.

УДК 33 (470.57)

ОСОБЕННОСТИ ИНВЕСТИЦИОННОЙ ДЕЯТЕЛЬНОСТИ МУНИЦИПАЛЬНЫХ ОБРАЗОВАНИЙ РОССИЙСКОЙ ФЕДЕРАЦИИ

МОКРУШИНА ЕКАТЕРИНА АЛЕКСЕЕВНА

Магистрант

ФГБОУ ВО «Ижевский государственный технический университет им. М.Т. Калашникова»

*Научный руководитель: Пушина Наталья Николаевна**к.э.н., доцент**ФГБОУ ВО «Ижевский государственный технический университет имени М.Т. Калашникова»*

Аннотация: В статье характеризуется смысл инвестиций и пополнение бюджета муниципального образования, а так же наиболее эффективное использование инвестиций на территории муниципального образования. Проводится анализ по привлечению инвестиций. Расписывается, как повысить инвестиционную привлекательность и что такое инвестиционная стратегия. Какие разработки и технологии имеются в ряде муниципальных образований с развитым научным потенциалом. Как повысить инвестиционную привлекательность за счет изменения законодательства.

Ключевые слова: инвестиции, инвестиционная деятельность, муниципальное образование, Российская Федерация, инвестиционный потенциал, инвесторы

FEATURES OF INVESTMENT ACTIVITY OF MUNICIPALITIES OF THE RUSSIAN FEDERATION

Mokrushina Ekaterina Alekseevna

Scientific adviser: Pushina Natalia

Abstract: the article describes the meaning of investments and replenishment of the budget of the municipality, as well as the most effective use of investments in the territory of the municipality. The analysis on attraction of investments is carried out. Signs how to increase investment attractiveness and what is an investment strategy. What developments and technologies are available in a number of municipalities with developed scientific potential. How to increase investment attractiveness by changing the legislation.

Key words: investments, investment activity, municipal formation, Russian Federation, investment potential, investors

Муниципальная власть заинтересована в привлечении инвестиций на свою территорию. Инвестиции обеспечивают занятость населения, пополнение местного бюджета, возможность реструктуризации экономики. Деятельность органов местного самоуправления по привлечению и наиболее эффективному использованию инвестиций на территории муниципального образования составляет суть муниципальной инвестиционной политики.

В ведении местного самоуправления муниципальных образований Российской Федерации находятся вопросы местного значения, в рамках решения которых МО РФ осуществляют деятельность по привлечению инвестиций. Ниже приведен список некоторых вопросов местного значения, входящих

в компетенцию МО РФ:

- 1) составление и рассмотрение проекта бюджета;
- 2) установление, изменение и отмена местных налогов и сборов;
- 3) владение, пользование и распоряжение имуществом, находящимся в муниципальной собственности;
- 4) организация электро- и газоснабжения поселений в пределах полномочий, установленных законодательством Российской Федерации;
- 5) дорожная деятельность в отношении автомобильных дорог местного значения вне границ населенных пунктов;
- 6) создание условий для предоставления транспортных услуг населению и организация транспортного обслуживания населения;
- 7) участие в предупреждении и ликвидации последствий чрезвычайных ситуаций на территории муниципального района;
- 8) организация охраны общественного порядка на территории муниципального района муниципальной милицией;
- 9) организация мероприятий по охране окружающей среды;
- 10) организация предоставления общедоступного и бесплатного дошкольного, начального общего, основного общего, среднего общего образования по основным общеобразовательным программам;
- 11) утверждение схем территориального планирования;
- 12) формирование и содержание муниципального архива, включая хранение архивных фондов;
- 13) создание условий для развития сельскохозяйственного производства в поселениях, расширения рынка сельскохозяйственной продукции, сырья и продовольствия, содействие развитию малого и среднего предпринимательства, оказание поддержки социально ориентированным некоммерческим организациям, благотворительной деятельности и добровольчеству;
- 14) и т. д.

Проводя анализ вышеуказанных вопросов местного значения можно условно разделить их на 3 группы.

Первая группа – вопросы, находящиеся под контролем и полным определением административных органов местного самоуправления. К ним относятся, например, местные финансы и вопросы распоряжения муниципальной собственностью. Эта группа вопросов является определенным административным ресурсом, с помощью которого формируются условия для развития МО, инвестиционный климат, решаются вопросы, относящиеся к другим группам. При взаимодействии с потенциальным инвестором эти вопросы формируют предложение МО, помогают в борьбе за привлечение инвестиций.

Вторая группа – обеспечения условий для развития бизнеса, торговли, сферы услуг населению, культуры и спорта. При решении этих вопросов МО интенсивно взаимодействует с частным капиталом.

Третья группа включает в себя вопросы социального значения, такие как содержание учреждений здравоохранения, образования, обеспечение населения электроэнергией, газом, теплом и водой. Это наиболее затратная группа вопросов, финансирование которых обеспечено только за счет местного бюджета, либо с привлечением средств населения. И тот и другой вид финансирования достаточны лишь для поддержания систем, но не для их развития. Для развития, ремонта и модернизации требуются привлеченные инвестиционные ресурсы.

Для привлечения инвестиций необходимы как объективные, так и субъективные условия и предпосылки. К объективным предпосылкам относятся те реальные экономико-географические и иные факторы положения территории, которые могут представлять интерес для инвесторов. Это инвестиционные ресурсы, совокупность которых составляет инвестиционный потенциал территории. К субъективным факторам относится собственно деятельность муниципальной власти по раскрытию этого потенциала или муниципальный маркетинг.

Инвестиционный потенциал территории могут составлять:

- выгодное географическое положение;
- транспортная доступность;
- наличие достаточных и высокоэффективных природных ресурсов: сырьевых, топливно-энергетических, водных, лесных и др.;
- состояние окружающей природной среды;
- уровень развития производственной и социальной инфраструктуры;
- «цена» рабочей силы; наличие высококвалифицированных кадров, научно-техническая, проектная, образовательная база;
- уровень и качество жизни населения, емкость потребительского рынка;
- деловой климат: уровень деловой активности, уровень местного налогообложения, политика местной власти по отношению к бизнесу и другие факторы.

Инвесторы всегда тщательно изучают инвестиционный потенциал территории, но, прежде всего его должна хорошо изучить и представлять инвесторам сама муниципальная власть. Для этого она должна знать, в каком направлении будет развиваться экономика муниципального образования, т. е. иметь стратегический план развития, который может быть продемонстрирован инвесторам. Подход к поиску и привлечению инвесторов на территорию в настоящее время существенно отличается от советского периода, когда такие решения принимались на уровне государственного планирования. Сейчас этот процесс носит стихийный характер и его результат во многом зависит от случайных факторов. Здесь происходит то же, что и на товарном рынке: выигрывает тот, кто предложит лучший товар за меньшую цену. Придание процессу привлечения инвесторов на территорию системного характера требует использования современных маркетинговых технологий.

В основу маркетинга в мировой практике положены четыре принципа: продукт, цена, позиционирование, продвижение. Если этот подход применить к муниципальному маркетингу, то можно отметить следующее. Маркетинговым продуктом в муниципальном образовании является его инвестиционный потенциал. В зависимости от конкретного инвестиционного проекта его цена определяется по совокупности различных факторов.

Основные ее составляющие включают в себя эксплуатационные расходы, транспортные расходы, расходы, связанные с выбором и подготовкой площадки, стоимость местных строительных материалов, стоимость и время оформления необходимых документов, доступность и своевременность получения достоверной информации и др. Как производитель любого товара ищет пути снижения его себестоимости, так и муниципальная власть должна искать пути снижения расходов инвесторов, которые могут прийти на территорию. Для потенциальных инвесторов важным становится ответ на вопрос – для производства каких товаров и услуг более всего годится та или иная территория.

Также необходима информация о потребительском рынке и об уровне производства, которая будет формировать интерес к территории. Если ответ на этот вопрос уже известен, задача облегчается, поскольку сужается круг потенциальных инвесторов, с которыми можно вести целенаправленную работу. Одним из направлений привлечения инвесторов могут стать объекты незавершенного строительства. Но для этого необходимо провести полную инвентаризацию таких объектов, оценку степени строительной готовности, возможностей репрофилирования с учетом стратегических целей развития муниципального образования. Другое возможное направление – высвобождающиеся в результате сокращения производства здания цехов и промышленных предприятий, имеющие транспортные подходы и инженерную инфраструктуру. И здесь муниципальной власти необходимы четкий перечень и технические характеристики таких зданий, а также соглашения с их собственниками о возможном размещении новых производств по инвестиционным проектам. Третьим направлением привлечения инвесторов могут быть возможности использования ноу-хау мирового уровня.

Такие разработки и технологии имеются в ряде муниципальных образований с развитым научным потенциалом. Крайне важно знать об имеющихся разработках, провести их соответствующую экспертизу, осуществить рекламу. Нельзя сосредоточивать все усилия на разработке только одного варианта привлечения инвестиций, в запасе всегда должны быть как дополняющие, так и аль-

тернативные варианты.

Важно отметить, что наиболее привлекательными для выбора региона для инвесторов являются факторы, накопленные в процессе многолетней хозяйственной деятельности: инфраструктурная освоенность территории, инновационный потенциал и интеллектуальный потенциал населения. Повысить инвестиционную привлекательность могло бы изменение законодательства в части предоставления налоговых льгот инвесторам, но это, в любом случае, разовое мероприятие, которое лишь снизит «планку», но не решит проблему.

Инвестиционная стратегия должна быть ясной, с обозначением приоритетов инвестиций в муниципальном образовании. Инвестор должен знать, «что и как мы улучшаем». Необходим наглядный план, дающий представление о перспективах застройки территории, развитии инженерной и социальной инфраструктуры в муниципальном образовании. План объединяет в одном документе перечень ключевых объектов всех видов, строительство которых запланировано в различных программах и планах органов власти муниципалитета. Такой план позволит инвесторам управлять рисками своих решений, а также принимать решения об участии в различных инфраструктурных проектах, выгодных в свою очередь муниципальному образованию.

Список литературы

1. Муниципальная собственность и инвестиции / Р. Р. Манукян, В. В. Жуковский и др. Монография. – М.: ФГНУ РПЦГМУ, 2013.
2. Волкодав Ю. П., Олейников Е. А., Инвестиционная политика современной России /под ред. акад. Е. А. Олейникова. – М.: Рос. экон. акад., 2012. –410 с.
3. Лукасевич И. Я. Финансовый менеджмент: Учебник/ И. Я. Лукасевич – М.: Экмо, 2013. – 768 с.
4. Саак А. Э., Колчина О. А. Инвестиционная политика муниципального образования. – Спб.: Питер, 2012. –336 с.

© Е.А. Мокрушина, 2019

УДК 65.011.56

АВТОМАТИЗАЦИЯ БУХГАЛТЕРСКОГО УЧЕТА ДЛЯ ПРЕДПРИЯТИЙ ОБЩЕСТВЕННОГО ПИТАНИЯ

КУЛЕШОВА МАРИЯ ИВАНОВНА,

к.э.н., доцент

ТАТЬЯНА СЕРГЕЕВНА ПОЛЯКОВА

Студент

ФГБОУ ВО «Сибирский государственный университет
науки и технологий имени академика М. Ф. Решетнева»

Аннотация: В статье рассматриваются виды программных продуктов для предприятий общественного питания. На сегодняшний день уже трудно представить любую организацию без автоматизации в виде программного обеспечения, ведь мы находимся на заре века информации, и этот век предлагает большое количество возможностей чем когда-либо. Времена меняются, и технологии развиваются со страшной скоростью. Сегодня сочетание скорости и качества стало реальным благодаря возможностям автоматизации.

Ключевые слова: автоматизация, бухгалтерский учет, налоговый учет, программа для общественного питания, бухгалтерия, учет.

ACCOUNTING AUTOMATION FOR CATERING ENTERPRISES

Abstract: The article presents the types of software products for catering. It could be more opportunities than ever. Times are changing, and technology is developing at a terrible rate. The combination of speed and quality is made possible by automation capabilities.

Key words: automation, accounting, tax accounting, catering program, bookkeeping, accounting.

Для решения задач автоматизации работы и учета на предприятиях общественного питания обычно используется комплекс специального оборудования и программного обеспечения. Это позволяет вести учет движения материальных средств и движения товаров; формировать необходимые отчеты и сводки для оперативного учета и анализа деятельности предприятия. Основное внимание уделяется организации контроля над работой персонала.

Проанализируем три вида программного обеспечения, применяемые в данной сфере.

1С: «Общепит 8» Программный продукт, предназначенный для автоматизации бухгалтерского учета на предприятиях питания. Рекомендуется для любого типа предприятия: ресторанов, баров, кафе и столовых, для которых важно вести производственный, бухгалтерский и налоговый учет в одной базе данных.

Для администратора заведения такая программа – спасение и возможность держать все под постоянным контролем. Для бухгалтера – освободившееся от изготовления промежуточных отчетов время. Любыми данными можно воспользоваться незамедлительно

Программа 1С: «Общепит 8», имеет простой и доступный интерфейс. Основные преимущества данного продукта, что проводки по бухгалтерскому и налоговому учету ведутся автоматически. Важным моментов является то что учет на предприятиях с различными формами хозяйствования – все юриди-

ческие лица организации могут иметь свою учетную политику и применять свой режим налогообложения. В данной программе ведется раздельный учета доходов и расходов, связанных с деятельностью, облагаемой и необлагаемой ЕНВД. Теперь не нужно в ручную вести калькуляционные карты, калькуляцию себестоимости блюд и полуфабрикатов легко можно произвести в данной программе. Минус данной программы заключается в достаточно высокой стоимости самого продукта и обязательно данная программа требует платформу 1С – Предприятие [1].

Система ЭКСПЕРТ – специально разработана для обеспечения учета и контроля в ресторане, баре или кафе. ЭКСПЕРТ – это программно-аппаратный комплекс, состоящий из нескольких модулей, предназначенных для работы сотрудников разных уровней, каждый из которых является неотъемлемой частью системы. Модуль торгового зала предназначен для работы кассира, официанта, бармена, и позволяет автоматизировать такие операции как: составление и изменение заказов клиентов, передачи заказов на кухню, печати счетов, чеков, оформление оплаты счетов, а также получение и печать отчетов по итогам работы (отчет по продажам, по кассирам, по официантам, отчет по отказам и удалениям Z-отчет и X-отчет).

С помощью Менеджера настроек можно настроить следующие параметры предприятия: схематичное расположение залов и столиков, указать станции, цеха и отделы, модификаторы т.д. Так же в менеджере настраиваются права доступа сотрудников к различным действиям, скидкам, включающимся по заданным условиям, залам. Настраиваются специфические свойства товаров. Важно отметить, что все эти параметры можно настраивать самостоятельно, индивидуально для своего предприятия.

Модуль Эксперт Отчеты позволяет анализировать работу предприятия (отчет по персоналу, по выручке, по продажам, и т.д.), оценить работу сотрудников предприятия, выявить нарушения и злоупотребления со стороны персонала, определить результативность различных акций проводимых в ресторане для привлечения посетителей, а также выяснить популярность различных блюд. Данная программа проста в использовании и дешевле по сравнению с аналогичной описываемой выше [2].

Программа «Парус» — одна из первых бухгалтерских программ на российском рынке, исторически используется многими, особенно бюджетными компаниями. Имеет простой и понятный интерфейс и легка в обслуживании.

Система работает соответственно Международных стандартов бухгалтерского учета, предоставляя возможность проводить учет по МСБУ, и одновременно поддерживать любую трансформацию данных, которые накапливаются в учетных регистрах, к одному виду учета к другому.

Программа настраивается учитывая особенности организации и представляет большой базовый функционал, а также дополняет его расширенным набором разнообразных пользовательских сервисов. В «Парус» сохраняются учетные данные, которые накапливались за определенные учетные периоды. В основу программы положено принципы: Комплектности (решение задачи выполняется автоматически и при этом взаимодействуют все основные службы организации) и модульности (такой подход представляет возможность начать с минимальных комплектаций и в процессе добавлять другие компоненты системы по мере необходимости и соответственно финансовым возможностям) [3].

Помимо явных преимуществ программы «Парус» существуют также некоторые недостатки и неудобства. Например, «Парус» по своей сути закрытая система и может быть изменена пользователем. Только разработчики имеют право проводить модификацию базовых модулей и приспособлять их к специфике конкретного предприятия. Такой процесс достаточно дорого стоит, и часто вызывает трудности обновления версии.

Помимо программ, которые рассмотрели, есть еще большое количество, которые отвечают требованиям для предприятий общественного питания, просты в использовании и бюджетно обходящиеся для организации, стоит лишь оценить свой бюджет и то, что нужно именно вашей организации.

Для корректной работы и конкурентоспособности бизнеса любое заведение общепита внедряет в свою работу программно-аппаратные комплексы автоматизации бизнес-процессов.

В нашей стране ресторанный бизнес является популярной сферой частного предпринимательства, в связи с чем, уже сейчас количество автоматизированных ресторанов, кафе, фаст-фудов и про-

чих заведений исчисляется десятками тысяч. Под заведением общепита могут подразумеваться и сети предприятий питания и рестораны и кафе в единственном числе.

Список литературы

1. 1С Отраслевые и специализированные решения. 1С: Предприятие [Электронный ресурс]// 1С: Предприятие 8. Общепит. - URL: <http://solutions.1c.ru/catalog/public-catering> (дата обращения: 25.11.2019)
2. Меркурий. Автоматизированная система Россельхознадзора [Электронный ресурс]. - Режим доступа: https://vetrf.ru/vetrf-docs/content/presentations/about_mercury_2017_06_14.pdf
3. Е.В. Михеева, О.И. Титова Информационные технологии в профессиональной деятельности: Технические специальности. -Издательство "Академия". 2018.

УДК 339.163.2

НЕСТАНДАРТНЫЕ СПОСОБЫ РАЗМЕЩЕНИЯ ТОВАРОВ

ВАСИЛЬЕВА АРИНА АЛЕКСЕЕВНА

Студент

ФГБОУ ВО «Новосибирский государственный университет экономики и управления «НИНХ»

*Научный руководитель: Лучина Наталья Александровна,
канд.техн. наук, доцент**ФГБОУ ВО «Новосибирский государственный университет экономики и управления «НИНХ»*

Аннотация: в статье рассмотрены нестандартные способы выкладки товаров и их роль в продвижении товаров.

Ключевые слова: выкладка товаров, способы размещения, маркетинг, мерчендайзинг.

NON-STANDARD METHODS OF PRODUCT PLACEMENT

Vasilyeva Arina Alekseevna*Scientific adviser: Natalya Luchina*

Annotation: the article considers non-standard methods of displaying goods and their role in the promotion of goods.

Key words: goods display, placement methods, marketing, merchandising.

Маркетинг – наука, которая не стоит на месте; она развивает и совершенствует уже имеющуюся инструментальную базу и изобретает новую. Меняется и мерчендайзинг, который является одним из наиболее современных способов представления товара.

На сегодняшний день высокую степень влияния на все сферы жизнедеятельности человека оказывает научно-технический прогресс. С течением времени человек изобретает новые технические устройства, совершенствует способы и приемы взаимодействия друг с другом, изобретает инструменты и методы организации продаж. Научно-технический процесс является одним из определяющих факторов, которые способствуют производству новых товаров и оказанию услуг, и одновременно вытеснению с рынка изживших представителей.

Выкладка товаров – система распределения демонстрационной площади между отдельными группами товаров, путем создания композиций используя и сочетая эффективные и выгодные способы показа товара, учитывая их потребительские свойства.

В ГОСТ Р 51303-99 «Торговля. Термины и определения» указаны следующие стандартные способы выкладки товаров:

- многотоварная (бокс-палетная) выкладка;
- палетная выкладка;
- однопалетная выкладка;
- массовая выкладка и т.д. [2].

В настоящее время существует возможность использования не только технически современных инноваций, но и инноваций в области продаж. Так, в последнее время часто используются нестандарт-

ные способы размещения товаров в местах продаж, например:

- размещение молочной продукции с такими товарами, которые можно использовать совместно после покупки; например, йогурты питьевые можно расположить в отделе кондитерской продукции, чтобы покупатель, приобретая, например, булочку, приобрел и йогурт или хлопья и йогурт;

- размещение нестандартных полок в виде бутылки йогурта, в который помещается продукция молочная продукция. Это будет выглядеть креативно, и будет привлекать внимание потребителей гораздо лучше, нежели обычная полка или холодильное оборудование;

- использование процесса размещения товаров в виде геометрических фигур или мультипликационных героев; например, в виде Микки Мауса. В данном случае, может возникнуть проблема в силу того, что молочная продукция скоропортящаяся. Необходимо заранее задумываться о приобретении специального оборудования, которое является достаточно дорогим. Поэтому считаем, что данные формы мерчендайзинга целесообразно использовать только на крупных и значительных мероприятиях, PR-акциях, где затраты и издержки на такие способы продвижения заведомо окупятся;

- эффективным является совмещение мерчендайзинга и личных продаж.

Для осуществления данных функций используются такие инструменты, как:

- размещение POS-материалов (pointofsales);

- правильное оформление ценников к каждому товару;

- выкладка товара по плануграмме, составленной специалистами с учетом всех нюансов продукции;

- наличие какого-либо необычного дополнительного торгового оборудования.

Также, для совершенствования мерчендайзинга на всех уровнях, т.е. для магазина, товароведа, мерчендайзера и покупателя, можно на всей продукции определенной компании использовать ярлычки-метки, в памяти которых будет содержаться вся информация о товаре (производитель, когда произвелся, срок годности и т.д.). С помощью этих меток, посредством сканера или через карманный персональный компьютер можно будет посмотреть всю информацию о товаре, узнать, где он стоит, сколько всего единиц этого товара в магазине находится или он на складе, у какого товара вышел срок годности и прочее. Такие технологии заметно облегчат работу магазину в целом и мерчендайзерам [1].

При всем вышесказанном, периодически возникают «холодные» зоны в торговых залах, которые резко уменьшают товарооборот попавшей в такую зону продукцию.

Для предотвращения появления таких зон необходимо проанализировать и:

- по возможности изменить направление потока покупателей, а еще лучше создать «круговое» движение;

- улучшить освещение в данной зоне;

- в предполагаемой «холодной» зоне расположить «привлекательные» для потребителя товара (акционные и т.д.) и другие [3].

Таким образом, разрабатывая стандарты по мерчендайзингу, компании необходимо проводить маркетинговые исследования, сравнительные анализы по оптимальной выкладке товара для его наилучшего представления в торговой точке и показывая какую немаловажную роль играют конкуренты и как правильно преподнести продукцию. Если выложить товар на полки магазина, не имея представления о том, как это нужно сделать грамотно, то можно не только не привлечь покупателя, а наоборот, навредить объему продаж товара, так как покупатель может вовсе не заметить товар или, из-за неправильной выкладки, наоборот, отвернуть потребителя от продукции.

Список литературы

1. Nyurenberger L.B., Luchina N.A., Sevryukov I.Yu., Tikhomirova G.I. "2go" format innovative technologies in tourism: augmented reality of travelling // В сборнике: Economic and Social Development Book of Proceedings. - 2019. - С. 318-326.

2. Лучина Н.А., Зотова Е.Г. Особенности современного рынка маркетинговых услуг // В сборнике: Интеллектуальный и ресурсный потенциалы регионов: активизация и повышение эффективности

использования Материалы V Всероссийской научно-практической конференции. Под науч. ред. А.П. Суходолова, Н.Н.Даниленко, О.Н.Баевой. Иркутск. - 2019. - С. 372-375.

3. Нюрнбергер Л.Б., Севрюков И.Ю. Подходы к формированию и продвижению имиджа мегаполиса // В сборнике: Развитие теории и практики управления социальными и экономическими системами Материалы Восьмой международной научно-практической конференции. Ответственный за выпуск Н.Г. Ключкова. - 2019. - С. 107-110.

© А.А. Васильева, 2019

УДК 33

РЕЗУЛЬТАТИВНОСТЬ КОНТРОЛЬНОЙ РАБОТЫ НАЛОГОВОЙ СЛУЖБЫ

СТАРОДУБЦЕВА ТАМАРА ИВАНОВНА

Студентка

ФГБОУ ВПО «Санкт – Петербургский государственный университет»

Аннотация: в данной статье идет речь о налоговых проверках, проводится сравнительный анализ налоговой камеральной и налоговой выездной проверки. На основе полученного анализа, была произведена оценка результативности контрольной работы налоговой службы на примере ИФНС г. Курск.

Ключевые слова: налоговая политика, налоговое администрирование, налоговая проверка, налоги и сборы, налоговая недоимка, камеральная налоговая проверка, выездная налоговая проверка.

EFFICIENCY OF CONTROL WORK OF TAX SERVICE

Starodubtseva Tamara Ivanovna

Abstract: in this article we are talking about tax audits, a comparative analysis of tax Desk and tax field audit. On the basis of the received analysis, the assessment of efficiency of control work of tax service on the example of IFNS of Kursk was made.

Key words: tax policy, tax administration, tax audit, taxes and fees, tax arrears, Desk tax audit, field tax audit.

Основываясь на анализе, который был проведен во второй главе, можно выявить плюсы и минусы налогового администрирования, дать оценку процесса взыскания налоговой недоимки и найти причины возникновения налоговых задолженностей, как по Курской области, так и по Российской Федерации в целом. Анализ и оценка эффективности методов по снижению налоговой недоимки тесно связаны с эффективностью государственного контроля, который осуществляют налоговые органы. Самым результативным методом контроля в отношении зарегистрированных налогоплательщиков являются налоговые проверки. При осуществлении налоговых проверок, налоговые органы детально изучают всю налоговую отчетность и выявляют налоговые задолженности или иные правонарушения. В таблице 1 представлены данные статистической налоговой отчетности о результатах осуществления налогового и иных видов контроля, а именно сведения о проведении камеральных проверок, взятые с официального сайта федеральной налоговой службы формы отчетности № 2 – НК.

Таблица 1

Показатели контрольной деятельности камеральных налоговых проверок за 2015 – 2018 гг. в РФ

Наименование показателя	Количество проверок	Проверки, выявившие нарушения
2015	25119153	1369528
2016	29009427	1509625
2017	10678784	698067
2018	50061954	2566114

В таблице приведены данные за 2015 – 2018 гг. по камеральным налоговым проверкам, которые были осуществлены в Российской Федерации, а так же данные по проверкам, в ходе которых были вы-

явлены нарушения. С 2015 года по 2016 год количество проверок увеличилось на 3890274 количество единиц, а к 2017 году произошло снижение на 18330643 единиц. Причиной такого увеличения является предоставление налогоплательщиками отчетности, в которой были допущены ошибки. В настоящее время число проведенных камеральных проверок составляет 50061954 количество единиц, что в сравнении с 2017 годом на 39383170 больше. При этом доля проверок, выявившие нарушения, невелика относительно всех проверок. В 2015 году эта доля составляла 5,5 %, в 2016 – 5,2 %, в 2017 – 6,5 %, а в 2018 года 5,1 %. Следует отметить, что проводится большое количество камеральных проверок, но только 0,005 часть из них относятся к проверкам, выявившие нарушения.



Рис. 1. Динамика изменения количества камеральных проверок за 2015 – 2018 гг.

Количество камеральных проверок превышает выездные налоговые проверки в 1534 раза. Причиной этому является повышение эффективности работы, а именно сокращаются дорогостоящие выездные мероприятия, и увеличивается качество проверок сданной отчетности.

Вторым видом налоговых проверок являются выездные проверки. В таблице 2 представлены данные статистической налоговой отчетности о результатах осуществления налогового и иных видов контроля, а именно сведения о проведении выездных проверок, взятые с официального сайта федеральной налоговой службы формы отчетности № 2 – НК.

Таблица 2
Показатели контрольной деятельности выездных налоговых проверок за 2015 – 2018 гг. в РФ, количество единиц

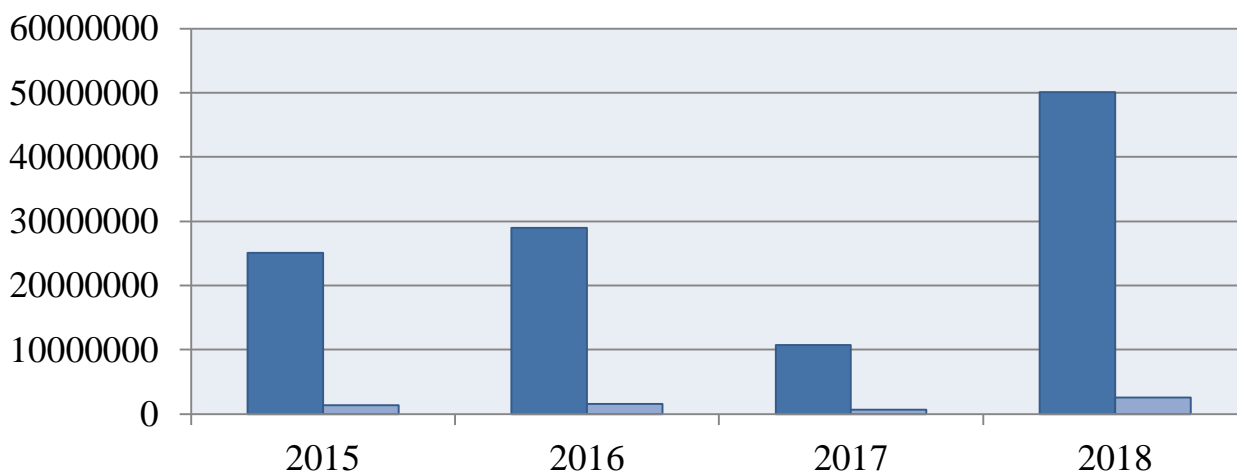
Наименование показателя	Количество проверок	Проверки, выявившие нарушения
2015	23219	23013
2016	20110	19944
2017	5572	5544
2018	10891	10705

Выездная проверка производится в большей степени в отношении индивидуальных предпринимателей, организаций и фирм, и только небольшая доля направлена на проверку физических лиц. В 2015 году количество проверок составило 23219, а к 2016 году их количество уменьшилось на 3109. В 2017 году количество проверок резко снизилось до 5571, а в 2018 году резко увеличилось почти на 50 %. Выездные проверки, в отличии от камеральных, чаще выявляют нарушения. В 2015 году доля проверок с выявленными нарушениями составила 99,1 %, в 2016 году – 99,2 %, в 2017 году – 99,5 %, а в 2018 году 98,3 %. Такие показатели указывают на то, что выездные налоговые проверки осуществля-

ются качественно, поскольку находят много правонарушений. Это свидетельствует о повышении качества проведения контрольных мероприятий и сборе достаточной доказательственной базы по выявляемым правонарушениям, так и квалифицированном и профессиональном подходе по представлению интересов налоговых органов в суде. Причиной сокращения количества выездных налоговых проверок связано с изменениями, которые произошли в концепции планирования проверок и стратегии проведения выездных проверок ФНС России, а также в соответствии с политикой государства, направленной на снижение административной нагрузки на бизнес.



Рис. 2. Динамика изменения количества выездных налоговых проверок за 2015 – 2018 гг.

Анализ качества проводимой контрольной работы налоговых органов подразумевает оценку проводимых выездных налоговых проверок, потому что именно выездные проверки обеспечивают наибольшие поступления доначисленных платежей. Проанализировав результативность проведения налоговых проверок, можно сделать вывод, что в целях повышения эффективности налогового контроля необходимо усилить борьбу с незаконными схемами оптимизации, осуществлять налоговый мониторинг доходов и расходов налогоплательщиков, создать базу данных налоговых нарушений, выявленных в результате проведения камерального и выездного налогового контроля.

На основе данных по ИФНС России по городу Курску, взятые с официального сайта федеральной налоговой службы формы отчетности № 2 – НК, рассмотрим контрольную деятельность инспекции за 2018 год. ИФНС России по г. Курску за 2018 год по результатам контрольной работы в бюджеты всех уровней дополнительно начислено налогов, сборов, штрафных санкций и пени на сумму 820, 4 млн. рублей, что на 554, 1 млн. рублей или на 40% меньше уровня 2017 года. По результатам выездных налоговых проверок за 2018 год по результатам контрольной работы в бюджеты всех уровней дополнительно начислено налогов, сборов, штрафных санкций и пени на сумму 688, 6 млн. рублей, что на 186, 7 млн. рублей или на 21% ниже уровня 2017 года.

В 2018 год проведено 230267 камеральных налоговых проверки, из них выявивших нарушения – 13810 единиц. Общая сумма дополнительно начисленных платежей по результатам камеральных налоговых проверок составила 133, 8 млн. рублей, в том числе налоги и сборы 86, 6 млн. рублей, пени 6, 8 млн. рублей, штрафы 40, 4 млн. рублей. За отчетный период суммы доначисленных платежей уменьшились на 87,1 млн. рублей, или на 60,5 % по сравнению с аналогичным периодом прошлого года. Из общей суммы доначисленных платежей налоги составили 64, 7%, налоговые санкции – 46, 5 %, пени – 7, 8 %. В структуре доначисленных платежей наибольшую сумму составляет НДС 57, 3 млн. рублей или 42, 8 процентов. В отчетном периоде отмечается рост количества проведенных камеральных проверок. Увеличение составило 20641 ед., или 9, 8 процентов. Уровень результативности камеральных налоговых проверок отчетного периода составил 5, 9 %, что ниже на 1, 4 процентных пунктов соответствующего периода прошлого года.

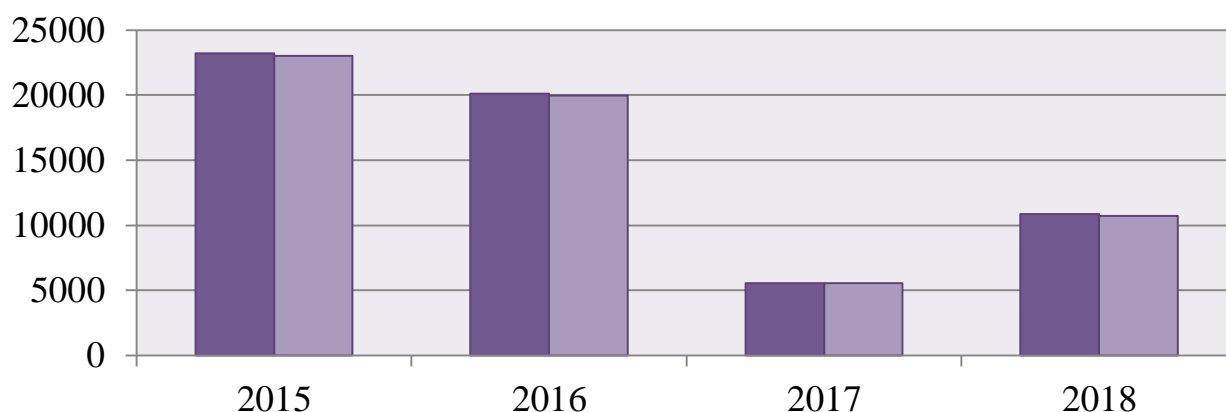
В соответствии с ответом формы № ВП «Сведения о результатах проверок налогоплательщиков по вопросам соблюдения законодательства о налогах и сборах» по результатам камеральных

налоговых проверок поступило в бюджет 40,4 млн. рублей. Отмечается снижение поступивших платежей на 9,7 млн. рублей, или 19,6 процентов. Следует отметить рост дополнительных поступлений в бюджет в связи с представлением уточненных налоговых деклараций, по результатам проведенной налоговыми органами контрольно-аналитической работы на 207, 2 млн. рублей или в 15.5 раз. Основные нарушения законодательства о налогах и сборах, выявляемые в ходе камеральных проверок:

- необоснованное предъявление к вычету сумм входного НДС;
- не соблюдение налогоплательщиком условий п.4 ст. 81 НК РФ при подаче уточненных деклараций;
- занижение налоговой базы по земельному налогу и др.

За анализируемый период в Курской области было проведено 50 выездных налоговых проверок, что на 23 проверки или 31 % меньше 2017 года, 2 из которых являются перепроверками УФНС России по Курской области, из них 43 проверки в отношении организаций, 6 проверок в отношении индивидуальных предпринимателей, 1 проверка в отношении физического лица. Из общего числа проверок 49 являются комплексными, 1 проверка является тематической, тогда как за 2017 год 11 проверок являлись тематическими. По результатам контрольной работы в бюджеты всех уровней дополнительно начислено налогов, сборов, штрафных санкций и пени на сумму 688, 6 млн. рублей, что на 186, 7 млн. рублей или на 21% ниже уровня 2017 года. Результативность выездных налоговых на 1 выездную проверку повысилась на 1, 8 млн. рублей и составила – 13, 8 млн. рублей, тогда как в аналогичном периоде 2017 года доначисления на 1 выездную проверку составили – 11, 9 млн. рублей. Проведено 49 выездных налоговых проверок по налогу на добавленную стоимость, что на 13 проверок или 21% меньше, чем за 2017 год.

Сумма доначисленных платежей в сравнении с 2017 годом уменьшилась, на 17%, и уменьшение составило 67, 2 млн. рублей. Удельный вес доначислений по налогу на добавленную стоимость в общем объеме доначислений по выездным налоговым проверкам составил 47 %, когда в 2017 году их было 44 %. По налогу на прибыль организаций было осуществлено 43 выездных проверки, что на 15 проверок или на 26 % меньше уровня аналогичного периода 2017 года. Сумма доначислений по налогу на прибыль уменьшилась на 25 %, и уменьшение составило 51, 4 млн. рублей, или 23 % от общих доначислений по выездным проверкам организаций. По налогу на доходы физических лиц было произведено 49 выездных проверок, по результатам проверки было выявлено, что сумма доначислений по налогу уменьшилась, и составила 6, 6 млн. рублей или 0,9 % от общих доначислений по выездным проверкам. По налогу на имущество организаций проведено 49 выездных проверок. Сумма доначислений по налогу уменьшилась и составила 2, 5 млн. рублей или 0,04 % от общих доначислений по выездным проверкам.

За 2018 год проведено 10 выездных налоговых проверок по ЕНВД, что на 3 проверки или на 24 % меньше уровня аналогичного периода 2017 года. Сумма доначислений по ЕНВД увеличилась более чем на 100 %, и увеличение составило 4, 2 млн. рублей, или 0,9 % от общих доначислений по выездным проверкам организаций, так же проведено 8 выездных налоговых проверок по УСНО, за аналогичный период 2017 года таких проверок было проведено 10. Сумма доначислений по ЕНВД уменьшилась на 45 %, и уменьшение составило 2, 2 млн. рублей, или 0,3 % от общих доначислений по выездным проверкам организаций. В 2018 году не произведено доначисление налогов за счет выявленных в ходе проверок неправомерно заявленных льгот.

Важным инструментом выявления налоговой задолженности является налоговая проверка. Как показывает анализ, количество камеральных проверок превышает количество выездных. В 2018 году количество проверок, выявивших правонарушения насчитывается 2566114 единиц, а выездных 10705 единиц. Полученный результат свидетельствует о несовершенном налоговом законодательстве в Российской Федерации, но, не смотря на это, фискальная политика осуществляется успешно и показывает высокий уровень собираемости налогов. Что касается Курской области, то за прошедший год были проведены налоговые проверки, в ходе которых была найдена налоговая недоимка и возмещена в бюджет. Следовательно, методы, которые использует ИФНС России по городу Курску для возмещения недоимки по налогам и сборам эффективно работают.

Список литературы

1. Налоги и налогообложение: учебник / под ред. И.А. Майбурова. – 5-е изд. – М.: Юнита – Дана, 2014. – 592с.
2. Налоги и налогообложение: учебное пособие / под ред. Д.Г. Черника. – 2-е изд. – М.: Юнита – Дана, 2016. – 370 с.
3. Ядрихинский С.А. Механизм обеспечения исполнения обязанности по уплате налогов: проблемы теории и практики [Текст] / С.А. Ядрихинский, Е.Ю. Грачева. – М.: ИНФРА – М, 2015. – 144 с.
4. Задёра О.А. Совершенствование методики оценки результативности налогового контроля // Успехи современного естествознания. — 2015. — № 11. — С. 60—63.
5. Официальный сайт Федеральной налоговой службы РФ [Электронный ресурс] Режим доступа: <https://www.nalog.ru/> свободный.

УДК 330

РЕНТАБЕЛЬНОСТЬ АКТИВОВ КОММЕРЧЕСКОЙ ОРГАНИЗАЦИИ: СУЩНОСТЬ, ПОКАЗАТЕЛИ, МЕТОДЫ АНАЛИЗА (НА ПРИМЕРЕ ООО «ЭНЕРГОСТРОЙ»)

МАРКОВА ГАЛИНА ИВАНОВНА,

старший преподаватель

САЙДЫ ЧЕЛЭЭШ ЛЕОНИДОВНА

Студент

ФГБОУ ВО «Тувинский государственный университет»

Аннотация: В данной статье проведен анализ рентабельности активов коммерческой организации на примере ООО «Энергострой», так как, чтобы обеспечить выживаемость организации в современных кризисных экономических условиях, управленческому персоналу необходимо, прежде всего, уметь реально оценивать эффективность использования активов.

Ключевые слова: анализ, рентабельность, актив, показатели рентабельности, организация, ООО «Энергострой».

THE RETURN ON AVERAGE ASSETS FOR COMMERCIAL ORGANIZATIONS: ESSENCE, INDICATORS, METHODS OF ANALYSIS (FOR EXAMPLE LLC "ENERGOSTROY")

Markova Galina Ivanovna,
Saydy Cheleesh Leonidovna

Abstract: this article analyzes the profitability of assets of a commercial organization on the example of LLC "Energostroy", as to ensure the survival of the organization in the current crisis economic conditions, management personnel must, first of all, be able to realistically assess the effectiveness of the use of assets.

Key words: analysis, profitability, asset, profitability indicators, organization, LLC "Energostroy".

В настоящее время деятельность всех хозяйствующих субъектов является предметом внимания довольно большого круга участников рыночных отношений, которые заинтересованы в результатах его функционирования.

Активы представляют собой производственные и финансовые ресурсы в различных видах, которые используются в процессе осуществления хозяйственной деятельности предприятия. [2]

Главным показателем оценки эффективности использования активов является рентабельность.

Рентабельность представляет собой важный финансовый результативный показатель работы организации. Рассмотрим подробнее виды показателей рентабельности, которые имеются в финансовых расчетах организации.

Рентабельность активов (return on assets, ROA) – финансовый коэффициент, который характеризует отдачу от использования всех активов организации. Коэффициент показывает способность организации генерировать прибыль без учета структуры его капитала (финансового левериджа), качество

управления активами. [3]

В отличие от показателя «рентабельность собственного капитала», этот показатель придает значение всем активам организации, а не только собственным средствам. Поэтому он не очень интересен для инвесторов.

Сумму активов организации, возможно найти, сложив стоимости внеоборотных и оборотных активов.

В таблице 1 указаны нормативы для основных видов хозяйственной деятельности.

Таблица 1

Нормативные значения рентабельности активов в зависимости от вида хозяйственной деятельности организаций

Вид хозяйственной деятельности	Норматив рентабельности активов
Финансовая организация	До 10 %
Производственная организация	15-20 %
Торговая организация	15-40 %

Очевидно, что торговая организация будет иметь самую высокую рентабельность активов, чем другие виды деятельности, исходя из того, что данная организация обладает небольшой стоимостью внеоборотных активов. Производственная организация, имея большую величину внеоборотных активов за счет оборудования, будет иметь среднюю рентабельность. Финансовая организация действует в условиях жесткой конкуренции, поэтому норматив рентабельности сравнительно невысок. В целом, показатель рентабельности активов необходим для анализа финансово-экономической деятельности предприятия и сравнения с другими организациями. [4]

На уровень и динамику показателей рентабельности влияет вся совокупность производственно-экономических факторов: уровень организации производства и управления, структура капитала и его источников, степень использования производственных ресурсов, объем, качество и структура выпускаемой продукции, производственные затраты и себестоимость выпускаемой продукции, прибыль по видам деятельности и направлениям ее использования.

Таблица 2

Показатели рентабельности активов

Показатель	Формулы расчета	Назначение
1. Рентабельность активов	Прибыль/Среднегодовая стоимость активов * 100%	Эти комплексные показатели характеризуют отдачу, которая приходится на рубль соответствующих активов. Отражает эффективность вложенных в предприятие денежных средств.
2. Рентабельность текущих активов	Прибыль/Среднегодовая стоимость текущих активов * 100%	

Анализ финансового состояния ООО «Энергострой» проведем на основании бухгалтерских балансов за 2016-2017 гг. Для исследования структуры и динамики финансового состояния организации построим сравнительный аналитический баланс за анализируемые периоды, который дает наиболее полную информацию о финансовом состоянии организации.

Сравнительный аналитический баланс получен из исходных балансов путем дополнения его показателями структуры и динамики.

Анализируя данные сравнительного баланса можно сделать вывод о том, что стоимость анализируемого имущества организации за 2017 год выросла на 52,3 %, что в абсолютном выражении составляет 295 млн. руб., и составила на конец года 859 млн. руб. К тому же, наибольший прирост подверглись оборотные активы, их стоимость увеличилась по сравнению с 2016 годом на 76,4 % и составила на конец года 628 млн. руб., стоимость внеоборотных активов увеличилась только на 11,1 % и

составила 231 млн. рублей.

Таблица 3

Горизонтальный и вертикальный анализ активов ООО «Энергострой» за 2016-2018 гг.

Наименование показателя	Годовое значение, млн. руб.			Структура, %			Динамика			
	2016	2017	2018	2016	2017	2018	абс. ед.		%	
							05/04	06/05	05/04	06/05
1	2	3	4	5	6	7	8	9	10	11
Внеоборотные активы	208,0	231,0	263,0	36,9	26,9	31,6	23,0	32,0	111,1	113,9
Оборотные активы	356,0	628,0	570,0	63,1	73,1	68,4	272,0	-58,0	176,4	90,8
Итого активов	564,0	859,0	833,0	100,0	100,0	100,0	295,0	-26,0	152,3	97,0
Коэффициент соотношения оборотных и внеоборотных активов	0,6	0,4	0,5	-	-	-	-0,2	0,1	63,0	125,4

По результатам 2018 года стоимость имущества уменьшилась на 3 % и составила 833 млн. руб., а стоимость внеоборотных активов выросла по сравнению с 2017 годом на 13,9 % и составила 263 млн. руб. Таким образом, снижение общей стоимости имущества в 2018 году по сравнению с 2017 годом за счет снижения стоимости оборотных активов составило 9,2 %.

Расчеты указывают на нестабильную динамику показателей рентабельности ООО «Энергострой» в анализируемых периодах. В 2017 году по сравнению с 2016 годом произошло увеличение всех показателей рентабельности, но в 2018 году отмечается резкое снижение по сравнению с 2017 годом и даже по сравнению с 2016 годом. Это связано в первую очередь с резким снижением значений общей и чистой прибыли из-за увеличения внереализационных операционных расходов и недостаточной прибыли от реализации продукции, определенной увеличением доли затрат в себестоимости продаж в 2018 году по сравнению с 2017 годом.

Список литературы

1. Гражданский Кодекс Российской Федерации от 30.11.1994 г. № 51-ФЗ // Справочная система «Консультант Плюс»: [Электронный ресурс] / Компания «Консультант Плюс». – Последнее обновление 09.05.2019.
2. Калинин Н.В., Медведева Т.В. Разработка мероприятия по повышению эффективности деятельности предприятия региона // Инновационная наука - Уфа: Изд-во ООО «Аэтерна». – 2015. - №10. – С. 63-67.
3. Маркова Г.И. Диагностика потенциала предприятия: Учебное пособие / Г.И. Маркова. – Кызыл.: Издательство ТывГУ, 2010. - 80 с.
4. Прыкина, Л.В. Экономический анализ предприятия / Л.В. Прыкина. – Москва: Дашков и К°, 2018. – 253 с.: ил. – (Учебные издания для жим доступа: по подписке. URL: <http://biblioclub.ru/index.php?page=book&id=495823> (дата обращения: 15.11.2019). – Библиогр. в кн. – ISBN 978-5-394-02187-9. – Текст: электронный.

© Г. И. Маркова, Ч. Л. Сайды, 2019

УДК 338.46

РОЛЬ ИНТЕРНЕТ-МАРКЕТИНГА В ДЕЯТЕЛЬНОСТИ СОВРЕМЕННЫХ ОТЕЧЕСТВЕННЫХ ОРГАНИЗАЦИЙ

**ФУРСА АНАСТАСИЯ ВИТАЛЬЕВНА,
БАЛУЦА АЛЕКСАНДР СЕРГЕЕВИЧ**

Студенты 4 курса группы 41МН
Гуманитарно-педагогическая академия (филиал)
ФГАОУ ВО «Крымский федеральный университет им. В. И. Вернадского» в г. Ялте

Аннотация: Сегодня у предприятий любой сферы деятельности появляется острая необходимость в использовании современных, инновационных технологий в своей деятельности. К одной из этих технологий является сеть интернет, без которой сегодня практически невозможно работать. С каждым годом интернет все больше развивается и обзаводится все новыми пользователями. Следовательно, каждому предприятию следует использовать интернет для развития организации, получения новых конкурентных преимуществ и поддерживать бизнес на плаву.

Ключевые слова: интернет, предприятие, бизнес, интернет-маркетинг, технологии.

THE ROLE OF INTERNET MARKETING IN THE ACTIVITIES OF MODERN DOMESTIC ORGANIZATIONS

**Fursa Anastasia Vitalievna,
Baluz Alexander Sergeevich**

Annotation: Today, enterprises of any sphere of activity have an urgent need to use modern, innovative technologies in their activities. One of these technologies is the Internet, without which it is almost impossible to work today. Every year the Internet develops more and more and acquires new users. Therefore, each company should use the Internet to develop the organization, gain new competitive advantages and keep the business afloat.

Key words: Internet, enterprise, business, Internet marketing, technology.

Интернет-маркетинг — это применение всех аспектов традиционного маркетинга в интернете. Интернет-маркетинг затрагивает все основные элементы маркетинг-микса: цену, продукт, место продаж и продвижение. Основной целью интернет-маркетинга является получение максимального эффекта от потенциальной аудитории сайта предприятия.

Интернет оказывает сильное влияние на формирование и развитие мирового информационного сообщества. Интернет является эффективным инструментом исследований, развития торговли и бизнеса, воздействия на аудиторию.

На сегодняшний день интернет-маркетинг обладает такими свойствами и возможностями, с помощью которых предприниматель может находиться в постоянном контакте с потребителями, а также в любой момент получить информацию о статистике спроса и продаж. В свою очередь потребитель получает возможность получать необходимую ему информацию о товаре.

Интернет-маркетинг — это комплекс мероприятий по продвижению товаров, услуг и идей с помощью интернета. Цели интернет-маркетинга почти ничем не отличаются от целей традиционного мар-

кетинга: его целью является хорошо познать и понять клиента, выяснить что товар или услуги будут точно подходить последнему и продавать себя сами. Зачастую такое идеальное состояние невозможно. Целями интернет-маркетинга в общем виде являются:

- увеличение уровня продаж;
- увеличение посещаемости ресурса.

Эти цели можно разделять на определенные задачи, однако в целом, все маркетинговые действия в интернете сводятся как раз к этому.

То есть интернет-маркетинг является частью классического маркетинга. Следовательно, и основной задачей он считает создание системы привлечения потребителей, создания их лояльности к компании, а также их удержания в качестве своих клиентов. Выбором правильного направления, выделение целевой аудитории, а также ее сегментацией в этой сфере занимается интернет-маркетолог.

Интернет-маркетинг оказал большое воздействие на некоторые деловые сферы, в том числе музыкальную индустрию, банковское дело, туристскую индустрию, рынок портативных электронных устройств (мобильные телефоны, плееры и т. д.), и главное -- на рекламу.

В музыкальной индустрии многочисленные покупатели стали приобретать и загружать музыку в формате MP3 через интернет вместо того, чтобы покупать CD.

Интернет-маркетинг кроме того подействовал и на банковскую индустрию. Все больше банков предлагают свои услуги в режиме онлайн. Онлайн-банкинг считается более удобным для клиента, потому что освобождает от надобности посещать каждый раз банк или его филиалы. Сегодня в США приблизительно 50 миллионов человек используют услуги онлайн-банкинга. Онлайн-банкинг является одним из наиболее быстрорастущих секторов интернет-бизнеса. Растущие скорости Интернет-соединений занимают в этом значительную роль. Из всех пользователей интернета около 44 % пользуются услугами интернет-банкинга [2].

Сегодня трудно отыскать большую промышленную организацию, которая не продвигает себя в сети. Тенденции роста можно без затруднений заметить и по стабильному расширению торговых интернет-площадок, а также увеличению их численности. Торговые онлайн-площадки уже давно перестали являться досками объявлений, из которых они и выросли. На сегодняшний день некоторые из них преобразились в большие организации, которые предоставляют ряд маркетинговых услуг. Усиливается и стоимость за участие на таких площадках (имеется в виду привилегированное членство), несмотря на то, что их численность возрастает.

В последнее время интернет-маркетинг стал весьма востребован и считается сегодня необходимой составляющей частью маркетинговых кампаний немалого количества предприятий, в том числе и агентств недвижимости. В первую очередь это обусловлено стабильным увеличением пользователей интернета [1] Согласно различным вычислениям, часть прибыли компаний от рекламы в интернете составляют от 25% до 40%.

Для того чтобы продемонстрировать прогрессивность интернет-маркетинга в продвижении бизнеса следует изучить причины, по которым компании стараются применять интернет-маркетинг для своего продвижения.

1. Малозатратность.
2. Интерактивность.
3. Анализ эффективности.

Многие отечественные компании (в том числе гостиничные комплексы), поняв достоинства интернет-маркетинга ранее других, инвестировали средства в создание своего веб-сайта и уже смогли оценить результат своих вложений в виде возросшего числа запросов от клиентов и увеличения объема продаж. Однако некоторые фирмы ложно полагают, что разработка собственного сайта и есть интернет-маркетинг. Чрезвычайно важно осознавать, что интернет-маркетинг — это комплекс мероприятий, нацеленных на продвижение продукта. Сайтом необходимо не только обладать, а и продвигать его. Непосредственно сам по себе он всего лишь место продажи продукта или услуги. Для того чтобы покупатель его нашел, компания должна развить разнообразные каналы доступа к своему сайту. С этой целью сейчас имеется масса инструментов: контекстная реклама, баннерная реклама, продвиже-

ние в социальных сетях, написание статей в блогах, а также размещение объявлений на специализированных сайтах (платных и бесплатных).

Отдельные компании туристской сферы намеренно не размещают свои объявления на сторонних ресурсах, однако они делают оплошность. Во-первых, они утрачивают возможных клиентов, которые составляют аудиторию данных веб-сайтов. Во-вторых, порталы, ориентированные на продвижение и продажу турпродукта, размещая объявления, часто устанавливают ссылку на источник (в данном случае сайт гостиничного комплекса), что автоматически улучшает его положение в поисковых системах и содействует приросту трафика.

Те же компании туристской сферы, которые осознают потребность публиковать объявления где-то помимо своего сайта, также зачастую ошибаются, полагая, что довольно разместить объявления на ведущих порталах. А ведь если подумать, простые покупатели, которые не имеют отношения к курортной, туристской и гостиничной сфере, вряд ли располагать сведениями о наименовании этих порталов. Они вводят поисковой запрос в Яндекс или Гугле и переходят по ссылкам на заинтересовавшие их сайты. Точнее при данных условиях ориентироваться на поисковые позиции сайтов объявлений по нужным вам запросам, чем на популярный, в профессиональных кругах бренд.

Из вышесказанного можно сделать вывод, что главными преимуществами интернет-маркетинга является интерактивность, потенциал максимально точного таргетинга, вероятность постклик-анализа, который ведет к предельному росту таких показателей как конверсия сайта и ROI интернет-рекламы.

Список литературы

1. Ветитнев А.М. Интернет-маркетинг санаторно-курортных услуг [Электронный ресурс] : учебно-методическое пособие / Ветитнев А.М., Ашкинадзе Я.А. – Электрон. текстовые данные. – М11. : Финансы и статистика, 2014. – 160 с. – Режим доступа : <http://www.iprbookshop.ru/18806>. – ЭБС «IPRbooks», по паролю.
2. Голубков Е.П. Маркетинг для профессионалов: практический курс : учебник и практикум для бакалавриата и магистратуры / Голубков Е.П. – М. : Издат-во Юрайт, 2014 (Гриф УМО ВО). – 474 с.

УДК 330

АНАЛИЗ ФИНАНСОВОГО СОСТОЯНИЯ ПРЕДПРИЯТИЯ

АЛОЯН ОЛЬГА ФЕДОРОВНА

преподаватель

ГБПОУ «Челябинский Государственный Колледж
Индустрии Питания и Торговли»

Аннотация: статья содержит: 10 страниц, 1 иллюстрацию, 1 таблицу, 5 наименований в списке литературы.

Объект исследования – Общество с ограниченной ответственностью «Центр печати».

Цель работы – анализ финансового состояния ООО «Центр печати».

В данной работе рассмотрены основные экономические показатели деятельности предприятия: показатели баланса, показатели платежеспособности и ликвидности, показатели финансовой устойчивости, показатели деловой активности предприятия.

Ключевые слова: анализ, эффективность, показатели, ликвидность, устойчивость.

ANALYSIS OF THE FINANCIAL CONDITION OF THE ENTERPRISE

Aloyan Olga Fyodorovna

Abstract: the article contains: 10 pages, 1 illustration, 1 table, 5 titles in the list of references.

The object of the research is the limited liability Company "printing Center".

The purpose of the work-analysis of the financial condition of LLC "print Center". In this paper, the main economic indicators of the enterprise: balance sheet indicators, indicators of solvency and liquidity, indicators of financial stability, indicators of business activity of the enterprise.

Key words: analysis, efficiency, indicators, liquidity, stability.

В настоящий период в обстоятельствах рыночной экономики конкурентоспособность компаний и рациональность их работы в перспективе базируется, в первую очередь, в производительности их функционирования.

Эффективность экономической работы предназначается залогом экономической привлекательности с целью наружных инвесторов, контрагентов по финансово-хозяйственной работе, но кроме того собственников компании [1, с. 96]. В связи с данным обретает колоссальное значение анализ финансовых итогов работы компании в реальном, минувшем и перспективе. Анализ деятельности фирмы – это комплекс мероприятий аналитического характера, направленных на проверку текущего положения дел в компании. При анализе рассматриваются результаты деятельности за определенный временной промежуток [2, с. 102].

Основные экономические показатели деятельности предприятия представлены далее.

Суммарные активы снижались в течение всего периода. Так, в 2017 г. активы составили 3187 тыс. руб., в 2018 г. снизились до 2683 тыс. руб. в 2019 г. до – 2629 тыс. руб. В 2017 г. внеоборотные активы? представленные основными средствами, составили 196 тыс. руб., в 2018 г. – 186 тыс. руб., в 2019 г. – 157 тыс. руб. Данное снижение и в 2018 г. и 2019 г. было обусловлено начислением амортизации.

Таблица 1

Показатели баланса ООО «Центр печати»

Наименование	2017года	2018	2019	Изменение + / –	
				2018 / 2017	2019 / 2018
Внеоборотные активы	196	186	157	–10	–29
Оборотные активы	2991	2497	2472	–494	–25
Капитал и резервы	215	252	318	37	66
Долгосрочные обязательства	0	0	0	0	0
Краткосрочные обязательства	2972	2431	2311	–541	–120
Суммарные активы (пассивы)	3187	2683	2629	–504	–54

Наибольшего снижения в части оборотных активов в 2019 г. по сравнению с 2018 г. достигли денежные средства. В 2018 г. по сравнению с 2017 г. и в 2019 г. по сравнению с 2018 г. произошел рост собственных средств предприятия, снижение краткосрочных займов и кредиторской задолженности, что в целом говорит о росте независимости предприятия.

Таблица 2

Показатели платежеспособности и ликвидности ООО «Центр печати»

Коэффициент текущей ликвидности	1,00	1,02	1,07	0,02	0,05
Коэффициент критической ликвидности	0,77	0,77	0,82	0,00	0,05
Коэффициент срочной ликвидности	0,61	0,56	0,63	–0,05	0,07
Коэффициент абсолютной ликвидности	0,37	0,31	0,38	–0,06	0,07

Коэффициент текущей ликвидности растет, что означает увеличение общей обеспеченности предприятия оборотными средствами для ведения деятельности и погашения наиболее срочных обязательств, а также отражает увеличение способности компании погашать текущие обязательства за счет только оборотных активов. Данные коэффициента критической ликвидности находятся ниже нормативов (более 1), а коэффициент абсолютной ликвидности за те же года находится выше рекомендуемых значений (0,2–0,5), это означает, что фирма в состоянии досрочно погасит свою текущую кредиторскую задолженность в данный момент времени [3, с. 96].

Таблица 3

Показатели финансовой устойчивости ООО «Центр печати»

Коэффициент автономии	0,06	0,09	0,12	0,03	0,03
Коэффициент финансовой зависимости	17,22	10,60	8,53	–6,62	–2,07
Коэффициент финансовой напряженности	0,94	0,91	0,88	–0,03	–0,03
Коэффициент финансовой нагрузки	0,09	0,11	0,07	0,02	–0,04

Коэффициент автономии в 2017 г. составил 0,06, в 2018 г. вырос до 0,09, в 2019 г. также увеличился до 0,12. Однако его значения далеки от нормативных (общепринятое нормальное значение коэффициента автономии в российской практике: 0,5 и более) [4, с. 202].

Нормальным считается коэффициент финансовой зависимости не более 0,6–0,7 [5, с. 96]. Оптимальным является коэффициент 0,5. Высокое значение коэффициента финансовой зависимости говорит о нерациональной структуре капитала предприятия. Коэффициенты финансовой напряженности и финансовой нагрузки показывают о том, что предприятие имеет высокую долю заемного капитала в целом в источниках финансирования собственной деятельности.

Таблица 4

Показатели деловой активности ООО «Центр печати»

Коэффициент оборачиваемости капитала	0,56	0,79	1,32	0,23	0,53
Коэффициент оборачиваемости основного капитала	9,07	11,53	21,97	2,46	10,44
Коэффициент оборачиваемости текущих активов	0,59	0,85	1,40	-0,26	0,55
Коэффициент оборачиваемости собственного капитала	9,59	8,47	11,23	-1,12	2,76

Наблюдается увеличение оборотов капитала. Это позитивный момент, т.к. сокращается эффективность использования имущества.

Оборотный капитал оборачивался в 2019 г. – 1,4. это положительный момент, поскольку каждый рубль оборотного капитала генерирует и эффективность использования оборотного капитала увеличивается. Собственный капитал имеет тенденцию к росту, это является положительной тенденцией.

В результате анализа были выявлены следующие проблемы финансового состояния предприятия:

- предприятие имеет неэффективную структуру активов и пассивов;
- предприятие имеет проблемы с платежеспособностью и ликвидностью;
- предприятие не является финансово-устойчивым, степень зависимости от внешних источников финансирования довольно высока;
- показатели деловой активности имеют тенденцию к снижению.

Таким образом, предприятие ООО «Центр печати» обладает неудовлетворительным финансовым состоянием, вызванным проблемами формирования собственного капитала.

Список литературы

1. Бариленко В.И. Анализ финансовой отчетности (для бакалавров): учебное пособие / под ред.. – М.: КноРус, 2016. – 234 с.
2. Микитухо А.А. Аналитические показатели ликвидности и платежеспособности в системе финансового анализа банкротства фирмы. Электронно-библиотечная система. – 2018. [Электронный ресурс]. – Режим доступа: <http://www.iprbookshop.ru/41174> (10.12.2019)
3. Жулина Е.Г. Анализ финансовой отчетности: учебное пособие/ [Электронный ресурс]: Москва, 2018.–268 с. – Режим доступа: <http://www.iprbookshop.ru/5963.html>. (08.12.2019)
4. Прокопьева Ю.В. Бухгалтерский учет и анализ: учебное пособие для СПО [Электронный ресурс]. – Режим доступа: <http://www.iprbookshop.ru/86068.html>. (08.12.2019)
5. Гахова М.А. Бухгалтерский учет: учебное пособие/ [Электронный ресурс] Ай Пи Эр Медиа, 2019. – 311 с. – Режим доступа: <http://www.iprbookshop.ru/83806.html> (10.12.2019)

УДК 340

ИНКЛЮЗИЯ КАК МИРОВОЙ БРЕНД И СТРАТЕГИЧЕСКАЯ ЗАДАЧА ГОСУДАРСТВА

АФАУНОВА МИЛЕНА КАЗБИЧЕВНА

студент

Институт сервиса, туризма и дизайна (филиал) федерального
ГАОУ ВО «Северо-Кавказский федеральный университет»,
г. Пятигорск, Россия

Аннотация: в статье затронута тема инклюзии, которая на сегодняшний день обрела мировые масштабы. Рассматривается влияние инклюзивной политики на развитии страны. Отражена проблема трудоустройство лиц с ограниченными возможностями. Отмечается роль государств в инклюзивном развитии.

Ключевые слова: инклюзия, государство, трудоустройство, общество, человеческий капитал.

INCLUSION AS A GLOBAL BRAND AND STRATEGIC TASK OF THE STATE

Afaunova Milena Kazbichevna

Abstract: the article deals with the topic of inclusion, which has now gained global proportions. The influence of inclusive policy on the development of the country is considered. The problem of employment of persons with disabilities is reflected. The role of States in inclusive development is noted.

Key words: inclusion, state, employment, society, human capital.

Инклюзия есть процесс включенности, участия в конкретной деятельности, в политике, позволяющий индивиду, социальным группам, слоям равноправно участвовать в общественной жизни, в принятии решений. Под инклюзивной политикой развития человеческого капитала в данной работе нами определяется процесс создания равного доступа и включенности человека в развитие своих способностей, формирования общественной среды с учетом интересов, потребностей индивидов социальных групп, слоев на основе качественно нового отношения ко всему окружающему и к самому человеку.

Прогресс в развитии ведущих стран мира базируется на теории и практике инклюзии человеческого капитала. Он показывает практический результат использования человеческого интеллекта, может приносить доход, способен отражать эффективность участия в политике отдельного человека, институтов государства, бизнеса.

Государство играет в инклюзивном развитии ведущую роль, перераспределяя плоды экономического, социального роста и создавая институты взаимосвязи между экономикой и обществом, между экономическим и социальным развитием. Прогресс считается результативным, если одновременно наблюдается увеличением внутреннего валового продукта индекса человеческого развития.

Состояние развития человеческого капитала в нашей стране характеризуется противоречивыми показателями. В 1992 г. Россия по развитию человеческого потенциала занимала 32-е место в мире, в 2014 г. – 66-е место, в 2016 г. – 49-е. Но по отдельным направлениям, например, по грамотности – 15-е место в мире. Стратегическая задача социально-экономического развития России, намеченная майским Указом Президента в 2018 г., – вхождение страны в пятерку ведущих экономик мира, обеспечение роста интеллектуальной составляющей человеческого капитала, переход к цифровой экономике, повышение качества и увеличение продолжительности жизни населения, благоустройство урбанизиро-

ванной среды.

Человеческий капитал бывает индивидуальным, коллективным, национальным, его классифицируют по критерию результативности на типы: общий, специфический; созидательный и разрушительный. Последний не дает полезной отдачи для общества, препятствует росту качества жизни населения, развитию личности и общества, а его носителями являются коррупционеры, воры, бездельники, преступники. государство осознает, что глобальная цифровизация, технологические изменения, урбанизация радикально меняют общество, его привычные уклады, систему производства, процессы управления и диктуют необходимость создания новой модели развития общества, основанной на приоритетном определении ведущей роли современного человеческого, а также цивилизованной инклюзии.

Инклюзивная политика способствует преодолению экономической отсталости, росту производительности труда, созданию условий, способствующих повышению гражданской активности населения. Она становится приоритетом современной государственной образовательной политики и означает повышение доступности и качества образования для всех категорий граждан, обеспечение успешной социализации обучающихся вне зависимости от их психофизического состояния, особенностей развития и других отличий.

Острота проблемы активизации инклюзивной политики подтверждается статистическими данными. По данным международной организации труда в мире среди населения трудоспособного возраста почти 400 млн. человек инвалиды, из которых только 20% трудоустроены. В России численность инвалидов в 2015 г. и 2017 г. была равна 12 и 15 млн. чел. Наибольшая численность граждан с ограниченными возможностями здоровья отмечена в Белгородской, Ленинградской, Московской, Рязанской областях и в Чеченской Республике. Детей-инвалидов в стране около миллиона человек, 12% из них проживают в специализированных интернатах.

Подобная тенденция наблюдается в государствах СНГ. Так, в столице Белоруссии городе Минске проживает более 113 тысяч инвалидов, что составляет 22% от общего числа населения с ограниченными возможностями. Женщин-инвалидов значительно больше, чем мужчин, а больные дети составляют 5% от общего числа инвалидов. Проблемы людей с ограниченными возможностями – это интернациональное явление. Поэтому инклюзия рассматривается как процесс, направленный на включение всех членов общества в социальную жизнь, в повседневные, ежедневно реализуемые практики, на стирание всевозможных барьеров. Государство законодательно гарантирует право быть принятым, независимо от особенностей здоровья, национальности, религии, пола и других отличий. Именно в отличиях инклюзии власть призывает видеть ресурс развития общества, а не трудность, которую надо преодолевать.

Афонькина Ю.А. указывает на то, что инклюзия предполагает новый подход к социальному устройству, требует конструирования особых социальных институтов, обеспечивающих удовлетворение потребностей всех без исключения лиц, а также предполагает обязательную поддержку социальных практик, которые направлены на преодоление ощущения ненужности, одиночества, отчуждения, отсутствия дружбы, любви, признания. Это подтверждает актуальность функционирования объекта нашего исследования и востребованность обсуждаемой темы. Максимальная концентрация общественных ресурсов для расширения возможностей современного образовательного процесса (учебные планы, программы, материальное обеспечение) для детей с ограниченными возможностями здоровья (ОВЗ) становится важнейшей задачей цивилизованного развития российского общества [1].

Список литературы

1. Афонькина Ю.А., Кузьмичева Т.В., Рыжкова И.В., Бурцева А.В. Психолого-педагогическое сопровождение инклюзивного образования [Текст] / Ю.А. Афонькина, Т.В. Кузьмичева, И.В. Рыжкова, А.В. Бурцева. Красноярск: Научно-информационный центр, 2015 - с.15-20
2. Домбровская, А. Ю. Социальная адаптация инвалидов / А. Ю. Домбровская // Социологические исследования, 2011. - №11. - С. 71-75.

3. Косенкова, Т. В. Эволюция формирования института реабилитации инвалидов / Т. В. Косенкова // Социально-гуманитарные знания, 2010. - №5. – С. 333-339.
4. Миндель, А. Я. От инклюзива в обучении к интеграции в труде / А. Я. Миндель // Профессиональное образование. Столица, 2011. - №9. – С. 39-40.
5. Миндель, А. Я. Инновации в социализации молодых инвалидов / А. Я. Миндель // Профессиональное образование. Столица, 2012. - №9. – С. 20-22.
6. Приступа, Е. Н. Социальная работа с лицами с ограниченными возможностями здоровья: учеб. пособие / Е. Н. Приступа. – М.: Инфра-М: Форум, 2015. – 160 с. – ISBN 978-5-91134-974-5.

© М.К. Афаунова, 2019г.

УДК 338.24

ИННОВАЦИОННЫЙ МЕНЕДЖМЕНТ В СОВРЕМЕННЫХ УСЛОВИЯХ

АДЕЛЬСЕИТОВА ЗЪЛМАЗ БЕКМАМБЕТОВНА,

к.э.н., доцент кафедры менеджмента и государственного управления

АЛИМОВ АБДУЛЬХАКИМ АСАН ОГЪЛУ

студент 3 курса направления подготовки «Экономика»

ГБОУ ВО РК «Крымский инженерно-педагогический университет имени Февзи Якубова»

Аннотация: в данной статье раскрыта сущность современного инновационного менеджмента, её цели и управленческие функции. Представлена схема работы инновационного менеджмента организации, а также охарактеризована теория блокчейна для мотивации сотрудников.

Ключевые слова: менеджмент, инновации, блокчейн, планирование, координация, регулирование, управление, рынок.

INNOVATIVE MANAGEMENT IN MODERN CONDITIONS

Abelseitova El'maz Bekmambetovna,**Alimov Abdulhakim Asan oglu**

Abstract: this article reveals the essence of modern innovation management, its goals and management functions. The scheme of work of innovative management of the organization is presented, and also the theory of blockchain for motivation of employees is characterized.

Key words: management, innovation, blockchain, planning, coordination, regulation, management, market.

Рассматривая инновации в современном мире, следует отметить, что повышенное внимание к инновациям и инновационному управлению продиктовано самой жизнью современного общества, ведь воплощение инновационных процессов в новых продуктах и новой технике являются основой его социально-экономического развития.

В современных условиях инновационный менеджмент является неотъемлемой частью деятельности любой успешной фирмы.

Инновационный менеджмент является совокупностью принципов, методов и форм управления инновационной деятельностью организации, а также персоналом, обеспечивающим инновации. Особенность инновационного менеджмента заключается в том, что внедрение новшеств может повлиять не только на работу организации, но и на рынок, и общество в целом [1].

Чтобы эффективно управлять инновациями, менеджеры должны иметь представление об их научно-технической составляющей, особенностях производства и финансовых затратах.

Следовательно, инновационный менеджмент сочетает в себе несколько управленческих функций:

- 1) функции управленческого субъекта;
- 2) функции управленческого объекта.

К основным функциям субъекта можно отнести [1]:

1. Прогнозирование. Способно охватывать длительный процесс в будущем с учетом экономического и технологического управления, как в общем, так и в частности.

2. Планирование. Основано на мероприятиях по созданию плановых целей и задач инновациях и по мерам их практического воплощения.

3. Организация. Основано на том, чтобы объединить людей и сообща реализовать инновационную программу на основании определенных правил.

4. Регулирование. Основано на воздействии на управленческий объект с целью достижения состояния устойчивости в экономической и технологической системе в ситуациях, когда они отклонены от общей программы.

5. Координация. Это согласование деятельности каждого звена, отдела и специалиста.

6. Стимулирование. Заключается в заинтересованности сотрудников в результате их труда.

7. Контроль. Проверка по созданию плана и его дальнейшей реализации.

К функциям управленческого объекта можно отнести:

1. Рискованные финансовые вложения.

2. Организацию всего процесса.

3. Продвижение данной инновации на рынке.

Функция рискованных финансовых вкладов представляет собой вложение в венчурное финансирование инвестиций на рынке. Вкладывать средства в новый продукт или услугу, в особенности, если такого еще не было на рынке это всегда большой риск. По этой причине практически всегда инвестирование происходит через специальные венчурные фонды.

В любом предприятии инновационный менеджмент входит в состав стратегического управления, который осуществляется высшим руководством организации. При этом эффективное управление инновациями включает в себя принятый в организации круг правил, принципов работы, норм труда и производства, коммуникаций в организации, ценностей [2].

Управление происходит на основе сбора, обработки и передачи информации о технологиях, продукте высшему руководству. Затем на основе информации принимаются решения в сфере инноваций.

Общая схема работы инновационного менеджмента организации представлен на рисунке 1.



Рис. 1. Схема работы инновационного менеджмента [2]

Инновационный менеджмент координирует все элементы инновационного процесса, создает условия для согласованной работы.

Цели инновационного менеджмента:

- обеспечить долгосрочное инновационное развитие организации;
- повысить эффективность технологий;
- создать конкурентоспособную продукцию с новыми потребительскими свойствами и внедрить нововведения в массовое производство.

Рассмотрим пример внедрения инновационных технологий, на базе технологии блокчейн, для системы мотивации и планирования сотрудников [3].

Данная платформа позволяет решить сразу несколько проблем, связанных с работой команд, состоящих из большого количества людей и занятых в крупномасштабных проектах. Речь идёт, например, о том, как учесть фактические расходы и достичь прозрачности затрат проекта.

Любая работа становится коммерчески выгодной лишь в том случае, если удаётся снизить издержки на взаимодействие между различными сервисами имеющейся инфраструктуры. Существенную роль здесь следует отвести разработке программных интерфейсов взаимодействия.

Если выстраивать систему мотивации сотрудников для нескольких компаний на базе блокчейн-сети, то каждая из участвующих организаций может стать её доверенным узлом. Для любого из проектов выпускается некоторое число цифровых токенов – валюты с установленной внутри программы стоимостью.

Автоматически распределить токены по командам и участникам можно за счёт применения smart-контракта, причём это происходит, исходя из номинального объёма доступных ресурсов. Упомянутые токены представляют собой внутренний актив, который обеспечивает цифровой эквивалент человеческих трудовых затрат.

Благодаря гибким возможностям интеграции внутри информационной среды, каждой отдельно взятой организации удаётся наладить процесс применения технологии блокчейн именно так, как требуется в том или ином случае, и сделать это максимально эффективно.

Таким образом, инновационный менеджмент как важнейший аспект управления представляет собой не только самостоятельную дисциплину и область знаний, но и междисциплинарную область, сочетающую в себе науку, опыт, управленческое искусство. Стремление к развитию организации, способность действовать в условиях неопределённости оказываются в современных условиях очень важными атрибутами эффективных менеджеров.

Список литературы

1. Маховикова, Г. А. Инновационный менеджмент. Конспект лекций / Г.А. Маховикова, Н.Ф. Ефимова. - М.: Юрайт, 2018. - 144 с.
2. Янчевский, В. Г. Инновационный менеджмент. Понятия и категории / В.Г. Янчевский. - М.: Тетралит, 2018. - 144 с
3. Применение технологии блокчейн [Электронный ресурс] /. — Электрон. журн. — Режим доступа: <https://promdevelop.ru/primenenie-tehnologii-blokchejn-v-raznyh-otraslyah/>

УДК 342

ИСТОРИЯ СТАНОВЛЕНИЯ МЕСТНОГО САМОУПРАВЛЕНИЯ

ЗУГУМОВА ЗУБАЛЖАТ МАХМУДОВНА

магистр кафедры

«Государственного и муниципального управления»

ФГОБУ ВО «Дагестанский государственный университет»

Аннотация: В данной статье говорится о местном самоуправлении Соединенного королевства Великобритании и Северной Ирландии, приводится история становления и эволюции муниципальных институтов Великобритании, а так же говорится об особенностях местного самоуправления Великобритании.

Ключевые слова: местное самоуправление, государство, уровни местного самоуправления, Великобритания.

ZUGUMOVA ZUBALZHAT MAHMUDOVNA HISTORY OF FORMATION OF LOCAL SELF-GOVERNANCE

Annotation: This article discusses the local self-government of the United Kingdom of Great Britain and Northern Ireland, provides a history of the formation and evolution of UK municipal institutions, and also describes the features of local self-government of the United Kingdom.

Key words: local government, state, levels of local government, Great Britain.

Местное самоуправление — это система управления местными делами, осуществляемая специальными выборными органами, которые непосредственно представляют население того или иного административно-территориального образования.

Соединенное королевство Великобритании и Северной Ирландии именно та страна, в которой появились первые территориальные советы местного уровня. Еще в XIII–XIV вв. Такие советы имели возможность влиять на лордов. Английские города имели возможность стать «самостоятельными», откупившись от повинностей в пользу короля и поместных лордов. Закон «О попечительстве бедных» от 1834 г., которому предшествовало с 1689 по 1832 гг. Более 200 актов правительства, является основой, фундаментом развития современной системы публичной власти в Великобритании. Историю становления и эволюции муниципальных институтов Соединенного Королевства Великобритании и Северной Ирландии условно можно разделить на несколько этапов.

Первый этап - принятие королевской хартии об инкорпорации, согласно которой отдельные города Британской империи получили самостоятельность. В этих городах создавались свои органы власти, определялась собственность, принадлежащая городу и т.п. В 1835 году «самостоятельных» городов насчитывалось около 25.

Второй этап- принятие закона о местных инкорпорациях в 1835 году. Закон был направлен на организацию управления инкорпорированными городами. Это был первый правовой акт, который заменил партикулярные нормы грамот и хартий, регулирующий каждый город отдельно.

На третьем этапе были приняты законы о местном управлении 1888 года в Англии и Уэльсе. Эти законы создали новую систему низшего уровня муниципальных органов – городских и сельских окружных советов, которые были подчинены новым органам управления - графствам. Также, в соответствии с этими законами, были созданы города-графства. Их численность населения превышало 100 тысяч человек. Полномочия советов городов-графств были значительно шире, чем у городских советов.

четвертым этапом создания системы местного самоуправления явилась передача прав местным властям в 1902 года по управлению образованием, мерам по сокращению безработицы и общественным услугам. Так же в 1929 г. Был принят акт о местном самоуправлении, усиливший положение центральной власти – предоставлявший правительству право ограничивать размеры «нецелесообразных» дотаций.

Пятый этап. Был принят закон «О местном самоуправлении» в 1933 году. Данный закон относил к вопросам ведения местного самоуправления вопросы, касающиеся структуры и избрания совета местного управления, ведение денежных средств, муниципальной собственности, касающиеся социальной сферы (образования, культуры, спорта и т.д.).

Шестой этап - законы 1972, 1985 и 1996 годов, принятие которых ознаменовало финальную стадию реформирования системы местного самоуправления в Великобритании. На основании этих актов структура органов местного управления получила двухуровневую, а на некоторых территориях трехуровневую архитектуру построения муниципальных органов.

В 1972 и 1985 годах были изданы законы «О местном управлении в Англии». Эти законы разделили территорию Англии на графства и городские округа, в свою очередь территории графств были разделены на округа. Выборным органом местного самоуправления во всех административно-территориальных единицах (кроме приходов) является совет. В 1985 г. Были упразднены муниципалитеты крупных промышленных городов, органы местного управления остались в графствах и округах.

В 1996 г. Была проведена реформа, по которой местная власть была представлена советами, избираемыми населением, прямым голосованием на 4 года (в Шотландии – на 3). Все члены местных советов работали на безвозмездной основе, но имели право на освобождение от работы (с сохранением среднего заработка) на определенный срок в период выполнения своих депутатских обязанностей

И в настоящее время на территории Великобритании существуют два, или же три уровня местного управления. Каждая из четырех вышеперечисленных территорий делится на графства, подразделяемых на округа, которые в свою очередь включают в себя приходы (общины).

Действительно с экономической точки зрения в Великобритании, достаточно приспособленная модель местного самоуправления, основы которой могли бы изучить и адаптировать у себя многие страны мира. Однако такие проблемы как религиозные конфликты в Северной Ирландии или же Brexit не позволяют государственной власти полностью контролировать деятельность органов местного самоуправления. Поэтому в системе местного самоуправления Великобритании есть как свои плюсы, так и минусы.

Одной из главных особенностей местного самоуправления Великобритании является то, что на местах нет полномочных представителей правительства, которые бы опекали выборные органы муниципальных образований. Еще одна особенность англосаксонской системы местного самоуправления - это принцип субсидиарности. В соответствии с этим принципом в Великобритании государство закрепляет за муниципалитетами те полномочия по обеспечению жизнедеятельности населения, которые на местном уровне будут реализованы более эффективно. Что же касается компетенции органов местного самоуправления, то компетенция каждого уровня местного самоуправления - графств, округов, приходов - законодательно установлена. К компетенции округов и городских округов относятся: городское и сельское землепользование, строительство жилья, благоустройство местных дорог, налогообложение, парковка, отдых, реклама, оказание медицинских услуг и др.

Список литературы

1. Европейская хартия местного самоуправления N 122 (Страсбург, 15 октября 1985 г.)
2. Емельянов Н.А. Становление местного самоуправления: конституционные нормы и реальность [Текст]: Вузовский учебник: М. ИНФРА-М, 2014.

3. Максютин, М.В. Местное самоуправление (управление) в зарубежных странах [Текст]: учебное пособие / М.В. Максютин, Л.А. Ларина, А.С. Прудников; ред. А.С. Прудников. - Москва: Юнити-Дана, 2015. (Дата обращения 15.12.2018)
4. Бубличенко Н.В. и др. Опыт организации местного самоуправления в зарубежных странах / Н.В. Бубличенко, М.В. Н.И. Лукьянова, К.С. Кирюхин, С.Н. Гуринов, В.П. Славянская, А.С. Усик, А.С. Тургиева, В.В. Буланов // Аналитический вестник. – 2014. – № 9 (527).
5. Хазов Е.Н., Саудаханов М. В. Местное самоуправление европейских государств // Вестник Московского университета МВД России. 2017. № 3.

УДК 330

ИННОВАЦИИ И ИХ ИСПОЛЬЗОВАНИЕ В СОВРЕМЕННОЙ ЭКОНОМИКЕ

ОРЕЛ ЮЛИЯ ВИКТОРОВНА,

к.э.н., доцент

ПОДАЛЮК ОЛЬГА АЛЕКСАНДРОВНА

Студент

СТГАУ «Ставропольский государственный аграрный университет»

Аннотация: В статье рассмотрены сущность, виды, задачи и функций инновационного процесса. Выделим основные направления инновационного процесса для экономики страны на современном этапе, а также узнаем, в каких отраслях используется инновационный процесс.

Ключевые слова: Инновация, НТП, инновационный процесс, экономика, наукоемкость, капитал, спектр.

INNOVATIONS AND THEIR USE IN THE MODERN ECONOMY

**Orel Julia Viktorovna,
Podalyuk Olga Alexandrovna**

Abstract: the article deals with the essence, types, tasks and functions of the innovation process. We will highlight the main directions of the innovation process for the country's economy at the present stage, as well as find out in which industries the innovation process is used.

Key words: Innovation, NTP, innovation process, economy, knowledge intensity, capital, spectrum.

В настоящее время мир не стоит на месте, он каждый день развивается. Сегодня невозможно представить свою жизнь без телефонов, компьютеров, машин, домашней техники т.п. без инноваций, которые стали для нас привычными. Понятие инновация мы пользуемся, чуть ли не каждый день, как в беседах бытового характера, так и на профессиональном уровне. Сам процесс инновации играет важную роль в экономическом и социальном развитии страны.

Что же такое инновация? И какие функции она выполняет?

Инновация – это деятельность, базирующаяся на введение в сферу потребления чего-то нового: товаров, процессов, методов, а также обеспечивающее улучшения эффективности процессов и повышения качества продукции. Основными свойствами инновации считаются:

- научно-техническая новизна;
- промышленная применимость;
- коммерческая реализуемость, что означает способность производителей удовлетворить любые потребности покупателей.

Кроме вышесказанного, инновации ориентированы на решение проблем в области технологических разработок, внедрения управленческих решений и бизнес-процессов, которое направлено на внедрение новейших разработок во всевозможные сферы научной деятельности. Инновационные решения могут применяться в самых различных сферах человеческой деятельности. Главным отличительным признаком, инновационного подхода, считается принципиальное совершенствование товара или же процесса его применения.

Проблематика инноваций разрабатывалась в рамках финансовых исследований НТП. Инновации плотно связаны с научно-техническим прогрессом, являясь его результатом.

Научно-технический прогресс (НТП) – это постоянный и достаточно трудный процесс выявления и применения новых знаний и применение их в хозяйственной жизни. В результате научно – технического прогресса случается становление и улучшение всех составляющих элементов производительных сил.

Исходя из вышесказанного, можно сказать, что инновация выполняет следующие четыре функции:

1. Воспроизводственная инновация служит источником финансового роста и воздействует на изменения структуры ВВП государства в пользу его большой наукоемкости.

2. Социальная инновация содействует насыщению рынка высококачественными продуктами и услугами.

3. Стимулирующая инновация дает начало к развитию человеческим ресурсам и науке в стране сквозь материальную заинтересованность всех членов инновационного процесса.

4. Преобразующая инновация позволяет использовать не только теорию, но и использовать ее на практике в отдельной ее предметной области, к приеру, использовать научные познания в пользу для общества.

Инновация в современном мире. Ее задачи, становления и использования в экономике.

Осуществляя инновационную деятельность, любое учреждение преследует цель в длительной производительности и функционирования на рынке. Для достижения установленной цели необходимо реализовать следующие задачи:

- Увеличение рыночной доли
- Выйти на новые целевые рынки
- Создания имиджа для гибкой инновационной компании
- Продление или сокращение жизненного цикла основного товара

Процесс нововведения привел мировое сообщество к новой, более высокой стадии развития. Функции, которые выполняют инновации в рамках развития экономики и общества невозможно охватить весь их спектр. Поэтому перечислим главные их функции:

Инновация способствует:

- Экономическому росту государства. Инновации вышли на 1-й план индустриального общества. К началу постиндустриальной эпохи и информационного общества инновации заняли особое положение в развитии экономики государства.

- Создание свежих секторов экономики. Здесь происходит деление инновации на: кардинальные и улучшающие в зависимости от степени новизны.

- Созданию единого рыночного пространства. Современное общество, которое идет по пути глобализации с содействием нововведений стремятся к созданию целостного рынка.

- Стимулирование конкуренции и увеличение конкурентоспособности организации и государства в целом.

- Взаимопроникновению культур и экономик в различные государства. Это содействует интеграции общества.

- Укрепление страны как внутри так и вне ее.

- Получение коммерческой выгоды. Вправду, ведущей задачей инновации является получение прибыли получаемой при разработке более высококачественной продукции, снижение ее себестоимости и наращивания объемов производства за единицу времени, поиске новых технологий и т.д.

- Увеличение рынка (расширение круга клиентов, покорение новых рынков и т.д.)

- Повышение качественных свойств товара. Технические инновации содействуют созданию продуктов с новыми свойствами и возможностями, более высокого качества данной продукции.

- Удовлетворение потребностей клиента. Любой выполненный продукт или же услуга в первую очередь ориентирован на удовлетворение человеческих потребностей.

Из этого следует, что инновационная деятельность:

- приносит прибыль, что в конечном итоге благоприятно сказывается на доходах физических лиц;
- воплощение потребительских нововведений, нацеленных на улучшение качества жизни населения;
- открытие новых средств коммуникации и технологий.

Таким образом, роль инноваций в современном мире трудно переоценить. Инновации выполняют как экономическую, так и социальную функцию, охватывают все стороны жизни общества, затрагивают личные вопросы. В долгосрочной перспективе без инновационной деятельности невыполним будет будущий экономический и культурный рост по интенсивному пути развития.

Список литературы

1. Баранчеев, В. П. Управление инновациями. Учебник / В.П. Баранчеев, Н.П.Масленникова, В.М. Мишин. - М.: Юрайт, 2018. - 720 с.
2. Блохина, Т. К. Экономика и управление инновационной организацией. Учебник / Т.К. Блохина, О.Н. Быкова, Т.К. Ермолова. - М.: Проспект, 2017. - 428 с.
3. Степанова Ю.Н., Лесникова М.С. РОЛЬ ИННОВАЦИЙ В СОВРЕМЕННОМ РАЗВИТИИ РОССИЙСКОГО ОБЩЕСТВА // Международный студенческий научный вестник. – 2017. – № 6.;
4. Гаврилов, Л. П. Инновационные технологии в коммерции и бизнесе / Л.П. Гаврилов. - М.: Юрайт, 2018. - 388 с.
5. Гришин, В.В. Управление инновационной деятельностью в условиях модернизации национальной экономики / В.В. Гришин. - М.: Дашков и К, 2017. - 514 с.

© Ю. В. Орел, О. А. Подалюк, 2019

УДК 33

ПРОБЛЕМЫ И ПЕРСПЕКТИВЫ РАЗВИТИЯ МАЛОГО БИЗНЕСА

**РЯБОВА КСЕНИЯ АНДРЕЕВНА,
ЗРОЖЕВСКАЯ ЮЛИЯ АНДРЕЕВНА,
МОЛОТИЕВСКАЯ АННА АЛЕКСАНДРОВНА**

Студенты
ФГБОУ ВО "РГЭУ (РИНХ)

Научный руководитель: Пржедецкая Наталия Витовна
д.э.н., профессор
ФГБОУ ВО "РГЭУ (РИНХ)

Аннотация: малый бизнес представляет собой неотъемлемый элемент рыночной системы хозяйствования, без которого экономика и общество в целом не могут нормально существовать и развиваться. В работе выявлены наиболее существенные финансовые проблемы сферы функционирования субъектов малого предпринимательства, что позволило определить перспективы развития малого бизнеса в современной России.

Ключевые слова: малый бизнес, финансовая поддержка, финансовый менеджмент, банковское кредитование.

Неотъемлемой частью развития экономики любой страны является эффективное функционирование малого и среднего бизнеса, это доказывает как отечественный, так и зарубежный опыт. Поэтому для обеспечения стабильности и устойчивости экономической ситуации России, необходимо расширение именно этого сектора. Оценка же реального положения на сегодняшний день говорит о том, что большая часть препятствий и трудностей на современном этапе становления и совершенствования малого бизнеса имеет место за пределами этой сферы предпринимательской деятельности и в основной своей специфике сводится к проблемам финансового характера. Данные, полученные в ходе исследования, свидетельствуют именно о том, что из-за дефицита финансового потенциала, процесс адаптации малого предпринимательства в национальной экономической системе России осуществляется темпами, динамика которых слишком низкая. Недостаток финансовых ресурсов, как на ступени организации деятельности предприятия, так и на стадии реализации функционирования бизнеса является основным фактором, сдерживающим развитие данного сектора экономики.

Сегодня нельзя недооценивать роль малого бизнеса в России. Субъекты малого предпринимательства гибко и быстро могут реагировать на любые изменения конъюнктуры рынка, поэтому их характерными особенностями являются быстрая оборачиваемость ресурсов, придание экономике высокой динамики развития, роста и дополнительной стабильности, оснащение товарами и услугами рынка и как следствие создание конкурентной среды. Формирование новых рабочих мест также можно отнести к проблемам, которые способен решить малый бизнес.

Для того чтобы развитие этого сектора было более эффективным, необходимо обозначить и решить целый ряд проблем, актуальных на сегодняшний день. Можно выделить наиболее важные и значимые из них.

Во-первых, в сфере малого бизнеса нормативно-правовая база не достаточно совершенна, во-вторых, нет действенных механизмов обеспечения финансово-кредитного и материально-ресурсного

улучшения малого предпринимательства, в-третьих, отсутствие четкой и однозначной государственной системы поддержки, а также тяжесть налогового бремени. В-четвертых, в эпоху современных технологий нельзя умалять значимость поддержки информационной системы.[2]

С финансовой точки зрения можно выделить следующие проблемы:

- усложненность доступа к банковскому кредитованию для субъектов малого бизнеса;
- недостаточная обеспеченность государственной финансовой поддержкой;
- отсутствие эффективности системы микрофинансирования;
- слабое введение стандартных схем лизинга в сфере малого предпринимательства.

В современных условиях экономики субъектам малого предпринимательства необходимо отыскать такие направления роста, которые позволят не только сохранить бизнес, но и увеличить масштабы деятельности, модернизировать и усовершенствовать ее, невзирая на ограниченность возможностей привлечения ресурсов. Для этого необходимо грамотно и четко планировать доходы и расходы малого бизнеса, планировать свою деятельность и разрабатывать его стратегию и тактику, то есть осуществлять финансовый менеджмент. В силу ограниченности ресурсов малый бизнес больше всего подвержен финансовой неустойчивости и рискам. Поэтому роль финансового менеджмента достаточно высока, а незнание его механизма может обернуться для компании банкротством.

Еще одной значимой проблемой малого бизнеса, которая занимает особое место, является обеспечение эффективной государственной финансовой поддержки. В России реализуются различные способы и формы господдержки и защиты интересов малых компаний.

Для решения проблем малого бизнеса были организованы многообразные институты: Российская ассоциация развития малого предпринимательства, Фонд содействия предприятиям малых форм в научно-технической сфере, Федеральный фонд поддержки малого предпринимательства и др.

Финансово-кредитная государственная поддержка малого предпринимательства осуществляется по двум основным направлениям.

Первое – это оказание прямого финансового содействия в виде льготных и безльготных кредитов, дотаций и субсидий; предоставление государственных гарантий по кредитам, заимствованных у коммерческих банков; выплата компенсаций, а также финансирование за счет бюджета. Такая помощь может осуществляться как на безвозвратной основе без оговорок каких-то предварительных условий предоставления финансовых ресурсов, так и с требованием возврата или компенсации, то есть расходование средств строго по целевому назначению.

Второе направление связано с оказанием косвенной финансовой поддержки. Она нацелена на стимулирование активности инвестиционного характера и соответствующее поощрение. Для этого реализуются специальные меры, включающие режимы налогообложения на общегосударственном и региональном уровне, упрощение системы взимания налоговых выплат, распространение лизинговой системы и т.д.

Чтобы развивать свой собственный бизнес, помимо оборотного капитала, компаниям необходимо наращивать и инвестиции. Прогноз статистики ЦБ России показывает, что в 2020 году будет наблюдаться рост инвестиций на 15% [1].

На рынке банковского обслуживания в сфере малого бизнеса высокая конкуренция. И ввиду этого появляется необходимость поддержания лидирующих позиций во всех направлениях взаимоотношений с клиентами, начиная от качественного и удобного сервиса и заканчивая конкурентной ценовой политикой.

Опираясь на выше сказанное можно выделить ряд перспектив развития малого бизнеса в России:

- увеличение доли малого бизнеса до 40 % в общем ВВП страны;
- увеличение доли занятого населения РФ в сфере малого и среднего бизнеса до 60 % и 30 % от числа всего занятого населения. В сравнении в 2015 году в сфере ИП было занято всего 30,6 %;
- расширение числа предприятий, занятых в сфере ЖКХ, науки здравоохранении и информационных услуг до 50%;
- рост компаний, которые заняты в сферах, таких как строительство и обрабатывающая промышленность в 4–5 раз.

Таким образом, можно сделать вывод о постепенном развитии малого бизнеса, а также полной государственной заинтересованности и решительности для роста этого сектора экономики, что в скором будущем приведет к надежному фундаменту стабильной и устойчивой экономики России в виде малого бизнеса.

Список литературы

1. Официальный сайт электронного издания Эксперт www.expert.ru/
2. Официальный сайт Федеральной службы статистики www.gks.ru/

© К.А.Рябова, Ю.А. Зрожевская, А.А. Молотиевская, 2019

УДК 330

ИСПОЛЬЗОВАНИЕ ВЕБ-САЙТА ДЛЯ ПОВЫШЕНИЯ КОНКУРЕНТОСПОСОБНОСТИ ПРЕДПРИЯТИЯ

МАКЕЕВА ВАЛЕРИЯ СЕРГЕЕВНА

магистрантка

УО «Белорусский государственный университет информатики и радиоэлектроники»

Научный руководитель: Пархименко Владимир Анатольевич

кандидат экономических наук, доцент

УО «Белорусский государственный университет информатики и радиоэлектроники»

Аннотация: Веб-сайт представляет собой рекламную площадку, которая помогает сформировать у потребителя и предприятий образ надежного и быстро развивающегося представителя на рынке продукции. Быстрое развитие Интернета привело к тому, что представление о веб-сайте предприятия сильно изменилось - от статичных веб-страниц с текстом до многофункциональной единицы, способной интегрировать с приложениями в одной среде коммуникации.

Ключевые слова: экономика, конкуренция, повышение конкурентоспособности, интернет-маркетинг, веб-сайт

WEBSITE USAGE TO INCREASE THE COMPETITIVENESS OF THE ENTERPRISE

Makeeva Valeria Sergeevna*Scientific adviser: Pakkhimenko Vladimir Anatolievich*

Abstract: The website is an advertising platform which helps to form the image of a reliable and rapidly developing representative of the consumer and enterprises in the market of products. The rapid development of the Internet has led to a significant change in the image of the company's website from static web pages with text to a multifunctional unit capable of integrating with applications in a single communication environment.

Key words: economy, competition, increase of competitiveness, internet-marketing, website/

Использование компанией собственного веб-сайта как полноценного инструмента маркетинговых коммуникаций в сети Интернет способствует улучшению не только уровня продаж, повышению имиджа компании на рынке, а также может повысить конкурентоспособность предприятия.

Проведенные исследования свидетельствуют о том, что использование интернет-технологий в своей работе дают предприятию ряд преимуществ: повышение производственных показателей, выход напрямую на рынок, возможность усовершенствования взаимоотношений и повышение уровня обслуживания клиентов, повышение имиджа бренда и компании в целом, а также возможность выхода на новые рыночные ниши и быстрый анализ полученных данных. Есть множество различных возможностей представления компании в сети Интернет: веб-сайт, мобильное приложение, размещение информации в онлайн-каталогах и т.д. Однако в сравнение с другими возможностями представления компании в сети Интернет наличие официального веб-сайта является наиболее быстрым, удобным и до-

ступным способом взаимодействия с компанией.

Каждый веб-сайт отображает индивидуальность бренда, позволяет клиенту понять миссию компании и позиционирование компании на рынке. Посещение веб-сайта можно принимать за реальный визит на предприятие, а иногда даже это оказывается эффективнее, так как дает возможность принять решение о совершении покупки в спокойной обстановке, без какого-либо давления со стороны.

Важнейшим решением при создании веб-сайта является определение главных функций, которые он должен будет выполнять. Веб-сайт реализовывает различные цели: маркетинговые цели – ознакомление с полной информацией о продукте, его характеристиками, стоимостью и возможность визуального представления, а особенно повышение продаж; корпоративные цели – полная информация о компании, ее миссии, финансовой деятельности, новости, управление персоналом, контроль производства и т.д.

Л.Питт, П.Бертон и Р.Вотсон утверждают, что веб-сайт имеет много общего с традиционными выставками, поскольку он может рассматриваться как очень крупный международный выставочный зал, где потенциальные покупатели могут вступать в непосредственный контакт с потенциальными продавцами и посещать представленную онлайн экспозицию [1]. Компании В2В-сектора, которые реализуют концепцию промышленного маркетинга, используют веб-сайт как инструмент рекламного характера, так и личных продаж. Помимо этого, веб-сайт играет роль среднего звена между прямыми продажами (прямой контакт с клиентом) и рекламой (информирование клиента о продукте без личного контакта).

Веб-сайт, не ориентированный исключительно на сбыт продукции, можно считать полноценным маркетинговым мероприятием по развитию и продвижению продукции на потенциальном рынке. Все характеристики, которые должен иметь веб-сайт влияют на связь «знание бренда – доверие к бренду – лояльность к бренду». Таким образом, веб-сайт это удобный способ продвижения продукции предприятия и быстрый способ коммуникации в сети Интернет.

На основе проведенных исследований можно сказать, что веб-сайт это основа коммуникации в сети Интернет. Для этого необходимо постоянно заниматься продвижением ресурса, т.к. от успешного выполнения всех составляющих (поисковой оптимизации, рекламе, PR и т.д.) зависит эффективность всей работы. Он также помогает реализовать не только коммуникационный аспект, но и полный комплекс маркетинга.

Веб-сайт представляет собой рекламную площадку, которая помогает сформировать у потребителя и других предприятий образ надежного и быстро развивающегося представителя на рынке продукции. В настоящее время быстрое развитие сети Интернет привело к тому, что представление о веб-сайте предприятия сильно изменилось. Так, от статичных веб-страниц с текстом и простой графикой, веб-сайт стал многофункциональной единицей, способной интегрировать с различными приложениями в одной среде коммуникации.

В связи с этим можно предложить корректное использование компанией собственного веб-сайта как полноценного инструмента маркетинговых коммуникаций в сети Интернет. Повсеместное использование во всех сферах деятельности глобальной сети Интернет, также и в пищевой промышленности, привело к созданию нового направления маркетинга – интернет-маркетинга, осуществляющего деятельность участников электронного рынка. Интернет можно использовать в системе маркетинга предприятия пищевой промышленности по следующим направлениям: маркетинговые исследования, товарная политика, ценообразование, распределительная и сбытовая политика (определение и продажа продуктов, проведение оплаты через Интернет), коммуникационная политика (формирование системы интернет-коммуникаций, включающей проведение рекламных компаний и организацию PR-деятельности; стимулирование сбыта, создание и продвижение продуктов и бренда).

Появление и коммерциализация Интернета привели к образованию электронного бизнеса, основным аспектом которого является электронная коммерция. Она состоит из различных видов сделок, проводящийся электронным способом. Наиболее распространенными взаимоотношениями между субъектами электронной коммерции являются В2В (бизнес-бизнес) и В2С (бизнес-потребитель).

Веб-сайт является основой продвижения любого товара, услуги или предприятия. Информация,

техническая часть и дизайнерское оформление сайта зависят от целевой аудитории. Существует множество вариантов сайтов: сайт-визитка, сайт-каталог и т.д. Выбор сайта для предприятия находится в сильной зависимости от задач компании, а также от ее корпоративных стандартов.

В соответствии со ст. 992 ГК Республики Беларусь авторское право распространяется на произведения науки, литературы и искусства, являющиеся результатом творческой деятельности, независимо от назначения и достоинства произведения, а также от способа его выражения. Действующие законодательство не содержит определения понятия произведения, хотя указывает на признаки, которыми должен обладать: это результат творческой деятельности, и он должен быть выражен в объективной форме.

В ГК Республики Беларусь содержится примерный перечень объектов авторского права, однако, то обстоятельство, что веб-сайт здесь не выделен, порождает различного рода мнения по вопросу отнесения его к тому или иному объекту, среди которых можно выделить следующие:

- веб-сайт – это база данных;
- веб-сайт – сетевое произведение или компьютерная программа;
- веб-сайт – аудиовизуальное произведение;
- веб-сайт – определенное пространство, заполненное объектами авторского и смежных прав

[2].

Процесс создания веб-сайта состоит из ряда этапов (разработка дизайна веб-сайта, программной части, подготовка и размещение контента), которые по своему содержанию являются результатом творческой деятельности их создателей. Таким образом, веб-сайт это самостоятельный многослойный продукт творческой деятельности с присущими ему признаками, размещается в сети Интернет под определенным сетевым адресом и состоит из программного кода и порождаемых им системно расположенных визуальных отображений.

Большинство веб-сайтов традиционных компаний представляют собой модель, которая заканчивается сделкой за пределами Интернета, когда представитель компании идет на контакт с клиентом или покупатель сам узнает о местоположение магазина. На это есть несколько причин: направление и развитие электронной коммерции в Республике Беларусь, особенности внешнеторговой деятельности, проблемы авторского права, отсутствие обмена опытом с успешными экспортерами и импортерами из ближайших государств и др.

Проблемы авторского права связаны с развитием информационных технологий, которые способствуют возникновению новых общественных отношений, правовое регулирование которых не всегда может гарантировать защиту законных интересов их участников. Главным принципом выступает принцип добросовестности и разумности участников. Несовершенство нормативной правовой базы в сфере информационных технологий позволяет недобросовестным участникам гражданских правоотношений уходить от ответственности и может существенно затруднить процедуру защиты нарушенных прав.

Одним из наиболее распространенных правонарушений в сети Интернет являются правонарушения в области авторского права, в частности, неправомерное использование веб-сайта и размещенной на нем информации. Увеличение роста правонарушений в данной сфере актуализирует проблему определения места веб-сайта среди объектов авторского права. Таким образом, если говорить об этапах создания веб-сайта, то можно сделать вывод о том, что самостоятельными объектами авторского права при создании веб-сайта являются разработка дизайна, программного кода, контента и верстка страниц сайта. Объединив только дизайн и контент, невозможно создать веб-сайт, так как отсутствие иных элементов не позволит ему функционировать.

Использование в качестве наименее затратных, широко применяемых и пользующихся доверием у предприятий развитых стран способов подтверждения благонадежности внешнеторгового партнера гарантирует заключение и надлежащее исполнение выгодной сделки с потенциальным контрагентом. Полученные данные свидетельствует о том, что такой способ повышения конкурентной позиции как использование и размещение информации веб-сайта компании на электронных торговых площадках активно используется зарубежными организациями и приносит немалый эффект. На территории Республики Беларусь опыт использования такого инструмента не сильно развит, что в свою очередь гово-

рит о том, что необходимо предпринимать действия, направленные на усовершенствование своей деятельности в сети Интернет.

Таким образом, можно сделать вывод, что в настоящее время веб-сайт выполняет множество важных функций, таких как: функция информационного ресурса с возможностью ознакомления с деятельностью предприятия, функция поддержания работы с клиентом, формирование благоприятного имиджа и лояльности, а также возможность получения обратной связи. Поэтому активное ведение бизнеса в сети Интернет посредством веб-сайта приведет к повышению не только конкурентной позиции предприятия, но и улучшению всех показателей.

Список литературы

1. Berthon P. The World Wide Web as an advertising medium: Toward an Understanding of Conversion Efficiency/P. Berthon, L.F. Pitt, R.T. Watson//Journal of Advertising Research. – 2009. – № 1. – pp. 43–54.
2. Экономика, право и проблемы управления / Частный институт управления и предпринимательства. — Минск : Частный институт управления и предпринимательства , 2012. — Выпуск 2, № 1. — с.305-310.

© В.С.Макеева, 2019

УДК 33

СУЩНОСТЬ СИСТЕМНОГО ПОДХОДА И ЕГО ОСНОВНЫЕ ПРИНЦИПЫ В ИССЛЕДОВАНИИ ПРОБЛЕМ УПРАВЛЕНИЯ: ПРИМЕРЫ ПРИМЕНЕНИЯ СИСТЕМНОГО ПОДХОДА ДЛЯ РЕШЕНИЯ ПРОБЛЕМ КОМПАНИЙ В РФ И ЗА РУБЕЖОМ

БУЗУЛЕЕВА МАРИЯ ДМИТРИЕВНА

Студент

Санкт-Петербургский государственный университет

Аннотация: Системный подход обладает огромными возможностями: системная точка зрения может дать толчок к унификации теории управления. Этот подход имеет преимущество перед другими подходами, поскольку он очень близок к реальности. Альтернативные подходы в сравнении с системным являются абстрактными и расплывчатыми.

Ключевые слова: экономика, системный подход, система, управление, принципы системного подхода

THE ESSENCE OF SYSTEM APPROACH AND ITS BASIC PRINCIPLES IN THE RESEARCH OF MANAGEMENT PROBLEMS: EXAMPLES OF APPLICATION OF SYSTEM APPROACH FOR SOLVING PROBLEMS OF COMPANIES IN RUSSIA AND ABROAD

Buzuleeva Mariia Dmitrievna

Abstract: System approach has enormous potential: a systemic point of view can give impetus to the unification of control theory. This approach has an advantage over other approaches because it is very close to reality. Alternative approaches compared to system ones are abstract and vague.

Key-words: economy, systems approach, system, management, principles of systems approach.

Системный подход к менеджменту (или системная теория) возник в результате выявления ряда ограничений прошлых школ менеджмента, а именно классической школы и школы Поведения [1, с.1].

В 1960 г. появился подход к управлению, который пытался унифицировать прежние школы мысли. Этот подход широко известен как «системный подход». В числе первых участников были Людвиг фон Берталанфти, Лоуренс Дж. Хендерсон, У.Г. Скотт, Дениэл Кац, Роберт Л. Кан, У. Бакли и Д.Д. Томпсон [2, с.442].

Однако пионером в системном мышлении был Черчмен К. Вест Черчман (США, 1913-2004), как жестком (исследование операций), так и мягком (системный подход, проектирование социальных систем). Первую книгу об этом он написал в 1968 году, озаглавленную "Системный подход" (TSA) [3]. Совершенствование военных действий с целью как можно быстрее избавиться от Гитлера - вот что побу-

дило его к новаторской работе по оперативным исследованиям во время Второй мировой войны. После войны он применил свои знания в бизнесе и промышленности, создав совершенно новую дисциплину - науку менеджмента.

Эта новая наука в основном связана с системами, в которых есть люди. Это такие системы, как промышленные фирмы, больницы, учебные заведения и другие организации. Подход, разработанный Черчменом для улучшения этих систем, является системным подходом [2, с.443].

По мнению современных исследователей, социальные системы, в которых мы живем, слишком сложны для того, чтобы наши интеллектуальные способности и технологические возможности могли действительно идентифицировать центральную проблему и определить, как ее решать, независимо от того, какой подход используется, включая системный подход, гуманистический подход, подход художника или инженерный подход [4, с.121].

Тем не менее, стоит разделять «системный подход» применяемый учеными-управляющими и системный подход, который чаще всего описывается в теоретических трудах без привязки к конкретной области.

Так, системный подход в целом, состоит в непрерывных дебатах между различными взглядами на общество. Дискуссия над сущностью системного подхода должна позволить задать правильные вопросы, направленные на поиск оптимальных научных инструментов и методов в процессе принятия решений [5]. Следовательно, цель системного подхода заключается не в унификации науки, а в решении сложных задач, и соответствующий метод - в анализ-синтезе.

На текущий момент, большинство ученых разделяют точку зрения, что, на самом деле, реальность не является ни системной, ни несистемной, и только наши методы обращения с реальными объектами и их соответствующими представлениями являются либо системными, либо нет [4, с.121]. Системная наука не может изучать реальные системы, потому что их не существует. Вместо этого ей следует изучить историю системного мышления как процесса разработки принципов системы.

С данной позиции, организация - это органическая и открытая система, состоящая из взаимодействующих и взаимозависимых частей, называемых подсистемами. Системный подход берет на себя управление как система или как «организованное целое», состоящее из подсистем, интегрированных в единую или упорядоченную совокупность [6].

Помимо определения организации как системы, системный подход пошел еще дальше, рассматривая ее как открытую систему для влияния извне и снаружи. Отсюда возникает новый способ мышления для выявления проблем и их причин и оценки влияния нескольких альтернативных решений.

Системный подход основан на обобщении того, что все взаимосвязано и взаимозависимо. Система состоит из взаимосвязанного и зависимого элемента, который при взаимодействии образует единое целое. Следовательно, система - это просто совокупность или сочетание вещей или частей, образующих сложное целое. Одной из его наиболее важных характеристик является то, что она состоит из иерархии подсистем. То есть части, составляющие основную систему и так далее.

Например, мир можно рассматривать как систему, в которой различные национальные экономики являются подсистемами. В свою очередь, каждая национальная экономика состоит из различных отраслей, каждая отрасль состоит из фирм и, конечно, фирма может рассматриваться как система, состоящая из подсистем, таких как производство, маркетинг, финансы, бухгалтерский учет и так далее.

Таким образом, можно дополнить определение организации: это также динамичная система, чутко реагирующая на окружающую среду. Она уязвима к изменениям в своей среде обитания. Эту систему можно понимать как совокупность элементов, динамически связанных между собой как способ достижения конкретной цели через выполнение данных, информации, энергии, работ, сырья и финансового капитала (ресурсов) как способа предоставления информации, энергии и продуктов или услуг (результатов) [7].

Организация как система состоит из семи основных частей:

- Входной сигнал,
- Процесс относится к деятельности, связанной с управлением, технологиями, операциями и

т.д.

- Ресурсы - вкладываемые ресурсы включают сырье, средства, технологии и т.д.
- Выходные данные - информация является важной частью системы, потому что организация должна действовать и взаимодействовать со своей средой.
- Обратная связь и
- Окружающая среда [8, с. 1476].
- Выход - это продукция, результаты и т.д. (рис.1)

Реакция или обратная связь в системе сосредоточена на информации и данных, которые используются для выполнения определенных операций. Эти входы помогают исправить ошибки, обнаруженные в процессах.



Рис. 1. Упрощенная схема системного подхода

Резюмируя вышесказанное, системный подход - это управленческий подход, позволяющий руководству рассматривать компанию как единую часть или значительную часть более крупной внешней корпоративной среды. Даже небольшая активность в каком-либо подразделении компании оказывает существенное влияние на другие подразделения компании. Такая система может быть биологической, физической или социальной и может позволить руководству эффективно определять долгосрочные цели компании. Системный подход гласит, что для осуществления деятельности организации важно видеть ее как единое целое.

Система состоит из различных подсистем: внутренних и внешних (рис.2). Эти подсистемы взаимосвязаны и влияют друг на друга и на систему в целом. Каждая из подсистем взаимодействует с соседними подсистемами и работает в синергии для улучшения работы всей системы. Пределы, в которых функционируют внутренние подсистемы, определяются границами системы. Внешние подсистемы, с другой стороны, - это те, которые находятся за пределами границ, но все еще оказывают влияние на систему.

Например, в супермаркете (или любой торговой фирме) различные подсистемы - отдел маркетинга и рекламы, отдел продаж, административный и финансовый отдел. Это внутренние подсистемы, которые находятся в пределах границ. Внешняя подсистема - это покупатели или клиенты, которые посещают магазин. Только когда все эти подсистемы работают вместе, считается, что система функционирует эффективно.

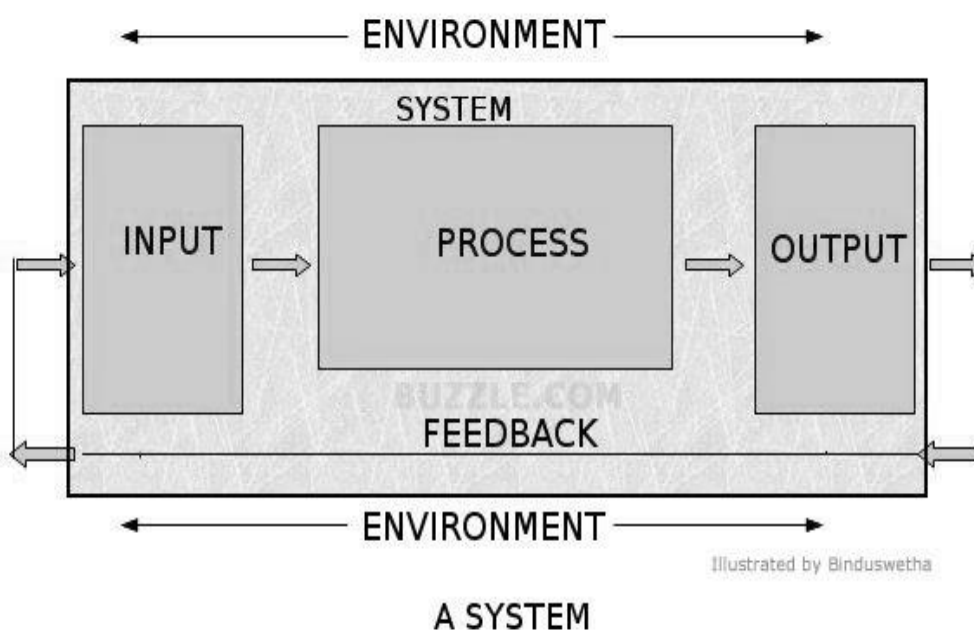
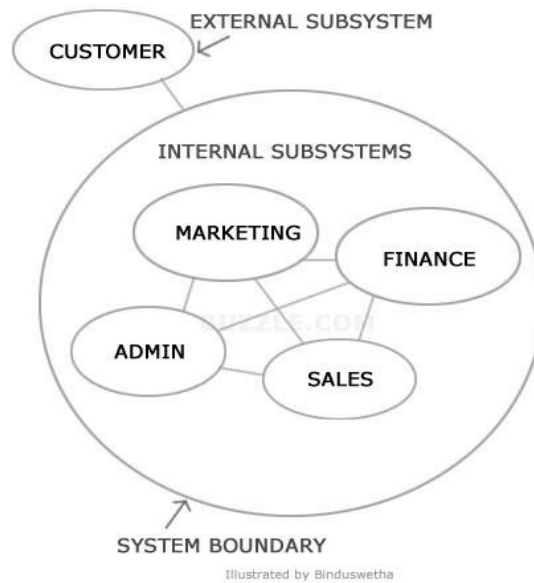

ELEMENTS OF A SYSTEM

Рис. 2. Элементы системы

В качестве примера применения системного подхода для решения управленческих проблем стоит привести вопрос, с которым сталкивался руководитель любого предприятия - как правильно, самым эффективным образом, разработать и внедрить структурные схемы организации и управления в своей фирме. Так, с точки зрения системного мышления одним из вариантов решений может быть достижение осознания руководителями того, что первична система целей, которых должна достичь компания, а организационная структура является средством (инструментом) достижения этой системы целей.

Если рассмотреть данный подход на основе готовых инструментов и моделей, то стоит привести в пример модель 7S (рис.3), разработанную консалтинговой фирмой McKinsey & Company. Данная модель сосредоточена исключительно на семи ключевых факторах, которые отвечают за предоставление организациям возможности достижения желаемых целей. Только тогда, когда все эти семь ключевых областей будут работать согласованно, компания сможет добиться прогресса.



Рис. 3. Модель 7 S McKinsey

В целом, можно утверждать, что весь смысл системного мышления заключается в моделировании реальных систем таким образом, чтобы их можно было усовершенствовать (как в целом, так и отдельные элементы).

В системном подходе внимание уделяется общей эффективности системы, а не эффективности подсистем, то есть учитывается взаимозависимость подсистем. Идея систем может быть применена на организационном уровне. В концепциях Applying system учитываются не только цели и показатели работы различных отделов (подсистем), но и организации.

Системный подход рассматривается как общие, так и специализированные системы. Общий системный подход к менеджменту в основном касается формальных организаций, а концепции связаны с техникой социологии, психологии и философии. Специфическая система управления включает в себя анализ организационной структуры, информации, механизма планирования и контроля, должностных инструкций и т.д [6].

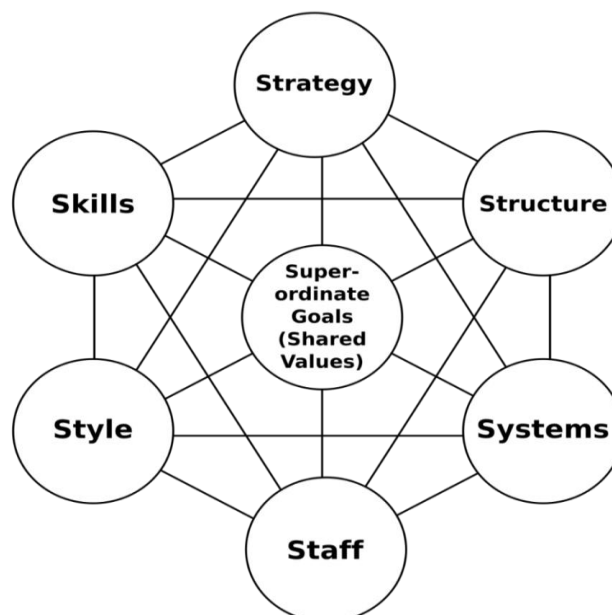
Системный подход применим не только к управлению самой компанией. Так в современных условиях широкое распространение получила концепция системного управления конкурентоспособностью организации, как новый этап развития теории менеджмента. Системный подход к управлению конкурентоспособностью компании подразумевает:

- определение целевого направления системы и границ её действия;
- формирование определённых целей, объектов и критериев её функционирования;
- внедрение системы ключевых показателей работы системы;
- определение задач системы;
- формирование её функциональной структуры;
- создание регламентов принятия решений в зависимости от динамики изменения ключевых показателей работы системы;
- определение регламентов совершенствования системы [9].

Поводя итог, системный подход к управлению рассматривает предприятие как систему, состоящую из взаимосвязанных и взаимозависимых элементов, образующих единое целое. Каждая система состоит из нескольких подсистем. Аналогичным образом, организация также рассматривается как система, состоящая из нескольких частей в виде отделов, в то время как каждый отдел является независимым и выполняет определённые заранее поставленные задачи; все они координируются высшим руководством [10, с.92].

На основе анализа отечественных и зарубежных источников, можно выделить следующие особенности системного подхода применительно к исследованию проблем управления:

- Организация состоит из множества подсистем.
- Все подсистемы взаимосвязаны между собой.
- Элементы системы (и подсистемы в целом) следует изучать не отдельно друг от друга, а с применением комплексного подхода, учитывая существующие между ними взаимосвязи и зависимости.
- Организация обеспечивает границу, отделяющую ее от других систем. Он определяет, какие детали являются внутренними, а какие - внешними.
- Организация реагирует на воздействие на окружающую среду. Она уязвима в связи с изменениями в окружающей среде.
- Организация - это система, состоящая из множества взаимосвязанных и взаимозависимых частей или подсистем. Эти элементы упорядочены в соответствии с определенной схемой таким образом, что это больше, чем сумма частей.
- В качестве системы организация привлекает ресурсы (энергию, информацию, материалы и т.д.). Из окружающей среды. Она преобразует эти вводимые ресурсы и возвращает продукцию обратно в окружающую среду в виде товаров и услуг.
- Каждая система является частью суперсистемы.
- Организация является открытой системой и взаимодействует со своей средой.
- Это также динамическая система, равновесие в ней постоянно меняется.

- Ожидается, что руководство будет регулировать и корректировать систему для обеспечения более высокой производительности.
- Управление является многодисциплинарным, поскольку оно черпает и объединяет знания из различных дисциплин.
- Предприятие анализируется как подсистема более глобальной системы, то есть микро- макросреды.
- Структура системы тесно связана с деревом целей компании, на основе которого формируется стратегия и организационная структура для её исполнения.

Исходя из определения понятия системного подхода, система управления складывается из внешнего окружения (того, что за чёрным ящиком) и внутренней структуры (то есть внутри этого ящика). При этом внутренняя структура содержит ряд важных подсистем, включая:

- научную базу системы;
- подсистему целей;
- управляющую подсистему;
- управляемую подсистему;
- обеспечивающую подсистему [11, с.97].

Относительно так называемого чёрного ящика целевая подсистема логично устанавливается на его «выходе», в то время как обеспечивающая базируется на «входе». Научное обоснование системы имеет взаимосвязи со всеми остальными подсистемами, поэтому является центральной частью системы.

Применение системного подхода в управлении даёт возможность выявить структуру материальных, финансовых и информационных потоков организации. При этом процессы, связанные с производством и самим управлением, демонстрируются в виде сложной системы потоков (как вертикальных, так и горизонтальных), которые неритмичны. Так, системный подход подразумевает анализ системы стратегического менеджмента как целостного набора взаимосвязанных и взаимодействующих структурных частей (подразделений), а также их связей с элементами внешней и внутренней среды организации.

Таким образом, системный подход к управлению является ключом к координации всех процессов в крупной компании, а также определяет важность отдельных процедур в компании.

Важно отметить, что система имеет ряд важных свойств (табл.1):

Целостность (эмерджентность) – свойства системы не эквивалентны свойствам её составляющих элементов, более того, при объединении элементов ряд их свойств может быть утерян, либо в результате объединения могут появиться новые свойства. Система не является простым объединением, при её формировании возможно приобретение новых свойств, отсутствующих в её составных частях.

Структурированность – совокупность взаимоотношений и связей между составляющими системы. При этом система и структура являются по сути понятиями разного масштаба: невозможно формирование систем без структуры, так же как и структур вне системы. Структура всегда есть внутреннее свойство любой системы, независимо от её состава. Так, структура является инвариантной характеристикой системы, которая не зависит от свойств её элементов.

Делимость – систему возможно разделить на составные компоненты. В результате появляются подсистемы и элементы (неделимая часть). При этом понятие неделимости элемента относительно (то есть актуально в рамках конкретных условий задачи). Стоит принимать во внимание масштаб системы, который устанавливается разнообразием составных частей системы, а также множество состояний (все элементы имеют свои состояния, которые различны, что говорит о множестве состояний системы в целом).

Открытость – умение системы осуществлять обмен с внешней средой информационными, материальными, финансовыми и другими потоками. По этой причине появляется ряд понятий:

- границы системы (то есть система может быть отделена от других систем по некоторым признакам), при этом изолированность системы по своей сути относительна;
- внешняя среда (другие системы, свойства и элементы, которые находятся за границами системы);
- внутренняя среда (ключевые составляющие системы).

Таблица 1

Ключевые принципы системного подхода

Принцип	Описание
Целостность	Данный принцип позволяет рассматривать одновременно систему как единое целое и в то же время как подсистему для вышестоящих уровней.
Иерархичность строения	То есть наличие множества (по крайней мере, двух) элементов, расположенных на основе подчинения элементов низшего уровня элементам высшего уровня. Реализация этого принципа хорошо видна на примере любой конкретной организации. Как известно, любая организация представляет собой взаимодействие двух подсистем: управляющей и управляемой. Одна подчиняется другой.
Структуризация	Позволяет анализировать элементы системы и их взаимосвязи в рамках конкретной организационной структуры. Как правило, процесс функционирования системы обусловлен не столько свойствами её отдельных элементов, сколько свойствами самой структуры.
Принцип динамизма	Требует, чтобы все свойства объекта рассматривались как изменяющиеся.
Принцип коммуникативности	Система, образованная из множества структурных элементов, обладает свойствами, новыми по отношению к свойствам ее структурных элементов, причем эти новые свойства обусловлены не только свойствами самих структурных элементов данной системы, но и зависят от их взаимодействия как внутри, так и во многих случаях с внешней средой.
Множественность	Позволяет использовать множество кибернетических, экономических и математических моделей для описания отдельных элементов и системы в целом.
Принцип всесторонности	Указывает на то, объект необходимо изучать со всех сторон.
Системность	Свойство объекта обладать всеми признаками системы.
Единства	Совокупный анализ системы как целого и как совокупности составляющих.
Развития	Анализ изменяемости системы, её возможностей развития, агрегированию информации в совокупности с динамикой внешней среды.
Глобальной цели	Основание выбора главной цели. Важно, что оптимум элементов системы не является её оптимумом в целом.
Функциональности	Совокупный анализ структуры системы и её функций с доминированием функций над структурой.
Децентрализации	Баланс децентрализации и централизации.
Неопределенности	Учёт вероятностного характера наступления тех или иных событий.
Организованности	Отслеживание степени реализации решений и формирования выводов.

Важно, что помимо свойства целостности организации как системе свойственны ещё несколько важных свойств:

Эквифинальность – то есть интегрированная предрасположенность к стремлению (достижению) какого-то предельного состояния, которое не связано с внешними условиями (то есть обуславливается только внутренними параметрами системы).

Гомеостаз – организация как целостная структура постоянно нацелена на воспроизведение себя, на восстановление потерянного равновесия, а также преодоление сопротивляющихся сил, а именно факторов внешней среды.

Системный подход к управлению обеспечивает концептуальную основу, а также рекомендации по созданию более эффективной системы планирования, организации, руководства и контроля. Это заставляет менеджера смотреть на свой бизнес как на открытую адаптивную систему.

Например, для принятия решения о расширении производственного потенциала собираются данные из других департаментов, отвечающих за планирование выпускаемой продукции, маркетинговые исследования, финансы и т.д., поскольку действия одного департамента влияют на действия других.

Основное внимание системного подхода уделяется взаимозависимости и взаимосвязанности различных подсистем. Каждый аспект не должен изучаться отдельно, а должен рассматриваться при-

менительно ко всей системе в целом. Таким образом, системный подход может быть успешным там, где процессный подход не вывел менеджмент из теории джунглей.

Таким образом, системный подход позволяет нам комплексно оценить любую производственно-хозяйственную деятельность и деятельность системы управления на уровне конкретных характеристик. Это поможет анализировать любую ситуацию в пределах отдельно взятой системы, выявить характер проблем входа, процесса и выхода. Применение системного подхода позволяет наилучшим образом организовать процесс принятия решений на всех уровнях в системе управления.

Список литературы

1. Kerzner H. Project management: a systems approach to planning, scheduling, and controlling. – John Wiley & Sons, 2017.
2. Муравьев В. В. и др. Системный подход к менеджменту качества и управление производством //Международный журнал экспериментального образования. – 2015. – №. 11-3. С. 442
3. Churchman, C. West The systems approach. New York: Delta. Worldcat. Detailed summary available from URL:<https://csl4d.wordpress.com/2017/07/12/a-summary-of-the-systems-approach/> (Дата обращения 06.12.19)
4. Лытнева Н. А. Современные подходы совершенствования методологии механизма управления устойчивым развитием промышленных предприятий //Научные записки ОрелГИЭТ. – 2014. – №. 1. – С. 121.
5. Welford R. Corporate environmental management 1: systems and strategies. – Routledge, 2016.
6. Конопляник Т. М., Николаенко А. В. Системный, междисциплинарный подход к устойчивому развитию в условиях глобализации //Вестник Псковского государственного университета. Серия: Экономика. Право. Управление. – 2015. – №. 2.
7. Конорева Т.В. Системный подход к управлению организацией // Вестник СИБИТа. 2013. №2 (6).
8. Трусова С. В., Тараканова К. Л. Системный подход к совершенствованию менеджмента организаций в современных условиях // Молодой ученый. — 2016. — №12. — С. 1476-1478. URL <https://moluch.ru/archive/116/31802/> (дата обращения: 06.12.2019).
9. Williams, Bob, & van 't Hof, S. (2016). Wicked Solutions: a systems approach to complex problems [Lower Hutt]: Bob Williams. Retrieved from
10. Горшкова Л., Поплавская В., Спивак Л. Методика организационных изменений и мониторинг бизнеса / Проблемы теории и практики управления. — 2014. — № 6. — С. 92–99.
11. URL<https://cyberleninka.ru/article/n/sistemnyy-podhod-k-upravleniyu-organizatsiy> (дата обращения: 06.12.2019).

ФИЛОСОФСКИЕ НАУКИ

УДК 141.201

НЕКОТОРЫЕ АСПЕКТЫ ВОПРОСА СУДЬБЫ ЧЕЛОВЕКА

МАДРИМОВ ЖАХОНГИРнезависимый соискатель
Национального университета Узбекистана

Аннотация: В статье исследуется значение понятия человеческой судьбы, её интерпретации и особенности, основанные на наследии разных творческих деятелей. Эта концепция анализируется с точки зрения взаимосвязанности с философскими понятиями свободы и необходимости, судьбы, смысла и жизни.

Ключевые слова: человек, судьба, жизнь, религия, философия, волонтерство, деятельность, бытие.

SOME ASPECTS OF THE QUESTION OF HUMAN DESTINY

Madrimov Jahongir

Abstract: The article examines the meaning of the concept of human destiny, its interpretation and features based on the heritage of different creative figures. This concept is analyzed from the point of view of interconnectedness with the philosophical concepts of freedom and necessity, destiny, meaning and life.

Key words: person, destiny, life, religion, philosophy, volunteering, activity, being.

Проблема судьбы всегда была тайной загадкой для человека. Современные исследователи называют ее одной из традиционных тем философии, связывая ее с такими вопросами, как цель и значение человеческой жизни, ее смертность и выживание, ее место и функции в мире, а также сущность человека. Таким образом, все жизненно важные вопросы, которые человечество пыталось решить на протяжении веков, связаны в одну цепочку.

В судьбе направления развития свободы и противоположность необходимости связана с развитием индивидуальности и изменением мировоззрения человека. Определенный исторический период и культура (западная или восточная культура) имеет свою специфику. Поэтому «История является настолько ясным усилием, проявлением самопожертвования, что люди и народы войдут в историю благодаря этим поступкам» - пишет известный английский философ А. Тойнби [1.17]. Я полагаю, что если человек больше думает не о своей доле, а о судьбе, тогда он успех приходит. Судьба известна и не может быть изменена, но также судьба зависит от стремлений человека. Рождение и смерть - это судьба человека. Поэтому нам нужно больше думать о судьбе.

Лексическое значение слова «судьба» больше соответствует первой из приведенной выше классификации. Судьба по-арабски означает предопределенный образ жизни. В недавно опубликованном словаре узбекского языка это слово определено следующим образом: Судьба - (по арабски - расчет, размер; признание; гипотеза; вероятность; оценка, ценность) 1. Религиозное содержание: предопределенная судьба; предначертанная, предписанная. 2. Будущая жизнь; будущее, перспектива. 3. Будущий результат - что будет и как будет [2.35-36]. Значение термина «судьба» также объясняется в «Словаре произведений Навои»: 1) Вероятность, гипотеза, состояние; 2) Оценка, стоимость; 3) На всё воля Божья [3.604].

Другие источники ссылаются на это следующим образом: Судьба - (по арабски - судьба, смерть; доля; разделение) 1. Предопределенное, предначертанное, судьба. 2. В общем, невзгоды, прохождения и

жизнь; ситуация. 3. Вопрос жизни и смерти; предопределенная жизнь, доля. 4. Старое слово, фраза. Часть, доля, вклад [4.306-307].

Есть четыре предположения, которые объясняют судьбу в философии: 1. Судьба - непредсказуемость человеческих действий и событий (мифологический, теологический, рационалистический фатализм) .2. Человек является создателем своей судьбы (волютаризм) .3. Судьба зависит от объективных условий как диалектической категории, но также может быть изменена на основе свободы воли человека. Судьба - это определение образа жизни человека.

Многие фаталистические литературы приводят научные и практические взгляды на судьбу и различные интерпретации судьбы. Матецкая, например, различает два типа судьбы: единство целого, стихия целого человека, внутренняя необходимость и необходимость Вселенной, которая утратила свою целостность и внутреннюю цель [5.318]. Внешняя необходимость не должна пониматься никоим образом. Оба эти отношения присутствуют в человеческой жизни и отражают отношение судьбы: первое связано с развитием раннего сознания, второе - с развитием индивидуального сознания и развитием индивидуальной изоляции. В свою очередь, Ш. Каххорова пишет: «...если мы посмотрим шире на историю человеческого сознания, мы увидим, что каждая конкретная историческая форма мировоззрения (мифология, религия, философия, наука) не беспричинно сменялась со своим предшественником. Отсюда следует, что окончательное решение наших проблем заключается в выявлении первопричин обмена мировоззрением. Только тогда мы сможем понять значение и цель человеческой жизни и ее судьбу ». [6.49]

Возникновение индивидуального самосознания исторически привело к двум противоположным направлениям: уход человека из окружающей среды, потеря его чувства целостности следовательно, с другой стороны недооценка или отрицание роли судьбы. Целостность, цельность ориентированы на человека и придают смысл жизни, чувствуя ответственность и принимая себя за создателя своей судьбы. В этом смысле Ш.Б. Каххарова подчеркивает, что все великие религиозные и философские учения показывают, что высшая цель (или задача) – это самопознание, человек который познает себя может и знать сущность жизни и только так может правильно выполнять свою деятельность и правильно жить»[7.87].

Связь между свободой и необходимостью отражается в трех основных подходах: фатализм, субъективно-анархистский или волютаристский и диалектический подходы. Существует три основных типа фатализма: мифологический, теологический, рационалистический. Субъективно-анархистский подход отражает мнение, что человек не ограничен своими действиями.

Многие философы видят связь между судьбой и человечеством, а также важность духовной любви и ее небытия. В частности, работа Карпенко носит глубоко философский характер и направлена на понимание сложной природы и значения взаимодействия человека с миром и роли человека в существовании. Сущность и судьба человека - это темы, о которых всегда думал А.С. Карпенко [8.216]. Основным девизом его творчества является идея преодоления греха человека через любовь, которая меняет его внутренний и внешний мир и, таким образом, влияет на его судьбу. Важность любви не только для некоторых, но и для всего человечества можно увидеть на примере романа известного колумбийского писателя Г. Маркеса «Век одиночества». Роман, по своей сути, близок к эсхатологическим легендам. Суть работы - моральное вырождение, вымирание семян из-за распада семьи. Как и в романе, все человечество находится под угрозой исчезновения, если только у него не будет любви к восстановлению своего морального совершенства [9.464].

Понятие судьбы – загадочный и неэффективный активный принцип жизни. С одной стороны, судьба – это универсальная категория, которая представляет собой универсальный контекст взаимодействия человека с миром, а с другой, судьба каждого человека уникальна и индивидуальна [10]. Наиболее общие системообразующие принципы понимания проблемы судьбы можно найти в его онтологических особенностях. Поэтому в древнем мире космоцентрическая идея преобладала в вопросе судьбы. То есть закон вселенной определяет судьбу полиса, образ жизни человека. Можно также увидеть, что судьба человека была проанализирована в этот период на основе астрологических взглядов. Например, успех всей правительственной деятельности, включая походы, захваты и

строительство, был основан на инструкциях астрологов. В этом контексте, как справедливо указывает А.Ф. Лосев, «в основе античности лежит не только объективная, материальная и эмоциональная, но и идея живой и разумного космогизма» [10, 252].

Таким образом, в основе новейшего понимания сущности судьбы лежит социальное творчество человека. В этом случае судьба определяется как процесс добровольной жизнедеятельности человека.

Список литературы

1. Тойнби А. Мои встречи.-Москва.: АСТ, 2004. – 17 с.
2. Ўзбек тилининг изоҳли луғати. // А.Мадвалиев таҳрири остида. — Т.: Ўзбекистон миллий энциклопедияси нашриёти, 2008, 35-36-саҳифалар.
3. Навоий асарлари луғати. // Тузувчилар: П. Шамсиев, С. Иброҳимов. — Т.: Ғ.Фулом номидаги адабиёт ва санъат нашриёти, 604-саҳифа.
4. Ўзбек тилининг изоҳли луғати. // А.Мадвалиев таҳрири остида. — Т.: Ўзбекистон миллий энциклопедияси нашриёти, 2008, 306-307-саҳифалар.
5. Матецкая А.В., Самыгин С. И. Социология культуры. – М.: Издательство: Феникс, 2007 . 318 с
6. Қаҳҳорова Ш.Б. Глобал маънавият – глобаллашувнинг ғоявий асоси. – Тошкент: Тафаккур нашриёти, 2009. – 49 б.
7. Қаҳҳорова Ш.Б. Глобал маънавият – глобаллашувнинг ғоявий асоси. – Тошкент: Тафаккур нашриёти, 2009. – 87 б.
8. Агеева О. В. Беседы с ангелами-хранителями. Серия Беседы с ангелами-хранителями. СПб. Невский проспект. 2004. - 128 с.
9. Карпенко А.С. Фатализм и случайность будущего. Логический анализ Изд.2, испр. ЛКИ 2008. - 216 с.
10. Султонов А.Ф. Бошқарув маданиятининг асосий мезонлари: шарқона ва ғарбона ёндашув. // Шарқшунослик. – Тошкент, 2017. №1. – Б. 103-108.
11. Маркес Г. Сто лет одиночества. Рассказы. Серия: Лауреаты Нобелевской премии. - М.: Панорама, 1994. 464 с.

ФИЛОЛОГИЧЕСКИЕ НАУКИ

УДК 811.111

ФОНОВЫЕ ЗНАНИЯ И ИХ ВЛИЯНИЕ НА КАЧЕСТВО ПЕРЕВОДА

ЖАВОРОНКОВА ВЕРОНИКА БОРИСОВНА

магистрант

ФГОУ ВО «Российский Государственный Социальный Университет»

Аннотация: в статье представлены результаты исследования, цель которого заключается в установлении связи между фоновыми знаниями и качеством перевода. Описывается ход экспериментального исследования и предоставляется анализ полученных данных, с разбором конкретных примеров, свидетельствующих о необходимости наличия фоновых знаний для понимания текста, а также его перевода.

Ключевые слова: фоновые знания, качество перевода, трудности перевода, лингвокультурный фон, дискурс

BACKGROUND KNOWLEDGE AND ITS INFLUENCE ON THE TRANSLATION QUALITY

Zhavoronkova Veronika Borisovna

Abstract: the article presents the results of a study aimed at establishing a link between background knowledge and translation quality. The course of the experimental study is described and the analysis of the data obtained is provided, as well as the analysis of specific examples indicating the need for background knowledge to understand the text and to render a translation.

Keywords: background knowledge, translation quality, translation difficulties, linguistic and cultural background, discourse

В современном мире знание иностранного языка и возможность получать информацию из источников на разных языках уже считается необходимостью. Литература, новостные порталы и даже некоторые ситуации живого общения требуют более глубокого знания иностранного языка, а также достаточно обширного пласта фоновых знаний.

В ходе исследования фоновых знаний в переводческой работе, возник вопрос о том, как наличие или отсутствие конкретных фоновых знаний влияет на качество финального перевода. «Качество перевода – оценочный показатель сделанного перевода, определяемый точностью, сжатостью, ясностью, литературностью переведенного текста» [1, с. 75].

Согласно определению, данному Г.Д. Томахиним, фоновые знания – это «все знания, которыми обладают коммуниканты к моменту общения» [2, с. 84]. То есть фоновые знания – это достаточно общее понятие, включающее в себя общую эрудицию, культурные и профессиональные знания, а также личный опыт человека. От качества и объема фоновых знаний зависит степень понимания дискурса, что влияет на качество коммуникации. Однако для переводческой работы простого наличия необходимого фонового знания недостаточно, так как, по сути, переводчик не является финальным адресатом, а лишь посредником. В теории, наличие фонового знания облегчит работу переводчика, однако основную трудность будет представлять отражение конкретного знания в тексте-переводе.

Для ответа на вопрос о роли фоновых знаний в переводе нами было проведено исследование, направленное на выявление связи между фоновыми знаниями и качеством перевода. Исследование заключалось в выполнении участниками письменного перевода, а также дальнейшем анализе хода и результатов данной работы. В целом, так как в исследовании участвовали люди с разным уровнем

знания языка, фрагменты текста на перевод не были повышенного уровня сложности, но в них имелись потенциально проблемные части. Для перевода были выбраны фрагменты в отрывках статей на английском языке из журналов, с достаточно широкой целевой аудиторией (History Extra (BBC History Magazine), The Economist). Первый текст [3] мог представлять сложность с точки зрения синтаксических конструкций и насыщенности фразовыми глаголами, в то время как во втором [4] была лексика, связанная с бизнес-сферой.

Для ответа на вопрос о том, как и насколько фоновые знания влияют на качество перевода, было проведено исследование, которое включало в себя 10 русскоговорящих участников. Важно отметить, что среди участников были разные по возрасту и степени подготовки люди: учителя английского языка (3 человека, в возрасте от 35 до 60 лет), молодые специалисты, в обычной жизни не связанные с английским языком (2 человека, в возрасте от 24 до 27 лет) и выпускники лингвистической гимназии, с разным уровнем владения английским языком и разными сферами интересов (5 человек от 16 до 18 лет). Такой разброс по демографической карте нам показался уместным, так как предполагалось, что, некоторые различия в лингвокультурном фоне ведут к различиям в качестве и роде фоновых знаний, обусловленных как возрастом, так и родом деятельности. Таким образом, большее внимание уделялось не столько различиям в языковом уровне, а именно вопросу о смысловом восприятии, фоновым знаниям и способности качественно передать содержание текста на исходном языке в текст на целевом.

Каждому участнику было предоставлено два небольших текста, взятых из аутентичной английской прессы разной тематики (новостной и исторической). Каждому участнику также были сообщены условия: оба текста имеют выделенный фрагмент, который и необходимо перевести. Желательно, чтобы перевод был читаем и понятен. Во времени ни один из участников ограничен не был. Одной из групп помимо словаря было можно пользоваться интернет-ресурсами, а другой был доступен лишь англо-английский и англо-русский словари. Помимо этого, первая группа работала над переводом совместно, им было позволено обсуждение в процессе перевода, а участники второй группы выполняли работу индивидуально.

По завершению перевода каждый участник должен был заполнить анкету, включающую в себя следующие вопросы: 1) Насколько сложным показалось задание? 2) О чем тексты? 3) Знакома ли Вам тематика текстов? 4) Какие фрагменты текста показались Вам наиболее трудными? 5) Какими способами Вы решали появившиеся переводческие трудности? 6) Какой процент текста Вы перевели самостоятельно?

Из первой статьи участникам был предоставлен следующий отрывок:

Yet, the plague skipped over or barely touched other villages, even within Cambridgeshire, and may not have infected at all vast regions such as ones in northern German-speaking lands. Given the state of record-keeping and preservation, we will probably never be able to estimate the Black Death's European toll with any precision.

По итогам анализа работ участников удалось установить, что все переводы первого текста оказались среднего или выше среднего качества. Это, вероятно, было обусловлено более общей тематикой. Смысловых ошибок в ни в одном переводе первого текста не было. Возможно лишь говорить о некоторых стилистических ошибках.

Для перевода во второй статье участникам был предоставлен следующий отрывок:

Business people, being people, like to feel they are doing good. Until the financial crisis, though, for a generation or so most had been happy to think that they did good simply by doing well. They subscribed to the view that treating their shareholders' need for profit as paramount represented their highest purpose. Economists, business gurus and blue-chip CEOs like those who make up America's Business Roundtable confirmed them in their view.

Несмотря на то, что большая часть работ все так же оказалась уровнем «средний», здесь уже появилась работа с трудночитаемым переводом, а также смысловые ошибки. Переводы второго текста, как уже упоминалось, в целом оказались слабее, несколько фрагментов текста для перевода вызвали трудности практически у каждого участника. Одним из указанных проблемных фрагментов оказа-

лась фраза *are doing good (Business people...like to feel they're doing good)*. 8 из 10 участников перевели фразу как «делают добро», один из участников привел менее подходящий по контексту перевод «у них все в порядке», один участник вообще оставил пропуск в переводе. Также вызвало трудности словосочетание *blue-chip CEOs* (по сути переводящееся как «руководители/генеральные директора крупных компаний со стабильным показателем доходности»). Эта фраза изначально рассматривалась нами как потенциально трудная для перевода, так как *blue chip* имеет буквальный перевод «голубые фишки», вошедший в пользование, но непонятный простому обывателю, а *CEO*, в свою очередь, также имеет несколько вариантов интерпретации, а одного устоявшегося перевода нет. Самый часто встречающийся перевод данного словосочетания – «руководители голубых фишек» (6 участников). Двое (из группы, работавшей совместно) и один участник, работавший самостоятельно, дали перевод «разработчики CEOs», что является смысловой ошибкой. Один участник при переводе ряда однородных членов предложения это словосочетание опустил. Стоит отметить, что предложение *They subscribed to the view that treating their shareholders' need for profit as paramount represented their highest purpose* в целом не вызвало проблем у участников старшей возрастной группы, однако среди переводов младших участников наблюдалась частичная или полная потеря смысла. Это возможно объяснить недостатком как лингвистических, так и экстралингвистических знаний среди участников.

Ответы в опроснике показали, что смысл текстов в целом был понятен всем участникам. Практически все участники самостоятельно перевели более половины предоставленных текстов (3 человека указали, что перевели самостоятельно 90% текста, 4 чел. – 60%, 2 чел. – 50%, 1 чел. – 30%). Словари участниками использовались разные. Четыре участника воспользовались исключительно Google Переводчиком, двое помимо вышеуказанного переводчика, прибегли к поисковой системе переводов в контексте ReversoContext. Один участник использовал только сайт Академик. Двое участников использовали англо-русский словарь Cambridge, а один – толковый словарь Longman Exam Coach. Корреляции между качеством итогового перевода только с видом словаря, а также частотой его использования не удалось.

Неожиданной оказалась обратная пропорциональность между качеством финального перевода и указанной участниками в опроснике сложностью задания. Работы участников, указавших, что задание показалось «не (очень) сложным», были не самыми качественными из имеющихся. В свою очередь, участники, оценившие задание как «сложное», имели достаточно точный и легко воспринимаемый перевод. На наш взгляд, здесь можно говорить о роли переводческого усилия. Вероятно, участники, указавшие, что задание было сложным, потратили больше времени на понимание текстов, выполнение перевода, а также уделили больше внимания корректировке своего текста на русском языке. Как следствие, эти переводы оказались более качественными и имели наименьшее количество смысловых ошибок.

После проведения анализа работ также можно говорить о связи между качеством финального перевода и тем, был ли участник знаком с тематикой текста заранее, т.е. имел необходимые фоновые знания. Как уже говорилось, переводы первого текста оказались в целом более удачными, и все участники отметили, что в целом знали хоть что-то о теме текста. Что касается второго текста, лишь 4 человека отметили, что хорошо знакомы с данной темой, 3 участника указали, что имеют представление о теме, но не разбираются в ней, трое указали, что с данной темой не знакомы. Интересным оказалось то, что среди тех, кто имел необходимые фоновые знания, были участники не с самым высоким уровнем английского языка, однако их переводы были уровнем «выше среднего». Данный факт возможно объяснить тем, что при общем понимании тематики текста, некоторые трудные фрагменты текста вызвали меньше проблем при работе со словарем и выбором наиболее адекватного перевода, что повлияло на качество финальной работы.

Исходя из вышесказанного, мы можем утверждать, что на процесс и результат перевода влияет множество факторов и компетенций. Однако результаты работы участников исследования свидетельствуют о том, что знание иностранного языка не всегда ведет к успешному переводу. Не имея необходимого специфического знания о сфере, речь о которой идет в тексте на перевод, даже человек, постоянно имеющий дело с иностранным языком, сталкивается с переводческими трудностями. Таким обра-

зом, можно говорить о том, что фоновые знания влияют на качество перевода, однако данный вопрос требует дальнейшего исследования.

Список литературы

1. Нелюбин Л. Л. Толковый переводоведческий словарь. – М.: Флинта: Наука, 2003. – 320 с.
2. Томахин Г.Д. Фоновые знания как основной предмет лингвострановедения // Иностранные языки в школе. 1980. № 4. С. 84–87.
3. 10 facts about the Black Death [Электронный ресурс]. – Режим доступа: URL: <https://www.historyextra.com/period/medieval/black-death-plague-epidemic-facts-what-caused-rats-fleas-how-many-died/> (2.11.2019)
4. Big business is beginning to accept broader social responsibilities [Электронный ресурс]. – Режим доступа: URL: <https://www.economist.com/briefing/2019/08/22/big-business-is-beginning-to-accept-broader-social-responsibilities> (26.10.2019)

© В.Б. Жаворонкова, 2019

УДК 800

СРАВНИТЕЛЬНАЯ ХАРАКТЕРИСТИКА СЮЖЕТА И КОМПОЗИЦИИ СКАЗОК РУССКОГО И ТАТАРСКОГО НАРОДОВ

ЕВДОКИМОВА АЛЁНА АНАТОЛЬЕВНА,
МУХАМЕТЗЯНОВА ИЛЬЗИРА ИЛГИЗОВНА

Студенты 3 курса
ФГАУ ВО «Казанский (Приволжский) федеральный университет»

*Научный руководитель: Ахтариева Р.Ф.,
доцент
ФГАУ ВО «Казанский (Приволжский) федеральный университет»*

Аннотация. Сказки – это волшебный мир полный чудес. Каждый народ воспеваает в сказках ум, трудолюбие, героизм, высмеивает лень и глупость, осуждает жестокость, предательство и коварство. Сюжеты и композиции русских и татарских народных сказок своеобразны, сравнение их и стало идеей для данной статьи. В ходе работы мы изучили композицию сказок выбранных нами народов.

Ключевые слова: народные сказки, сюжет, композиция, зачин, концовка.

Каждый из нас, будучи ребенком, слушал сказки, когда их читали родители, а потом и сами читали свои первые сказки! Они сопровождали нас и в школьном возрасте: в первых книгах для чтения, во время изучения литературы в старших классах. Казалось, что они всегда сопровождали процесс обучения. Даже обучаясь в вузе, мы читали сказки, и было удивительно узнать, что сказки Пушкина были включены в школьную программу для изучения по предложению К.Д.Ушинского, только в 19 веке.

Сказка, по мнению исследователей, – это вечно ищущая правды и справедливости, любви и счастья душа народа, воплощённая в слове. Характерная черта сказок – это вымысел, но в простых выдуманных историях скрывается острый социальный смысл и вся мудрость жизненных наблюдений народа.

В толковом словаре представлено следующее значение сказки: сказка – это повествовательное, обычно народно-поэтическое произведение о вымышленных лицах и событиях, преимущественно с участием волшебных, фантастических сил [2, с. 720].

За многие годы истории человечества было создано огромное количество сказок, которые классифицируют как авторские или народные.

Народные сказки особое явление, которое вобрало в себя мудрость многих поколений народа и не являются творением отдельного писателя-сказочника. Национальные черты сказки определяются фольклорными традициями народа.

Самое обычное деление сказок – это деление на сказки с чудесным содержанием, сказки бытовые, сказки о животных [3, с. 11].

Сказки разных народов схожи между собой: схожесть проявляется в повторяющихся сюжетных ситуациях и действиях персонажей. Но при всём том у сказок каждого народа своя особенность. Свой облик и у русских, и у татарских сказок. С целью выявления сходств и различий, мы рассмотрели русские и татарские народные сказки, а именно их сюжет и композицию.

Наличие таких структурных компонентов как зачин, основная часть и концовка – это неотъемлемая часть любой сказки.

В русских народных сказках зачин может начинаться со слов:

1. Жили-были...

а) Жили-были муж с женой, и была у них дочка. Заболела жена и умерла. Погоревал-погоревал мужик да и женился на другой («Баба-Яга») [4];

б) Жили-были журавль да цапля, построили себе по концам болота избушки. Журавлю показалось скучно жить одному, и задумал он жениться («Журавль и цапля») [4];

в) Жил-был царь Берендей, у него было три сына, младшего звали Иваном («Иван-царевич и серый волк») [4].

2. В некотором царстве, в некотором государстве...

а) В некотором царстве, в некотором государстве жил-был мужик. Пришло время – записали его в солдаты; оставляет он жену, стал с нею прощаться и говорит («Два Ивана – Солдатских сына») [4];

б) В некотором царстве, в некотором государстве жил-был царь, и было у него три сына. Младшего звали Иван-царевич («Царевна-лягушка») [4];

в) В некоем королевстве служил у короля солдат в конной гвардии, прослужил двадцать пять лет верою и правдою; за его верную службу приказал король отпустить его в чистую отставку и отдать ему в награду ту самую лошадь, на которой в полку ездил, с седлом и со всею сбрєю («Заколдованная королева») [4].

3. Однажды, ехал и т.д.

а) Однажды мужик пошёл в лес дрова рубить, подошёл к озеру, сел на берег и нечаянно уронил топор в воду. Сидит он и плачет. Вдруг из воды выходит черт и спрашивает: – Чего, мужик, плачешь? («Про мужика-бедняка и топор») [4];

б) Ехал государь с боярами, увидел старичка белобородого – борода большая, седой («Царь, старик и бояре») [4];

в) Поздним вечером приехал один казак в село, остановился у крайней избы, стал проситься: – Эй, хозяин, пусти переночевать! («Казак и ведьма») [4].

Зачин татарских народных сказок может начинаться словами:

1. Борын-борын заманда... / Борын заманда...

а) Борын заманда күрше авылдан кайтыр килгән чагында бер карчыкны Аю тотып алган, ди («Карчык белән аю») [1, с. 63];

б) Борын-борын заманда бик матур, бик батыр бер Этәч булган. Этәч бервакыт урамда йөргәндә алтын балдак таба да муенына кия («Хәйләкәр этәч») [1, с. 94];

в) Борын-борын заманда, зур карурман эчәндә бер улырлы карчык торган, ди, аның бер улы белән Гөлчәчәк атлы бер килене булган, ди («Гөлчәчәк») [1, с. 169].

2. Әүвәлге заманда, булган, ди...

а) Әүвәлге заманда, булган, ди, бер карт белән карчык. Аларның булган, ди, бер Этләре («Жүләр бүре») [1, с. 84];

б) Әүвәл заманда булган бер Балыкчы кеше. Балык тотып, сатып, хатынын-балаларын тәрбия итә торган булган («Балыкчы белән Гыйфрит») [1, с. 140];

в) Әүвәл заманда булган, ди, бер ир белән бер хатын. Болар үз кул көчләре белән көн күрүче уртача тормышлы кешеләр булганнар («Унберенче Әхмәт») [1, с. 277].

3. Борын заманда, кәжә команда...

а) Борын-борын заманда, кәжә команда, песнәк писердә, саескан солдатта вакытта, бер авылда өч егет булган, ди. Болар берсе-берсеннән матурлар икән, ди («Өч дус») [1, с. 219];

б) Борын-борын заманда, кәжә команда, саескан сотник, бака плотник булган заманда яшәгән, ди, бер патша. Аның өч кызы була, бер малае («Тәмәке янчыгы») [1, с. 288];

в) Борын-борын заманда, кәжә команда, әби-бабай тумас борын, эти белән икәү генә торган чагында, бар иде бер карт белән карчык. Аларның балалары юк иде, шуңар кайгылары бик зур иде («Камыр батыр») [1, с. 305].

В русских народных сказках место действия чётко не определено. Например, в некоторых сказках чаще всего говорится лишь о «некотором царстве, некотором государстве», «в некоем королевстве». В татарских народных сказках место действия конкретное, уже в зачине указываются герои сказки, место и время действия. Например, прочитав лишь зачин сказки «Три друга» («Өч дус») мы уже узнаём, что действия сказки проходят в деревне и что в этой деревне живут три товарища – главные герои сказки.

В основной части русских народных сказок повествуется, что герой сказки много действует, едет за тридевять земель, преодолевая трудности и препятствия, решая непростые задачи и множество проблем, помогая при этом другим.

У героев русских народных сказок, в большинстве случаев, есть помощники. Герои всегда действуют сообща и помогают друг другу. Яркий тому пример можно привести из «Репки»: «бабка за дедку, дедка за репку». Также, например, Алёнушка спасает своего братца Иванушку, а Иван-царевич – царевну-лягушку.

Например, в сказке «Иван Царевич и серый волк» с помощью серого волка главному герою найти и Жар-птицу, и красавицу жену – Елену Прекрасную. Помощь оказывает даже Баба-Яга.

Для татарских сказок так же характерна взаимопомощь героев в трудных ситуациях. Так в сказке «Гульчечек» главная героиня, которая совершила смелый побег от старой ведьмы, осталась жива благодаря помощи берёзы, озера и скворца. Иногда проявляется самостоятельность героя, он в одиночку решает все проблемы и побеждает благодаря своей хитрости и обману. Например, в сказке «Медведь и три сестры» («Аю белән өч кыз») благодаря хитрости старшей все трое сестёр, которых медведь унёс в свой дом, возвращаются к своей маме.

Сказки имеют и своеобразные концовки. Концовки подводят итог развитию сказочного действия. Вот как, например, заканчивается русская народная сказка:

1. Вот и сказке конец

а) И стал он жить вдвоём с дочкой, дружно да хорошо. Здесь и сказке конец («Баба-яга») [4];

б) Был у Иванушки колодец, в колодце рыба елец, а моей сказке конец («Иванушко-дурачок») [4].

2. Жить-поживать да добра наживать

а) Пришлось женихам оглобли поворачивать, разъехались они по своим дворам, а королевна стала со своим мужем жить-поживать да добра наживать («Заколдованная королева») [4];

б) Погоревал царь Берендей и скоро утешился. А Иван-царевич женился на Елене Прекрасной, и стали они жить-поживать да горя не знать («Иван-царевич и серый волк») [4];

в) После того пришёл Иван – купеческий сын во дворец, Елену Прекрасную прогнал, а на её служанке женился и стал с нею жить-поживать, добра наживать («Чудесная рубашка») [4].

3. Автор заканчивает рассказом про себя

а) Стали жить да поживать, гулять да пировать. На том пиру и я был, мед-пиво пил, по усам текло, в рот не попало. Тут меня угощали: отняли лоханку от быка да налили молока. Я не пил, не ел, вздумал упираться, стали со мной драться. Я надел колпак, стали в шею толкать... («Иван – коровий сын») [4]

4. Заканчивается действием героев

а) А козлёночек от радости три раза перекинулся через голову и обернулся мальчиком Иванушкой. Ведьму привязали к лошадиному хвосту и пустили в чистое поле («Сестрица Алёнушка и братец Иванушка») [4];

б) А мужик подкрался сзади да как тятнет дубиной черта по затылку, тот только и крикнул: – Хуже не будет!

И скрылся в воде. Больше с той поры черт не выходил на берег («Чёрт и мужик») [4].

Концовка татарских народных сказок может звучать следующим образом:

1. Бүген бардым, кичә кайттым / Кичә бардым, бүген кайттым

а) Бүген бардым, кичә кайттым (“Дус киекләр”) [1, с. 73];

б) Бүген барып, кичә кайттым, мин дә булдым аларда. Сый-хөрмәт бик дан булды, ашатканнары май, эчегәннәре бал булды. Ике мичкә, бер чүмеч, теләсәң, күпме эч. Тик авызга эләкми, мыек кына чылана (“Гөлчәчәк”) [1, с. 171];

в) Хәзер дә бик шәп кенә яшиләр икән, ди, болар. Кичә бардым, бүген кайттым (“Таңбатыр”) [1, с. 257].

2. Повествуется о счастливом конце

а) Аннан соң тагын элеккечә рәхәт-рәхәт гомер итә башлаганнар, ди (“Кәжә белән бүре”) [1, с. 51];

б) Шуннан соң егет кызны үзенә хатынлыкка алып, бик шатланышып, әле дә булса бергә гомер итәләр, ди (“Каракош”) [1, с. 128].

Таким образом, сказка – одна из наиболее богатых и ярких форм народного творчества.

В ходе сравнения выяснилось, что и татарские, и русских народные сказки выполняют одну и ту же функцию – в них представляется менталитет и традиции данного народа. Схожий сюжет и русских, и татарских сказок, сходство в действиях героев дают нам возможность сделать вывод, что представления всех народов о добре и зле похожи. Это то, что объединяет сказки всех народов. Своеобразие же сказок выбранных нами народов заключается в наборе героев, в национальных особенностях народа.

Список литературы

1. Надиров И.Н. Татарское народное творчество. Сказки. – Казань: Тат. кн. изд-во, 1977. – 407 с.
2. Ожегов С.И., Шведова Н.Ю. Толковый словарь русского языка: 80000 слов и фразеологических выражений / Российская академия наук. Институт русского языка им. В.В. Виноградова. – 4-е изд., дополненное. – М.: «А ТЕМП», 2004. – 944 с.
3. Пропп В.Я. Морфология сказки. Изд. 2-е. – М.: Главная редакция восточной литературы издательства «Наука», 1969. – 168 с.
4. Русские народные сказки [Электронный ресурс]. – Режим доступа: URL: <http://hyaenidae.narod.ru> (8.12.19)
5. Зачины и концовки как основные структурные элементы сказок [Электронный ресурс]. – Режим доступа: URL: <https://chitatelnica.ru/stati/zachin-i-koncovka-skazki.html> (10.12.19)

© А.А. Евдокимова, И.И. Мухаметзянова, 2019

УДК: 070:27-72

РЕЛИГИОЗНАЯ ТЕМАТИКА В РЕСПУБЛИКАНСКИХ СМИ

ГРИГОРЬЕВ-ТИРАКЪЯН ВАДИМ АНДРЕЕВИЧмагистрант
Башкирский Государственный Университет
г. Уфа, Россия

Аннотация: В данной статье раскрывается тема современной религиозной журналистики в Республике Башкортостан, а также приводятся в пример периодические издания.

Ключевые слова: Мусульмане, периодическая печать, "Ислам и мир".

RELIGIOUS THEMES IN THE REPUBLICAN MEDIA

Grigoryev-Tirakyan Vadim Andreevich

Annotation: This article reveals the topic of modern religious journalism in the Republic of Bashkortostan, as well as periodicals.

Key words: Muslims, periodicals, "Islam and the world."

Освещение религиозной тематики в периодической печати Республики Башкортостан стало возможным благодаря демократическим преобразованиям конца 80-ых годов XX века.

Социально-экономические явления Советского Союза, а позже и России конца 90-ых годов дали сильный толчок к оживлению духовности Приволжских мусульман и христиан и поэтому на страницах многих регулярных изданий появились статьи и колонки, описывающие факты из жизни православных и мусульманских верующих.

Одной из ключевых функций медийных изданий является отражение и формирование общественного мнения, что в так или иначе влияет на политическую жизнь России. Исламское возрождение в конце 1980 -х – 1990-е гг. в мусульманских Республиках тесно связано с национальными движениями башкир и татар.

По состоянию на 1 января 2019 года в Республике Башкортостан зарегистрировано 1654 религиозные организации, среди них 1181 организация представляет интересы мусульман, 365 организаций православие и всего 41 объединение Евангельских христиан и Евангельских христиан баптистов. [4]

В настоящее время в периодической печати Республики Башкортостан представлено свыше 132 регулярных онлайн изданий на Русских и башкирских языках [2], а также множество регулярных журнал и газет посвященных рынку труда и выпускаемых крупными организациями в рамках тематики своей детальности. Официальным журналом выпускаемым духовным управлением Мусульман по Республике Башкортостан является журнал "Диянат", актуальный номер которого доступен на официальном сайт религиозного объединения. [3]

Анализ Республиканских новостных ресурсов по состоянию на Ноябрь/Октябрь 2019 года показал минимальное присутствие религиозной тематики в новостных репортажах и статья публикуемых на ежедневной основе. Новости посвященные религии публикуются чаще всего на фоне религиозных праздников, а также событий связанных с религиозными зданиями из рубрик происшествий. Это связано в первую очередь с тем, что современная новостная печать нацелена в первую очередь на актуальную сводку дня без религиозного подтекста.

Помимо официального журнала религиозная печать Республики Башкортостан может похвастаться большим набором регулярных изданий, публикуемых на регулярной основе в разных временных интервалах. К данным изданиям можно отнести следующие периодические публикации: [1]

1. "Донъя ва магишат" журнал. Издатели: М.Давлетшин, Ш.Шафигуллин, М.В.А.Хусаинов (см. Хусаиновы). Выходил в 1906—07 в г. Оренбург 2 раза в месяц на тюрки;

2. "Дин ва магишат" журнал. Издатель — Хусаинов. Выпускался в 1907—18 в Оренбурге 2 раза в месяц на тюрки. Тираж — 800 экземпляров;

3. "Аль-Гальями аль-Ислами" газета. Издатели: Ш.Абызгильдин, Г.Г.Мустафин. Выходила в Уфе в мае 1906 — янв. 1907 на тюрки (вышло 42 номера);

4. "Мухтариат" журнал. Создан после закрытия ж. "Маглюмат махкамияи шаргияи Ырымбургия". Издатель — Национальное собрание мусульман тюрко-татар внутренней России и Сибири. Выходил в 1917—18 в Уфе 1—2 раза в месяц на тюрки;

5. "Ислам маджаллясе" журнал. Учредитель — ЦДУМ Внутр. России и Сибири. Выходил в 1924—28 в Уфе 6 раз в год на тат. языке. Тираж в 1924—26 составлял 7 тыс., в 1926—28 — 4 тыс. экземпляров;

6. "Мусульманский календарь". Учредитель — ЦДУМ России. Выходит с 1959 в Уфе 1 раз в год на тат. языке. Издаётся с 1999 в Уфе 1 раз в год на баш. языке. Тираж — 20 тыс. экз. (2013);

7. "Ислам и мир", независимая исламская газета. Учредитель — ООО «Редакция газеты "Ислам и мир"». Выходила в 1995—2013 в Уфе 1 раз в месяц на рус. языке. Тираж — 1 тыс. экз. (2013);

8. "Рисалят (Послание)", религ.-просветит. газета. Учредитель — медресе им. М.Султановой ДУМ РБ. Выходит с 1998 в Уфе 1 раз в месяц на баш. и рус. языках. Тираж — 4 тыс. экз. (2013);

9. "Маглюмат аль-Булгар — Вестник", религ. газета. Учредитель — ЦДУМ России. Издаётся при содействии "Фонда поддержки исламской культуры, науки и образования". Выходит с 2002 в Уфе 1 раз в месяц на рус. языке. Тираж — 2,5 тыс. экз. (2013);

10. "Ислам хэбэрлэре — Вести ислама", религ. газета. Учредитель — Октябрьское мухтасибатское правление ДУМ РБ. Выходит с 2007 в г.Октябрьский 1 раз в месяц на тат. и рус. языках. Тираж — 999 экз. (2013);

11. "Азбука Корана", Всерос. научно-просветит. вестник. Учредитель и ред. — Р.Р.Тухватуллин. Выходит с 2008 в Уфе 1 раз в месяц на рус. языке. Тираж — 3 тыс. экз. (2013).

Таким образом, можно сделать вывод, что основу периодической религиозной печати в Республике Башкортостан составляют ежемесячные газеты и вестники, выпускаемые на территории Республики при непосредственной поддержке духовных организаций и объединений.

Список литературы

1. ГАУН РБ "Башкирская Энциклопедия", [Электронный ресурс]. - Мусульманская периодическая печать

2. Онлайн газеты Республики Башкортостан [Электронный ресурс]. – Режим доступа: <http://onlinegazeta.info/> свободный – (24.11.2019).

3. Духовное управление Мусульман Республики Башкортостан [Электронный ресурс]. – Режим доступа: <https://dumrb.ru/category/news/> свободный – (24.11.2019).

4. Статистический справочник Республики Башкортостан за 2016-2019 [Электронный ресурс]. – Режим доступа: god.bashstat.gks.ru свободный – (24.11.2019).

УДК 811.111-26

ЭЛЛИПТИЧЕСКИЙ ПЕРЕСПРОС-ПОВТОР КАК ПРИЕМ СТРАТЕГИИ УКЛОНЕНИЯ ОТ ПРЯМОГО ОТВЕТА

ДАВЫДОВА МАРИЯ МИХАЙЛОВНА,
БУЛАЕВА НАТАЛЬЯ ЕВГЕНЬЕВНА

к.филол.н., доценты

ФГБОУ ВО «Тульский государственный педагогический университет им. Л.Н. Толстого»

Аннотация: В данной статье рассматривается эллиптический переспрос-повтор как прием стратегии уклонения от прямого ответа. Стратегия уклонения от ответа отличается от прямого отказа. Повтор ключевых элементов вопроса используется адресатом для выражения несогласия с содержанием реплики-стимула.

Ключевые слова: эллипсис, эллиптический переспрос-повтор, стратегия уклонения от прямого ответа, диалогическое единство, реплика-стимул.

ELLIPTICAL ECHO-QUESTION AS A STRATEGY OF EVASION FROM THE DIRECT ANSWER

Davydova Mariya Mikhailovna,
Bulaeva Natalia Evgenievna

Abstract: This article describes elliptical echo-question as a strategy of evasion from the direct answer. The strategy of evasion is different from the direct refusal. Repetition of key elements of the question is used by the addressee to express disagreement with the content of the initial utterance.

Key words: ellipsis, elliptical echo question, strategy of evasion from the direct answer, dialogical unity, initial utterance.

Понятия коммуникативной стратегии и тактики представляются нам общеизвестными. В рамках данной статьи речевая стратегия рассматривается как «комплекс речевых действий, направленных на достижение коммуникативной цели» [2, с. 54].

На данном этапе развития лингвистики исследование механизмов имплицитного уклонения от прямого ответа становится особенно актуальным. Стратегия уклонения от прямого ответа заключается в выборе говорящим языковых средств, позволяющих завуалировать истинный смысл ответной реплики или имплицитно уклониться от прямого ответа.

Эллиптический переспрос-повтор является одной из самых распространенных единиц диалогической речи. Это можно объяснить диалоговой природой переспроса и его способностью влиять на процесс коммуникации. Под термином «эллиптический переспрос-повтор» понимается «многофункциональная реагирующая реплика, представляющая собой вопросительную трансформацию исходного вопроса собеседника» [1, с. 135].

Эллиптический переспрос-повтор выполняет две основные функции в англоязычном диалогическом единстве: информативно-мотивационную и манипулятивную. Информативно-мотивационная функция обусловлена дефицитом информации в реплике-стимуле и направлена на устранение такого пробела.

Проиллюстрируем вышесказанное примером:

"Relax," she told him. "This will be easier and quicker than you think, and possibly fun. What kind of music do you like?"

"Music?"

"Yeah, let's have some music." She crossed to her CD player, chose a disk.

"Natalie Cole on ballads. Romantic, classic. How's that?"

"Fine. That's fine." [4, с. 26].

Эллиптический переспрос-повтор *"Music?"* в данном диалогическом единстве выражает недоумение спрашивающего и направлен на устранение информационного пробела.

Манипулятивная функция эллиптического переспроса-повтора представляет для нас больший интерес, так как данный переспрос-повтор используется для воздействия на адресанта с целью повернуть процесс коммуникации в нужное адресату русло.

Обратимся к примеру:

"You ought to be thinking about buying your own place, investing your money".

"Buying?" Ed picked up a spoon and stirred his drink. "A house?"

"Sure. You've got to be crazy to toss money out the window every month on rent."

"Buy? You thinking of buying a house?"

"On my salary?" Ben laughed [4, с. 174].

Данное диалогическое единство представляет собой разговор двух приятелей. Бен предлагает Эду купить собственное жилье. Реплика-стимул была неожиданной для адресата, поэтому эллиптический переспрос-повтор *"Buying?"* передает удивление Эда. Уточняющий эллиптический вопрос *"A house?"* задается с целью элиминации информационной лакунарности. Эд уточняет, какое именно жилье ему следует приобрести, идет ли речь о доме. Бен подтверждает догадку Эда и говорит, что только сумасшедшие тратят такие деньги на аренду. Эллиптический переспрос-повтор реплики-стимула *"Buy?"* и встречный эллиптический вопрос *"You thinking of buying a house?"* используются Эдом для уклонения от ответа на поставленный вопрос, побуждая Бена совершить выгодные для Эда речевые действия. Однако Бен также уходит от ответа, задавая эллиптический контрвопрос *"On my salary?"* и превращая все в шутку.

"You went to see Olivia."

"I wanted to see what she was like."

"Why?"

"Why?" she sounded incredulous. "Don't you think I was curious?"

"But she has nothing to do with you."

"Try telling her that." [3, с. 149].

Эллиптический переспрос-повтор *"Why?"* в этом диалогическом единстве полностью копирует эллиптический вопрос-стимул предыдущей реплики. Данный переспрос-повтор не содержит новой информации и может быть расценен как избыточный в рамках предметно-логической области коммуникации. Однако, являясь приемом стратегии уклонения от прямого ответа, он реализует манипулятивную функцию. Адресат, не желая отвечать на вопрос, почему она хотела увидеть Оливию, уходит от ответа с помощью эллиптического переспроса-повтора и задает встречный вопрос: *"Don't you think I was curious?"*, на который не получает ответа.

Заметим, что стратегия уклонения от ответа отличается от прямого отказа. Уклоняясь от ответа, адресат лишь имплицитно дает понять собеседнику, что не собирается отвечать на заданный вопрос. Уклонение от прямого ответа – это неискренняя речевая реакция адресата, который скрывает, что не может или не хочет отвечать на поставленный вопрос. Буквальная иллокутивная цель адресата может быть разной, например, демонстративное уточнение смысла вопроса с помощью эллиптического переспроса-повтора или желание выиграть время, используя эллиптический переспрос-гезитатив. Имплицитная цель адресата в рамках данной стратегии одна: чтобы заданный вопрос остался без ответа.

"Whatever happened last night, I can live with it," Bru said. "I know it didn't mean anything," he continued.

She looked at him, puzzled.

“What didn’t mean anything?”

“You and Von.”

“Me and Von? There’s no me and Von. Is there a you and Caitlin?”

“Caitlin?” he said, as if he had no idea what she was talking about. [3, с. 183].

В данном диалогическом единстве используется два эллиптических переспроса-повтора: *“Me and Von?”* и *“Caitlin?”*. Первый эллиптический переспрос-повтор *“Me and Von?”* представляет собой косвенный речевой акт, реализующий экспрессивную иллокутивную функцию и передающий удивление адресата. Однако девушка отвечает на заданный ей вопрос, в отличие от ее собеседника, уклоняющегося от прямого ответа с помощью эллиптического переспроса-повтора *“Caitlin?”*.

Таким образом, эллиптический переспрос-повтор позволяет говорящему имплицитно уклониться от прямого ответа, выступая при этом коммуникативным приемом усиления коннотации экспрессивности и эмоциональности. Коммуникативная задача эллиптического переспроса-повтора заключается в реакции на реплику адресанта, в коррекции или регуляции поступающей к адресату информации и речевого поведения его собеседника. Эллиптический переспрос-повтор подразумевает, что внимание адресата все еще сосредоточено на реплике-стимуле, и такой переспрос дает ему время обдумать содержательную часть ответной реплики. Повтор ключевых лексических элементов используется адресатом для выражения несогласия с пропозициональным содержанием реплики-стимула.

Список литературы

1. Давыдова, М.М. Прагматические характеристики эллипсисов (на материале современного английского языка): дисс. ... канд. филол. наук. – Тула, 2012. – 166 с.
2. Иссерс О.С. Коммуникативные стратегии и тактики русской речи: Омск: Омск. гос. ун-т, 1999. – 285 с.
3. Jaffe R. The Cousins. – Ontario: MIRA Books, 1998. – 376 p.
4. Roberts N. Sacred Sins. – NY: Bantam Books, 2000. – 293 p.

© М.М. Давыдова, Н.Е. Булаева, 2019

ЮРИДИЧЕСКИЕ НАУКИ

УДК 342

СООТНОШЕНИЕ ГОСУДАРСТВЕННОЙ И МУНИЦИПАЛЬНОЙ СЛУЖБЫ

ГАРИПОВА РИАНА МАРАТОВНА

Студент

ФГБОУ ВО «Башкирский Государственный университет»

*Научный руководитель: Шарипова Эльмира Азгаровна**к.ф.н., доцент**ФГБОУ ВО «Башкирский Государственный университет»*

Аннотация: В данной статье рассматриваются понятия государственная и муниципальная служба, общие черты и отличия данных служб, принципы и задачи государственной и муниципальной службы, и затрагиваются проблемы, которые возникают в данной сфере.

Ключевые слова: органы государственной власти, органы местного самоуправления, муниципальная служба, государственная гражданская служба.

RATIO OF STATE AND MUNICIPAL SERVICE

Garipova Riana Maratovna*Scientific adviser: Sharipova Elmira Azgarovna*

Annotation. This article discusses the concepts of state and municipal service, the common features and differences of these services, the principles and objectives of state and municipal service, and addresses the problems that arise in this area.

Key words: state authorities, local self-government bodies, municipal service, state civil service.

На сегодняшний день до сих пор остается актуальным вопрос соотношения государственных органов и органов местного самоуправления, так как они являются основами российской государственности. Как и органы государственной власти и их должностные лица, так и «органы местного самоуправления, их должностные лица являются субъектами конституционно-правовых отношений» [1].

Опираясь на Конституцию РФ, можно сказать, что государственная служба является одной из основных форм участия граждан страны в управлении делами общества и государства, одинаковый доступ к которой обеспечивается государством. Также признается и гарантируется местное самоуправление, которое осуществляет свою деятельность самостоятельно и в пределах своих полномочий. Органы местного самоуправления не входят в систему органов государственной власти и единую систему государственной службы, образуя, таким образом, отдельный институт муниципальной службы [2].

Согласно ч. 1 ст. 3 ФЗ от 27. 07. 2004 № 79- ФЗ «О государственной гражданской службе Российской Федерации» под государственной гражданской службой РФ понимается «вид государственной службы, который представляет собой профессиональную служебную деятельность граждан РФ на должностях государственной гражданской службы РФ по обеспечению исполнения полномочий федеральных государственных органов, государственных органов субъектов РФ, лиц, замещающих государственные должности субъектов РФ» [3].

Согласно ч. 1 ст. 3 ФЗ от 02.03.2007 № 25- ФЗ «О муниципальной службе РФ» под муниципаль-

ной службой понимается профессиональная деятельность граждан, которая осуществляется на постоянной основе на должностях муниципальной службы, замещаемых путем заключения трудового договора (контракта) [4, с. 34].

Органы государственной власти и органы местного самоуправления совместно работают над повышением уровня и качества жизни населения каждого муниципального образования и региона в целом, для решения общегосударственных и местных задач.

Отличительной чертой решения государственных задач является дифференциация публичной власти на государственную и местную (муниципальную). Конституция РФ признает и гарантирует независимость местного самоуправления в пределах его полномочий.

Данные виды службы представляют собой публичные институты, деятельность которых направлена на достижение общественного блага, связанных с реализацией субъектами властных полномочий [5, с.25-28].

Взаимосвязь гражданской службы и муниципальной службы упомянута в ст. 7 ФЗ от 27. 07. 2004 № 79- ФЗ «О государственной гражданской службе Российской Федерации», в которой сказано, что она осуществляется при помощи:

- 1) объединения основных квалификационных требований для должностей государственной и муниципальной службы;
- 2) объединения ограничений и обязательств по прохождению гражданской и муниципальной службы;
- 3) единства требований профессионального образования, переподготовки и профессионального развития должностных лиц и муниципальных служащих;
- 4) учета стажа муниципальной службы при исчислении стажа гражданской службы и стажа гражданской службы при исчислении стажа муниципальной службы;
- 5) соотносительности основных условий оплаты труда и социальных гарантий гражданских служащих и муниципальных служащих;
- 6) соотносительности основных условий государственного пенсионного обеспечения граждан, проходивших гражданскую службу, и граждан, проходивших муниципальную службу, и их семей, в случае потери кормильца [6, с. 62-71].

Если исходить из законодательства, регулирующего муниципальные правоотношения, к предметам ведения органов местного самоуправления относятся:

- 1) обеспечение жизнедеятельности населения муниципального образования;
- 2) муниципальный контроль над соблюдением требований, установленных муниципальными правовыми актами по вопросам местного значения;
- 3) исполнение органами местного самоуправления отдельных государственных полномочий, передаваемых им от органов государственной власти РФ и органов государственной власти субъектов РФ [7, 348 с.].

Исходя из сказанного ранее, можно сказать, что муниципальная служба обладает такими же властными полномочиями, как и государственная служба в РФ в целом и выполняет те же функции, но на местном уровне. Таким образом, муниципальная служба является государственно – властной деятельностью, то есть разновидностью государственной службы.

В таком случае возникает вопрос, почему муниципальная служба отделена от государственной службы? Скорее всего, это связано с нежеланием государственного аппарата РФ, лицами, занимающими государственные должности РФ, брать на себя ответственность за состояние дел на самом низшем уровне государственных отношений, то есть на местном управлении. Еще учитывается тот факт, что местное самоуправление не обладает достаточными финансовыми возможностями для своего существования как самостоятельной организации. Также это связано с тем, что государство не может контролировать состояние дел каждого субъекта государства, тем более такого незначительного [8, с. 101-106].

Основные принципы деятельности государственной гражданской службы и муниципальной службы закреплены в соответствующих законах: для государственной гражданской службы это ФЗ от 27. 07.

2004 № 79- ФЗ «О государственной гражданской службе Российской Федерации», а для муниципальной службы - ФЗ от 02.03.2007 № 25- ФЗ «О муниципальной службе РФ». Несмотря на то, что в названных законах указаны разные принципы по отношению друг к другу, они имеют также немного общих:

- 1) во - первых, это принцип верховенства Конституции РФ и федеральных законов над иными нормативными правовыми актами, должностными инструкциями при исполнении государственными и муниципальными службами должностных обязанностей и обеспечении их прав;
- 2) во – вторых, это принцип равного доступа граждан к государственной и муниципальной службе в зависимости от способностей и профессиональной подготовки;
- 3) в – третьих, это принцип профессионализма и компетентности государственных и муниципальных служащих;
- 4) в - четвертых, это принцип внепартийности государственной и муниципальной службы;
- 5) в – пятых, это принцип ответственности государственных и муниципальных служащих за неисполнение либо ненадлежащее исполнение своих должностных обязанностей;
- 6) также принцип основных требований, которые предъявляются к государственной и муниципальной службе.

Отличиями государственных гражданских служащих и муниципальных служащих можно свести к следующим моментам:

- 1) муниципальный служащий одновременно исполняет властные полномочия (т.е. регулирование общественных отношений на определенной территории) и хозяйственные полномочия (т.е. непосредственное управление муниципальным хозяйством);
- 2) муниципальные служащие, в отличие от государственных гражданских служащих, работают на основе трудового договора, а не служебного контракта, то есть предусмотренные трудовым законодательством правила изменения трудового договора или его расторжения являются гарантиями стабильности их службы;
- 3) также не менее важным отличием является то, что муниципальная служба находится в подчинении муниципалитета, соответственно, муниципальные служащие получают денежное содержание из местного бюджета;
- 4) законодательство о муниципальной службе, в отличие от законодательства о гражданской службе, не предусматривает применения к муниципальному служащему такого вида дисциплинарного взыскания, как освобождение от замещаемой должности.

Таким образом, и государственная гражданская служба, и муниципальная служба относятся к институтам публичного права, поэтому имеют много общего.

Оба вида службы связаны с реализацией их субъектами властных полномочий, также они основываются на единых принципах и имеют схожие правовые статусы.

Однако имеются и существенные различия, что позволяет разграничить эти виды службы друг от друга:

- 1) задачей государственной гражданской службы является реализация общегосударственных функций, а муниципальной службы – решение вопросов местного значения;
- 2) также немалым отличием является то, что государственный служащий осуществляет свою деятельность от имени и по поручению государства, в то время как муниципальный служащий – от имени и по поручению муниципалитета.

Необходимо законодательно закрепить идеи разграничения компетенции органов государственной власти и местного самоуправления, которые заложены в Конституции РФ и ФЗ «Об общих принципах организации местного самоуправления в Российской Федерации». Также необходимо обеспечить реальные финансовые гарантии местного самоуправления.

Список литературы

1. Конституция Российской Федерации (принята всенародным голосованием 12.12.1993) // Официальный интернет-портал правовой информации [Электронный ресурс] Режим досту-

па:http://www.consultant.ru/document/cons_doc_LAW_28399/ec531d2938f351bcb3a9b2f1b50a6f119eac231a/

2. ФЗ от 27. 07. 2004 № 79- ФЗ «О государственной гражданской службе Российской Федерации»;
3. ФЗ от 02.03.2007 № 25- ФЗ «О муниципальной службе РФ»;
4. Поддубная О. С., Чихладзе Л. Т. Муниципальная служба в Российской Федерации. М., 2006. С. 34.
5. Аминов И. Р. Органы государственной власти и местное самоуправление: проблемы и перспективы взаимодействия // Вестник Уфимского юридического института МВД России. 2016. С. 25-28.
6. Еремян В. В. Взаимосвязь государственной гражданской и муниципальной службы как двух видов публичной службы и профессиональной деятельности (к постановке проблемы) // Право и политика. № 5. С. 62-71.
7. Немчинов А. А., Володин А. М. Муниципальная служба. Справочное пособие. М.: Дело и сервис.2002.348с.
8. Шарипова Э.А. К вопросу о системе субъектов конституционно-правовых отношений / Идель-Уральские правовые чтения Материалы Всероссийской заочной научно-практической конференции. Уфа: БашГУ, 2015. С. 101-106.

УДК 342

СООТНОШЕНИЕ ГОСУДАРСТВЕННОЙ И МУНИЦИПАЛЬНОЙ СЛУЖБЫ

АХМАДИЕВА ГУЛЬНАЗ ИЛЬФАТОВНА

Студентка

ФГБОУ ВО «Башкирский государственный университет»

Научный руководитель: Шарипова Эльмира Азгаровна

к.ф.н., доцент

ФГБОУ ВО «Башкирский государственный университет»

Аннотация: в данной статье рассматриваются понятия государственной и муниципальной службы, общие черты и отличия, возраст государственных и муниципальных служащих, права и обязанности, принципы государственной и муниципальной службы, а также задачи и полномочия этих служб.

Ключевые слова: муниципальная служба, государственная служба, публичная служба, профессиональная деятельность.

RATIO OF STATE AND MUNICIPAL SERVICE

Akhmadieva Gulnaz Il'fatovna*Scientific adviser: Sharipova Elmira Azgarovna*

Abstract: this article discusses the concepts of state and municipal service, common features and differences, the age of state and municipal employees, rights and obligations, principles of state and municipal service, as well as the tasks and powers of these services.

Key words: municipal service, public service, public service, professional activity.

Государственная служба и муниципальная служба являются связанными институтами публичной службы, имеющие общие основания на уровне федерального законодательства.

Государственная служба – это профессиональная служебная деятельность граждан Российской Федерации по обеспечению исполнения полномочий в органах законодательной, исполнительной и судебной власти на федеральном и региональном уровнях.

Характерными чертами государственной службы являются:

1. Осуществляется на профессиональной основе;
2. Исполняет полномочия государственного органа;
3. Финансируется из государственного бюджета;
4. Выполняет управленческую функцию.

Муниципальная служба - это профессиональная деятельность граждан, которая осуществляется на постоянной основе на должностях муниципальной службы, замещаемых путем заключения трудового договора (контракта)[2].

Характерными чертами муниципальной службы являются:

1. Служебная деятельность должна осуществляться непрерывно, на основе специальных знаний и навыков;
2. Осуществляется на постоянной основе;

3. Получают денежное содержание из местного бюджета

Эти две службы имеют очень много общих черт. Главной общей чертой является то, что они оба связаны с профессиональной деятельностью.

Профессиональная деятельность – это деятельность человека, требующая от него определенных знаний и навыков, которая является источником его существования.

Как и любые институты, муниципальная и государственная служба определяется через совокупность правовых норм, регулирует особые общественные отношения, которые образуют предмет этих служб [3, с. 12].

Муниципальная и государственная служба связаны также общими принципами. В них установлены общие принципы организации и деятельности государства и его властных структур, закрепленные в Конституции РФ либо вытекающие из нее. В данных принципах отражаются правовые основы государства.

Основными принципами служб являются: преимущество прав и свобод человека и гражданина; стабильность; компетенция; профессионализм; правовая и социальная защищенность; сотрудничество с общественными объединениями и гражданами.

Согласно статье 7 Федерального закона от 27 июля 2004 года №79-ФЗ "О государственной гражданской службе Российской Федерации" эти две службы взаимосвязаны посредством обеспечения: единства основных квалификационных требований для замещения должностей гражданской службы и должностей муниципальной службы; единства ограничений и обязательств при прохождении гражданской службы и муниципальной службы; единства требований к подготовке кадров; учета стажа; соотносительности основных условий оплаты труда и социальных гарантий[1].

Что касается возраста, государственную или муниципальную должность может занимать любой гражданин РФ, достигший возраста 18 лет.

Муниципальная и государственная служба имеют общие права и обязанности.

К правам этих служб относятся: права, которые обеспечивают уяснения служащим в правовом статусе и его защите и права, содействующие прямому выполнению своих служебных обязанностей.

К обязанностям относятся: обязанность служащих соблюдать конституционные нормы; добросовестно выполнять свои обязанности и исполнять указания руководителей; соблюдать законные интересы граждан и организаций; соблюдать распорядок государственного органа.

Права и обязанности гражданских и муниципальных служащих устанавливаются согласно с такими задачами, функциями и полномочиями, которые возложены на институты гражданской и муниципальной службы как отдельных, самостоятельных видов публичной службы. Отличается только тем, что в первом случае осуществляется государственная власть, а во втором - местное самоуправление.

Несмотря на общие черты этих служб, имеются и существенные различия.

Во-первых, они различаются задачами. Так как муниципальная служба решает вопросы местного значения, а государственная служба реализует общегосударственные функции[4, с. 95].

Во-вторых, различаются по полномочиям. Муниципальные служащие осуществляют свои полномочия от имени и по поручению муниципального образования, а государственные служащие от имени и по поручению государства.

В-третьих, различаются по классификации должностей и источникам финансирования.

В-четвертых, обе службы регламентированы разными федеральными законами.

Несмотря на различия, и муниципальная и государственная службы обеспечивают нормальное функционирование системы управления государством.

Таким образом, проанализировав все вышесказанное, можно сделать вывод, что с точки зрения права, муниципальную и государственную службу следует рассматривать как самостоятельный институт с особым содержанием и структурой. Эти две службы регулируют особые общественные отношения. Оба представляют собой профессиональную деятельность. Функционируют систему управления. Взаимосвязаны общими задачами, принципами, функциями и полномочиями.

Список литературы

1. Федеральный закон от 28 августа 1995 г. № 154-ФЗ «Об общих принципах организации местного самоуправления в Российской Федерации».
2. Федеральный закон от 02.03.2007 №25-ФЗ "О муниципальной службе в Российской Федерации".
3. Кутафин О.Е., Фадеев В.И. Муниципальное право Российской Федерации: учебник.- М.: Проспект,2011.-672с.
4. Овчинников И. И., Писарев А. Н. Муниципальное право: Учебник и практикум для академического бакалавриата— М.: Юрайт, 2017.

УДК 343

НЕКОТОРЫЕ ПРОБЛЕМЫ КВАЛИФИКАЦИИ ПРЕСТУПЛЕНИЙ ПРОТИВ ПОЛОВОЙ НЕПРИКОСНОВЕННОСТИ И ПОЛОВОЙ СВОБОДЫ ЛИЧНОСТИ

ЯКОВЛЕВА АННА ИЛЬИНИЧНА

Студент

ФГАОУ ВО «Национальный исследовательский Нижегородский государственный университет им. Н.И. Лобачевского»

Научный руководитель: Белов Михаил Николаевич

к. ю. н., доцент

ФГАОУ ВО «Национальный исследовательский Нижегородский государственный университет им. Н.И. Лобачевского»

Аннотация: В данной статье анализируются некоторые проблемы, с которыми сталкиваются суды при квалификации преступлений против половой неприкосновенности и половой свободы личности, а также предлагаются варианты решения указанных проблем путем внесения изменений в уголовное законодательство РФ. Статья содержит мнения теоретиков по вопросам квалификации половых преступлений наряду с актуальными статистическими данными и судебной практикой.

Ключевые слова: преступление против половой неприкосновенности и половой свободы личности, уголовное право, квалификация преступлений, изнасилование, насильственные действия сексуального характера, развратные действия.

SOME PROBLEMS OF QUALIFICATION OF CRIMES AGAINST SEXUAL INVIOABILITY AND SEXUAL FREEDOM OF THE PERSON

Yakovleva Anna Ilyinichna*Scientific adviser: Belov Mikhail Nikolaevich*

Abstract: This article analyzes some of the problems faced by the courts in the qualification of crimes against sexual integrity and sexual freedom of the individual, as well as offers solutions to these problems by amending the criminal legislation of the Russian Federation. The article contains the opinions of theorists on the qualification of sexual crimes along with relevant statistics and judicial practice.

Key words: crime against sexual inviolability and sexual freedom of the person, criminal law, qualification of crimes, rape, violent acts of a sexual nature, indecent acts.

Глава 18 Уголовного кодекса Российской Федерации посвящена преступлениям против половой неприкосновенности и половой свободы личности.

Что нам говорит статистика о половых преступлениях, совершаемых на территории РФ? Согласно сборнику «Состояние преступности в России за январь-сентябрь 2019 г.», опубликованного Главным

управлением правовой статистики и информационных технологий Генеральной прокуратуры Российской Федерации, из 1 521 683 преступлений, зарегистрированных на территории России за период с января по сентябрь 2019 года 2 574 являлись изнасилованиями или покушениями на изнасилование. При этом 4 из них были совершены на транспорте, 314 - в общественных местах, 26 из них не раскрыты [1, с. 40].

В доктрине деяния, предусмотренные статьями 131 и 132 относят к насильственным сексуальным преступлениям, а деяния, предусмотренные статьями 133, 134 и 135 - к ненасильственным [2, с. 79].

Уголовный Кодекс раскрывает понятие «изнасилование» в части 1 статьи 131: «изнасилование, то есть половое сношение с применением насилия или с угрозой его применения к потерпевшей или к другим лицам либо с использованием беспомощного состояния потерпевшей» [3, с. 85]. Под половым сношением понимается совокупление мужчины и женщины в традиционной форме, то есть введение мужского полового члена во влагалище женщины [4]. Иные насильственные действия сексуального характера квалифицируются по статье 132, сюда включаются мужеложство, лесбиянство и иные действия сексуального характера с применением насилия или с угрозой его применения, либо с использованием беспомощного состояния потерпевшего (потерпевшей). Понятие «мужеложство» включает в себя сексуальные контакты между мужчинами, т. е. введение полового члена в анальное отверстие мужчины; под понятием «лесбиянство» понимаются сексуальные контакты между женщинами, к примеру, мастурбация, имитация полового акта. «Иные действия сексуального характера» - это насильственные сексуальные действия, за исключением изнасилования, мужеложства и лесбиянства; сюда могут относиться оральные контакты между мужчинами или мужчиной и женщиной, анальный контакт между женщиной и женщиной, половое сношение между женщиной и женщиной с применением насилия со стороны женщины [5, с. 169].

Данная терминология не является юридической, она заимствуется из медицины и сексологии. Ранее определения данных понятий содержались в Постановлении Пленума Верховного Суда РФ от 15 июня 2004 г. N 11 «О судебной практике по делам о преступлениях, предусмотренных статьями 131 и 132 Уголовного кодекса Российской Федерации». В настоящий момент это постановление утратило силу, и вместо него было принято Постановление Пленума Верховного Суда Российской Федерации от 4 декабря 2014 г. N 16 «О судебной практике по делам о преступлениях против половой неприкосновенности и половой свободы личности», которое не содержит определений используемой терминологии. Отсутствие толкований понятий, данных в Уголовном Кодексе, их абстрактность и неопределенность приводят к дальнейшим затруднениям при квалификации половых преступлений, что препятствует единообразному применению уголовного закона всеми судами.

Преступления, предусмотренные статьями 131 и 132 Уголовного Кодекса во многом схожи: они имеют общий объект (общественные отношения по обеспечению половой свободы и неприкосновенности личности); их объективная сторона заключается в совершении действий сексуального характера с применением насилия или угрозой его применения; данные преступления предусматривают идентичные квалифицирующие составы и меры наказания. Таким образом, мы смотрим на один блок - половые преступления, которые совершаются с применением насилия или его угрозы. Тогда встает вопрос: почему законодатель обособливает отдельный вид сексуального насилия в самостоятельную статью Уголовного Кодекса, т. е. выделяет его как принципиально новый состав преступления, при том, что все остальные виды остаются сгруппированными в одну статью, законодатель не уделяет им такого же внимания.

С нашей точки зрения логичным представляется подход, при котором данные преступления будут квалифицироваться по одной статье - «Насильственные действия сексуального характера», объективная сторона состава которой будет включать в себя гетеросексуальные и гомосексуальные контакты, в том числе половое сношение между женщиной и женщиной, оральные и анальные контакты между женщиной и женщиной, мужчинами, женщинами, иные действия сексуального характера с применением насилия или с угрозой его применения.

Другой проблемой при квалификации половых преступлений является соотношение названия и

содержания статьи 134 Уголовного Кодекса.

Название статьи 134 указывает на то, она предусматривает уголовную ответственность за половое сношение и иные действия сексуального характера с лицом, не достигшим шестнадцатилетнего возраста. При этом объективная сторона деяния, квалифицируемого по части первой данной статьи состоит в совершении полового сношения с лицом, не достигшим шестнадцатилетнего возраста без применения насилия или его угрозы, части второй - мужеложства или лесбиянства с лицом, не достигшим шестнадцатилетнего возраста без применения насилия или его угрозы, а части третьей - в совершении аналогичных деяний в отношении лица, достигшего двенадцатилетнего возраста, но не достигшего четырнадцатилетнего возраста. Части четвертая, пятая и шестая данной статьи предусматривают такие квалифицирующие признаки как совершение указанных действий в отношении двух или более лиц, группой, группой по предварительному сговору или организованной группой, а также лицом, имеющим судимость за ранее совершенное преступление против половой неприкосновенности несовершеннолетнего.

В связи с этим складывается ситуация при которой название 134 статьи УК шире ее содержания, и законодатель, при буквальном толковании данной нормы, не криминализует совершение иных ненасильственных действий сексуального характера с лицом, не достигшим шестнадцатилетнего возраста, помимо полового сношения, мужеложства и лесбиянства, к примеру оральный секс с лицом, не достигшим возраста сексуального согласия [6]. У правоприменителя появляется закономерный вопрос: можно ли квалифицировать данные действия по статье 135 УК как развратные действия?

Разъяснения по этому вопросу дает Пленум Верховного Суда РФ в своем постановлении от 4 декабря 2014 г. N 16 «О судебной практике по делам о преступлениях против половой неприкосновенности и половой свободы личности». Согласно пункту 17 постановления под развратными действиями понимаются любые действия, кроме полового сношения, мужеложства и лесбиянства, совершенные в отношении лиц, достигших двенадцатилетнего возраста, но не достигших шестнадцатилетнего возраста, которые были направлены на удовлетворение сексуального влечения виновного, или на вызывание сексуального возбуждения у потерпевшего лица, или на пробуждение у него интереса к сексуальным отношениям. К развратным действиям могут также относиться и такие действия, при которых непосредственный контакт с телом несовершеннолетнего отсутствовал [7].

Этих разъяснений для применения закона на практике недостаточно. Постановление не содержит примеров или четких границ, которые позволяют определить, можно ли относить то или иное деяние к развратным действиям. Здесь мы опять сталкиваемся с туманностью определений, которые предлагает нам законодатель. Для уяснения того, что понимается под развратными действиями следует обратиться к судебной практике.

При анализе уголовных дел по статье 135 УК РФ в глаза бросается то, что в большинстве случаев деяния, квалифицируемые судами как «развратные действия» представляют собой вступление лица, достигшего восемнадцатилетнего возраста в контакт с подростком с помощью социальных сетей и осуществление переписки, носящей сексуальный характер. Подсудимый в данном случае может отправлять подростку текстовые сообщения, фотографии своих половых органов или порнографические материалы. К примеру, в 2016 году Куликов Г. С. был приговорен Наро-Фоминским городским судом к 200 часам обязательных работ по части 1 статьи 135 УК РФ за переписку, которая содержала слова и выражения сексуального и интимного характера с несовершеннолетней потерпевшей [8]. В 2018 году 37-летний житель г. Пенза был приговорен к 10 годам колонии строгого режима за совершение преступлений, предусмотренных частью 3 статьи 135 УК РФ и частью 4 статьи 132 УК РФ, совершенных в отношении 75 несовершеннолетних в возрасте от 7 до 15 лет: мужчина, представившись несовершеннолетним мальчиком или девочкой, вел переписку с потерпевшими на темы сексуального характера, отправлял интимные фото- и видеоматериалы, а потом шантажировал с целью уговорить детей и подростков прислать ему аналогичные видео и фотографии с их собственными изображениями [9].

Помимо вышеперечисленных деяний к развратным действиям в доктрине уголовного права традиционно относят демонстрацию половых органов, совершение полового акта или его имитация в присутствии лица, не достигшего шестнадцатилетнего возраста, прикосновения к половым органам лица,

не достигшего шестнадцатилетнего возраста, склонение к занятию мастурбацией.

Очевидно, что статья 135 УК предусматривает ответственность за действия, несущие меньшую общественную опасность, чем другие преступления, составляющие 18 главу УК. Об этом свидетельствует и меньшее максимальное наказание по данной статье - лишение свободы на срок до трех лет. Поэтому нам не представляется возможным квалифицировать «иные действия сексуального характера», упомянутые в названии статьи 134 УК, по статье 135 УК. Вместо этого для устранения пробела в законодательстве нами предлагается включить в статью 134 УК часть 2¹ и изложить ее следующим образом: «Иные действия сексуального характера без применения насилия лицом, достигшим восемнадцатилетнего возраста, в отношении лица, не достигшего шестнадцатилетнего возраста».

При введении в статью 134 УК части 2¹ также отпадает необходимость включения статьи 135 УК в примечание к статье 131 УК, так как после внесения изменений в Кодекс у правоприменителя не будет нужды квалифицировать иные действия сексуального характера по статье 135 УК. Таким образом примечание к статье 131 будет ссылаться только на статью 134 УК.

Вышеперечисленные проблемы являются далеко не единственными при квалификации преступлений против половой неприкосновенности и половой свободы личности. Ряд нюансов, которые следует учитывать судам также освещены в Постановлении Пленума Верховного Суда Российской Федерации от 4 декабря 2014 г. N 16 «О судебной практике по делам о преступлениях против половой неприкосновенности и половой свободы личности». Тем не менее, законодателю следует обратить внимание на то, что главу 18 Уголовного Кодекса РФ следует подвергнуть изменениям с целью повышения эффективности правоприменения.

Список литературы

1. Ежемесячный сборник «Состояние преступности в России» за январь-сентябрь 2019 г. - Москва, 2019. - 52 с.
2. Наумов А. В. Уголовное право. В 2 т. Том 2. Особенная часть: учебник для академического бакалавриата. - М. : Издательство Юрайт, 2019. - 499 с.
3. Уголовный кодекс Российской Федерации. - Москва : Проспект, 2019. - 336 с.;
4. Ст. 131 УК РФ с Комментариями 2018-2019 года [Электронный ресурс]. - Режим доступа: URL: <http://stykrf.ru/131> (17.11.2019)
5. Капинус О. С. Уголовное право России. Особенная часть. В 2 т. Том 1. Преступления против личности. Преступления в сфере экономики : учебник. - М. : Издательство Юрайт, 2019. - 556 с.
6. Шолохова Ю. В. Проблемы квалификации преступлений против половой неприкосновенности и половой свободы личности [Электронный ресурс]. - Режим доступа: URL: <https://posidpo.ru/problems-i-kvalifikatsiy-prestupleniy-protiv-polovoy-neprikosnovennosti-i-polovoy-svobodyi-lichnosti/> (17.11.2019)
7. Постановление Пленума Верховного Суда Российской Федерации от 4 декабря 2014 г. N 16 г. Москва «О судебной практике по делам о преступлениях против половой неприкосновенности и половой свободы личности» [Электронный ресурс]. - Режим доступа: URL: <https://rg.ru/2014/12/12/plenum-dok.html> (11.11.2019);
8. Приговор Наро-Фоминского городского суда № 1-135/2016 от 18 мая 2016 г. по делу № 1-135/2016 [Электронный ресурс]. - Режим доступа: URL: <https://sudact.ru/regular/doc/ceJTCHGXeTHv/> (15.10.2019)
9. Вступил в законную силу приговор, вынесенный жителю Пензы за совершение развратных действий и насильственных действий сексуального характера в отношении несовершеннолетних [Электронный ресурс]. - Режим доступа: URL: <https://penza.sledcom.ru/news/item/1270474/> (17.11.2019)

УДК 34.344

ПРОБЛЕМЫ РЕСОЦИАЛИЗАЦИИ ОСУЖДЕННЫХ В ИСПРАВИТЕЛЬНЫХ УЧРЕЖДЕНИЯХ УГОЛОВНО- ИСПОЛНИТЕЛЬНОЙ СИСТЕМЫ РФ НА СОВРЕМЕННОМ ЭТАПЕ РАЗВИТИЯ ОБЩЕСТВА

КУЗНЕЦОВ ВЛАДИМИР ИВАНОВИЧк.э.н., доцент, доцент кафедры публичного права
ФКОУ ВО Пермский институт ФСИН России

Аннотация: в статье рассматриваются вопросы, связанные с проблемами ресоциализации осужденных в исправительных учреждениях уголовно-исполнительной системы РФ на современном этапе развития общества, воспитанию осужденных, подготовке осужденных к освобождению из мест лишения свободы.

Ключевые слова: ресоциализации осужденных, адаптация, подготовка к освобождению, перевоспитание осужденных, служба пробации.

**PROBLEMS OF RESOCIALIZATION OF CONVICTS IN CORRECTIONAL INSTITUTIONS OF THE
CRIMINAL EXECUTIVE SYSTEM OF THE RUSSIAN FEDERATION AT THE PRESENT STAGE OF
DEVELOPMENT OF SOCIETY**

Kuznetsov Vladimir Ivanovich

В условиях реформирования уголовно-исправительной системы, в числе важнейших первоочередных проблем, возникших в процессе структурных изменений происходящих в российском обществе, выступает проблема организации и проведения с осужденными, отбывающими наказание в виде лишения свободы в исправительных учреждениях уголовно-исполнительной системы России, воспитательной работы. Эти проблемы непосредственно связаны с происходящим в исправительных учреждениях процессами реорганизации направленных на гуманизацию условий отбывания наказания и приведения их к международным стандартам.

Воспитательная работа с осужденными в исправительных учреждениях уголовно-исполнительной системы направлена на их исправление, формирование у осужденных уважительного отношения к человеку, обществу, труду, нормам, правилам и традициям человеческого общежития, на повышение их образовательного и культурного уровня[1]. Этот процесс чрезвычайно сложен и требует весьма деликатных взаимоотношений между осужденным отбывающим наказание в виде лишения свободы и персоналом исправительного учреждения.

Жизнь современного человека в сложившихся в нашей стране условиях дает ему широчайшие возможности в плане реализации его личности и в тоже время накладывает на него массу обязательств перед семьей, работой и обществом в целом. В связи с этим становится понятным то факт, что человек, становясь осужденным, изолированным от общества, отрывается от привычной для него жиз-

ни, при этом существенно понижая свои возможности к адаптации. Попадая в места лишения свободы, осужденный теряет связь с семьей, что в итоге может привести к распаду семьи, могут быть потеряны производственные связи, наработанный опыт и квалификация, изменятся отношения с товарищами, коллегами по работе, окружающими людьми.

При этом, освобождаясь из мест лишения свободы, человек возвращается и уже в изменившиеся социально-экономические условия. Незнание новых правил общественной жизни воспринимается им как их отсутствие, или возможность создать свои. Поиски выхода из такой сложной в социально-психологическом плане ситуации часто приводят к совершению новых преступлений. Организация и содержание воспитательной работы с осужденными во время отбывания наказания, их правовое регулирование должно облегчить им решение подобных проблем и способствовать более успешной ресоциализации и адаптации в обществе после освобождения [2].

С возрастающей гуманизацией видов наказаний в последнем десятилетии, с появлением в уголовном законодательстве ряда санкций не связанных с лишением свободы, в исправительные колонии попадают в основном преступники, оставляя на свободе которых, суды не могут в связи с тяжестью совершенных преступлений и характеристиками личности преступников. Вследствие чего, в места лишения свободы попадают самые «безнадежные» маргиналы из-за чего возобладает тенденция ухудшения социально-демографической и психолого-педагогической характеристик осужденных. В исправительных учреждениях, как правило, отбывают наказание лица с запущенным педагогическим влиянием, с низким уровнем образования, имеющие серьезные психологические и нравственные изъяны. Это также подтверждает актуальность комплексного воспитательного воздействия и методов ресоциализации на осужденных в местах лишения свободы [3].

Воспитательный процесс в исправительных учреждениях кроме целей исправление и перевоспитание лиц совершивших преступления, предусматривает и подготовку их к освобождению. Этот процесс представляет собой весьма сложную систему мер, осуществляемых по отношению к осужденным, отбывающим наказание в виде лишения свободы. От качества их проведения во многом зависит эффективность всей предшествующей деятельности и закрепления ее результатов. Кроме того, эта работа важна сточки зрения создания необходимых условий для успешной социальной адаптации освобожденных [4].

В процессе подготовки осужденного к освобождению и принятию мер к его ресоциализации, необходимо учитывать следующие моменты.

На осужденного (независимо от того, первая у него судимость или он рецидивист) оказывает влияние такие факторы, как обстановка исправительного учреждения, отношение к нему ближайшего социального окружения, включая как других осужденных, так и сотрудников, близких, родственников и многое другое. В течение всего времени пребывания в исправительном учреждении, на него прямо и опосредствованно оказывается влияние большого количества факторов воздействия. Практически же они могут частично или полностью нейтральными, если воспитуемый остается лишь объектом воздействия и не становится одновременно субъектом перевоспитания, когда он начинает проявлять соответствующую активность в преобразовании (превращении) собственных природных и социально приобретенных способностей и возможностей в общественно значимые побуждения, поступки, действия. Стремление личности к самосовершенствованию определяется социально-психологической атмосферой в исправительном учреждении, всем комплексом воздействующих факторов. Система воспитательного воздействия строится таким образом, чтобы она базировалась на широкой общественно полезной деятельности осужденных, развивала социально значимую активность личности, высокую требовательность к себе, к самоконтролю за нравственным поведением в коллективе и вне его [5].

Этап подготовки осужденных к освобождению и последующей их ресоциализации, является ключительным этапом в воспитательном процессе. Это подчеркивается и в Минимальных стандартных правилах обращения с заключенными, где в правиле 58 говорится: «Целью и оправданием приговора к тюремному заключению или вообще к лишению свободы является, в конечном счете, защита общества и предотвращение угрожающих обществу преступлений. Этой цели можно добиться только в том случае, если по отбытии срока заключения и по возвращении к нормальной жизни в обществе правонару-

шитель оказывается не только готовым, но и способным подчиниться законодательству и обеспечивать свое существование». А в правиле 59 сказано, что для этого заведение должно использовать все исправительные, воспитательные, моральные и духовные силы и виды помощи, которыми оно располагает и которые оно считает подходящими, применяя их с учетом потребностей перевоспитания каждого заключенного[6].

Решение проблемы социальной адаптации и реабилитации осужденных структурными подразделениями УИС, возможно только в том случае, если будет создана нормативно установленная, структурно и функционально закрепленная система совместных или согласованных по задачам, направлениям и времени действий служб учреждений и органов, исполняющих уголовные наказания.

Лица, отбывшие срок наказания в виде лишения свободы, выходя на свободу, испытывают определенные трудности в вопросах бытового и трудового устройства. К тому же такой период обычно оказывает на психику освобожденного отрицательное воздействие. С психологической точки зрения сложность социальной адаптации бывших осужденных обуславливается в первую очередь тем, что у освобождающихся из мест лишения свободы значительно сужены рамки общения из-за утраты многих социально полезных связей, изменения социально-экономических условий в стране, поэтому здесь очень важно, какая гражданская ориентация и влияние какого окружения возьмут верх.

Уголовно-исполнительным законодательством предусмотрены нормы, которые обязывают сотрудников исправительных учреждений проводить мероприятия по содействию в трудовом и бытовом устройстве освобождаемых осужденных. Однако результативность этой деятельности, несмотря на ее огромный объем, в целом не дает сколько-нибудь ощутимых положительных результатов именно вследствие неправомерного возложения таких обязанностей на подразделения и органы внутренних дел. К сожалению, разрешение принципиальных социальных вопросов, связанных с оказанием реальной помощи в нормализации жизни освобожденных в постпенитенциарный период, насколько можно судить по существующим социальным и правовым установлениям, в этой сфере по большому счету остается за ОВД.

Подводя итоги сказанному, можно сделать следующие выводы. Во-первых, названная проблема не является специфической, решение которой возможно силами МВД и его подразделений, а представляет собой важную социальную проблему. Во-вторых, одна из важнейших причин рецидивной преступности - отсутствие государственно-правового механизма регулирования социального контроля за лицами, неоднократно отбывшими лишение свободы, и четкого правового механизма оказания им социальной помощи в бытовом и трудовом устройстве. В-третьих, необходимо создать в структуре Федеральной службы исполнения наказаний, службу пробации с решением всех оргвопросов по финансированию и выделению штатных единиц. В - четвертых, гражданин, преступивший грань закона, рано или поздно вернется в наше общество, но, не научившись жизни в этом обществе, не найдя в нем своего места он продолжит свой преступный путь, отсюда и подтверждается основная миссия социальной работы с осужденными - гуманизация процесса отбывания наказания, снижение уровня рецидивной преступности.

Список литературы

1. Уголовно-исполнительный кодекс Российской Федерации" от 08.01.1997 N 1-ФЗ (ред. от 26.07.2019) ч.1 ст.109 «КонсультантПлюс»
2. Чепунов, О.И.; Минаев А.В.. Правовое регулирование и становление уголовно-исполнительной системы Российской Федерации. Москва: // «Закон и право». Издательство «Юнити-Дана», 2014, № 9, - С. 17-23
3. Кузнецов В.И. Первоначальная подготовка как способ предотвращения депрессивного выгорания и активизации личностно-развивающего потенциала сотрудников УИС на первоначальном этапе служебной деятельности:// Научный рецензируемый цитируемый журнал КАНТ ГБОУ ВО «Ставропольский государственный педагогический институт», ООО «Издательство СТАВРОЛИТ» №1(30), 2019. С. 65-70

4. Калинин Ю.И. Уголовно-исполнительное право (учебник в двух томах) т.2.- М. «Логос». 2006,- С.516
5. Алексеев, В.И. Российская пенитенциарная политика в середине XIX - начале XX в. // Уголовно-исполнительная система: право, экономика, управление. 2010. № 5. С. 29 - 32.
6. Минимальные стандартные правила обращения с заключенными. Часть III//Приняты на первом Конгрессе Организации Объединенных Наций по предупреждению преступности и обращению с правонарушителями, состоявшемся в Женеве в 1955 году.- <https://base.garant.ru/1305346/>

УДК 347.453.8

СТАТУС КОНТРОЛЬНО-РЕВИЗИОННЫХ СЛУЖБ ПРИ ИЗБИРАТЕЛЬНЫХ КОМИССИЯХ

БАБАЗАДЕ ГЮНАШ РАГИБ КЫЗЫМагистрант Института экономики отраслей бизнеса и администрирования
ГОУ ВО «Челябинский государственный университет»

Аннотация: В статье рассматривается статус контрольно-ревизионных служб при избирательных комиссиях. Целью работы является представление читателю задач контрольно-ревизионных служб при избирательных комиссиях. Функционирование контрольно-ревизионной службы важно и необходимо для того, чтобы процедура финансирования избирательного процесса соответствовала всем требованиям, предъявляемым к ней законом.

Ключевые слова: избирательная комиссия, контрольно-ревизионные службы, избирательные фонды, финансирование, кандидаты, выборы.

STATUS OF CONTROL AND AUDIT SERVICES AT ELECTION COMMISSIONS

Babazade Gyunash Ragib qizi

Annotation: The status of control and audit services at election commissions is available in the article. The purpose of the work is presentation to the reader of the tasks of the control and audit services at election commissions. The functioning of the control and audit service requires that the procedure for financing the election process comply with all the requirements of the law.

Key words: election commission, control and audit services, election funds, financing, candidates, elections.

Избирательные комиссии в процессе своей деятельности получают сведения о движении средств избирательных фондов. Такая информация должна исследоваться и проверяться. Законодательство обязывает проверять финансовые отчёты избирательных блоков, объединений, кандидатов, осуществлять контроль за правильностью расходования и учёта средств, поступаемых в избирательные фонды, контролировать источники их поступления.

Практика развивается по пути соблюдения требований избирательного законодательства относительно запрета финансирования избирательных блоков, объединений, избирательных кампаний кандидатов, минуя избирательные фонды, а также проверки правомерности поступлений и расходования всех средств избирательных фондов.

Реальный контроль над финансированием избирательной кампании партий и кандидатов должен быть организован исключительно при тесном сотрудничестве избирательных комиссий с государственными органами, кредитными организациями. [7, с. 8-13]

На практике оправдала себя развивающаяся деятельность контрольно-ревизионных служб. В настоящее время эти службы функционируют при многих окружных избирательных комиссиях на федеральных выборах; при всех избирательных комиссиях субъектов Российской Федерации, при Центральной избирательной комиссии России.

При избирательных комиссиях субъектов РФ и при ЦИК РФ контрольно-ревизионные комиссии (КРС) формируются в обязательном порядке. При иных избирательных комиссиях формирование КРС допускается только в предусмотренных соответствующим законом случаях.

Формирование контрольно-ревизионных комиссий осуществляется с привлечением специали-

стов и руководителей из государственных и иных учреждений и органов, в том числе Центральный банк РФ, Сберегательный банк РФ, главные управления ЦБ РФ в субъектах РФ. Все названные учреждения и органы не позднее чем через один месяц со дня официального опубликования решения о назначении выборов, по запросу соответствующей избирательной комиссии, обязаны осуществить откомандирование специалистов в распоряжение КРС. Указанные специалисты освобождаются от основной работы на период работы в КРС, по основному месту работы за ними сохраняются установленные должностные оклады и иные выплаты, а также само место работы. Кроме того, они могут получать вознаграждение за счёт выделенных на подготовку и проведение выборов средств. Однако, как показывает практика, в большинстве случаев, деятельность названными специалистами в КРС осуществляется на безвозмездной основе.

В качестве руководителя КРС обычно выступает заместитель председателя избирательной комиссии. На должность заместителя руководителя КРС назначается по решению избирательной комиссии один из членов комиссии с правом решающего голоса.

Не могут входить в состав КРС следующие лица:

1. лица, находящиеся в непосредственном подчинении у кандидатов;
2. близкие родственники и супруги кандидатов;
3. члены избирательных комиссий нижестоящего уровня;
4. доверенные лица или уполномоченные представители избирательных объединений, выдвинувших кандидатов;
5. сами кандидаты, доверенные лица и уполномоченные представители;
6. выборные должностные лица органов местного самоуправления и органов государственной власти;
7. депутаты законодательных (представительных) органов государственной власти и органов муниципальных образований.[6, с. 72-76]

Избирательные комиссии могут выносить решения по назначению и освобождению контрольно-ревизионных служб, включая членов КРС, являющихся специалистами и руководителями государственных и иных учреждений и органов, по представлению руководителей этих учреждений и органов.

Перед контрольно-ревизионными службами ставятся следующие задачи:

1. организация проверки достоверности сведений о доходах и их источниках, а также об имуществе, представленных кандидатами;
2. проверка финансовых отчётов кандидатов;
3. контролирование правильности использования и учёта, источников поступления денежных средств избирательных фондов кандидатов при проведении выборов;
4. контролирование целевого расходования денежных средств, выделенных избирательным комиссиям на подготовку и проведение выборов из соответствующего бюджета.

К предмету ведения контрольно-ревизионной службы при ЦИК РФ относятся:

1. участие в подготовке данных о поступлении и использовании средств избирательных фондов избирательных блоков, избирательных объединений, зарегистрированных кандидатов, при проведении федеральных выборов и фондов для участия в референдуме РФ, а также в подготовке финансового отчёта ЦИК РФ о расходовании федеральных денежных средств, выделенных на референдум РФ и федеральные выборы, представляемого палатам Федерального Собрания РФ;
2. проверка финансовых отчётов инициативных групп по проведению референдума РФ и финансовых отчётов кандидатов, избирательных блоков, избирательных объединений, зарегистрированных кандидатов при проведении федеральных выборов;
3. совместный с избирательными комиссиями субъектов РФ и контрольно-ревизионными службами при них контроль за соблюдением российского законодательства, регламентирующего финансовое обеспечение референдумов и выборов, инициативными группами по проведению референдума, избирательными блоками, избирательными объединениями, зарегистрированными кандидатами, кандидатами, комиссиями референдума, избирательными комиссиями при проведении в субъектах РФ референдумов и выборов;

4. контроль за правильным использованием и учётом, а также источниками поступления денежных средств фондов для участия в референдуме, избирательных фондов при проведении референдума РФ, федеральных выборов;

5. контроль за целевым расходованием денежных средств, выделенных из федерального бюджета ЦИК РФ, избирательным комиссиям субъектов РФ, участковым, территориальным, окружным избирательным комиссиям, соответствующим комиссиям референдума на обеспечение деятельности избирательных комиссий РФ, на проведение референдума РФ, федеральных выборов.[8, с. 52]

Избирательные комиссии субъектов РФ определяют в соответствии с федеральным законодательством правовой статус КРС при избирательных комиссиях субъектов РФ.

Обобщение, анализ, подготовка сводной информации, а также предложения и выводы осуществляются контрольно-ревизионной службой по результатам соответствующих проверок.

КРС наделяются следующими полномочиями:

1. направление в правоохранительные органы обращений в целях установления и пресечения распространения агитационных материалов, в которых отсутствует информация об изготовителе или заказчике;

2. участие в обработке результатов мониторинга агитационных материалов, распространяемых через СМИ, и иных агитационных материалов кандидатов;

3. исследование материалов, имеющихся в наличии, на предмет определения полноты оплаты за изготовление и распространение агитационных материалов, выявления фактов завышения или занижения стоимости выполненных работ, оказанных услуг, уточнения соответствия оплаты их стоимости, а также соответствие объёмов выполненных работ, оказанных услуг, указанных в первичных финансовых документах, их фактическим объёмам;

4. организация накопления и учёта контрольных экземпляров фотографий, аудиовизуальных, печатных и иных агитационных материалов, представляемых в избирательную комиссию кандидатом для осуществления контроля за их изготовлением и распространением за счёт средств соответствующих избирательных фондов;

5. организация и обеспечение проведения мероприятий в целях обнаружения и пресечения расходования денежных средств на проведение избирательной кампании кандидата, минуя избирательный фонд кандидата;

6. выявление наличия пожертвований, поступивших с нарушением установленного порядка, информирование уполномоченных представителей кандидатов о необходимости перечисления таких пожертвований в доход государства либо возврата жертвователю.[9, с. 194]

КРС проводят свои заседания по мере необходимости. Председателем заседаний КРС обычно выступает её руководитель либо заместитель руководителя. Руководитель КРС, его заместитель и члены контрольно-ревизионной службы могут вносить вопросы для рассмотрения на заседаниях КРС. Заседания КРС оформляются протоколами, подписанными руководителем КРС.

Приглашаться на заседания КРС могут: представители СМИ, представители избирательных комиссий, уполномоченные представители избирательных объединений, кандидаты, эксперты и другие специалисты.

Соответствующая избирательная комиссия вправе осуществлять материально-техническое, информационное, документационное, организационное и правовое обеспечение деятельности КРС.

Таким образом, функционирование контрольно-ревизионной службы важно и необходимо для того, чтобы процедура финансирования избирательного процесса соответствовала всем требованиям, предъявляемым к ней законом.

Список литературы

1. Конституция Российской Федерации (принята всенародным голосованием 12.12.1993) (с учётом поправок, внесённых Законами РФ о поправках к Конституции РФ от 21.07.2014 N 11-ФКЗ) // «Российская газета» от 25 декабря 1993 г. N 237.

2. О референдуме РФ: Федеральный конституционный закон от 28.06.2004 N5-ФКЗ (ред. от 18.06.2017) // "Собрание законодательства РФ", 05.07.2004, N 27, ст. 2710.
3. О политических партиях: Федеральный закон от 11.07.2001 N 95-ФЗ (ред.от 26.07.2019) // "Собрание законодательства РФ", 16.07.2001, N 29, ст. 2950.
4. О выборах Президента РФ: Федеральный закон от 10.01.2003 N 19-ФЗ(ред. от 11.12.2018) // "Собрание законодательства РФ", 13.01.2003, N 2, ст. 171.
5. О выборах депутатов Государственной Думы Федерального Собрания РФ:Федеральный закон от 22.02.2014 N 20-ФЗ (ред. от 11.12.2018) // "Собрание законодательства РФ", 24.02.2014, N 8, ст. 740.
6. Холкина Ю.А. Порядок формирования избирательных фондов избирательных объединений и кандидатов: ограничения и запреты // European science. – 2017. – № 2 (24). – с. 72 – 76.
7. Чистобородов И.Г. Центральная избирательная комиссия РФ как основной субъект государственного управления избирательным процессом // Пробелы в российском законодательстве. Юридический журнал. – 2016. - № 2. - С. 8 – 13.
8. Избирательное право: учебно-методическое пособие / сост. Н. В. Киселёва; Яросл. гос. ун-т им. П. Г. Демидова. — Ярославль: ЯрГУ, 2016. - 52 с.
9. Макарецв А.А. Избирательное право и процесс в России: учебное пособие/авторы А.А. Макарецв; СИУ - филиал РАНХиГС. — Новосибирск: изд-во СибАГС. - 2016.- 194 с.

УДК 341

ДЕЯТЕЛЬНОСТЬ ЕВРОПЕЙСКОГО СУДА ПО ПРАВАМ ЧЕЛОВЕКА НА ЕВРОПЕЙСКОМ ПРАВОВОМ ПРОСТРАНСТВЕ

БАЛАКИНА АНАСТАСИЯ ЮРЬЕВНА,
КРотова Елена Дмитриевна

Магистранты

ФГБОУ ВО «Пензенский государственный университет»

Научный руководитель: Саломатин Алексей Юрьевич

д.ю.н., д.и.н., профессор

ФГБОУ ВО «Пензенский государственный университет»

Аннотация: Европейское правовое пространство охвачено единым комплексом стандартов, норм, принципов и механизмов, способствующих реализации прав граждан, зафиксированных в Конвенции о защите прав человека и основных свобод. Являясь одним из базовых документов в контексте современного международного права, Конвенция учредила уникальный международный механизм по исследованию вопросов, связанных с ущемлением прав человека и процедуру рассмотрения частных жалоб граждан на нарушение их прав со стороны государственных властных структур.

Ключевые слова: права человека, европейское правовое пространство, Конвенция, международное право, обращения

ACTIVITIES OF THE EUROPEAN COURT OF HUMAN RIGHTS IN THE EUROPEAN LEGAL SPACE

Abstract: The European legal space is covered by a single set of standards, norms, principles and mechanisms that contribute to the realization of the rights of citizens enshrined in the Convention for the protection of human rights and fundamental freedoms. As one of the basic documents in the context of modern international law, the Convention established a unique international mechanism for the study of issues related to the infringement of human rights and a procedure for the consideration of private complaints of citizens about the violation of their rights by state authorities.

Key words: human rights, European legal space, Convention, international law, appeals.

Цель деятельности Европейского суда по правам человека состоит в обеспечении соблюдения обязательств, возложенных на себя государствами вследствие присоединения к Конвенции о защите прав человека и основных свобод. Достижению названной цели способствует рассмотрение судом жалоб и межгосударственных дел. При этом значительную часть обращений, направляемых в ЕСПЧ, составляют именно индивидуальные жалобы, поступающие от частных лиц или групп частных лиц.

Правом на подачу индивидуальных жалоб обладают все физические и юридические лица конкретного государства-члена Совета Европы, граждане других государств, состоящих в Совете Европы, которые находятся на его территории, национальные неправительственные организации, беженцы. Например, гражданином США Джоном Экбатани была подана жалоба на Швецию как участника ЕКПЧ, в которой заявитель указывал на нарушение его прав на справедливое публичное разбирательство, имевшее место в судебных инстанциях Швеции, куда он приехал для работы. [5]

Положение ст. 14 Конвенции, запрещающее дискриминацию, утверждает принцип максимальной доступности ЕСПЧ, состоящий в наличии возможности буквально у каждого, находящегося под юрисдикцией ЕСПЧ, обратиться в Суд. Не существует ограничений, зависящих от пола, возраста, психического состояния, политических взглядов, религиозных убеждений, правового статуса, гражданства заявителя. Более того, право на подачу индивидуальных жалоб имеют физические лица, лишенные процессуальной дееспособности в соответствии с национальным законодательством. [2, с. 187]

Так, в рамках дела «Ракевич против Российской Федерации» были затронуты вопросы, связанные с ограничением свободы душевнобольных людей. Заявительницей оспаривались факты признания ее душевнобольной, последующей госпитализации, нарушение сроков принятия судебного решения, в соответствии с которым в ее отношении было предпринято принудительное медицинское лечение. [3]

Правом подавать жалобу обладает только субъект, выступающий в качестве жертвы нарушения прав, гарантируемых Конвенцией. Абсолютно необходимым условием принятия жалобы Судом является факт того, что заявитель лично пострадал от обжалуемых нарушений. Другими словами, жалоба должна опираться на конкретное дело с прямыми для заявителя последствиями.

В случае подачи жалобы объединением лиц, связанных общими фактическими обстоятельствами, каждый должен конкретно доказать свои личные претензии. При подаче жалобы каждым членом группы должны быть подробно изложены все обстоятельства дела и указаны ущемленные свободы и права заявителя. Несмотря на заведомую повторяемость излагаемых обстоятельств и нарушений именно такой подход позволяет Суду и при принятии решения относительно приемлемости жалобы, и при вынесении решения по существу дела учитывать и должным образом оценивать сугубо индивидуальные факторы заявителя (его здоровье, степень влияния ущемления прав на его психологическое и физическое состояние, семейные обстоятельства и др.), имеющие существенное значение как при установлении факта нарушения прав, так и для квалификации характера нарушения. Например, по результатам рассмотрения жалобы, связанной с нарушением ст. 3 Европейской Конвенции о защите прав человека и основных свобод, запрещающей пытки, оказанное на конкретного заявителя физическое воздействие может быть квалифицировано Судом как пытка, бесчеловечное обращение или обращение, унижающее достоинство, что, в свою очередь, влияет на размер присуждаемой компенсации морального вреда и материального ущерба.

Юридическое лицо, считающее нарушенными свои права, гарантированные ЕСПЧ, должно являться «неправительственной организацией» для обретения процессуальной правоспособности в Суде. Круг таких организаций не определяется ни самой Конвенцией, ни Регламентом ЕСПЧ. Необходимые уточнения выработаны практикой и фигурируют в постановлениях ЕСПЧ. В первую очередь, юридическое лицо, претендующее на статус «неправительственной организации» не должно участвовать «в отправлении государственной власти или оказании государственных услуг под контролем правительства». Во-вторых, статус организации-подателя жалобы детерминируется ее правовым статусом в рамках государства регистрации и (или) деятельности, правами, вытекающими из данного статуса, характером осуществляемой деятельности, степенью его независимости от политических органов. Таким образом, к неправительственным организациям в значении ЕСПЧ традиционно относят любые организации, не являющиеся государственными и не реализующие публичные функции, такие как средства массовой информации, религиозные объединения, благотворительные фонды, политические партии, профсоюзы, иные профессиональные организации. [1, с. 23]

Важным моментом является тот факт, что Европейский Суд рассматривает не любые нарушения прав человека, а только предусмотренных Конвенцией о защите прав человека и основных свобод Протоколами к ней. Иными словами, Европейский Суд не может рассматривать нарушения законодательства, которые не являются одновременно нарушениями Конвенции. Например, право на труд, право на социальное обеспечение, гарантированное Конституцией РФ, не закреплены Конвенцией о защите прав человека и основных свобод.

Итак, величайшим достижением правозащитной деятельности и специфической чертой Европейского суда по правам человека является работа с индивидуальными жалобами юридических и физиче-

ских лиц, считающих свои свободы и права нарушенными государственными органами власти и должностными лицами, осуществляющими государственно-властные полномочия в странах, поддерживающих Конвенцию. С одной стороны, провозглашается широкая доступность международного судебного органа, с другой стороны, существуют нормативно закрепленные и практически подтвержденные условия приемлемости подаваемых в Суд претензий. Для принятия ЕСПЧ жалобы к рассмотрению по существу необходимо соблюдение критериев лица (*ratione personae*), времени (*ratione temporis*), места (*ratione loci*), существа обращения или предметной компетенции Суда (*ratione materiae*), исчерпания внутренних средств правовой защиты. Условиями приемлемости отсекается до 90% процентов обращений в ЕСПЧ в силу их несоблюдения. Практика Суда свидетельствует, что наиболее сложным в выполнении является требование исчерпания всех внутригосударственных средств правовой защиты. [4, с. 25]

Список литературы

1. Абашидзе А.Х. Региональные системы защиты прав человека: учебник для бакалавриата и магистратуры / А.Х. Абашидзе [и др.]; под редакцией А.Х. Абашидзе. – 2-е изд., перераб. и доп. – М.: Юрайт, 2018. – С. 23.
2. Ковалев А.А. Международная защита прав человека: Учебное пособие / А.А. Ковалев. – М.: Статут, 2013. – С. 187.
3. Постановление Европейского Суда по правам человека от 28 октября 2003 г. Дело «Ракевич (Rakevich) против Российской Федерации» (жалоба № 58973/00) (Вторая секция) [Электронный ресурс] // Информационно-правовой портал Гарант. URL: <https://www.garant.ru/products/ipo/prime/doc/6034690/>
4. Трунов И.Л. Практика адвокатской деятельности в 2 ч. Часть 2: практическое пособие / И.Л. Трунов. – 3-е изд., перераб. и доп. – М.: Юрайт, 2017. – С. 25.
5. Экбатани (Ekbatani) против Швеции. Решение Европейского Суда по правам человека от 26 мая 1988 г. [Электронный ресурс] // Информационно-правовой портал Гарант. URL: <https://www.garant.ru/products/ipo/prime/doc/2461442/>.

УДК 341

ВЕРХОВНЫЙ СУД США В КОНСТИТУЦИОННОМ МЕХАНИЗМЕ ПОЛИТИЧЕСКОЙ ВЛАСТИ

БАЛАКИНА АНАСТАСИЯ ЮРЬЕВНА,
КРотова Елена Дмитриевна

Магистранты
ФГБОУ ВО «Пензенский государственный университет»

Научный руководитель: Саломатин Алексей Юрьевич
д.ю.н., д.и.н., профессор
ФГБОУ ВО «Пензенский государственный университет»

Аннотация: В правовой системе Соединенных Штатов Америки Верховный суд приобрел уникальный статус вследствие нормативно не закрепленной, но подразумеваемой, исторически приобретенной и реально реализуемой им правотворческой функции. Содержание деятельности высшей судебной инстанции составляет не только применение правовых норм, но и официальное толкование Конституции и законодательства.

Ключевые слова: правовая система, Верховный Суд США, Конституция, судебная власть, законодательство.

THE U.S. SUPREME COURT IN THE CONSTITUTIONAL MECHANISM OF POLITICAL POWER

Abstract: In the legal system of the United States of America, the Supreme court has acquired a unique status due to the normative not fixed, but implied, historically acquired and actually implemented its law-making function. The content of the Supreme court is not only the application of legal norms, but also the official interpretation of the Constitution and legislation.

Key words: legal system, U.S. Supreme Court, Constitution, judiciary, legislation.

Соединенные Штаты Америки самобытная и во многих отношениях уникальная страна. Зарождение американской судебной системы связано было с колониальным периодом и происходило под влиянием институтов права Англии, сформировавшихся ранее. Принятие Декларации независимости США и федеративное направление развития государства послужили основанием для выработки индивидуального пути эволюции правовых норм и их судебной реализации. Окончательно разграничило английскую и американскую правовые системы принятие в 1787 г. Конституции США, ставшей важнейшей вехой в истории страны.

Американская Конституция, помимо отражения фундаментальных идей федерализма, принципа разделения властей и механизма противовесов и сдержек, составивших основу государственного строя США, содержит положения, определившие фундамент двухуровневой правовой системы США. Оглядываясь на историю разработки Конституции США, уместно заметить, что решение ею важнейших вопросов относительно организации институтов государства во многом явились результатом компромисса между сторонниками сильного государства и приверженцами суверенитета штатов. Не было у создателей Конституции единого мнения и в вопросах, связанных с характером и компетенциями судебной системы. Антифедералисты, опасаясь принижения роли судебных органов штатов вследствие деятельности федеральной судебной системы, все же пришли к признанию необходимости создания об-

сационального суда. В результате дебатов и компромиссов родился раздел 1 статьи III Конституции США, установившая, что «Судебная власть Соединенных Штатов предоставляется одному Верховному суду и такому количеству нижестоящих судов, которое Конгресс может по необходимости установить и учредить». Предельному лаконизму данной формулировки корреспондирует право Конгресса на учреждение судов, нижестоящих по отношению к Верховному суду, зафиксированное в разделе 8 статьи I американской Конституции. [4, с. 37]

Усиление роли судебного правотворчества в практике Верховного суда неразрывно связано с концепцией судебного активизма, расцвет которого наблюдался в США в 50-70-е гг. XX столетия и тесно связан с именем Э. Уоррена, замещавшего пост председателя высшего суда государства в 1953-1969 гг. Благодаря активной позиции судей, действующих на правовой основе, но опирающихся моральные ценности, присущие современному обществу, и собственные представления о нравственности была сформирована новая политика в сфере расовых отношений в условиях самоустраненности Конгресса и правительства от назревшей проблемы (уже упоминавшееся решение по делу «Браун против Совета по Образованию Топики»); создана эффективная система принципов неприкосновенности частной жизни и процессуальных гарантий и прав обвиняемого (решения по делам «Мэпп против штата Огайо» (Mapp v. Ohio, 1961 г.); «Гидеон против Уэнрайта» (Gideon v. Wainright, 1963 г.); «Миранда против штата Аризона» (Miranda v. Arizona, 1966 г.)); выработаны прецеденты, расширяющие возможности личного самовыражения человека. [5, с. 9]

В то же время, известны и попытки различных либеральных организаций по использованию деятельности Верховного суда для одобрения определенных социально-политических инициатив, не проводимых через законодательные органы власти, что нивелирует благотворное влияние судебного правотворчества. Кроме того, стоит подчеркнуть, что нон-интерпретивистская деятельность суда Уоррена неоднозначно оценивалась в обществе, ряд решений активистской направленности, играющих роль правового механизма для достижения прогрессивных социальных результатов, вызвал недовольство и неприятие приверженцев консервативных взглядов. В нон-интерпретивистском направлении деятельности Верховного суда Уоррена, проводимом на основе расширенного толкования конституционных принципов идейным противникам виделась угроза «размыванию» права, признаки правовой неопределенности и правовой нестабильности в обществе. [3, с. 50]

Вместе с тем, исторически приобретенная и реально осуществляемая Верховным судом США правотворческая функция не имеет официального признания в Конституции США и в других нормативных актах. Если буквально следовать тексту американской Конституции и исходить из зафиксированного в ней принципа разделения властей, то в качестве основной задачи судебной власти подразумевается «осуществление правосудия путем реализации права, а не его создания». Функция судебного правотворчества не находит однозначного признания и в американской научной литературе, в которой имеют место дискуссии об ее наличии. В целом, юридическим сообществом не принято считать данную функцию первостепенной в силу ее определенного противоречия фундаментальным основаниям американского права в виде федерализма и конституционного принципа разделения властей. В литературе отмечается стремление самих судей «подчеркнуть свою роль в качестве толкователей права и затушевать функции творцов права». Тем не менее, американскими юристами признается наличие у Верховного суда реальных правотворческих полномочий, кроме того, обществом данные полномочия считаются неизбежными и воспринимаются с одобрением. [2, с. 539]

Помимо исторических традиций прецедентного права, заложенных на начальном этапе формирования правовой системы США, значимым фактором в признании необходимости судебных правотворческих функций послужила концепция «социологической юриспруденции», утвердившаяся в американской правовой доктрине как господствующий тип правопонимания. Названная концепция рассматривает в качестве основных «творцов» права не законодательные органы, а судей как активных участников правотворческого процесса, призванных отыскивать «живое» право в недрах общества в противовес механическому приложению к конкретному делу соответствующей правовой нормы. [1, с. 142]

В правовой системе Соединенных Штатов Америки Верховный суд приобрел уникальный статус

вследствие нормативно не закрепленной, но подразумеваемой, исторически приобретенной и реально реализуемой им правотворческой функции. Содержание деятельности высшей судебной инстанции составляет не только применение правовых норм, но и официальное толкование Конституции и законодательства, создание правовых прецедентов в качестве нормативных, обязательных для всех субъектов правовых установлений. Верховный суд США исполняет роли и «негативного законодателя», отменяя ранее действующие нормы в силу их неконституционности, и «позитивного законодателя», создавая новые нормы.

Характер правотворческой деятельности Верховного суда, имеющей в своей основе обеспечение устойчивости государства, в исторической ретроспективе детерминируется спецификой конкретного этапа общественного развития. Приведенные примеры судебных решений демонстрируют место решений суда в системе источников права. Что касается интерпретационной деятельности Верховного суда, то наличие различных подходов к ней является естественным и необходимым условием правосудия и постоянным признаком американского права.

Список литературы

1. Бернам У. Правовая система США. Вып. 3 / У. Бернам; Науч. ред.: В.А. Власихин. – М.: Новая юстиция, 2006. – С. 142.
2. Мухаев Р.Т. История политических и правовых учений: учебник для бакалавров / Р.Т. Мухаев. – 2-е изд., перераб. и доп. – М.: Издательство Юрайт, 2019. – С. 539
3. Николаев Б.В. Доктрина «разделенных, но равных» возможностей в решениях верховного суда США по спорам, связанным с высшим образованием / Б. В. Николаев, М. Ю. Емелин // Известия высших учебных заведений. Поволжский регион. Общественные науки. – 2013. – № 4(28). – С. 50.
4. Соединенные Штаты Америки: Конституция и законодательные акты: Пер. с англ./ Сост. В.И. Лафитский; Под ред. О.А. Жидкова. – М.: Прогресс, Универс, 1993. – С. 37.
5. Шепелев М.А. Судейская политика в США как способ реализации модели «государства правосудия» К. Шмитта / М.А. Шепелев М.А. Политика, экономика и инновации. – 2016. – № 3 (5). – С. 9.

УДК 34

ПРИБРЕТЕНИЕ ЖИЛЬЯ НА МАТЕРИНСКИЙ КАПИТАЛ

СОЛОВЬЕВА АЛИНА АНДРЕЕВНА

студент группы Ю-4.1

ФГКОУ ВО «Московская академия Следственного комитета Российской Федерации»

Научный руководитель: Голоскоков Леонид Викторович

доцент, капитан юстиции, д.ю.н.

ФГКОУ ВО «Московская академия Следственного комитета Российской Федерации»

Аннотация. В статье изучаются правовые аспекты и проблемы приобретения жилья на средства материнского (семейного) капитала. Сделан вывод о значимости материнского капитала для семей и проблемах при его получении.

Ключевые слова: материнский капитал, улучшение жилищных условий, жилое помещение.

01 января 2007 года в РФ вступил в законную силу ФЗ от 29.12.2006 года № 256-ФЗ «О дополнительных мерах государственной поддержки семей, имеющих детей», предусматривающий право на получение материнского (семейного) капитала.

Материнский (семейный) капитал (далее по тексту материнский капитал)- мера государственной поддержки российских семей, в которых с 2007 по 2021 год включительно родился (был усыновлен) второй ребенок (либо третий ребенок или последующие дети, если при рождении (усыновлении) второго ребенка право на получение этих средств не оформлялось).

Право на получение материнского (семейного) капитала предоставляется только один раз. В настоящее время размер материнского капитала составляет 453 026 рублей.

Статья 7ФЗ №256-ФЗ предусматривает распоряжение средств материнского капитала по нескольким направлениям, одним из которых является улучшение жилищных условий.

В 2018 году пенсионный фонд выдал 697 тыс. сертификатов на материнский капитал (в рублях это более 8,5 млн), в том числе на улучшение жилищных условий- 91,1% от подавших заявление.

Улучшение жилищных условий предполагает:

1. приобретение (строительство) жилого помещения, осуществляемое посредством совершения любых не противоречащих закону сделок и участия в обязательствах;

2. строительство, реконструкция объекта индивидуального жилищного строительства.

Таким образом, можно сделать вывод о том, что материнский капитал это необходимое средство поддержки для семей. Полностью на эти средства жилье приобрести трудно, но это значительные денежные средства для покрытия кредита для приобретения квартиры или части ипотеки.

Для приобретения жилья на материнский капитал нужно соблюсти следующие условия:

– приобретается целое жилье (если выкупается доля, то в результате все помещение должно оказаться в собственности семьи- покупателей)

– запрещено направлять средства на покупку жилья под снос, в аварийном, ветхом состоянии при покупке жилья в недостроенном доме, он должен быть закончен не менее 70 %

– жилье должно располагаться в Российской Федерации

– приобретение жилья не допускается у родственников первой степени родства (родители-дети)

– родители обязаны выделить равные доли детям в приобретенном жилье

– материнский капитал может быть направлен на улучшение жилищных условий, обязательства на которые возникли до приобретения права на дополнительные меры господдержки (то есть на момент получения сертификата право на приобретение жилья уже должно быть зарегистрировано).

По данным Федеральной службы государственной статистики только 36,2% мужчин и 42% женщин решили завести второго ребенка из побуждений получения господдержки в виде материнского капитала. Полностью распорядились средствами 58% владельцев сертификата. Также по данным статистики с 2011 года по 2015 год с каждым годом численность лиц, получивших материнский капитал, увеличивалась. С 2016 по 2018 стала уменьшаться с каждым годом: 2016г. -924 678, 2017 г.- 727 095, 2018г.- 697 734.

По данным статистики приведенным выше можно сделать вывод о том, что существует ряд проблем, связанных с пробелами в жилищном законодательстве при использовании средств материнского капитала.

Проблемой является отсутствие в законодательстве четкого регулирования и контроля за выделением долей детям при покупке жилья на материнский капитал. В этом случае при покупке квартиры или дома, приобретенного на материнский капитал, в котором не были выделены доли детям бывшего собственника, в будущем по достижении детьми совершеннолетия они могут оспорить эту сделку, и новый собственник останется без жилья. Собственники средств материнского капитала могут делать вышеописанные действия умышленно, что создает еще большую проблему. Таким образом, мы видим решение этой проблемы во внесении изменений в пункт 4 статьи 10 Федерального закона от 29.12.2006 года № 256-ФЗ «О дополнительных мерах государственной поддержки семей, имеющих детей», которые обязали бы родителей выделять доли детям в жилье, приобретенном на материнский капитал. Предположительно этот пункт может звучать следующим образом: «в жилом помещении, приобретенном (построенном, реконструированном) с использованием средств (части средств) материнского (семейного) капитала, обязательно выделение долей детям собственников».

Но даже при выделении долей детям собственники жилья, приобретенного с помощью материнского капитала, сталкиваются со следующей проблемой. Она заключается в том, что продажа жилья, приобретенного на материнский капитал, возможна с согласия органа опеки и попечительства, который выдвигает жесткие требования по приобретаемому взамен жилью. Также при продаже такого жилья при владении им ниже минимальных сроков (установленных Налоговым Кодексом РФ) собственникам придется уплатить налог с продажи жилья. Мы видим решение данной проблемы в введении в Налоговый кодекс ограничения уплаты налога. Оно будет заключаться в том, что при продаже жилья, приобретенного на материнский капитал, не облагается налогом сумма материнского капитала, привлеченного ранее в покупку (строительство, реконструкцию).

Исходя из вышеизложенного, материнский капитал достаточно важное средство для семьи в направлении приобретения жилья. Мы считаем эту меру положительной так как у семей появились возможности в улучшении условий проживания. Исходя из того, что большинство семей выбирают направление средств материнского капитала улучшение жилищных условий, приобретение жилья или улучшение его условий действительно является важным вопросом. Я считаю положительным явлением обеспокоенность государства обеспечением семей с детьми необходимыми условиями проживания и предоставления возможности для этого.

Список литературы

1. Жилищный кодекс Российской Федерации [Электронный ресурс]: Федеральный закон от 29 декабря 2004 года №188-ФЗ Дата обновления: 17.11.2019. Доступ из справочно-правовой системы "Консультант Плюс".
2. Федеральный закон от 29 декабря 2006 года № 256-ФЗ "О дополнительных мерах государственной поддержки семей, имеющих детей" [Электронный ресурс]. Дата обновления: 17.11.2019. Доступ из справочно- правовой системы "Консультант Плюс".

3. Официальный сайт Пенсионного фонда Российской Федерации. [Электронный ресурс]. Дата обновления: 17.11.2019. URL: <http://www.pfrf.ru>
4. Официальный сайт Федеральной службы государственной статистики. [Электронный ресурс]. Дата обновления: 17.11.2019. URL: <http://www.gks.ru>
5. Жилищное право: учебник / П.В. Крашенинников- 6-е издание, СТАТУТ, 2015. -384с.
6. Меркулова А.В. Материнский капитал: вопросы теории и практики [Электронный ресурс] // Ученые записки 2017 год. Дата обращения: 15.11.2019.

УДК 343

МЕХАНИЗМ ИСПОЛНЕНИЯ ОБЯЗАТЕЛЬСТВ ОРГАНАМИ, ПРОВОДЯЩИМИ ОПЕРАТИВНО- РОЗЫСКНЫЕ МЕРОПРИЯТИЯ

БАГАУТДИНОВ МАРСЕЛЬ РАМИЛЕВИЧ

Магистрант

ФГБОУ ВО «Оренбургский государственный университет»

Аннотация: Данная статья раскрывает проблематику механизма исполнения обязательств органами, проводящими оперативно-розыскные мероприятия, методы их проведения, основные цели и задачи их деятельности.

Виды данных органов, их региональная планировка, основные должностные лица и их полномочия, права и обязанности.

Ключевые слова: механизм деятельности, органы, оперативно-розыскная деятельность, следствие, метод, обязанность.

MECHANISM OF PERFORMANCE OF OBLIGATIONS BY BODIES CONDUCTING OPERATIONAL- SEARCH ACTIVITIES

Bagautdinov Marsel Ramilevich

Abstract: This article reveals the problems of the mechanism of fulfillment of obligations by the bodies conducting operational search activities, methods of their implementation, the main goals and objectives of their activities. Types of these bodies, their regional layout, the main officials and their powers, rights and duties.

Key words: mechanism activities, organs, operationally-search activities, a consequence, method, a duty.

Оперативно-розыскные мероприятия – деятельность, открыто или конфиденциально осуществляемая оперативными подразделениями госорганов, получивших соответствующие полномочия на основании настоящего ФЗ (в дальнейшем – органы оперативного розыска), в рамках их полномочий благодаря оперативно-розыскной деятельности ради обеспечения безопасных условий для гражданина и человека, собственности и социума от криминальных действий [1]. Пока не был представлен соответствующий ФЗ, это понятие использовалось исключительно в законе «О милиции» и упоминалось в ст. 118 УПК РФ [2]. Интересно, что ни в одном из актов не объяснялось, что подразумевается под оперативно-розыскной деятельностью. Нигде не говорилось, в каком именно объеме они могут применяться, и как пользоваться их результатами.

Рассматриваемая деятельность применима исключительно с целью противоборства криминалу и создания безопасных условий жизни граждан. Такие мероприятия проводят специальные подразделения оперативного реагирования, чья работа ограничивается рамками их компетенций (то есть существует лимитированный набор полномочий, касающихся оперативного розыска).

Подобные работы проводят открыто или конфиденциально (факт осуществления мероприятий скрывают как от лица, относительно которого организуется оперативный розыск, так и от остальных лиц). Такие методы гармонично сочетаются друг с другом. Оперативно-розыскные меры и уголовно-процессуальная деятельность – не одно и то же. Вторая проводится только на основании уголовно-

процессуального закона и исключительно на основании возбужденного дела. Результатом являются полученные доказательства. Оперативно-розыскные меры ведутся согласно законодательству и ведомственным нормативным актам, обладающим соответствующим грифом, в котором уточняется положение закона.

Итог мероприятий по оперативному розыску – получение данных об источниках информации, которые могут использоваться в качестве доказательной базы, когда будут закреплены процессуальным путем.

Перед оперативно-розыскной деятельностью ставятся вполне конкретные цели:

- выявление, предупреждение, препятствование и раскрытие преступных деяний, определение лиц, готовящих, осуществляющих или уже осуществивших их;
- обнаружение людей, прячущихся от судебных, дознавательных и следственных органов, уголовного наказания, и людей, которые пропали без вести;
- получение сведений об активности и событиях, которые угрожают военной и государственной безопасности, экологии и экономике РФ.

Как говорилось раньше, на законодательном уровне утвержден перечень органов, которые могут осуществлять оперативный розыск. В числе таковых стоит отметить органы ФСБ, ВД, федеральные органы госохраны, органы Федеральной службы реализации наказаний и службы внешней разведки России.

Помимо этого, право на оперативный розыск имеет оперативное подразделение внешней разведки Министерства обороны России – Главное разведывательное управление (ГРУ) Генерального штаба, но исключительно ради обеспечения своей безопасности и при условии, что не затрагиваются полномочия других указанных выше органов.

Органы, специализирующиеся на осуществлении оперативно-розыскных мероприятий, выпускают в рамках собственных полномочий согласно законам страны нормативно-правовые акты, позволяющие установить тактику розыскных мероприятий. Этим они отличаются от органов предварительного следствия и дознавательных органов, руководствующихся в собственной работе УПК.

Оперативно-розыскная деятельность подразумевает оперативно-розыскные действия и часто требует существенного времени, вплоть до нескольких лет. В некоторых статьях ФЗ «Об оперативно-розыскной деятельности» изначальный срок определенных мероприятий лимитирован 6 месяцами. В частности, речь может идти о контроле над телеграфными сообщениями и почтовыми отправлениями, прослушивание разговоров по телефону. Если вернуться к вопросу, касающемуся органов, уполномоченных вести оперативный розыск, то их список может быть скорректирован на основании исключительно федерального законодательства. Руководство упомянутых ранее органов определяют список оперативных подразделений, у которых есть право на проведения оперативно-розыскных мероприятий, их структуру, организацию деятельности и полномочия.

В результате, если руководствоваться приказом МВД РФ от 15.08.2011 № 938, в центральном аппарате МВД к оперативному розыску допускают непосредственно министра и его замов, напрямую влияющих на работу подразделений, ведущих оперативный розыск, начальство Главного управления (ГУ) уголовного розыска, ГУ экономической безопасности и противоборства коррупционным действиям, ГУ по борьбе с экстремистскими действиями, ГУ собственной безопасности, ГУ на транспорте[3]. Помимо этого, оперативно-розыскными мероприятиями вправе заниматься руководители Национального центрального бюро Интерпола МВД РФ, Управления МВД, обеспечивающего безопасность лиц, которые подлежат госзащите, Управления оперативно-розыскных данных МВД РФ и их замы.

К таким лицам в региональных органах МВД РФ относят начальство региональных органов МВД, их представителей/замов, на плечи которых возложена ответственность за функционирование подразделений по оперативному розыску, и заместителей руководителей полиции по оперативной деятельности; руководство межрегиональных отделений, оперативно-розыскных частей, центров спецназначения сил оперативного реагирования, центров по противоборству экстремисткой деятельности и иных начальников, полицейских подразделений в составе региональных органов МВД РФ на уровне районов и их замов, несущих ответственность за работу подразделений, которые проводят деятельность опера-

тивно-розыскного характера. Соответствующая руководящая документация, касающаяся этого вопроса, представлена и в других органах федерального уровня, которые имеют право на ведение оперативного розыска.

В частности, приказ ФТС (таможенной службы РФ) от 20.06.2011 № 1278 утвердил список отделений органов таможни России и должностей работников таможни, которые вправе проводить оперативно-розыскные мероприятия[4]. В рамках центрального аппарата к таким подразделениям относятся ГУ по противодействию контрабанде и Управления собственной безопасности; служба собственной безопасности, в рамках оперативной таможни - оперативно-технические и оперативно-розыскные отделения, подразделения по противодействию контрабанде наркотических веществ, оперативно-технические и оперативно-поисковые отделения по противостоянию особо опасным видам контрабанды.

Органы, которые проводят оперативный розыск, могут решать задачи, делегированные им, только в рамках установленных законодательством России полномочий. Когда речь идет о решении вопросов оперативно-розыскной деятельности, у оперативных подразделений есть полное право:

- осуществлять негласно и гласно определенные на законодательном уровне меры оперативно-розыскного характера, изымать сообщения, материалы и вещи, останавливать предоставление телекоммуникационных услуг при появлении прямой угрозы здоровью и жизни лица или угрозы военной, экологической, государственной либо экономической безопасности страны;

- определять на возмездном или безвозмездном основании взаимодействие с людьми, которые высказали согласие конфиденциально содействовать органам, которые проводят оперативно-розыскные мероприятия;

- пользоваться в процессе оперативного розыска служебными помещениями и имуществом учреждений, воинских частей, предприятий и организаций, нежилыми и жилыми помещениями, транспортом и другой собственностью физических лиц;

- применять ради конспирационных целей документацию, которая шифрует личность должностных лиц, принадлежность организаций к определенным ведомствам, транспорт и помещения органов, которые проводят оперативный розыск, и личность людей, содействующих им на конфиденциальных основаниях;

- организовывать в определенном законодательством порядке учреждения, отделения, предприятия и организации, которые позволят решать возложенные на органы, ведущие оперативный розыск, задачи. В качестве оснований для осуществления оперативно-розыскных мер, можно рассматривать:

- возбужденное уголовное делопроизводство;

- открывшуюся оперативникам информацию, касающуюся признаков организуемого, осуществляемого либо уже произведенного противозаконного действия, и людей, которые его готовят, выполняют либо уже совершили, если отсутствуют обязательные данные для разрешения вопроса касательно возбуждения уголовного делопроизводства; событий либо деяний, формирующих угрозу для военной и государственной безопасности, экологии и экономики России; людей, которые прячутся от дознавательных, следственных и судебных либо пытаются уйти от уголовного наказания; людей, которые пропали без вести, нахождения неопознанных тел;

- поручения дознавательного и следственного органа, прокурорские указания и судебные определения по уголовным делам, которые находятся в их производстве;

- постановление об использовании мер безопасности относительно находящихся под защитой лиц;

- запросы иных органов, которые проводят действия оперативно-розыскного характера;

- запросы со стороны правоохранительных органов международного формата и других стран согласно международным российским соглашениям.

Полноценным основанием для старта оперативно-розыскной деятельности можно считать возбужденное уголовное делопроизводство по определенному факту либо событию. Не важно, кто именно возбудил его – оперативник, дознавательный орган, судебный орган или следователь, и в чьем именно производстве оно находится. В действительности часто так происходит, что в процессе оперативного розыска по конкретному делу удается определить причастность подвергаемых проверкам людей к

иному противозаконному деянию, по поводу которого уголовное делопроизводство еще не возбуждали. В такой ситуации оперативные данные могут быть расценены согласно нормам ст. 140 УПК РФ в качестве полноценного основания для возбуждения уголовного судопроизводства [2]. Эти данные оформляют в виде или рапорта оперативника, или справки, которая составлена на имя прямого начальника.

Главная составляющая оперативного розыска – меры оперативно-розыскного характера, ориентированные на разрешение определенных тактических целей. В ст. 6 ФЗ «Об оперативно-розыскной деятельности» указывается ряд оперативно-розыскных мероприятий:

- опрос – специальный разговор с гражданами, которые потенциально могут владеть информацией о расследуемом преступлении или людях, которые к нему причастны. Опрос нельзя проводить в принудительной форме, причем лиц, которые отказались прийти на беседу, нельзя подвергать принудительному опросу;

- наведение справок – получение сведений о людях, которые имеют прямое отношение к противозаконной деятельности, присутствующих к документации (включая архивную);

- сборка сравнительных образцов – деятельность, ориентированная на получения носителей информации, которые нужно в дальнейшем исследовать, описывать либо сравнивать с полученными ранее аналогами (вещами, фотографиями, следами, сырьем и текстами) благодаря изъятию упомянутых объектов, запечатления их на фотоснимках, звукозаписи, дактилоскопирования либо за счет проверочной закупки;

- изучение документации и предметов – криминалистическая экспертиза не процессуального характера объектов, которые были получены благодаря оперативному розыску (т.н. оперативно-розыскная экспертиза), зачастую организуемая до того, как будет возбуждено уголовное делопроизводство, ради обнаружения признаков криминальной деятельности и отношения к ней подвергаемых проверкам людей;

- проверочная закупка – эффективный способ получения образцов для сравнения, который подразумевает получение от объекта оперативно-розыскных мероприятий веществ, вещей и т.д., которые являются подтверждением факта определенного противоправного действия;

- отождествление личности – метод определения лиц, которые имеют прямое отношение к криминальной деятельности или находятся в розыске, состоящий в не процессуальном опознании человека по голосу, наружным чертам и т.д.;

- наблюдение – конфиденциальная слежка за людьми, которых подозревают в криминальной деятельности, и применяемым ими транспортом, местами их пребывания ради обретения информации о признаках противоправной деятельности, потенциальных соучастниках, местах, где хранятся орудия преступлений или украденное имущество;

- исследование сооружений, домов, комнат, территорий и транспорта – быстрый осмотр служебных и жилых помещений, автомобилей и прочих объектов ради обнаружения следов противозаконной деятельности и т.д.;

- контроль за телеграфными сообщениями, почтовыми отправлениями – разведывательная методика получения данных о криминальных действиях находящихся под подозрением людей посредством негласного (для адресата) выявления и исследования содержания почтовых отправлений и корреспонденции. Такое мероприятие оперативно-розыскного характера выполняют исключительно оперативные отделения органов ФСБ, МВД и ФСКН РФ и может быть разовым либо длящимся (до полугода). В последнем случае мероприятие осуществляют оперативно-технические отделения;

- прослушивание разговоров по телефону – конфиденциальное получение данных, которые передают люди, подозреваемые в определенных преступлениях, по телефонной линии (включая каналы спутниковой и мобильной связи). Такие действия выполняют исключительно оперативно-технические подразделения органов ФСКН, ФСБ и МВД РФ. Максимальная длительность такого мероприятия составляет полгода;

- снятие сведений с технических каналов связи – конфиденциальное получение данных, которые передаются людьми, находящимися под подозрение, по техническим каналам связи (телетайпным, компьютерным или телефаксным);

- оперативное внедрение – метод извлечения информации за счет установления доверия между штатными негласными работниками органов, которые проводят оперативно-розыскные мероприятия, либо лицами, которые оказывают им содействие конфиденциально, или людьми, которых подозревают в противоправных действиях, осуществляемых организованными группами, другими словами, – легендированное проникновение в организованную криминальную группировку или сообщество;

- контролируемая поставка – перемещение под контролем органов правопорядка, которые вправе вести оперативно-розыскные мероприятия, веществ, вещей и товаров ради обнаружения и пресечения противозаконных действий (в частности, контрабанды) и обнаружения лиц, которые имеют отношение к их совершению;

- оперативный эксперимент – методика получения данных за счет осуществления требуемых опытных действий для формирования возможному преступнику условий для осуществления им противозаконного действия, если у него есть возможность выбрать законопослушное поведение [1].

В процессе оперативного розыска применяются аудио- и видеосистемы, информационные системы, фотосъемка и прочие технические средства, которые не наносят урон здоровью и жизни людей и не вредят окружающей среде.

Оперативно-розыскная деятельность, касающаяся контроля над телеграфными сообщениями и почтовыми отправлениями, прослушивания телефонных бесед с подключением к станционным устройствам организаций, учреждений и предприятий вне зависимости от форм собственности, юридических и физических лиц, которые предоставляют средства и услуги связи, с получением информации с телекоммуникационных каналов, осуществляется с применением оперативно-технических средств и сил органов ФСБ и ВД в порядке, который определен межведомственными актами либо договорами между органами, проводящими оперативно-розыскные мероприятия.

Должностные лица органов, которые ведут деятельность оперативно-розыскного характера, осуществляют ее задачи благодаря непосредственному участию в организации оперативного розыска с использованием помощи экспертов и должностных лиц, имеющих технические, научные и прочие специальные знания, а также некоторых граждан с их согласия на конфиденциальной или гласной основе.

При этом важно помнить, что под запретом находится осуществление мер оперативно-розыскного характера и применение специального либо другого технического оборудования, которое предназначено для конфиденциального получения данных не имеющими на это права в соответствии с ФЗ юридическими и частными лицами.

Итоги оперативного розыска могут быть оформлены в виде доклада, справки и предоставлены осуществлявшими их оперативниками. Также допустимы иные документы, которые определены в ведомственных актах. Их можно применять с целью подготовки и проведения судебных и следственных мероприятий, осуществления розыскной деятельности, связанной с обнаружением, препятствованием и раскрытием противозаконных действий. С их помощью можно определять людей, которые готовят криминальные деяния, совершают или уже совершили их, разыскивать лиц, прячущихся от дознавательных, судебных и следственных органов, уходящих от исполнения решения суда и пропавших без вести лиц, имущества, которое должно быть конфисковано, для принятия решения, касающихся достоверности представленных муниципальных либо федеральным служащим или гражданином, который является соискателем должности судьи, предусмотренных федеральным законодательством требований.

Осуществление оперативно-розыскной деятельности, которая приводит к ограничению конституционных прав гражданина и человека на тайну телефонных разговоров, переписки, телеграфных и почтовых сообщений и право на неприкосновенность жилья допустимо исключительно по решению суда и в случае присутствия сведений, касающихся признаков ожидаемого, осуществленного либо осуществляемого противозаконного действия, по которому обязательно должно быть произведено предварительное следствие, и событий либо деяний, которые создают угрозу государственной безопасности.

Чтобы такая деятельность велась на законных основаниях и не приводила к нарушению человеческих и гражданских прав, она обязана иметь под собой правовое основание. Законодательная база

РФ постоянно совершенствуется, за счет чего впервые деятельность по оперативному розыску обрела официальный статус в качестве государственно-правового инструмента для противоборства криминальной деятельности. Ее ключевой особенностью можно считать разведывательно-поисковую сущность, так как она ориентирована преимущественно на обнаружение, препятствование и раскрытие противозаконных действий посредством исполнения функции уполномоченных для таких процедур органов.

Список литературы

1. ФЗ от 12.08.1995 N 144-ФЗ (редакция от 02.08.2019) "Об оперативно-розыскной деятельности"// "Российская газета" от 18.08.1995 г. N 160.; Собрание законодательства РФ. 2019. № 14. Ст. 1667.
2. "Уголовно-процессуальный кодекс Российской Федерации" от 18.12.2001 N 174-ФЗ (ред. от 04.11.2019)
3. Приказ МВД РФ от 15.08.2011 N 938 О некоторых вопросах организации оперативно-розыскной деятельности в системе МВД России
4. Приказ ФТС РФ от 20.06.2011 N 1278 "Об утверждении перечня подразделений таможенных органов Российской Федерации и должностей сотрудников таможенных органов Российской Федерации, уполномоченных на осуществление оперативно-розыскной деятельности" (Зарегистрировано в Минюсте РФ 04.08.2011 N 21558).

УДК 34

ОТМЕТКА В ЕГРН О ВОЗМОЖНОСТИ ПРЕДСТАВЛЕНИЯ ЭЛЕКТРОННОГО ЗАЯВЛЕНИЯ О ПЕРЕХОДЕ ИЛИ ПРЕКРАЩЕНИИ ПРАВА СОБСТВЕННОСТИ НА НЕДВИЖИМОСТЬ ГРАЖДАН КАК ДОПОЛНИТЕЛЬНАЯ ГАРАНТИЯ ПРАВА СОБСТВЕННОСТИ НА НЕДВИЖИМОСТЬ

БЕКЕТОВА ИРИНА РУСЛАНОВНА

обучающийся 4 курса факультета подготовки следователей
ФГКОУ ВО «Московская академия Следственного комитета Российской Федерации»,

Научный руководитель: Леонид Викторович Голоскоков

заведующий кафедрой гражданско-правовых дисциплин

доктор юридических наук, доцент, капитан юстиции

ФГКОУ ВО «Московская академия Следственного комитета Российской Федерации»

Аннотация: в статье затрагиваются важные вопросы относительно перехода или прекращения права собственности на недвижимость граждан посредством электронного заявления и нового механизма правового регулирования- отметки в ЕГРН. Рассмотрены проблемные аспекты соответствующих нововведений и пути решения выявленных проблем.

Ключевые слова: электронное заявление, отметка в ЕГРН, право собственности, недвижимость, электронная подпись, государственная регистрация.

**A NOTE IN THE USRN ABOUT THE POSSIBILITY OF SUBMITTING AN ELECTRONIC APPLICATION
FOR THE TRANSFER OR TERMINATION OF OWNERSHIP OF REAL ESTATE OF CITIZENS AS AN
ADDITIONAL GUARANTEE OF OWNERSHIP OF REAL ESTATE**

Beketova Irina Ruslanovna

Scientific adviser: Leonid Viktorovich Goloskokov

Annotation: the article raises important issues regarding the transfer or termination of the right of ownership of real estate of citizens through an electronic application and a new mechanism of legal regulation-mark in ERGN. The problematic aspects of the relevant innovations and solutions to the identified problems are considered.

Key words: electronic application, mark in USRN, ownership, real estate, electronic signature, state registration.

В августе 2019 года в законную силу вступил Федеральный закон от 2 августа 2019 года № 286-ФЗ «О внесении изменений в Федеральный закон «О государственной регистрации недвижимости»⁴ (далее- Закон № 286-ФЗ). Данным Федеральным законом устанавливается появление новой отметки в Едином государственном реестре недвижимости (далее-ЕГРН), которая определяет возможность государственной регистрации, перехода, прекращения права собственности гражданина на объект недвижимости на основании заявления, подписанного электронной подписью.

Данные изменения были приняты с целью защиты граждан от недобросовестных действий по отчуждению их собственности с использованием ключа электронной подписи, полученного незаконно, так как в последнее время участились случаи мошенничества, совершенные вышеуказанным способом. На современном этапе, связанном с прогрессирующим развитием электронных технологий и цифровизации, постоянно возникают трудности обеспечения достоверности сведений, так как новые технические возможности используют не только добросовестные участники гражданского оборота, но и мошенники, что, соответственно, вынуждает государство обеспечивать дополнительные гарантии защиты интересов лиц, действующих законно.

Благодаря Закону № 218-ФЗ «О государственной регистрации недвижимости»⁵ подача документов на государственную регистрацию прав возможна в электронном виде и на основании заявления, которое подписывается квалифицированной электронной подписью. Такая подача может осуществляться через:

1. официальный сайт Федеральной службы государственной регистрации, кадастра и картографии (далее- Росреестр);
2. единый портал государственных или муниципальных услуг;
3. иные информационные технологии взаимодействия с органом регистрации прав (например, взаимодействие кредитной организации и органа регистрации прав).

Но чтобы осуществить такую подачу, необходимо предварительно получить электронную подпись в одном из аккредитованных Министерством связи и массовых коммуникаций Российской Федерации центров, которая содержит информацию, используемую для идентификации лица, совершающего юридические действия дистанционно. Усиленная квалифицированная подпись, нормативно закрепляющаяся в ст. 2 Федерального закона от 6 апреля 2011 года № 63 – ФЗ «Об электронной подписи»⁶, предполагает выдачу удостоверяющим центром квалифицированного сертификата ключа проверки, содержащего данные, которые свидетельствуют о принадлежности электронной подписи определенному владельцу. Таким образом, рассматриваемый закон предусматривает условия, которые позволяют идентифицировать лицо, подающего документ в электронной форме.

Соответствующий механизм предусмотрен только для физических лиц как непрофессиональных участников оборота на рынке недвижимости, являющихся более слабой и зависимой стороной в гражданско-правовых отношениях, что также неоднократно упоминал Конституционный Суд Российской Федерации⁷. Кроме того, отметка имеет свою юридическую силу только в тех случаях, когда незаконное использование электронной подписи может привести к отчуждению объекта недвижимости. При подготовке закона вносились предложения о распространении «возможности электронной регистрации» на юридических лиц и на все распорядительные действия с объектом недвижимости.

Но несмотря на это правоохранительными органами были выявлены мошеннические схемы завладения чужими жилыми помещениями посредством получения незаконного доступа к ключу проверки электронной подписи и последующей подачи в Росреестр электронного заявления от имени собственника об отчуждении недвижимости. Именно этот факт и демонстрирует уязвимость электронного доступа к ЕГРН.

⁴ Федеральный закон от 02.08.2019 N 286-ФЗ "О внесении изменений в Федеральный закон "О государственной регистрации недвижимости"

⁵ Федеральный закон "О государственной регистрации недвижимости" от 13.07.2015 N 218-ФЗ (последняя редакция)

⁶ Федеральный закон "Об электронной подписи" от 06.04.2011 N 63-ФЗ (последняя редакция)

⁷ По делу о проверке конституционности положений статьи 159.4 Уголовного кодекса Российской Федерации в связи с запросом Салехардского городского суда Ямало-Ненецкого автономного округа: Постановление Конституционного Суда Российской Федерации от 11 декабря 2014 года N 32-П. Доступ из справочной правовой системы "КонсультантПлюс".

Данная уязвимость заключается в том, что на сегодняшний день, достоверность идентификации лица с помощью электронной подписи не обеспечена надлежащим образом. Это связано со следующими обстоятельствами:

- 1) ключ проверки электронной подписи может храниться на отчуждаемых носителях информации, например, флеш-картах или CD/DVD дисках, что позволяет любому лицу легко получить к нему доступ;
- 2) взломав личный кабинет на портале государственных услуг, можно спокойно подать заявление от имени собственника в электронной форме;
- 3) действенные механизмы государственного контроля за деятельностью удостоверяющих центров отсутствуют;
- 4) получение квалифицированного сертификата возможно по копии документа, удостоверяющего личность обратившегося лица или по доверенности, оформленной в письменной форме, которые легко подделать.

Для недопущения вышеуказанных обстоятельств и предотвращения массового незаконного перевода прав на недвижимость, нами считается разумным, предпринять следующие меры:

- а) внести отметки в ЕГРН- дополнительную публичную информацию об объекте недвижимости и правах на него, отражаемую в государственном реестре недвижимости.
- б) максимально конкретизировать полномочия представителя по нотариальным доверенностям, не допуская общих и расплывчатых формулировок.
- в) внести в ЕГРН запись о невозможности государственной регистрации без личного участия собственника недвижимости. Возможность проставления соответствующей отметки в ЕГРН появилась еще 01.10.2013 года благодаря Федеральному закону от 23 июля 2013 года № 250-ФЗ «О внесении изменений в отдельные законодательные акты Российской Федерации в части государственной регистрации прав и государственного кадастрового учета объектов недвижимости»⁸. Это будет служить хорошей преградой для мошеннических действий по внесению в реестр записей по поддельным документам, но в полной мере данный механизм все равно не сможет защитить владельца недвижимости, так как данная мера предполагает лишь невозможность осуществления государственной регистрации прав на основании доверенности. Но чаще всего, целью кражи электронной подписи в результате недобросовестных манипуляций является осуществление действий от лица собственника.

Еще одним проблемным аспектом данного вопроса является тот факт, что для активации вышеуказанного механизма защиты необходимо прямое специальное волеизъявление собственника, посредством следующей записи: «Вношу отметку, если не хочу, чтобы сделки совершались без моего личного присутствия». Однако, как показывает практика, не каждый гражданин осведомлен о такой возможности и готов пойти и внести такую отметку в реестр.

Несмотря на это, хотелось бы отметить что в отметке о возможности электронной регистрации недвижимости заложен новый принцип, заключающийся в том, что гражданин теперь сам принимает решение нужна ли ему и если да, то в каких случаях электронная форма подачи заявления. Проставленные отметки –это достоверный факт того, что физическое лицо оценило все возможные риски подачи заявления в электронной форме и готово участвовать в этих отношениях. В случаях отсутствия соответствующей отметки, документы будут возвращены органом регистрации прав без рассмотрения. Тем самым вводится специальная презумпция, предполагающая согласие физического лица на электронный способ подачи заявления от отчуждении своей недвижимостью, что выступает весомой гарантией защиты прав широкого круга лиц, в том числе инвалидов и пенсионеров, а также лиц проживающих за границей или в другом населенном пункте.

Также, очень важно отметить, возможность собственника, заключающуюся в представлении заявления об отметке как в отношении сразу всех своих объектов недвижимости, так и в отношении конкретного, подразумевая, что она проставляется однократно и не вызывает особых затруднений у фи-

⁸ Федеральный закон "О внесении изменений в отдельные законодательные акты Российской Федерации в части государственной регистрации прав и государственного кадастрового учета объектов недвижимости" от 23.07.2013 N 250-ФЗ (последняя редакция)

зического лица. Данный аспект не означает, что отметка пожизненна, на основании заявления собственника ее можно отменить или изменить. Это делает соответствующий механизм достаточно гибким и более комфортным для населения.

Таким образом, Закон № 286-ФЗ предоставил гражданам, которые являются владельцами недвижимости дополнительные гарантии относительно их реальной воли и намерениям при соответствующих регистрационных действиях. Однако оценить эффективность данного механизма достаточно сложно, так как существуют весомые пробелы правового регулирования в сфере изготовления электронных подписей, что проявляется в отсутствии ответственности за необеспечение конфиденциальности ключа электронной подписи, а также существуют риски подачи заявления представителем по нотариальной доверенности, полученной обманным путем.

Мы же считаем, что абсолютных способов защиты от неправомерных действий не существует. Собственники недвижимого имущества должны периодически сами проверять содержащиеся в ЕГРН сведения через официальный сайт Росреестра или портал государственных услуг, а государство в лице законодательных органов должно внести отметки в ЕГРН, в том числе о невозможности государственной регистрации без личного участия собственника недвижимости, а также максимально конкретизировать полномочия представителя по нотариальным доверенностям, не допуская общих и расплывчатых формулировок.

Список литературы

1. Федеральный закон от 02.08.2019 N 286-ФЗ "О внесении изменений в Федеральный закон "О государственной регистрации недвижимости".
2. Федеральный закон "О государственной регистрации недвижимости" от 13.07.2015 N 218-ФЗ (последняя редакция)
3. Федеральный закон "Об электронной подписи" от 06.04.2011 N 63-ФЗ (последняя редакция)
4. Постановление Конституционного Суда Российской Федерации от 11 декабря 2014 года N 32-П по делу о проверке конституционности положений статьи 159.4 Уголовного кодекса Российской Федерации в связи с запросом Салехардского городского суда Ямало-Ненецкого автономного округа Доступ из справочной правовой системы "КонсультантПлюс".
5. Федеральный закон "О внесении изменений в отдельные законодательные акты Российской Федерации в части государственной регистрации прав и государственного кадастрового учета объектов недвижимости" от 23.07.2013 N 250-ФЗ (последняя редакция).

УДК 343.98

НАЗНАЧЕНИЕ И ПРОИЗВОДСТВО СУДЕБНОЙ ЭКСПЕРТИЗЫ ПРИ РАССЛЕДОВАНИИ ХУЛИГАНСТВА

ОРЛОВА ЯНА ЮРЬЕВНА

Студентка
Юридического института
Владимирский государственный университет имени
Александра Григорьевича и Николая Григорьевича Столетовых

*Научный руководитель: Симагина Наталья Анатольевна,
старший преподаватель кафедры «Уголовно-правовые дисциплины»
Юридического института
Владимирский государственный университет имени
Александра Григорьевича и Николая Григорьевича Столетовых*

Аннотация: Статья посвящена некоторым особо значимым вопросам назначения судебной экспертизы, а также ее непосредственному производству в рамках проведения расследования по уголовным делам, связанным с хулиганством. Отдельно рассмотрена специфика документального оформления данного следственного действия.

Ключевые слова: экспертиза, заключение, судебная, хулиганство, расследование.

APPOINTMENT AND PRODUCTION OF FORENSIC EXAMINATION IN THE INVESTIGATION OF HOOLIGANISM

Orlova Yana Yurievna

Scientific adviser: Simagina Natalia Anatolievna

Annotation: The article is devoted to some particularly important issues of appointment of forensic examination, as well as its direct production in the framework of the investigation of criminal cases related to hooliganism. The specifics of documenting this investigative action are considered separately.

Key words: expertise, conclusion, court, disorderly conduct, investigation.

Судебная экспертиза представляет из себя такую форму применения на практике полученных в теории особых знаний, которая имеет независимый характер, а также отличается обширным распространением, и применяется при расследовании хулиганства, а экспертное заключение, в этой связи представляет из себя один из самых необходимых и значимых источников доказательств.

В ходе проведенного исследования, нами было установлено, что наиболее часто встречаемыми экспертизами при расследовании хулиганства являются дактилоскопическая, судебно-биологическая, судебно-медицинская, трассологическая, баллистическая экспертизы.

Судебно-медицинская экспертиза, которая назначается непосредственно по делам о хулиганстве, последнее при этом сопряжено с нанесением побоев, а также нанесением различного рода те-

лесных повреждений, используется в расследовании в целях установления ответов на такие вопросы, для которых требуется наличие определенных познаний и умений в сфере судебной медицины. По этой причине непосредственными объектами такого исследования можно признать не только самих участников уголовного процесса, которыми выступают жертва и подозреваемый, а также предметы их личных вещей и прочих элементов, на которых остались кровавые следы или части мышечной ткани, а также прочих клеток человеческих эпителий или определенные выделения, которые могут стать вещественными доказательствами.

Судебная трасологическая экспертиза чаще всего используется в случае наличия определенной необходимости относительно исследования следов, которые были оставлены и найдены непосредственно на месте совершения происшествия, а вместе с тем в целях определения целого элемента по его составным элементам, в ситуации, которая, в частности, подразумевает обнаружение непосредственно на месте совершения преступления составной элемент определенного предмета, одновременно у лица, который осуществил определенные хулиганские действия, были установлено наличие частей аналогичного характера данного предмета и при этом существуют определенные обстоятельные основания считать, что они в совокупности когда-то были соединены воедино.

Судебная баллистическая экспертиза чаще всего используется при исследовании оружия, которое было найдено и изъято с места происшествия или непосредственно найдено у подозреваемых. В таком случае непосредственным предметом экспертизы могут стать также и следы использования соответствующего оружия [1, С. 59].

Исследование огнестрельного оружия, связанное с установлением:

- факта отнесения предметов к огнестрельному оружию, боеприпасам;
- факта исправности (неисправности) конкретного экземпляра огнестрельного оружия и пригодности оружия для производства выстрелов;
- способа изготовления оружия либо факта изменения его состояния;
- вида, модели, марки, калибра оружия;
- индивидуального тождества оружия;
- тождества боеприпасов;
- принадлежности частей оружия его конкретному экземпляру;
- элементов механизма криминального события по делам, совершенным с использованием огнестрельного оружия и боеприпасов.

«При доказывании мотива национальной или расовой ненависти, или вражды посредством производства различных экспертиз основной акцент следует сделать на производстве судебно-психологической или комплексной психолого-психиатрической экспертизы. Задача экспертизы данного рода заключается в определении причины поведения человека в определенной ситуации, отсутствия должной реакции или реагирования неадекватно ситуации» [2, С. 417].

«Согласно заключению комиссионной судебно-психиатрической экспертизы, Г. обнаруживает признаки эмоционально-неустойчивого расстройства личности, каким-либо хроническим расстройством, лишаящим его способности осознать фактический характер и общественную опасность своих действий не страдал и не страдает. Г. мог и может осознать фактический характер своих действий и руководить ими. В отношении совершенного деяния суд признает подсудимого вменяемым и подлежащим уголовной ответственности за содеянное» [3].

Для проведения исследования суд или следствие предоставляет эксперту возможность психологического обследования подэкспертного и материалы дела [4, С. 198].

Большое значение имеет правильная формулировка вопросов, которые ставятся на разрешение.

На практике чаще всего встречаются ошибки, когда эксперту задаются вопросы, которые имеют правовую, а не экспертную природу, и являются составной частью непосредственно компетенции следователя, то же касается выявления таких фактов, которые особо важно установить именно посредством следственных действий. В данном случае вопросы обязаны иметь конкретный характер, иметь ясность и четкость понимания для устранения двойственности восприятия. В литературе, которая имеет справочную природу и методический характер, которые напрямую касаются судебной экспертизы,

часто встречаются примерные списки вопросов, которые по отдельности могут быть использованы на практике в рамках проведения судебной экспертизы [5]. При этом важно сказать о том, что если провести анализ практики применения следственных действий и соответствующих экспертных исследований, то становится явно очевидно, что само по себе существование подобных справочников не может в полной мере решить вопрос грамотной и четкой постановки нужных вопросов в каждой отдельной ситуации. Осуществляя выбор из предложенных вопросов, следователь не в любой ситуации принимает во внимание те объекты, которыми он располагает, и не всегда способен четко для себя определить, какую именно задачу важно прежде всего выстроить перед конкретным экспертом в определенной фактической следственной ситуации.

Представляется, что прежде, чем окончательно сформулировать перечень вопросов эксперту, следователь должен вначале определить те задачи, которые он ставит перед экспертом. После этого необходимо проанализировать, какими объектами он располагает, достаточно ли этих объектов для решения поставленных задач, при возможности восполнить выявленную недостаточность. Только после этого, учитывая вид назначаемой экспертизы сформулировать вопросы эксперту [6, С. 77].

Перечень вопросов в обязательном порядке должен быть выстроен с учетом определенной логической последовательности, поскольку необходимо принимать во внимание тот факт, что предыдущие ответы могут оказывать влияние на следующие. Также важно помнить о том, что вопросы должны формулироваться в пределах компетентности специальности определенного эксперта или же соответствующего профиля.

Получается, что само по себе экспертное заключение представляет из себя одну из самых применяемых форм использования на практике особых знаний, которые применяются в рамках расследования хулиганства, а также иногда получает важнейшую роль в целях получения в рамках данной группы преступлений объективного, достоверного и всестороннего расследования.

Список литературы

1. Гайдин А.И. Особенности планирования расследования и тактики производства отдельных следственных действий по делам о хулиганстве: монография. – Воронеж: Воронежский институт МВД России, 2013. – 150 с.
2. Криминалистика: учебник для вузов / под ред. Р.С. Белкина. – 2-е изд., перераб. и доп. – М., 2018. – 618 с.
3. Приговор Нижнеудинского городского суда (Иркутская область) № 1-360/2017 от 14 декабря 2017 г. по делу № 1-360/2017
4. Мамайчук И.И. Методологические и методические проблемы судебно-психологической экспертизы // Вестник Санкт-Петербургского университета. Серия 12. Психология. Социология. Педагогика. - 2017. - №3. - С. 196-206.
5. Лозовский Д.Н. Криминалистическое учение о методах расследования преступлений и его реализация в практике борьбы с организованной преступной деятельностью : автореферат дис. ... доктора юридических наук . СПб. 2011. – 25 с.
6. Чельшева О.В. Веренич И.В. Проблемы назначения судебной экспертизы и оценки ее результатов //Криминалистъ. - 2019. - №1. - С. 77-81

УДК 347.73

ПЕРСПЕКТИВЫ РАЗВИТИЯ ИНВЕСТИЦИОННОГО СТРАХОВАНИЯ ЖИЗНИ В РОССИЙСКОЙ ФЕДЕРАЦИИ

КАШЛИКОВА ЕКАТЕРИНА ИЛЬНИЧНА,
СПИВАК МАРИЯ ФЕДОРОВНА

Студенты
ФГБОУ ВО "Владимирский государственный университет"

Научный руководитель: Бакаева Алена Сергеевна
ст. преподаватель кафедры
ФГБОУ ВО "Владимирский государственный университет"

Аннотация: В статье изучено современное состояние и перспективы развития рынка инвестиционного страхования жизни. Также в статье представлены причины, способствующие замедлению развития данного сегмента страхования. Авторами предложены меры, способные стимулировать рост рынка инвестиционного страхования жизни.

Ключевые слова: инвестиционное страхование жизни, страхование жизни, инвестиционный риск, страховые компании, страховые премии.

PROSPECTS FOR THE DEVELOPMENT OF INVESTMENT LIFE INSURANCE IN THE RUSSIAN FEDERATION

Kashlikova Ekaterina Ilinichna,
Spivak Maria Fedorovna

Scientific adviser: Bakaeva Alena Sergeevna

Abstract: The article examines the current state and development prospects of the investment life insurance market. The article also presents the reasons that contribute to the slowdown in the development of this insurance segment. The authors proposed measures that can stimulate the growth of the investment life insurance market.

Key words: investment life insurance, life insurance, investment risk, insurance companies, insurance premiums.

В настоящее время рынок инвестиционного страхования жизни (далее - ИСЖ) в России активно развивается. Так, по информации Центрального Банка Российской Федерации «Инвестиционное страхование жизни – один из самых быстрорастущих сегментов страхового рынка. Премии страховщиков по ИСЖ за 6 месяцев 2018 года выросли на 65% по отношению к 2017 году и достигли 138 млрд рублей» [1]. Этот рост кажется логичным, т.к. если изучить определение понятия «инвестиционное страхование жизни», то можно предположить, что такое страхование является очень выгодным для клиента. Так, инвестиционное страхование жизни – это одна из разновидностей страхования жизни, представляющая собой структурный продукт, включающий в себя страховую и инвестиционную составляющую. То

есть клиент получает не только страхование, но и потенциально высокую доходность на свои вложенные средства.

При этом стоит отметить, что российскому рынку страхования жизни еще далеко до объемов европейского рынка. Так, по состоянию на 2015 год «граждане Франции, Германии и Австрии инвестируют в страхование жизни в среднем более 1000 евро на человека в год, а в Российской Федерации – не более 11 евро» [2, с. 49]. В связи с этим, можно отметить, что у российского рынка инвестиционного страхования жизни есть большой потенциал роста.

Но при значительном потенциале роста рынок ИСЖ развивается очень медленно. Это можно объяснить различными причинами, в том числе множеством жалоб граждан на навязанные им услуги по страхованию жизни. Так, большинство договоров ИСЖ (более 90 %) заключается при посредничестве кредитных организаций – агентов страховщиков. В различных кредитных учреждениях при оформлении кредита или вклада клиентам также предлагается инвестиционное страхование жизни. Сотрудники кредитных организаций обещают клиентам высокую доходность при полном отсутствии риска, фактически навязывая такую услугу. А по прошествии 3 или 5 лет (в зависимости от того, на какой период заключался договор ИСЖ) оказывается, что обещанная доходность не соответствует действительной. Так, ЦБ РФ указывает, что средняя доходность по завершившимся трехлетним договорам ИСЖ составила 3,3% годовых, а по пятилетним – 2,4% годовых, что ниже, чем средняя доходность по депозитам за тот же срок [1]. Граждане это понимают, что и подтверждается большим количеством жалоб в отношении данного продукта. В связи с этим ЦБ РФ разработал Указание от 21 марта 2019 г. № 5055-У «О минимальных (стандартных) требованиях к условиям и порядку осуществления добровольного страхования жизни с условием периодических страховых выплат (ренты, аннуитетов) и (или) с участием страхователя в инвестиционном доходе страховщика». Теперь страховые компании при заключении договора ИСЖ должны указывать информацию о порядке определения страховой выплаты и размере страховой суммы по каждому страховому риску, порядке расчета дохода выгодоприобретателя по договору добровольного страхования, и о том, что гарантированная доходность по ИСЖ равна нулю процентов [3]. ЦБ РФ полагает, что прозрачная и достоверная информация о доходности не даст страховым агентам навязывать услугу ИСЖ гражданам. Это верное решение данной проблемы, но при этом остается неразрешенным вопрос развития ИСЖ в России.

С целью развития рынка ИСЖ в России страховые компании должны сделать данный финансовый продукт более понятным и прозрачным для граждан, а также более гибким, отвечающим нуждам отдельных категорий граждан.

Стоит начать с повышения гибкости ИСЖ как финансового продукта. Так, на данный момент крупнейшие страховые компании в России предлагают ИСЖ на почти идентичных условиях. Инвестиционную часть данного финансового продукта страховые компании предлагают вкладывать в 3-5 инвестиционных стратегий на выбор клиента. Как правило, это вложение в облигации, акции технологических, сырьевых, финансовых компаний, акции пищевых компаний и компаний, предоставляющих услуги в образовании или здравоохранении. То есть клиент выбирает инвестиционную стратегию самостоятельно, но из крайне ограниченного предложения. Тогда как клиент в 21 веке желает кастомизации (персонализации): он хочет сам создать продукт для себя, и это относится не только к сфере ритейла, но и к финансовым услугам. В развитых странах страховые продукты все время усложняются, становятся все более разнообразными. Стоит разнообразить и ИСЖ в России. Так, стоит предлагать клиентам большее количество инвестиционных стратегий, как минимум порядка 20 в зависимости от степени риска/доходности. При этом, страховой агент, предлагающий ИСЖ, должен в определенной мере выполнять функции финансового консультанта, изучив доход клиента, его предпочтения касательно риска/доходности, горизонт инвестирования и пр. Сформировав инвестиционный портрет клиента, страховой агент должен будет сузить большой выбор до 5 стратегий, наиболее подходящих клиенту. Поэтому клиент, изучив разнообразие стратегий и получив профессиональную консультацию по инвестированию и персональные стратегии инвестирования, созданные именно для него, будет, с одной стороны, больше понимать сам финансовый продукт, а с другой стороны, будет лояльнее настроен, т.к. увидит ценность инвестиций для себя. А повышение лояльности клиента к ИСЖ увеличит вероятность того,

что данный клиент приобретет этот финансовый продукт.

Помимо кастомизации инвестиционной части ИСЖ стоит также персонализировать его страховую часть. Так, в страховании жизни можно включить различные параметры на выбор клиента. Например, популярное в США «страхование качества жизни», при котором страхуется не только жизнь клиента, но и временные ухудшения ее качества: при потере жилья предоставляется квартира, при ухудшении здоровья предоставляются медикаменты, а при необходимости – оплачивается операция в мед. учреждении, если же человек потерял работу, то ему выплачиваются пенсия (или рента, аннуитеты). Разумеется, такое страхование потребует договоренностей между страховыми компаниями и девелоперами, мед. учреждениями, банками и т.д. Но в современном финансовом мире становится все популярнее идея экосистем, когда одна компания начинает предоставлять услуги в различных сферах, например, Amazon, Google, Тинькофф, Яндекс и др. Страховые компании могут пойти по подобному сложному, но эффективному пути. А клиент получит большой выбор различных страховых услуг, которые он может включить в ИСЖ. И здесь все будет зависеть от стоимости этих услуг и потребности клиента в них. И даже если клиент остановится на т.н. базовом предложении, исключив все дополнительные услуги, он все равно станет лояльнее к ИСЖ, потому что ему предоставили выбор из персональных услуг.

Рассмотрев развитие персонализации ИСЖ, стоит подробнее изучить возможные меры, способствующие повышению понимания ИСЖ гражданами. Основной мерой является реклама. Любой продукт необходимо рекламировать, чтобы о нем узнали. В России большинство граждан не знает об ИСЖ. При этом, необходимо правильно предложить ИСЖ: если его предлагать наравне со стандартным страхованием, то ИСЖ выглядит дорогим для клиента. Но если предложить его с точки зрения инвестирования (особенно в совокупности с персонализированным выбором инвестиционной стратегии), то есть не наравне со страхованием, а в сравнении с депозитом или покупкой облигаций и акций, то предложение становится более выгодным. Так, в сравнении с фондовым рынком, приобретая ИСЖ, человек не может потерять вложенные средства, а относительно депозита у клиента, заключившего договор ИСЖ, есть вероятность более высокой доходности. А дополнительно к этим преимуществам клиент страхует свою жизнь. В настоящее время, когда процентная ставка по вкладам уменьшается, все больше людей начинает инвестировать в акции и облигации на фондовой бирже. И именно среди этих граждан необходимо рекламировать ИСЖ: на специальных сайтах, форумах, конференциях, посвященных инвестированию. Реклама ИСЖ, прежде всего, как инвестиционного финансового продукта позволит увеличить рост рынка ИСЖ, а также даст гражданам возможность относительно самостоятельно и безопасно инвестировать.

Изучив возможности развития рынка инвестиционного страхования жизни, можно сделать вывод о том, что такой продукт необходим для страховой системы России, т.к. страхование жизни является фактором устойчивого развития страхового рынка в РФ. Активное развитие такого продукта как ИСЖ возможно с помощью изменения существующего подхода к рекламе данного продукта, а также к его содержанию. Добавление персонализации и правильно таргетированной рекламы позволит существенно улучшить рост рынка инвестиционного страхования жизни.

Список литературы

1. Банк России предлагает усовершенствовать регулирование инвестиционного страхования жизни [Электронный ресурс]. – Режим доступа: URL: <https://cbr.ru/Press/event/?id=2202> (03.12.2019).
2. Данильченко М. А. Программы долгосрочного страхования жизни как финансовый инструмент страховой защиты семьи // Научно-исследовательские публикации. – 2015. – № 9. – С. 49-53.
3. О минимальных (стандартных) требованиях к условиям и порядку осуществления добровольного страхования жизни с условием периодических страховых выплат (ренты, аннуитетов) и (или) с участием страхователя в инвестиционном доходе страховщика: Указание ЦБ РФ от 21 марта 2019 г. № 5055-У [Электронный ресурс]. – Режим доступа: URL: <http://www.cbr.ru/Queries/XsltBlock/File/48285?fileId=-1&scope=2074> (03.12.2019).

© Е.И. Кашликова, М.Ф. Спивак, 2019

УДК 347

ПРАВОВАЯ ПРИРОДА САМОРЕГУЛИРУЕМЫХ ОРГАНИЗАЦИЙ: ЧАСТНОЕ ИЛИ ПУБЛИЧНОЕ ПРАВОВОЕ РЕГУЛИРОВАНИЕ?

УШЕВ ВЛАДИСЛАВ ВИТАЛЬЕВИЧ

студент

ЧОУ ВО «Сибирский юридический университет»

Аннотация: в данной научной статье автор поднимает проблему противоречивости правового регулирования саморегулируемых организаций, а именно неопределенности в вопросе о том, частноправовое или публично-правовое регулирование надлежит использовать в сфере саморегулирования, анализирует правовые позиции Конституционного Суда Российской Федерации и предлагает внести изменения в законодательство в сфере саморегулируемых организаций и членства в них.

Ключевые слова: саморегулируемая организация, саморегулирование, профессиональная деятельность, обязательное членство, Конституционный Суд Российской Федерации, частноправовое регулирование, публично-правовое регулирование.

LEGAL NATURE OF SELF-REGULATED ORGANIZATIONS: PRIVATE OR PUBLIC LEGAL REGULATION?

Ushev Vladislav Vitalievich

Annotation: in this scientific article, the author raises the issue of the inconsistency of legal regulation of self-regulatory organizations, namely, the uncertainty regarding the question of whether private-law or public-law regulation should be used in the field of self-regulation, analyzes the legal positions of the Constitutional Court of the Russian Federation and proposes to radically change the legislation in the field of self-regulatory organizations and membership in them.

Key words: self-regulatory organization, self-regulation, professional activities, compulsory membership, Constitutional Court of the Russian Federation, private law regulation, public law regulation.

На сегодняшний день саморегулируемые организации функционируют в различных сферах профессиональной деятельности. В таких ключевых сферах, как строительство, энергетическое обследование, банкротство, финансовый рынок, оценочная деятельность, аудиторская деятельность и актуарная деятельность членство в саморегулируемых организациях является обязательным.

Понятие саморегулирования и саморегулируемой организации дано в статье 2 Федерального закона от 01.12.2007 № 315-ФЗ «О саморегулируемых организациях». Вышеназванной статьей установлено, что под саморегулированием понимается самостоятельная и инициативная деятельность, которая осуществляется субъектами предпринимательской или профессиональной деятельности и содержанием которой являются разработка и установление стандартов и правил указанной деятельности, а также контроль за соблюдением требований указанных стандартов и правил, причем саморегулирование осуществляется на условиях объединения субъектов предпринимательской или профессиональной деятельности в саморегулируемые организации [2].

Саморегулируемыми организациями признаются некоммерческие организации, созданные в це-

лях, предусмотренных вышеназванным Федеральным законом и другими федеральными законами, основанные на членстве, объединяющие субъектов предпринимательской деятельности исходя из единства отрасли производства товаров (работ, услуг) или рынка произведенных товаров (работ, услуг) либо объединяющие субъектов профессиональной деятельности определенного вида.

С появлением первых саморегулируемых организаций, членство в которых в силу закона обязательно, возникли споры о законности предъявления к гражданам, осуществлявшим профессиональную деятельность, требования в членстве в саморегулируемых организациях. Многие ученые обратили внимание не только на противоречия данного правового института основам гражданского права (принципам диспозитивности, автономии воли), но и Конституции Российской Федерации [1], в которой закреплены право на свободу в предпринимательской деятельности, и, что самое главное, право на свободное участие в объединениях, предполагающее, что никто не может быть принужден к вступлению в какое-либо объединение или пребыванию в нем (часть 2 статьи 30).

Саморегулируемая организация имеет статус некоммерческой организации, а значит является объединением.

В данной связи нельзя не упомянуть про Постановление Конституционного Суда РФ от 19.12.2005 N 12-П "По делу о проверке конституционности абзаца восьмого пункта 1 статьи 20 Федерального закона "О несостоятельности (банкротстве)" в связи с жалобой гражданина А.Г. Меженцева", которое является ключевым актом, выражающем позицию Российской Федерации [5].

Конституционный Суд не усмотрел нарушения Конституции нормой права, установившей обязательное членство в саморегулируемых организациях для арбитражных управляющих. При этом Конституционный Суд аргументировал свою позицию, в частности, публично-правовой природой функций арбитражного управляющего и возможностью наделения государственными полномочиями общественных объединений. В связи с этим, по мнению Конституционного Суда, в деятельности арбитражных управляющих неприемлем вытекающий из статьи 30 Конституции Российской Федерации принцип добровольности, характерный для объединений, которые создаются гражданами исключительно на основе общности интересов. Выводы данного Постановления универсальны и применимы в отношении иных субъектов, для которых членство в саморегулируемых организациях обязательно.

Таким образом, Конституционный Суд исключил саморегулируемые организации из сферы действия статьи 30 Конституции.

Думается, позиция Конституционного Суда в свете нынешнего правового регулирования саморегулируемых организаций, имеющих гражданско-правовую базу, а именно статус некоммерческих организаций, противоречива.

Из буквального толкования части 2 статьи 30 Конституции следует абсолютный запрет на принудительное участие в каком-либо объединении. Статья 30 Конституции исходит из того, что любое объединение должно быть добровольным, иначе оно не может рассматриваться как объединение.

Применительно к арбитражным управляющим также сомнения вызывает вывод Конституционного Суда о публично-правовой природе института банкротства. Как известно, банкротство является правовым механизмом, гарантирующим соблюдение прав частных лиц – кредиторов и должника. Именно такую цель и преследует частное право, устанавливая права и обязанности различных субъектов (продавцов и покупателей, заказчиков и подрядчиков и т.п.), но ведь это не значит, что частный интерес становится публичным.

Судья Конституционного Суда (ныне – в отставке) Анатолий Леонидович Кононов в своем особом мнении к вышеназванному Постановлению указывает, что функции арбитражного управляющего вопреки позиции Конституционного Суда имеют частноправовую природу, что формулировка части 2 статьи 30 Конституции Российской Федерации "никто не может быть принужден к вступлению в какое-либо объединение или пребыванию в нем" является совершенно императивной и не допускающей исключений ни при каких условиях. Также А.Л. Кононов подчеркивает, что, по сути, мы видим лишь передачу государственных полномочий от одной публичной структуры к другой, которая в силу этого сама превращается в публичную [5].

В то же время, нам представляется, что саморегулируемая организация как публично-правовой

субъект может существовать в нашей правовой системе, но в несколько измененном виде.

Если исходить из того, что позиция Конституционного Суда является правильной, саморегулируемые организации нельзя считать некоммерческими организациями в смысле, придаваемом нынешним правовым регулированием. Если член саморегулируемой организации является публично-правовым субъектом (на чем настаивает Конституционный Суд на примере арбитражных управляющих), то организационно-правовая форма члена саморегулируемой организации как организации, вопросы членства не могут регулироваться гражданским законодательством, основанном на принципах свободы членства и автономии воли [2]. Модель, которая действует сейчас, порождает неопределенность в правовой природе саморегулируемых организаций. С одной стороны, это некоммерческая организация, на которую должны распространяться общие положения и принципы гражданского права, а с другой – публично-правовой субъект, наделенный властными полномочиями.

В связи с этим полагаем целесообразным ввести в нормативно-правовую базу институт публично-правового объединения, который будет обособлен от прочих субъектов правоотношений – физических, юридических лиц, публичных образований и пр. Тем самым, правовое регулирование саморегулируемых организаций, в том числе членство в них, не будет подчинено общим положениям гражданского права, а станет полностью независимым правовым институтом. Это позволит не смешивать частноправовые начала, на которых основывается членство в организации, и публично-правовые, которые присущи саморегулируемым организациям.

Такое публично-правовое объединение напоминает существующая в нынешнем правовом регулировании публично-правовая компания, однако согласно Федеральному закону от 03.07.2016 N 236-ФЗ она является некоммерческой организацией [4], что противоречит сущности вышеизложенной идеи.

Проблема в правовом регулировании саморегулируемых организаций, которые на настоящий момент имеют неопределенную (одновременно частноправовую и публично-правовую) природу, может быть решена только полным пересмотром роли и сущности саморегулирования и внесением соответствующих изменений в законодательство Российской Федерации.

Список литературы

1. Конституция Российской Федерации // "Российская газета", N 237, 25.12.1993.
2. Гражданский кодекс Российской Федерации (часть первая) от 30.11.1994 N 51-ФЗ // "Собрание законодательства РФ", 05.12.1994, N 32, ст. 3301.
3. Федеральный закон от 01.12.2007 N 315-ФЗ "О саморегулируемых организациях" // "Собрание законодательства РФ", 03.12.2007, N 49, ст. 6076.
4. Федеральный закон от 03.07.2016 N 236-ФЗ "О публично-правовых компаниях в Российской Федерации и о внесении изменений в отдельные законодательные акты Российской Федерации" // Официальный интернет-портал правовой информации <http://www.pravo.gov.ru>, 03.07.2016.
5. Постановление Конституционного Суда РФ от 19.12.2005 N 12-П "По делу о проверке конституционности абзаца восьмого пункта 1 статьи 20 Федерального закона "О несостоятельности (банкротстве)" в связи с жалобой гражданина А.Г. Меженцева" (вместе с Особым мнением судьи Конституционного Суда Российской Федерации А.Л. Кононова) // "Собрание законодательства РФ", 16.01.2006, N 3, ст. 335.

УДК 342.4

СОВЕРШЕНСТВОВАНИЕ ПРАВОВОЙ КУЛЬТУРЫ В ОБЩЕСТВЕ

ИБРАГИМОВА ЗУЛАЙХА КАРИМБАЕВНА,

учительница,

ОРТИКОВА УГИЛЖОН УМИД КИЗИ,**РУЗМЕТОВ АЗИЗБЕК КОДИРБЕРГАН УГЛЫ,****ДЖУМАБАЕВ АЗАМАТ ОЗОДБОЙ УГЛЫ**

студенты

Министерство юстиции Республики Узбекистан

Юридический колледж Хорезмской области,

город Ургенч

Аннотация: Это статья о важнейших элементах правосознания культуры. Правосознание является наименее распространенным элементом правовой культуры под влиянием правительства и общества. Можно быстро принять новый закон, создать государственный орган, но изменить человеческий разум не сразу. Формирование высокой правовой осведомленности является сложной и трудоемкой задачей.

Ключевые слова: Правосознание, статистика, юридическая психология, криминология, эксперт, преступления, правовая культура.

IMPROVEMENT OF LEGAL AND LEGAL CULTURE IN THE COMMUNITY

Ibragimova Zulayha,**Ortikova Ugiljon,****Ruzmetov Azizbek,****Dzhumabaev Azamat**

Annotation: This article is about the most important elements of the legal consciousness of culture. Legal awareness is the least common element of a legal culture influenced by government and society. You can quickly adopt a new law, create a state body, but change the human mind not immediately. Building high legal awareness is a complex and time-consuming task.

Key words: legal awareness, statistics, legal psychology, criminology, expert, crimes, legal culture.

Правосознание - это право, проявляющееся в сознании человека и в идеалах общества. Правовое сознание - это система убеждений, видений, оценок, эмоций и других составляющих духовности по отношению к закону и законности. Правосознание является наименее распространенным элементом правовой культуры под влиянием правительства и общества. Можно быстро принять новый закон, создать государственный орган, но изменить человеческий разум не сразу. Формирование высокой правовой осведомленности является сложной и трудоемкой задачей. Поэтому неслучайно, что «Национальная программа развития правовой культуры в обществе» направлена на поддержание уровня правовой осведомленности всех субъектов. Духовная передача правовых ценностей оправдана общечеловеческой культурой и грамотностью. Это неразрывно связано с процессами индивидуального образования.

Каков уровень правовой осведомленности нашего общества? Несмотря на важность и актуальность этого вопроса, мы не можем дать четкого ответа. Дело в том, что до недавнего времени не было никаких исследований в этой области. Были попытки исследовать права отдельных категорий граждан (осужденных, несовершеннолетних). Прежде всего. Необходимо учитывать уважение к закону, правам и власти узбекского народа. Фермер в отдаленной деревне может не знать тонкостей юриспруденции, но он может искренне уважать и уважать персонал и суть закона. Это можно назвать положительным юридическим соответствием. Необходимо подчеркнуть глубокую связь традиций и обычаев общества с духовностью народа. Прежде всего, можно говорить о правосознании людей в зависимости от их социальной и правовой активности. Участие членов сообщества в сообществе и трудовом сообществе, а также активизация других общественно-полезных отношений свидетельствует о росте правовой культуры.

Правовая статистика может стать основой для оценки правосознания общества. Информация об уровне преступности, количестве правоохранительных документов, гражданских и юридических сделках также показывает качество правовой осведомленности. Принимая во внимание вышеупомянутые аспекты правосознания, анализ показывает, что наше общество готово принять моральные идеи, идеи и цели. В то же время налицо явное нарушение правосознания представителями определенных социальных групп. Правовой нигилизм. Отношение потребителей к закону диктует культуру преступного мира. Недостаток осведомленности о правовых ценностях среди молодежи. Когда молодые люди выражают недостаточное знание закона, правонарушители обычно демонстрируют свои правовые знания, особенно в области уголовного права. Тем не менее, они оба имеют дефектный, низкий уровень правосознания. Семья, дошкольные учреждения, школы, учебные заведения поддерживают уровень правосознания. Необходимо сотрудничество правоохранительных органов и других государственных и общественных учреждений. В последнее время стало понятно, что высокая правовая осведомленность является результатом комплексного и целенаправленного воздействия на мировоззрение личности. Хорошо известно, что правовое сознание состоит из двух компонентов: правовой идеологии и правовой психологии. в том числе значения. Юридическая психология относится к эмоциям, настроениям, восприятию, то есть к эмоциональному восприятию закона.

Анализ состояния этих двух компонентов общественного правосознания показывает, что уровень их развития не одинаков. Если правовая идеология определяется в обществе определенной степенью идеалов и ценностей, присущих демократическому государству, правовая психология подвергается пехоте, а пренебрежение и пренебрежение этим правом сохраняется. Исследования в области криминологии указывают на серьезные недостатки в правовой воле общества. По оценкам экспертов, в среднем 5-7 человек знают о каждом совершенном преступлении. Если мы увеличим это число до числа преступлений, мы столкнемся с неприятной сценой. Тысячи смотрели на них равнодушно, зная, что преступление готовится и что они совершаются. [2]

Повышение правосознания и правовой культуры в обществе является одной из важнейших предпосылок обеспечения верховенства права и укрепления верховенства права. Развитие уважения к правам и свободам граждан, совершенствование правосознания и правовой культуры населения, правовой грамотности граждан в обществе. Существует ряд проблем и недостатков, которые препятствуют развитию правовой системы. В течение многих лет эта проблема рассматривалась правоохранительными органами и некоторыми правительственными учреждениями, при этом участие семьи, махалли и других институтов гражданского общества было недостаточно обеспечено. уважение этики, соблюдение национальных ценностей и разжигание нетерпимости к преступлениям. Общее определение задачи повышения прав и отсутствие четкого механизма их реализации свидетельствует о неэффективности усилий по повышению правовой культуры в обществе. Это оказывает серьезное негативное влияние на верховенство закона. [1]

Недостаточные правовые знания населения, а также практически отсутствие возможности обжаловать незаконные решения государственных органов приводят к случаям нарушения должностными лицами прав и законных интересов граждан. инновационные способы повышения культуры культуры, передовые и эффективные средства пропаганды, ositive опыт недостаточно используется.[1]Указ Пре-

зидента Республики Узбекистан от 9 января 2019 года PF-5618 устанавливает «дорожную карту» для эффективной реализации концепции повышения правовой культуры в обществе в 2019 году:

I. Повышение правовой культуры населения во взаимоотношениях личности, государства и общества:

1. Формирование правового воспитания в семье и совершенствование правовой культуры.
2. Усиление роли института махалли в повышении правовой осведомленности населения.
3. Повышение правовой грамотности в образовательных учреждениях.
4. Повышение правовой культуры работников государственных органов и организаций.
5. Повышение правовой культуры всех групп населения.

II. Внедрение инновационных методов правовой защиты в развитии правовой культуры в обществе.

III. Усиление роли СМИ в повышении правовой культуры населения. Внутривенно Развитие юридического образования, а также подготовка, переподготовка и повышение квалификации юридических кадров.

V. Исследование научных основ развития правовой культуры.

Есть много противоречий, которые напрямую связаны с правовой культурой. Все это, конечно, влияет на правовую культуру. Вот почему невозможно развивать целостную правосубъектность без устранения существующих противоречий и противоречий в законодательной и правовой системе развития правовой культуры. Правовая культура придаст импульс развитию, регулированию и совершенствованию цивилизации. Правовая культура - это динамичная ситуация. Духовные богатства играют в этом жизненно важную роль. Как и в случае с человеком, правовая культура общества не может быть без морали. Возрождение общечеловеческих ценностей в нашем обществе является неотъемлемым элементом высшей универсальной культуры, элементом правовой культуры нашей страны. Правовая культура ценна не потому, что она служит идеалам нашей страны, а потому, что она отражает универсальные идеалы и справедливость. Если правовая культура выходит далеко за рамки этих идеалов, она послужит развитию цивилизации и уважения.[3]

Список литературы

1. Постановление президента республики Узбекистан «О совершенствовании системы правового окружающей среды и правовой культуры в сообществе» от 10.01.2019 г. от 19.06.1956 г.
2. Холбекова М., Ядгаров З. Государство и право (текст лекций) Джизак 2010.
3. Таджиханов.У., Саидова А. Теория правовой культуры. уроки. 2 полный. 1-й том 1998

ПЕДАГОГИЧЕСКИЕ НАУКИ

УДК 37

СОЦИАЛЬНАЯ АДАПТАЦИЯ ДЕТЕЙ СТАРШЕГО ДОШКОЛЬНОГО ВОЗРАСТА СРЕДСТВАМИ НАРОДНОЙ ПЕДАГОГИКИ

АРИШИНА МАРГАРИТА АНАТОЛЬЕВНА

студент, кафедра дошкольного и начального образования
ГБОУ ВО «Ставропольский государственный педагогический институт»
г.Ставрополь

Аннотация: В статье обозначена актуальность исследования проблемы социальной адаптации детей старшего дошкольного возраста средствами народной педагогики. Отмечен тот факт, что обозначенная тема находится в центре внимания многих ученых. Также в статье перечислены принципы социальной адаптации средствами народной педагогики, указаны виды методов народной педагогики. Подведены итоги исследования.

Ключевые слова: социальная адаптация, народная педагогика, дошкольный возраст, средства народной педагогики.

Annotation: The article outlines the relevance of the study of the problem of social adaptation of older preschool children by means of public pedagogy. It is noted that this topic is in the focus of attention of many scientists. The article also lists the types of methods of folk pedagogy. The results of the study.

Key words: social adaptation, folk pedagogy, preschool age, means of folk pedagogy.

Как известно, человек представляет из себя существо социальное. От самого рождения и до конца жизни он нуждается во взаимодействии с другими людьми, в общении с ними, выстраивании межличностных связей и отношений, которые будут наполнять содержанием и смыслом его жизнь. Период дошкольного возраста – важный момент в развитии личности подрастающего ребенка, когда тот начинает наиболее активно получать навыки взаимоотношения с окружающим миром. В дошкольном возрасте ребенок учится самостоятельности, ответственности, дисциплины. В данном случае на его развитие и воспитание уже оказывают влияние не только родители, но также педагогические работники, психологи и окружение сверстников.

Непреложным является тот факт, что положительный опыт социального взаимодействия с окружающими в дошкольном возрасте (умение легко и непринужденно настраивать контакт с окружением, позитивное мышление, умение избегать или решать конфликтные ситуации) откладывает свой отпечаток на все будущее ребенка, на его дальнейшую судьбу и место в жизни. Следует отметить, что одним из наиболее действенных методов в социализации детей старшего дошкольного возраста является использование средств народной педагогики. Народная педагогика – это один из древнейших методов воспитательного процесса, суть которого состоит в применении опыта и знаний, выработанных в ходе исторического развития определенной народности (поэтому приемы и средства народной педагогики могут различаться). Обозначенная мысль дает нам понять то, что роль народной педагогики неопределима, так как она является зачатком современного образования, его истоком. В связи с этим отрицать народную педагогику или пренебрегать ей – безосновательно и нерационально. Указанное подтверждает тот факт, что на сегодняшний день особенно актуальным является изучение проблемы социальной адаптации детей старшего дошкольного возраста средствами народной педагогики [2].

Необходимо обратить внимание на то, что зачастую у детей в ходе воспитательного процесса в дошкольных учреждениях могут возникать проблемы с адаптацией. Данная новая ступень в жизни малыша, безусловно, вызывает у него страх, опаску, застенчивость и другие эмоциональные переживания. Все это может привести к таким неблагоприятным последствиям, как отклонения в физическом и психическом здоровье ребенка. В этот период очень важно проявлять как можно больше внимания к ребенку не только родителям, но и воспитателям и психологам [3].

Проблемы социальной адаптации дошкольников исследовали многие ученые, например, Верхотурова Ю.А., Волкова Е.М., Заводчикова О.Г., Тонкова-Ямпольская Р.В. и др. Их мнение сходится в том, что грамотно настроенный процесс социальной адаптации – это залог благополучного и всестороннего развития личности ребенка [4].

Следует отметить, что под адаптацией принято понимать процесс вхождения индивида в новую и незнакомую для него среду, а также приспособление к ее условиям. Помочь более комфортно социализироваться ребенку может народная педагогика, в которой заложены огромные воспитательные перспективы, в полной мере не реализуемые на сегодняшний день.

Говоря о ценности народной педагогики в воспитании детей, современные исследователи отмечают его терапевтический эффект, адаптационную направленность.

Немаловажным при социальной адаптации детей старшего дошкольного возраста средствами народной педагогики является следование следующим принципам:

1. принцип разнообразия (использование различных словесных, хороводных, подвижных игр и др.);
2. принцип традиционности (применение тех приемов народной педагогики, которые сложились в конкретной местности, в которой проживают дети);
3. принцип учета интересов и желаний дошкольников;
4. принцип учета индивидуальных особенностей ребенка.

Если воспитатели в ходе социальной адаптации старших дошкольников средствами народной педагогики будут опираться на перечисленные принципы, процесс социализации детей будет проходить быстрыми темпами.

Обратим внимание на то, что в арсенале народной педагогики присутствуют различные методы, с помощью которых она оказывает воздействие на социализацию старших дошкольников. Далее рассмотрим некоторые из них.

Фольклор. Данный метод является наиболее распространенным и часто используемым. Через различные художественные образы, которые пронизаны народным духом, теплотой, добром и душевностью, дети учатся осознавать собственное «Я», понимать свои чувства и мысли и чувства других людей, ценить дружбу, уважительно обращаться к взрослым и сверстникам, ласково относиться к природе, животным и всему тому, что их окружает. Проникаясь в мир фольклора, дошкольники испытывают радость и удовлетворение, а это способствует созданию благоприятной обстановки среди детей. Слушая произведения фольклорного характера, включая их в игровую деятельность, дети отвлекаются от грустных мыслей, обид, печальных событий, приобщаются к усвоению культурных норм, социально значимых знаний и умений [1].

Особенность народной педагогики, в частности, фольклора обусловлена, прежде всего, её высокой интонационной выразительностью, а также другими жанровыми особенностями – речевыми, смысловыми, звуковыми. Простая рифма, неоднократно повторяющиеся звукосочетания и слова, восклицания и эмоциональные обращения обуславливают доступность и привлекательность фольклора для восприятия дошкольниками.

Помимо фольклора используются различного рода поэтические выражения. Роль поэтичности в воспитательном процессе способствует тому, что дошкольники спокойно и комфортно устанавливают эмоциональные отношения между собой и взрослыми. В народных поэтических словах заложена огромная сила, которая позволяет осознать ребенку, что его любят, его принимают и понимают таким, какой он есть, к нему ласковы и заботливы, в него верят взрослые, а он верит в них. Примерами народных поэтических выражений могут быть: «Коленька хороший, Коленька пригожий», «Этот конь богатырь

для Алеши-удальца», «Маша черноброва» и др.

Следует отметить, что народная педагогика также благотворно может влиять на организацию режима в дошкольном учреждении. Например, укладывая спать детей, воспитатели могут использовать колыбельные песни, во время подъема, умывания или одевания – добрые и ласковые частушки, прибаутки, «поговорки» и др. Обозначенные приемы (произнесение педагогами коротких и ритмичных фраз) способствуют тому, что ребенок улавливает и запоминает приятные и простые повторяющиеся звуки, а это оказывает положительное влияние на эмоциональное состояние детей. Доброжелательная интонация народных педагогических приемов успокаивает дошкольников, а активные прибаутки или поговорки – бодрят. Например, колыбельные способствуют тому, что ребенок спокойно засыпает, а потешки, в которых присутствуют игровые приемы, вызывают у дошкольников желание вступить в контакт со взрослыми и детьми, потребность в общении и получении положительных эмоций от взаимодействия со сверстниками и взрослыми.

Помимо фольклора и поэтических выражений (частушек, поговорок, прибауток) приемом народной педагогики выступают народные игры. Они позволяют искусственно воссоздать различные ситуации, в которых ребенок сможет пережить и перебороть страхи, сомнения, социальную отчужденность, апатию, застенчивость, справиться с внутренним эмоциональным напряжением, а, следовательно, успешно пройти социальную адаптацию в дошкольном учреждении [5].

Таким образом, подводя итоги исследования, необходимо заключить следующее: использование воспитателем различных средств народной педагогики в повседневной жизни детей положительно влияет на эмоциональную сферу ребенка, поступившего в дошкольную образовательную организацию, облегчает его адаптацию к новым условиям, способствует его дальнейшей успешной социализации. Роль народной педагогики в процессе социальной адаптации дошкольников велика

Список литературы

1. Беспалова Н.Н. Использование основ народной педагогики в воспитании детей дошкольного возраста // МНКО. 2008. №1. URL: <https://cyberleninka.ru/article/n/ispolzovanie-osnov-narodnoy-pedagogiki-v-vospitanii-detey-doshkolnogo-vozrasta> (дата обращения: 02.12.2019).
2. Дорохова Т.С., Кудрявцева Е.О. Народная педагогика как средство адаптации дошкольников // Человек в мире культуры. 2016. №2. URL: <https://cyberleninka.ru/article/n/narodnaya-pedagogika-kak-sredstvo-adaptatsii-doshkolnikov> (дата обращения: 02.12.2019).
3. Кондрашова Н.В. Народная педагогика в поликультурном воспитании и образовании дошкольников // Концепт. 2013. №12 (28). URL: <https://cyberleninka.ru/article/n/narodnaya-pedagogika-v-polikulturnom-vospitanii-i-obrazovanii-doshkolnikov> (дата обращения: 02.12.2019).
4. Кондрашова Н.В., Корчагина С.Н. Использование народной педагогики в процессе формирования культуры поведения у детей дошкольного возраста // Концепт. 2014. №1. URL: <https://cyberleninka.ru/article/n/ispolzovanie-narodnoy-pedagogiki-v-protssesse-formirovaniya-kultury-povedeniya-u-detey-doshkolnogo-vozrasta> (дата обращения: 02.12.2019).
5. Социализация ребенка в условиях современной дошкольной образовательной организации: сборник научных статей III Всероссийской с международным участием научно-практической конференции, посвященной 15-летию института педагогики и 50-летию ФГБОУ ВО «БГПУ им.М.Акмоллы» (г.Уфа, г.Баймак Республики Башкортостан 17 мая 2017 года) / под ред. И.Г.Борониловой, Г.Ф.Шабаевой (отв. редактор): БГПУ им. М. Акмоллы. – Уфа, 2017. – 454 с.

УДК 377

ОРГАНИЗАЦИЯ ПРОФОРИЕНТАЦИОННОЙ РАБОТЫ В СИСТЕМЕ ПРОФЕССИОНАЛЬНОГО ОБРАЗОВАНИЯ С УЧЕТОМ ОСОБЕННОСТЕЙ ПРЕДСТАВИТЕЛЕЙ «ПОКОЛЕНИЯ Z»

ПЕРЕГОЕДОВА МАРИЯ АЛЕКСАНДРОВНА

Преподаватель общепрофессиональных дисциплин
КГА ПОУ «Губернаторский авиастроительный колледж
г. Комсомольска-на-Амуре» (Межрегиональный центр компетенций)

Аннотация: в статье приводятся психологические и личностные особенности современных подростков, являющихся представителями «поколения Z», предлагаются следующие методы и формы профориентационной работы в системе профессионального образования, выбранные с учетом выводов представителей «теории поколений».

Ключевые слова: «теория поколений», «поколение Z», «цифровое поколение», «профоориентационная работа», «система профессионального образования», «формы профориентационной работы».

THE ORGANIZATION OF CAREER GUIDANCE IN VOCATIONAL EDUCATION BASED ON THE CHARACTERISTICS OF "GENERATION Z"

Peregodedova Maria Alexandrovna

Abstract: the article presents the psychological and personal characteristics of modern adolescents who are representatives of the "generation Z", offers the following methods and forms of career guidance in the system of vocational education, selected taking into account the conclusions of the representatives of the "theory of generations".

Key words: "theory of generations", "generation Z", "digital generation", "career guidance work", "system of professional education", "forms of career guidance work".

Введение (актуальность и проблема): На сегодняшний день в сфере профессионального образования актуальна задача, обозначенная в Указе Президента РФ №204 от 7 мая 2018: «формирование эффективной системы выявления, поддержки и развития способностей и талантов у детей и молодежи, основанной на принципах справедливости, всеобщности и направленной на самоопределение и профессиональную ориентацию всех обучающихся» [1]. Поэтому в любом образовательном учреждении очень важным являются самоопределение и профориентация современных подростков, формируемые с учетом их психологических и личностных особенностей. Современные подростки являются представителями «поколения Z» или «цифрового поколения», что следует из «теории поколений» Н. Хоува и В. Штрауса 1991 года. Эти дети имеют свои отличительные черты личности, психологические особенности, выделяющие их среди представителей других поколений. Перед педагогами многих организаций профессионального образования в настоящий момент встала проблема, касающаяся образования, воспитания и профессиональной ориентации «цифрового поколения». Ведь для того, чтобы завладеть вниманием и умами, направить, ориентировать на какую-либо профессию современных под-

ростков необходимо учитывать их особенности, характерные для «поколения цифры», при организации образовательной, воспитательной и профориентационной работы [2].

Проблема: Существует противоречие между наличием требований самостоятельного проведения профессиональной ориентации ОУ и отсутствием уникальных методов организации проведения (программы) профориентационной работы.

Цель: определение форм и методов организации и проведения эффективной профориентационной работы в системе профессионального образования.

Для достижения цели были поставлены следующие задачи: рассмотреть характеристику портрета современного подростка, основанную на выводах представителей «теории поколений»; проанализировать и классифицировать формы и методы профориентационной работы, учитывающие психологические и личностные особенности современных подростков.

Исследовательские вопросы:

Поколение – это группа людей, рожденных в определенный возрастной период, испытавших влияние одних и тех же событий, и особенностей воспитания, с похожими ценностями.

Поколение Z (Generation Z, Generation M, Net Generation, Internet Generation) – это своеобразное переходное поколение из XX века в век XXI, на которое ещё оказывает влияние поколение Миллениум (поколение Y), но в то же время у него формируются собственные черты [3].

Профильное обучение – это система специальной подготовки в старших классах общеобразовательной школы, ориентированная на индивидуализацию обучения и социализацию обучающихся, с учетом потребностей рынка труда [4].

Степень разработанности темы: Разработчики «теории поколений» Нейл Хоув и Уильям Штраус создали ее в 1991 году. Для России эта теория была адаптирована в 2003-2004 годах командой во главе Евгении Шамис (проект Rugenerations [5]).

Инструментарий: используются научные методы познания: наблюдение, моделирование ситуации.

Результаты: В настоящее время население РФ представлено следующими поколениями:

- Поколение GI (1900–1923 г. р.)
- Молчаливое поколение (1923–1943 г. р.)
- Поколение Беби-Бумеров (1943–1963 г. р.)
- Поколение X (1963–1984 г. р.)
- Поколение Миллениум или Y (1984–2000 г. р.)
- Поколение Z (с 2000 г. р.).

Основное отличие поколения Z от представителей предыдущих поколений (X и Y) – это то, что предыдущие поколения называли «новыми технологиями» или «технологиями будущего», для поколения Z уже настоящее.

Ниже будут приведены основные личностные и психологические черты, присущие подросткам поколения Z и отличающие их от остальных поколений.

Во-первых, это подростки мультимедийных технологий, родившиеся уже в информационном обществе. Взаимосвязь друг с другом они осуществляют через интернет, мобильные телефоны, мессенджеры, социальные сети, Instagram, youtube-каналы и т.п. Они не мыслят свою жизнь без мобильного интернета, так как последний прочно вошел в жизнь современного молодого человека. Это делает их жизни более зависимыми от цифровых технологий, чем жизни представителей старших поколений. Как следствие, Zеты не обладают терпением, сосредоточены на краткосрочных целях, менее амбициозны, индивидуалистичны, ориентированы на потребление.

Во-вторых, так как почти всю информацию поколение Z получает из сети интернет, то такой неограниченный доступ к информации приносит их взглядам (часто неправильным) немалую долю уверенности. Общение в виртуальном пространстве для них преобладает над личными встречами или телефонными разговорами и даже общением посредством электронной почты. Они менее склонны совершать поездки и даже выходить из своих домов. При этом живя в интернете в своих выдуманных мирах, честны, откровенны и очень открыты.

Также благодаря максимальной приближенности детей Z к информации, они отлично умеют с ней работать, но привычной для них формат мини-новостей, твитов и статусов в социальных сетях. Образ их мыслей фрагментарен, поверхностен.

В-четвертых, эти дети взрослеют быстро, занимаясь самообразованием в сети интернет, видят себя значительно старше своих лет. Они привыкли к тому, что их желания в виртуальной реальности всегда исполняются, чего не так-то просто добиться в реальной жизни. Так как в жизни поколения Z становится все меньше и меньше человеческих коммуникаций и все больше техногенных, то эти дети лучше разбираются в технике и всем материальном, чем в эмоциях и человеческом поведении. Поэтому родители теряют роль авторитета для своих детей, авторитет приобретает Гугл или Яндекс, которые знают все.

Таблица 1

Формы и методы профориентационной работы с учетом особенностей представителей цифрового поколения

Особенности «поколения Z»	Формы и методы профориентации
Умение отлично работать с любой информацией	Распространение новостей о профориентационных мероприятиях через мессенджеры и соц. сети
«Клипное мышление»	Фрагментарная, яркая, красочная подача информации о существующих профессиях: короткие ролики, буклеты, листовки
Плохое запоминание информации	Повторять и распространять информацию о мероприятиях нужно часто, через короткие промежутки времени (периодическая реклама)
Инфантилизм, стремление к лидерству	Профориентационные мероприятия даже для старших школьников лучше проводить в виде игр, погружающих в какие-либо профессии
Неусидчивость и нетерпеливость	Профориентационные мероприятия должны быть многоплановыми, с частой сменой подачи материала: ролик, презентация, игра, профпроба
Ориентировка на результат	Профессиональные пробы должны заканчиваться результатом: конечным действием, готовым продуктом, который школьники могли забрать себе на память, а после проведения – сообщения и статьи в социальных сетях
Использование ИК-технологий	Применение компьютерных технологий на проводимых мероприятиях обязательно: использование компьютеров, планшетов, мобильных приложений для интерактивного голосования, QR-кодов и т.п.
Восприятие визуальной информации	На всех мероприятиях желательно использовать очень много визуальной информации: ролики, буклеты, презентации
Не признают авторитетов	Ко всем профориентационным мероприятиям необходимо подключать студентов, говорящих со школьниками на одном языке

Одним из крайних проявлений психологических черт «цифрового» поколения является гиперактивность («дети индиго», дети с синдромом дефицита внимания и гиперактивности – СДВГ). В будущем ожидается общество бывших гиперактивных детей, люди в нем будут испытывать большую потребность в новизне, новых ощущениях, менее терпеливыми и терпимыми, склонными к конфликтам. Их мышление будет ориентировано на то, чтобы перерабатывать информацию короткими порциями – «клипное мышление», они будут читать комиксы и короткие тексты, и переваривать информацию будут также – быстро, но малыми порциями. Как следствие, у таких людей будет поверхностный подход к

анализу и принятию решений.

Другой крайней чертой поколения Z называют склонность к аутизму. Здесь речь идет об аутизации как о способе взаимодействия с внешним миром людей, погруженных в себя с раннего детства, и неспособных общаться с окружающими. Аутизм здесь не вид психического расстройства, а скорее защита от проблем современности, отгораживание от мира и общества в целом. То есть подростки поколения Z менее общительные, более интровертированные, индивидуалисты.

К основным ценностям представителей цифрового поколения относят: богатый внутренний мир и потребность его защитить, потому что современные подростки избегают конфликтов, ссор и противоречий; уважение к личностному пространству других людей; высокий уровень мастерства в выбранной сфере; стремление к лидерству.

Мотивировать к обучению Zтов очень непросто. Уже сейчас многие работодатели подметили следующие проблемы при найме молодых людей.

Для них характерны: высокая уверенность в своей уникальности, самолюбие, требование высокой заработной платы на этапе прохождения испытательного срока, низкая вовлеченность в рабочий процесс, при потере интереса к работе с легкостью увольняются, что создает постоянную текучку кадров.

Выводы: на основе заключений создателей «теории поколений» о психологических и личностных особенностях представителей цифрового поколения можно выделить следующие формы и методы профориентационной работы среди современных подростков (табл. 1).

Конечно, здесь приведен далеко не полный перечень всех личностных особенностей современных подростков, учитывать которые необходимо для проведения работы по профессиональной ориентации. Сами формы и методы профориентационной работы для «поколения Z» носят скорее обобщенный и рекомендательный характер. Чтобы получить эффективный предполагаемый результат нужно помимо перечисленных видов профориентационной работы использовать интегративный, личностно-ориентированный и деятельностно-компетентностный подходы.

Список литературы

1. О национальных целях и стратегических задачах развития Российской Федерации на период до 2024 г.: [Указ Президента РФ от 07.05.2018 № 204]// Российская газета - Федеральный выпуск № 97(75601), 2018.
2. Жильцова Р.Р. Организация профориентационной работы в техникуме/ Р.Р. Жильцова // Образование. Карьера. Общество. — 2014. — № 2 (41). — С. 40-42.
3. Сапа А.В. Поколение Z - поколение эпохи ФГОС/ А.В. Сапа. //Инновационные проекты и программы в образовании. —2014. — №2. — С.24-30
4. Мутырова А.С. Работа ВУЗа по формированию профессионального самоопределения старшеклассников и профессиональной направленности студентов /А.С. Мутырова //Вестник Бурятского государственного университета. - 2010. - №1. - С. 98-102.
5. Теория поколений в России //RuGenerations. URL: <http://rugenarations.su/> (дата обращения: 27.09.2019).

© М.А. Перегоедова, 2019

УДК 37

ПОНЯТИЯ МАЛОЙ ГРУППЫ И КОЛЛЕКТИВА

КИЧАЕВА ЕКАТЕРИНА ВИТАЛЬЕВНА

студент магистратуры

ФГБОУ ВО «Алтайский государственный педагогический университет»

Аннотация. В данной статье рассматриваются такие понятия как «малая группа» и «классный коллектив». Пристальное внимание уделяется основным характеристикам группы и коллектива. Выделены понятия, через которые определяются коллективистские отношения.

Ключевые слова: малая группа, коллектив, социальная среда, сплоченность.

CONCEPTS OF SMALL GROUP AND COLLECTIVE

Kichaeva Ekaterina Vitalievna

Annotation. In this article such concepts as "small group" and "class collective" are considered. Close attention is paid to the main characteristics of the group and the team. The concepts through which collectivist relations are defined are highlighted.

Key words: small group, collective, social environment, cohesion.

Рассматривая психологию и поведение отдельного человека как личности, можно заметить тот факт, что его жизнь очень сильно зависит от окружающей социальной среды. В качестве среды выступает сложно устроенное общество, объединенное в разнообразные более или менее устойчивые группы. Среди этих групп принято выделять большие и малые. Большие группы представляют собой государства, нации, народности и пр. Малая группа – это группа, немногочисленная по составу и объединенная общими интересами или собранная для осуществления какой-либо совместной деятельности.

В качестве главного аспекта влияния на индивида общества и больших социальных групп, является малая группа, представляющая собой объединение людей от 2 до 30 человек. Члены данной группы собраны вместе по принципу наличия общей цели и интересов. Как правило, находясь в группе, человек проводит там достаточно много времени, значительную часть своей жизни.

Основными характеристиками малой группы будут психологический и поведенческий феномены. Они призваны выделять и обособлять группу, делать ее автономным социальным образованием. Обнаружить данную общность можно по самым разнообразным признакам. В качестве внешних признаков может выступать территориальное объединение – соседи по дому. Рассматривая более внутренние признаки, то сюда можно отнести, например, членов семьи. Сплоченность малых групп определяет мера психологической общности - уровень ее социального и психологического развития.

Малые группы могут быть разными по:

- Величине;
- Характеру;
- Структуре отношений внутри группы;
- Индивидуальному составу;
- Особенности норм, правил и наличия ценностей;
- Целям деятельности.

Перейдем к классификации малых групп:

1. Условные (номинальные) – искусственно объединенные люди, которые не входят в состав ни одной малой группы.

2. Реальные – объединения людей в малые группы, которые действительно существуют.
3. Естественные – реальные объединения людей, которые складываются сами по себе.
4. Лабораторные – создаются с целью проведения какого-либо эксперимента, научного исследования.

Все вышеперечисленные виды групп, за исключением номинальных, которые создаются исследователем искусственно, действительно существуют в обществе в зависимости от возраста, профессии, социальной принадлежности и пр.

Естественные группы делятся на высоко и слабо развитые малые группы. Слаборазвитые группы характеризуются недостаточной психологической общностью, нет благоприятных деловых и личных коммуникаций, укрепившейся системы взаимодействия, распределения обязанностей между собой, отсутствуют признанные лидеры и эффективность совместной деятельности. Высокоразвитые малые группы отвечают всем вышеописанным требованиям. Среди них значительно выделяются коллективы, деятельность которых, несомненно, имеет положительное значение, как для самого коллектива, так и для общества в целом. Процесс межличностного взаимодействия основан на честности, открытости и доверии людей, а так взаимоуважении.

В первую очередь, коллектив это: успешное выполнение всех поставленных для него задач, наличие высокой морали, достойных человеческих отношений, возможность развития внутри группы, как личности и немаловажный аспект – готовность к творчеству.

Малая группа считается коллективом, когда имеется психологическое развитие – четко сложившиеся деловые и личные взаимоотношения, которые, в свою очередь, строятся на нравственной основе высоко уровня. Такой формат отношений можно назвать коллективистским.

Коллективистские отношения определяются не только через понятия нравственности, сюда и можно отнести и открытость, ответственность, коллективизм, организованность, контактность, информированность и эффективность.

Теперь, давайте более подробно рассмотрим каждое из понятий. Говоря о *нравственности*, имеется ввиду следующее: построение отношений именно на нормах и ценностях, присущих морали общества, в целом. Под *ответственностью* понимается факт того, когда члены коллектива добровольно принимают на себя моральные и другие обязательства перед социумом за судьбу всех людей, независимо от того, является ли он членом данного коллектива. Проявляется это в том, что каждый член коллектива подтверждает свое слова делом. Наблюдается требовательность не только к себе, но и к другим. Происходит объективная оценка собственных успехов и неудач. Отсутствие незаконченности уже начатых дел. Подчиняются дисциплине и не ставят свои интересы выше других.

Открытость – установка и поддержание хороших коллективистских взаимоотношений с членами коллектива, независимо от сроков нахождения в нем. Готовность прийти на помощь.

Коллективизм – забота о совместных успехах коллектива. Наличие или развитие имеющихся традиций. Уверенность каждого в силах коллектива и его возможностях. Проявление равнодушия, если задеты интересы коллектива. Вопросы принято решать сообща, и где это уместно, при общем согласии.

Контактность – эмоционально приятные, хорошие и дружеские взаимоотношения членов коллектива, проявление друг к другу внимания, заботы, доброжелательности, тактичности и уважения. Благоприятный микроклимат и дружелюбная обстановка.

Организованность – прямой показатель результатов деятельности. Характеризуется умелым взаимодействием всех членов коллектива. Взаимозаменяемость и бесконфликтное распределение обязанностей между ними. Самостоятельное обнаружение и исправление имеющихся ошибок в работе, предупреждение и оперативное решение возникающих проблемных ситуаций.

Информированность – является еще одним немаловажным условием успешной работы и наличия доверительных отношений внутри коллектива. При соблюдении данных условий работа протекает более чем успешно. Каждый член коллектива в курсе тех дел, которые обстоят у других.

Эффективность - успешность решения коллективом всех стоящих перед ним задач. Способность достижения более высоких результатов при совместной работе, в сравнении с теми, кто выпол-

няет ту же работу по отдельности.

Подводя итог, можно сказать следующее: в действительности, групп, которые бы отвечали вышеперечисленным требованиям почти нет. Большинство реально существующих малых групп занимает промежуточное положение между слаборазвитой группой и высокоразвитым коллективом. По отдельным своим социально-психологическим параметрам эти группы вполне могут претендовать на то, чтобы называться коллективами, однако по другим серьезно уступают. Представленную модель надо рассматривать скорее как идеал, к которому должен стремиться коллектив в процессе своего развития.

Список литературы

1. Андреева Г. М. Социальная психология. – М., 1988. (Группа в социальной психологии: 170 – 284.)
2. Кричевский Р. Л., Дубровская Е. М. Психология малой группы. – М., 1991. (Понятие малой группы. История исследований малых групп: 5 – 35. Генезис и развитие малой группы: 46 – 60.)
3. Немов Р. С., Кирпичник А. Г. Путь к коллективу: Книга для учителей о психологии ученического коллектива. – М., 1988. (Ученический коллектив. Каким его видит психолог: 7 – 59.)

УДК 377.5

ФОРМИРОВАНИЕ ПРОФЕССИОНАЛЬНЫХ КОМПЕТЕНЦИЙ ДЛЯ ПОДГОТОВКИ КАДРОВ В СФЕРЕ ИНФОРМАЦИОННЫХ ТЕХНОЛОГИЙ

ГРЯЗНУХИНА МАРИЯ МАРКОВНА,
БОГДАШИНА НАДЕЖДА НИКИТИЧНА

Преподаватели
ФГАОУ ВО «Северо-Восточный федеральный университет» им.М.К.Аммосова

Аннотация. В данной статье рассматривается формирование профессиональных компетенций для подготовки кадров по требованиям работодателей в сфере информационных технологий.

На сегодняшний день подготовка конкурентоспособного и жизнеспособного, компетентного специалиста с профессиональными компетенциями невозможна без соответствующей системы обучения.

Исследованы и определены инновационные технологии формирования профессиональных компетенций у обучающихся. Проанализированы современные педагогические технологии: практико-ориентированные, лично-ориентированные, информационно-коммуникационные, рейтинговая интенсивная технология модульного обучения, технологии дифференцированного подхода. Также определены инновационные технологии, используемые в образовательном процессе по новым моделям ФГОС.

Ключевые слова: профессиональный модуль, компетенция, инновационные технологии, рейтинговая система, системно-компетентностный подход.

FORMATION OF PROFESSIONAL COMPETENCES FOR TRAINING IN THE FIELD OF INFORMATION TECHNOLOGY

Gryaznukhina Maria Markovna,
Bogdashina Nadezhda Nikitichna

Annotation. This article discusses the formation of professional competencies for training according to the requirements of employers in the field of information technology.

Today, the preparation of a competitive and viable, competent specialist with professional competencies is impossible without an appropriate training system.

Studied and identified innovative technologies for the formation of professional competencies in students. The modern pedagogical technologies are analyzed: practice-oriented, personality-oriented, information and communication, rating intensive technology of modular training, technologies of a differentiated approach. Also identified are innovative technologies used in the educational process according to new models of the Federal State Educational Standard.

Key words: professional module, competence, innovative technologies, rating system, system-competency approach.

Система среднего профессионального образования находится в процессе динамичных изменений из-за стремительного развития IT-технологий. В первую очередь для сохранения такого темпа нужны высококвалифицированные специалисты.

Чтобы подготовить специалистов соответствующих определенными требованиями преподаватели нашего колледжа успешно справляются, используя инновационные технологии обучения, при этом зная, что коммуникабельный сотрудник IT-сферы должен обладать такими качествами как:

- аналитический склад ума;
- умение работать в команде;
- трудолюбие;
- умение работать с большим объемом информации.

Сейчас часто говорят «Компетентный специалист» вместо понятия «Профессионал». Такие качества личности как самостоятельность, творческий подход к делу, стремление его довести до конца, самообразование, работать в коллективе образуют характеристику компетентного специалиста в сфере IT-технологий.

Педагогическая деятельность преподавателя – это результат его творческих поисков, опыта практической работы и качество образования его обучающихся.

Важнейшей задачей системы среднего профессионального образования является совершенствование подготовки кадров и повышение уровня профессиональных компетенций, формирование у студентов творческого мышления, ориентированного на приобретение навыков и практического опыта.

Повышение качества достигается различными инновационными педагогическими технологиями.

Подготовка квалифицированных кадров в сфере информационных технологий, предъявляет новые требования к организациям среднего профессионального образования, реализующим задачи реализации нового поколения федерального государственного образовательного стандарта.

Компетентный специалист в соответствии с требованиями образовательного стандарта должен обладать достаточным количеством знаний, умений и навыков, т.е. соответствующими профессиональными компетенциями, необходимыми для того, чтобы превзойти конкурентов в заданных условиях.

Внедрение в образовательный процесс новых информационных технологий позволяет повысить профессиональные качества выпускника, такие как ответственность, организованность, стрессоустойчивость, умение самостоятельно обучаться по специализированной литературе.

При изучении профессиональных модулей необходимо применять различные известные формы и методы обучения, как поисковый, исследовательский, программированный, проблемный, Case Study, метод проектов и другие.

Исходя от целей и содержания лабораторных занятий можно использовать инновационные технологии.

Использование проектной деятельности - одно из направлений личностно-ориентированного обучения, гарантирующий определенный результат.

На таких занятиях студенты могут раскрыть свой талант, реализовать творческий потенциал.

При использовании такой технологии, задача преподавателя состоит в том, чтобы выявить зоны: актуального развития, ближайшего развития, самореализации.

Метод проектов – педагогическая технология, цель которой ориентирует на интеграцию фактических знаний (порой и путём самообразования) для активного включения в освоение новых способов человеческой деятельности.

Для того, чтобы достигнуть сформированности компетенций, рекомендуем применять рейтинговую систему оценивания, которая усиливает мотивацию студента. Работы оцениваются в баллах согласно шкале оценивания компетенций, поэтому студенты стараются при выполнении практического задания набрать максимальные баллы.

Рейтинговая система позволит оценивать знания и навыки, практический опыт студентов, но и уровень развития их творческих способностей.

Такая система организации образовательного процесса требует от преподавателей особого внимания к обучающимся. Самостоятельная и практическая работа проводится с индивидуальным подходом к каждому студенту. В образовательном процессе решаются задачи образования, развития и воспитания обучающихся с использованием индивидуального компетентностного подхода.

Одним из главных форм в подготовке и становлении будущего специалиста являются учебная и производственная практики.

Исходя из полученного опыта, можно сделать вывод, что практическая составляющая подготовки кадров в большей степени должна реализовываться на рабочем месте, то есть на предприятиях. Выбрать место прохождения практики студенты могут самостоятельно. Студенты производственную и преддипломную практику проходят в организациях.

Профессиональные компетенции у студентов в основном развиваются во время учебной и производственной практики.

Наш колледж работает по формированию компетенций с разными крупными предприятиями такие как, ОАО "Ростелеком", технический холдинг «Эльф», ГУП «Технический центр телевидения и радиовещания, Открытое акционерное общество «Аэропорт Якутск», Открытое акционерное общество «Информационно-технический центр АПК», ФГУП "Почта России", ГУ НВК "Саха", Филиал «Инновационный центр ЭнергоСервис», ГУП ЖКХ РС(Я), ГБУ Национальное агентство "Информационный центр при Главе РС(Я)», Окружная администрация г. Якутска, ООО "Информационно-технический центр" и др.

Выпускник будет владеть более широким спектром компетенций и станет более мобильным в рамках конкретного предприятия, а, значит, можно будет говорить о лучшей стабилизации трудовых ресурсов.

Заключение

Таким образом, важнейшим компонентом для подготовки кадров для формирования профессиональных компетенций являются выше перечисленные современные, педагогические методы.

Совершенствование профессиональных компетенций студентов современными педагогическими методами является одним из важных задач для подготовки творческих, компетентных кадров.

В условиях интенсивной информатизации производства поиск решения данной задачи актуален для будущих специалистов по специальности по ТОП-50 «Информационные системы и программирование».

На сегодняшний день информационные технологии — один из основных ресурсов развития системы образования.

Список литературы

1. Олейникова О.Н. Модульные технологии: проектирование и разработка образовательных программ: учебное пособие / О.Н. Олейникова, А.А. Муравьева, Ю.Н. Коновалова, Е.В. Сартакова. Изд. 2-е, перераб. и доп. – М.: Альфа-М; ИНФРА-М, 2010.[С.34-37]
2. Шилова М. И., Белых И. Л. Формирование конкурентоспособности выпускника вуза // Вестн. Томского гос. пед. ун-та (Tomsk State Pedagogical University Bulletin). 2010. [4,С.35]
3. Крюков М. П. Формирование у студентов профессиональных компетенций средствами задачного обучения // Среднее профессиональное образование. 2010.[2,С.12]
4. Ершова О.В., Муллина Э.Р. Формирование профессиональных компетенций студентов, обеспечивающих конкурентоспособность на рынке труда // Современные наукоемкие технологии. – 2015. [9,52]
5. Романова С. Р. Компетентностный подход в формировании основных образовательных программ третьего поколения / С. Р. Романова. Санкт-Петербург: Аркти, 2010. [16-18]
6. Некрасова С. В. Формирование профессиональной компетентности обучающихся // Молодой ученый. — 2016. —[17,С. 140-142]

УДК 37

ИСПОЛЬЗОВАНИЕ ИНФОРМАЦИОННО-КОММУНИКАТИВНЫХ ТЕХНОЛОГИЙ НА УРОКАХ В НАЧАЛЬНОЙ ШКОЛЕ

КИЧАЕВА ЕКАТЕРИНА ВИТАЛЬЕВНА,
БУТАРЕВА ТАТЬЯНА СЕРГЕЕВНА

студенты магистратуры
ФГБОУ ВО «Алтайский государственный педагогический университет»

Аннотация. В статье говорится о применении информационно-коммуникативных технологий на уроках в начальной школе. Рассматриваются направления педагогического использования компьютера на уроках в начальной школе и информационные технологии как средство повышения качества образования. Выделяются возможности практической реализации способов оптимизации учебного процесса при использовании средств информационно-коммуникативных технологий.

Ключевые слова: информационно-коммуникативные технологии, начальная школа, компьютер, сеть Интернет.

USE OF INFORMATION AND COMMUNICATION TECHNOLOGIES IN PRIMARY SCHOOL LESSONS

Kichaeva Ekaterina Vitalievna,
Butareva Tatiana Sergeevna

Annotation. The article deals with the use of information and communication technologies in the classroom in primary school. The directions of pedagogical use of the computer at lessons in primary school and information technologies as a means of improving the quality of education are considered. The possibilities of practical implementation of ways to optimize the educational process with the use of information and communication technologies are highlighted.

Key words: information and communication technologies, primary school, computer, Internet.

На сегодняшний день, современный учитель готов как психологически, так и технически использовать информационные технологии в преподавании. При помощи внедрения ИКТ, урок приобретает более оживленную форму. У детей наблюдается повышение интереса и внимания в течение всего урока.

С включением информационных технологий в учебный процесс происходит организация разных форм учебно-познавательной деятельности на уроках. Если рассматривать самостоятельную работу учащихся, то она приобретает более активный и целенаправленный характер. ИКТ позволяет открыть доступ к большому количеству информации. Используя такую сеть, как Интернет мы можем осуществлять поиск, сбор, хранение и доставку каких-либо данных. Разнообразие развивающих и обучающих программ, предназначенных для ПК, позволяют ребенку независимо от учебного процесса получать необходимые знания и заполнять имеющиеся пробелы по определенным предметам, разделам и темам. Все это способствует повышению качества образования - успешному усвоению пройденного материала и усилению образовательных эффектов.

Готовность детей к овладению элементарными компьютерными знаниями и возможность актуа-

лизации полученной с их помощью информации для дальнейшего самообразования, является одним из результатов обучения на первых ступенях начальной школы. Исходя из этого, для реализации вышеописанных целей необходимо применение преподавателем начальной школы информационно-коммуникативных технологий при организации учебно-воспитательного процесса.

Использование ИКТ благоприятно влияет на умение учащихся ориентироваться в большом потоке информации, обмениваться и применять на практике различные способы работы с ней, а также, способствует активизации познавательной деятельности учащихся.

Компьютер позволяет учителю значительно расширить возможности предъявления разного типа информации. При дидактически правильном подходе компьютер активизирует внимание учащихся, усиливает их мотивацию, развивает познавательные процессы, мышление, внимание, развивает воображение и фантазию.

Сегодня, в школах остро стоит вопрос оснащения классов мультимедиа техникой. Для оборудования одного кабинета необходим, как минимум, компьютер для педагога, медиа-проектор и экран. Должное внимание следует уделить и образовательным ресурсам, к которым прибегает учитель для подготовки к занятию. Для проведения урока в соответствии с требованиями, образовательные порталы должны быть разработаны исключительно на педагога.

Электронные учебные пособия - центральная область разработок в сфере информационных технологий. Использование на уроках материалов такого характера, демонстрирует ряд положительных моментов:

1. Значительное уменьшение наличия каких-либо дидактических затруднений у учащихся;
2. Повышение уровня активности и инициативности школьников;
3. Положительная динамика мотивации учения.

Урок с использованием мультимедиа аппаратуры строится по тому же принципу, что и традиционный – актуализация знаний, объяснение нового материала, его закрепление и контроль. Используются те же методы: объяснительно-иллюстративный, репродуктивный, частично-поисковый и другие.

В качестве самой простой формы подготовки и представления учебного материала является презентация. Это достаточно удобный и эффективный способ, с помощью которого педагог может вставить изображение, музыкальное сопровождение, видеоматериал, анимацию и прочие факторы, наиболее долго удерживающие внимание ребенка на изучаемом материале. Методическая сила мультимедиа как раз и состоит в том, что ученика легче заинтересовать и обучить, когда он воспринимает согласованный поток звуковых и зрительных образов, причем на него оказывается не только информационное, но и эмоциональное воздействие. Презентация дает прекрасную возможность собрать учебный материал так, как того требуют особенности конкретного класса или предмета. Воплощая все вышеописанное в реальность, мы добиваемся максимального учебного эффекта. У детей предполагается повышение интереса к обучению, самостоятельность в выборе необходимой информации, компьютерная грамотность при выполнении определенного рода заданий связанных с построением, поиском и сбором информации. Возникает желание прибегать к творческим способам демонстрации полученных на уроке заданий. Примером могут выступать составленные по теме урока кроссворды, ребусы, шарады, викторины и пр. Главным достоинством презентации является быстрота выполнения и представления – педагог доходчиво, на понятном для детей языке преподносит новый материал, сопровождая его наиболее интересными материалами и фактами.

Педагог может использовать презентацию на всех этапах урока, но наиболее эффективное ее применение будет происходить при рассмотрении наиболее сложных вопросов изучаемой темы. Демонстрация графических, звуковых и иных видов материала позволяет создать более благоприятный эмоциональный фон на протяжении всего занятия.

Рассмотрим несколько направлений педагогического использования компьютера на уроках в начальной школе:

1. Использование средств новых информационных технологий для усиления мотивации учения благодаря новизне работы с компьютером.

2. Индивидуальная работа ребенка за компьютером создает условия комфортности при выполнении заданий, предусмотренных программой: каждый ученик работает с оптимальной для него нагрузкой, так как не чувствует влияния окружающих.

3. Информационные технологии позволяют не только воссоздавать реальную обстановку, но и показывать процессы, которые в реальности не могут быть замечены. В результате осуществляется познавательное развитие ребенка.

В начальной школе, использование компьютера благоприятно влияет на ход традиционного процесса обучения тем самым, повышая его эффективность в области моделирования изучаемых процессов и явлений, управления процессом обучения, тренажа учебной деятельности, автоматизации контроля уровня знаний.

В рамках оптимального использования средств ИКТ для обучения разным предметам можно выделить следующие возможности практической реализации способов оптимизации учебного процесса при использовании средств ИКТ:

- комплексное решение образовательных, воспитательных и развивающих задач;
- постановка каждому обучающемуся конкретных задач в зависимости от его способностей, мотивации, уровня подготовки;
- применение различных типов электронных средств учебного назначения, активизирующих учебную деятельность;
- частичное освобождение учителя от выполнения информационной, тренировочной, контролирующей функций;
- формирование у обучаемых навыков самостоятельного овладения знаниями, развитие навыков поиска, сбора и обработки информации в сети Интернет;
- стимулирование положительной мотивации учения за счет интегрирования всех форм наглядности, осуществления учебной деятельности с немедленной обратной связью и развитой системой помощи.

Для качественного усвоения школьниками учебного материала немаловажную роль играет их информационная компетентность. В качестве главного условия выступает овладение компьютерной культурой – формирование информационной компетентности для вступления подрастающего поколения в информационное пространство мира.

Таким образом, введение информационно-коммуникативных технологий в современные школы способствует благоприятному протеканию учебного процесса. Традиционная форма урока приобретает более творческий характер. Изучаемый материал становится доступнее и познавательнее. Происходит комплексное решение всех видов задач – обучающей, развивающей и воспитательной. И главное, создается положительная мотивация учения за счет интеграции всех форм учебной деятельности.

Список литературы

1. Голосов, В. Использование ИКТ на уроках в начальной школе.
2. Кехтер, Т. А. Необходимость применения в практике работы учителя начальных классов информационно-коммуникативных технологий.

УДК 37

ФОРМЫ И МЕТОДЫ ФОРМИРОВАНИЯ УНИВЕРСАЛЬНЫХ УЧЕБНЫХ ДЕЙСТВИЙ МЛАДШИХ ШКОЛЬНИКОВ

ХЛОБЫСТИНА ДАРЬЯ ВЛАДИМИРОВНА

студентка,
Технический институт (филиал)
ГАОУ ПО «Северо-восточный федеральный университет имени М. К. Аммосова»,
г. Нерюнгри

Научный руководитель: Мамедова Лариса Викторовна

к.п.н., доцент,
Технический институт (филиал)
ГАОУ ПО «Северо-восточный федеральный университет имени М. К. Аммосова»,
г. Нерюнгри

Аннотация: в статье раскрывается сущность всех форм и методов формирования универсальных учебных действий учащихся в начальной школе.

Ключевые слова: УУД, формы, методы, младший школьник, школа.

FORMS AND METHODS OF FORMATION OF UNIVERSAL EDUCATIONAL ACTIONS OF YOUNGER PUPILS

Khlobystina Darya Vladimirovna*Scientific adviser: Mamedova Larisa Viktorovna*

Abstract: the article reveals the essence of all forms and methods of formation of universal educational actions of students in primary school.

Key words: UUD, forms, methods, Junior schoolboy, school.

Как только начался увеличиваться поток информации и объем знаний, вследствие того произошла смена парадигмы «образование на всю жизнь» на образование «в течение всей жизни». Поэтому процесс образования должен пониматься не только как процесс усвоения ЗУНов, но и как процесс развития личности, обретения нравственных, социальных, семейных и духовных ценностей. Из этого следует, что главной задачей, стоящей перед современной системой образования, является формирование универсальных учебных действий (УУД). Они должны обеспечить школьников умением учиться и способствовать формированию саморазвития и самосовершенствования.

Термин «универсальные учебные действия» в широком значении обозначает саморазвитие и самосовершенствование путем сознательного и активного присвоения нового социального опыта». А в узком значении - это совокупность действий учащегося, которые обеспечивают разные компоненты, которые включаются в организацию этого процесса [1, с. 27].

По мнению П. А. Ушенковой универсальные учебные действия (УУД) — это элемент умения

учиться, то есть возможность самостоятельно развиваться. По мнению А. А. Зотовой, это «обобщенные действия, которые открывают возможность широкой ориентации учащихся, — как в различных предметах» [3, с.60].

В УУД входят четыре блока: личностные УУД (формирование внутренней позиции ученика, мотивация учебной деятельности, соблюдение моральных норм); регулятивные УУД (овладение учащимися различными типами учебных действий, умение составлять план действий, контролировать свои действия и умение вносить коррективы); познавательные УУД (умение пользоваться символами и знаками, овладение широким спектром логических действий и операций, умение решать сложные задачи); коммуникативные УУД (умение сотрудничать с педагогом и сверстниками, умение выслушивать собеседника, вести диалог) [3, с. 54].

Все выше сказанное формируется с первого класса. Для этого используются специальные технологии, формы и методы в рамках внедрения ФГОС ООО:

- 1) проблемное обучение;
- 2) трудовая деятельность;
- 3) использование информационно-коммуникационных технологий;
- 4) технология развития критического мышления через чтение и письмо;
- 5) уровневая дифференциация;
- 6) кейс технология;
- 7) портфолио;
- 8) модерация;
- 9) деловые игры и практикумы и др.

Представим краткую характеристику некоторых технологий, форм и методов.

Проблемное обучение – это организация педагогического процесса, когда учащийся систематически включается педагогом в поиск решения проблемной ситуации. Структура процесса проблемного обучения представляет собой систему связанных между собой и усложняющихся проблемных ситуаций. В свою очередь проблемная ситуация — это состояние интеллектуального затруднения, которое требует поиска новых знаний, а также путей их получения. Существует определенная последовательность этапов продуктивной познавательной деятельности обучающихся в условиях проблемной ситуации: проблемная ситуация – проблема – поиск способов ее решения – решение проблем [3, с. 38].

Кейс-технология – современная образовательная технология. В основе этой технологии лежит любая проблемная ситуация, объединяющая ролевые игры, метод проектов, и ситуативный анализ. Кейс-технология содержит: различные пакеты учебной литературы, задания по определенной теме, электронные материалы.

Портфолио собирают ученики. Оно состоит из достижений в различных сферах его деятельности. В нем учащийся может продемонстрировать все свои способности.

Урок-тренинг: организация такого урока строится на основе различных процессах отработки определенных действий и закрепления учебного материала. Цель урока тренинга – это приобретение учащимися новых умений и навыков при помощи повторений одних и тех же. Эта деятельность бывает:

- 1) Индивидуальная;
- 2) Групповая.

Индивидуальные уроки-тренинги отличаются от групповых спецификой проблем. На уроках групповой технологии поднимается проблема, которая характерна для всех учащихся, а на индивидуальной – для одного учащегося. Меняется роль учителя: он играет роль наставника (тьютора), он организует и направляет деятельность учащихся, всегда должен быть готов к изменению и корректировке плана в процессе урока. Усиливается роль алгоритмизации в организации урока. Педагог должен уметь выстраивать алгоритм учебных действий учащихся для достижения поставленных целей.

Использование педагогом всех этих различных форм и методов в школе, поможет ему формировать познавательную активность и самостоятельность учащихся. Изходя из этого, освоение учебных универсальных действий (УУД) способствуют формированию у учащихся способности самостоятельно организовывать процесс усвоения новых знаний, умений и компетентности, т.е. умений учиться.

Одно из важных мест в формировании у учащихся УУД занимают арифметические текстовые задачи. Работа над ними способствует формированию умения не только решать их, но также и преобразовывать текст, например, изменять одно из данных или вопрос, составлять новые условия и решать задачу с новыми измененными данными. Задача может быть представлена в различных формах (текст с пропущенными данными; частичное представление условия в виде рисунка, схемы или таблицы). Часто перед учениками ставится задача обнаружить недостаток информации в тексте и при необходимости откорректировать его.

Формирование универсальных учебных действий происходит благодаря сознательному, активному присвоению учащимися социального опыта, способности к саморазвитию и самосовершенствованию. При этом знания, умения и навыки рассматриваются в контексте производных от соответствующих видов деятельности, т.е. они находятся, применяются и сохраняются в тесной связи с активными действиями самих учащихся [2, с. 45].

Список литературы

1. Как проектировать универсальные учебные действия в начальной школе. От действия к мысли [Текст]: пособие для учителя / под ред. А.Г.Асмолова. - 3-е изд. - : Просвещение, 2011. 152с.
2. Формирование универсальных учебных действий у младших школьников с особыми образовательными потребностями: коррекционно- развивающие занятия, упражнения/ авт.-сост. Т.В.Калабух, Е.В.Клеманова. - Волгоград: Учитель, 2015. 100с.
3. Технология развития универсальных учебных действий учащихся в урочной и внеурочной деятельности: Учебно-методическое пособие/Под общ.ред. С.С.Татарченковой – СПб.: КАРО, 2014. 112с.

© Д. В. Хлобыстина, 2019

УДК 001.

ПРОБЛЕМЫ РАЗВИТИЯ СОВРЕМЕННОЙ НАУКИ

АНЦИФЕРОВА АННА ГЕННАДЬЕВНА,
ДЕГТЕВА ЛЮДМИЛА АЛЕКСЕЕВНА,
АРХИПОВА МАРИНА НИКОЛАЕВНА

преподаватели
Центра-колледжа прикладных квалификаций
ФГБОУ ВО Мичуринский ГАУ
Тамбовская область, г. Мичуринск

Аннотация: в данной статье рассматриваются проблемы современной науки.

Ключевые слова: наука, проблема, совершенствование, современный этап, финансирование.

PROBLEMS OF DEVELOPMENT OF MODERN SCIENCE

**Antsiferova Anna Gennadievna,
Degteva Lyudmila Alekseevna,
Arkhipova Marina Nikolaevna**

Abstract: this article deals with the problems of modern science.

Key words: science, problem, improvement, modern stage, financing.

В XXI веке наука оказалась в сложной ситуации. В настоящее время много профессионально подготовленных учёных, больше чем во всех предыдущих поколениях сложенные вместе. Учёным необходимо рассмотреть некоторые из наиболее насущных проблем человечества. Например, снабжение продовольствием, здравоохранение, глобальное изменение климата или защита биоразнообразия.

Наука никогда не стоит на месте, и за последнюю сотню лет научный прогресс всего человечества достиг масштабов больших, чем за всё остальное время. Современным учёным доступны немыслимые технологии и методы изучения мира, для них открыт путь творчества в научной деятельности. Наукой занимаются люди, а им свойственно ошибаться, и у неё нет защиты от человека и всех его недостатков.

Наука – это сфера человеческой деятельности, целью которой является выработка и теоретическая систематизация объективных знаний о действительности, а также результаты этой деятельности [3, с. 57].

Наука, выступая как целостная, развивающаяся система, имеет несколько основных значений.

Во-первых, под наукой понимается сфера человеческой деятельности, направленной на выработку и систематизацию новых знаний о природе, обществе, мышлении и познании окружающего мира.

Во втором значении наука выступает как результат этой деятельности – система полученных научных знаний.

В-третьих, наука понимается как одна из форм общественного сознания, социальный институт. В последнем значении она представляет собой систему взаимосвязей между научными организациями и членами научного сообщества, а также включает системы научной информации, норм и ценностей науки и т.п. [2, с. 353].

В развитии науки воплощена, прежде всего, эволюция мышления человека, его интеллекта. Именно наука радикальным образом содействует становлению и обогащению абстрактно-логического

мышления, делая его все более утонченным и изощренным. Вместе с тем природа человека далеко не сводится к мыслительной деятельности. Важнейшей характеристикой жизнедеятельности человека является ее эмоционально-нравственный аспект, представления о котором воплощены главным образом в искусстве. Соответственно этому взаимодействие науки и искусства обуславливает целостное развитие человеческой личности, по меньшей мере, ее духовного мира [1, с. 112].

Таблица 1

Проблемы современной науки

№ п/п	Главные проблемы современной российской науки
1.	Низкий социальный статус, социальная и гражданская пассивность, институциональная и межличностная разобщенность ученых, отсутствие понимания общекорпоративных интересов, неумение и неспособность вести диалог с госструктурами и отстаивать свои права. Ощущение собственной униженности перед лицом государства.
2.	Большинство научных сотрудников лишено возможности заниматься полноценной и продуктивной исследовательской работой.
3.	Низкие зарплаты вынуждают научных сотрудников работать в нескольких местах, прежде всего - преподавать, что не позволяет сосредоточиться на одной теме и даже на одном роде занятий.
4.	Большинство пожилых научных сотрудников не могут и не хотят работать, но держатся за службу, так как нынешний размер пенсии лишит их того, и так скромного, уровня жизни, к которому они (заслуженно) привыкли. Это фактически парализует ротацию кадров.
5.	Отсутствие или недостаток научной литературы и периодики по специальности, прежде всего иностранной, в бумажном и электронном виде, отсутствие доступа к платным базам данных. На системном уровне отставание здесь приобрело необратимый характер.
6.	Отсутствие реальной действующей системы профессиональной аттестации научных сотрудников, невозможность или нежелание руководителей институтов избавляться от «балласта» по различным причинам - от этических до аппаратных.
7.	Отсутствие менеджмента науки, понимания его необходимости и важности. Практически полное отсутствие специалистов, способных обеспечить нормальное функционирование институтов и исследовательский процесс.
8.	Глубокая коррумпированность системы присуждения ученых степеней и званий, что не только наводнило академическую и университетскую среду некомпетентными и бесчестными людьми, но и окончательно подорвало этические основы научного сообщества.
9.	Терпимость к плагиату, некачественной работе, самозванству (приписывание себе несуществующих заслуг, должностей и т.д.), кумовству (выдвижению и назначениям не по заслугам) интригам и доноситељству.
10.	Терпимость к лженауке и в обществе и в СМИ.
11.	Игнорирование государственными структурами мнения специалистов при выработке государственной политики.
12.	Отсутствие у молодых ученых материальных и нематериальных мотиваций для работы в академических институтах.
13.	Попытки властей осложнить контакты и сотрудничество ученых с иностранными коллегами и потенциальными спонсорами научной деятельности.
14.	Неудовлетворительное состояние материальной базы академических институтов, делающее работу во многих из них физически непривлекательной.
15.	Государственная политика в области науки является важнейшей, хотя и не единственной причиной подобного положения вещей.

Актуальные проблемы науки состоят в том, что из-за экономической конкуренции нет свободного обмена научных идей, данных и материалов исследований. Напротив крупные исследовательские про-

граммы, которые требуют международного сотрудничества, как, например, в физике высоких энергий или большие экологические программы игнорируют чисто национальные исследования.

Современные проблемы связаны прежде всего с тем, что мы живём во время смены коммуникативных технологий. Время неподвижных букв сменилось временем подвижных картинок. Книга поменялась на телевизор и компьютер. Это привело к колоссальным последствиям, влияние которых на нас мы не можем всесторонне понять, потому что находимся «внутри» процесса. Действительно, ко многим проявлениям кризиса современной цивилизации ведёт именно деятельность практического разума, важнейшим компонентом которого является технологическое применение науки. Технику в широком смысле слово можно понимать как объективный мир, подвергнутый рационализации [4, с. 154].

Таким образом, подводя итог, можно сделать некоторые выводы. Современная наука обладает целым рядом проблем широкого профиля, решение которых не только является труднодостижимым и крупномасштабным, но и крайне необходимым. Поскольку наука является единственным двигателем мирового прогресса, человечество обязано приложить максимум усилий для поиска наиболее оптимальных решений этих проблем.

Список литературы

1. Артоболевский, И. И. Жизнь и наука. Воспоминания / И.И. Артоболевский. - Л.: Наука, 2005. - 312 с.
2. Большая советская энциклопедия: в 30 т. — 3-е изд. / гл. ред. А.М. Прохоров. — М.: Советская энциклопедия, 1975. Т. 21. — 640 с.
3. Соломатин В.А. История науки: учеб. пособие / В.А. Соломатин. — М.: ПЕРСЭ, 2003. - 352с.
4. Ясницкий Л.Н., Данилевич Т.В. Современные проблемы науки: учеб пособие для студентов и магистрантов. М: Изд-во БИНОМ. Лаборатория знаний. – 2008.- 296 с.

УДК 372.881.111.1

ТЕХНОЛОГИЯ ПЕДАГОГИЧЕСКОЙ ПОДДЕРЖКИ О. С. ГАЗМАНА НА УРОКАХ АНГЛИЙСКОГО ЯЗЫКА: ПЕРСПЕКТИВЫ ИСПОЛЬЗОВАНИЯ В НАЧАЛЬНОЙ ШКОЛЕ

**БАБКИНА НАДЕЖДА ВИКТОРОВНА,
ГОСТЕВСКАЯ АННА НИКОЛАЕВНА**

учителя английского языка
МАОУ «Центр образования №42» г. Вологды

Аннотация. В статье дается научное обоснование возможности применения технологии педагогической поддержки на уроках английского языка в начальной школе. Авторами исследуются вопросы теории и практики.

Ключевые слова: урок, обучение, теория и практика, технология, технология педагогической поддержки

TECHNOLOGY OF PEDAGOGICAL SUPPORT OF O. S. GAZMAN AT ENGLISH LESSONS: PROSPECTS OF USE IN PRIMARY SCHOOL

**Babkina Nadezhda Viktorovna,
Gosiewska Anna Nikolaevna**

Annotation. The article provides a scientific justification for the possibility of using the technology of pedagogical support in English lessons in primary school. The authors investigate the issues of theory and practice.

Key words: lesson, training, theory and practice, technology, technology of pedagogical support.

Проблема формирования кадрового обеспечения в сфере образования всегда была одной из самых актуальных. Данный факт особенно касается учителей иностранного языка. Преподаватели этой дисциплины чаще всего находят различные варианты реализации своих способностей, помимо школы. Поэтому учащимся часто приходится сталкиваться с проблемой адаптации, привыкания к преподаванию нового учителя. Нужно быть готовыми к разным темпам урока, иной скорости речи учителя, к новым требованиям, особенно если они качественно выше, чем у предыдущего учителя, в целом к тому какие методы и формы применяет педагог на уроке.

В связи с данной проблемой возникает и ряд сопутствующих ей вопросов:

– обучение становится сложнее, при условии, что сам предмет – иностранный язык является для большинства учащихся достаточно непростым;

– дети с неохотой идут на уроки, бояться получить неудовлетворительные отметки;

– при выполнении домашнего задания появляются трудности, вытекающие из непонимания материала с урока;

– успеваемость в группе (классе) снижается;

— в семье родители начинают «давить» на ребенка, и, в результате, начинаются психологические проблемы, которые трансформируются в поведенческие, проблемы прилежания, необходимые умения у ребенка не формируются.

С обозначенными проблемами мы столкнулись в этом учебном году (2019-2020), когда к обучению английскому языку добавились группы четвероклассников, которые в прошлом году изучали иностранный язык у другого педагога.

Изучив различные источники, мы обратили внимание на технологию педагогической поддержки О.С. Газмана. Известный педагог-новатор, Олег Семенович Газман определял педагогическую поддержку, как превентивную и оперативную помощь детям в решении их индивидуальных проблем, связанных с физическим и психическим здоровьем, социальным и экономическим положением, успешным продвижением в обучении, в принятии школьных правил; с эффективной деловой и межличностной коммуникацией; с жизненным, профессиональным, этическим выбором (самоопределением) [1, с.15].

Вообще, педагогическая поддержка в науке - это особая технология образования, отличающаяся от традиционных методов обучения и воспитания тем, что осуществляется именно в процессе диалога и взаимодействия ребёнка и взрослого и предполагает самоопределение ребёнка в ситуации выбора и последующее самостоятельное решение им своей проблемы. Особая деятельность педагога возможна только при наличии у него гуманистической позиции и полного доверия к ребёнку (подростку). Оба условия (самоопределение, самоорганизация ребёнка и гуманистическая позиция педагога) в реальной практике воспитания важны, поскольку попытки иного педагога организовать ситуацию педагогической поддержки часто оказываются неудачными и мнимыми. Причину неудачи можно найти именно в шаткости, недостаточности, невыраженности, половинчатости гуманистической позиции [2].

Основными принципами данной технологии являются:

- ребенок не может быть средством в достижении педагогических целей;
- самореализация педагога — в творческой самореализации ребенка;
- всегда принимай ребенка таким, какой он есть, в его постоянном изменении;
- все трудности неприятия преодолевай нравственными средствами;
- не унижай достоинства своей личности и личности ребенка;
- не сравнивай никого ни с кем, сравнить можно результаты действий;
- умеи признать свою ошибку;
- защищай ребенка, учи его защищаться. [2]

Педагогическая поддержка особенно необходима тогда, когда надо прийти на помощь ребёнку или подростку, незащищенному и ранимому, в критических жизненных ситуациях. Это физическая либо моральная защита его от неблагоприятных социальных условий или психологического стресса, это создание условий для его самостоятельного противостояния злу.

Немаловажное значение в становлении мотивации учебной деятельности имеет оценка и отметка. Учителя с момента появления ребенка в школе нередко пользуются отметкой как мотивирующим средством, как средством побуждения ученика к активной работе. Отметка в этом случае заслоняет подлинную ценность его деятельности. Деятельность учащихся, не подкреплённая в должной мере познавательной потребностью и интересом, направленная на внешние ее атрибуты, на оценку, становится недостаточно эффективной. Задача учителя (и не простая) заключается в том, чтобы вызвать и сохранить именно работающий на успех учения мотив. С этой целью используются стимулы, то есть внешние побудители определенной деятельности школьника. Но стимул — не плетка. Он — двигатель и призван не просто «заставить» ученика учиться, а именно стимулировать, то есть вызвать и усилить собственные (ученика) полезные мотивы деятельности.

По мнению Е.С. Екушевой, на уроке самое главное, дать объективную отметку знаниям и умениям каждого, научить ребёнка адекватно воспринимать отметку, полученную на уроке. Без обид и тревоги, а с желанием больше трудиться, чтобы при необходимости, улучшить результат.

Важную роль играет умение ученика рефлексировать, осознавать возможный путь своей деятельности. Например, приём «Цветоматрица», когда ученикам предлагается на трафарет нанести цветные сигналы, отражающие успешность освоения материала каждым учеником:

- жёлтый – «Я полностью освоил материал урока и уверен в себе»;
- красный – «Я сомневаюсь, всё ли я смогу сделать самостоятельно»;
- синий – «Я не справлюсь без помощи учителя»;
- коричневый – «Я буду стараться, но не всегда всё смогу сделать самостоятельно».

Это помогает создавать ситуацию успеха для ученика, работать на повышение самооценки ребёнка и уверенности в собственных возможностях.

Таким образом, предметом педагогической поддержки становится процесс совместного с ребёнком определения его собственных интересов, целей, возможностей и путей преодоления препятствий (проблем), мешающих ему сохранить свое человеческое достоинство и самостоятельно достигать желаемых результатов в обучении, самовоспитании, общении, здоровом образе жизни.

Многообразие видов и форм контроля в современной школе дает возможность творчески подходить к его организации. Чтобы методически грамотно организовать данный вид учебной деятельности учителю иностранного (английского) языка необходимо знать особенности различных видов, форм контроля, создавая условия для повышения качества знаний, умений и навыков, обучающихся по своему предмету.

В современных условиях преподавания отдельных предметов (английский язык) оптимальным, на наш взгляд, условием для повышения качества знаний по предмету является использование на уроках технологии педагогической поддержки О.С. Газмана. Выявляя в ученике положительные качества и опираясь на них, делая ставку на доверие, педагог предвосхищает процесс становления личности ребёнка.

В настоящей статье мы попытались описать теоретическую базу и возможности применения технологии педагогической поддержки, предложили свой вариант ее приложения на уроках гуманитарного профиля (английский язык). В последующих исследованиях авторами предполагается проведение практического эксперимента по внедрению в школьную программу (начальные классы) технологии педагогической поддержки.

Список литературы

1. Михайлова Н. Н., Юсфин С.М. Педагогика поддержки: Учебно-методическое пособие, М.: МИРОС, 2001.—208 с.
2. Газман О. С. Неклассическое воспитание: От авторитарной педагогики к педагогике свободы. М.: МИРОС, 2002. 296 с.

УДК 008 (1-6)

ВОСПИТАНИЕ НАЦИОНАЛЬНОГО СОЗНАНИЯ: ОПЫТ ВЫЖИВАНИЯ В СОВРЕМЕННОМ МИРЕ

ОХОТНИКОВА ТАТЬЯНА ВИКТОРОВНА

к.п.н., доцент

ФГБОУ ВО «Казанский государственный институт культуры»

Аннотация: в данной статье рассматриваются возможности национального сознания в целях противодействия потенциальным угрозам мира.

Ключевые слова: национальное сознание, мировая цивилизация, глобализация, духовность, нравственность, этнокультура, общечеловеческие ценности.

EDUCATION OF NATIONAL CONSCIOUSNESS: EXPERIENCE OF SURVIVAL IN THE MODERN WORLD

Okhotnikova Tatiana Viktorovna

Abstract: this article discusses the possibility of national consciousness in order to counter the potential threats of the world.

Key words: national consciousness, world civilization, globalization, spirituality, morality, ethnic culture, universal values.

Социокультурная ситуация сегодняшнего дня лишней раз доказывает, что обществу нужен воспитанный человек с нравственным стержнем так же одинаково, как и образованный. Однако, пока значимым для подражания является образ человека, навязанный СМИ, телевидением, характеризующийся отсутствием цели, нежеланием создать семью, растить детей, оказывать помощь нуждающимся (и т. д.), отсутствием значимой мотивации. К этому необходимо добавить формирующийся агрессивный, извращенный образ действительности, который характеризуется глобальными вызовами современной цивилизации: социально-экономические и межэтнические противоречия; подъем сепаратизма, национальный и религиозный экстремизм, распространение оружия массового уничтожения, международный терроризм, транснациональная организованная преступность, незаконный оборот наркотиков и оружия, социальная и материальная нестабильность. Все это стало главной угрозой для жизни людей.

Ученые мира утверждают, что кризис, существующий сегодня во всех сферах жизни, не экономический, а, скорее, духовно-нравственный. Полнейшее игнорирование традиций, потеря национальных нравственных ориентиров, ксенофобия (национальная, расовая, религиозная, этическая и т. д.), бездуховность, глобализация жизни, сопряженная с поликультурностью. Наступивший век – век открытого информационного общества. Это все напрямую относится и к России.

О судьбе нашего государства, коренных народов России и других важных, ключевых, существенных проблемах, касающихся жизни человечества и в целом цивилизации, свои мысли высказывали выдающиеся ученые, исследователи, писатели К.С. Аксаков, Ф.И. Тютчев, Ф.М. Достоевский, Д.И. Менделеев, В.С. Соловьев, В.И. Вернадский, Л.Н. Гумилев, И.А. Ильин и др. Суть высказываний современных ученых приблизительно такова: духовно-нравственное возрождение России должно быть и национальная стратегия должна исходить из прошлого, из российской истории, национального самосознания (с учетом причины всех болезней и правильных ориентиров). При этом, важно понимать, что Россия – это многообразие этнокультуры и это многообразие – равноправно.

Сегодня Россия – государство, с которым считаются, которое старательно выстраивает благопо-

лучие для жизни собственных граждан, у которого культура имеет базовый набор приоритетных ценностей.

Почему мы упомянули ценности? Потому, что именно они мотивируют безопасность. Духовным творчеством, культурой, моралью, напряжением сил и способностями человека формируются эти ценности. Рассмотрим их: человеколюбие, твердость духа, справедливость, милосердие, любовь, доброта, культура общения, взаимопонимание, достоинство, величие души, дружба. Бережное, уважительное отношение к истории народа, его языку, культуре, просвещению, традициям и нравам, воспитание лучших качеств, преемственность идей, опыта народной педагогики и народной философии и сегодня помогают выживать в этом нестабильном обществе, где разрушены многовековые общечеловеческие ценности.

Совершенно понятно, что сейчас, в интересах безопасности личности, общества и цивилизации в целом, формируется система целей, интересов и ценностей. И в этой системе большое место отводится национальному сознанию.

Национальное сознание в своей основе содержит познание самого себя. Осознавая живую Природу вокруг, чувствуя себя неотъемлемой ее частью, сохраняя свой колорит, свои традиции, человек не может разрушить национальный свой мир, так как он разрушит и себя вместе с ним.

Так из чего же складывается национальное осознание себя?

Во-первых: из реальности времени (экономической, политической, социальной, культурной); во-вторых: верований; в третьих: обычаев, мифов, национальных символов (и т. д.); в четвертых: идеологии и пропаганды, адресованных внешнему миру; в пятых: наследия, которое получено от предков. И далее может быть еще продолжение. Но вывод такой: история и культура, передающиеся из поколения в поколение, в какой-то степени, формируют нацию и помогают осознать себя в ней.

Таким образом, границы, определяющие территорию одного государства от территорий другого государства, доказывают существование общества или народа, живущего в определенном климате, политике и культуре.

Национальное сознание формируют мифы. Так было раньше, так продолжается и сегодня. С самого детства уроки нравственности и духовности усваиваются через рассказы, притчи, поучительные истории. Языком любви рассказывается о морали, совести, милосердии, взаимопомощи, трудолюбии, а еще о человеческих недостатках: трусости, жадности, забывчивости, вражды, коварстве. Древние сказки и мифы не отражают страха человека перед природой, наоборот, они говорят о победах людей над нею, а еще над злодеями и злом. Посредством сказки постигается не только окружающий мир, но и народ, его национальный характер. Важно понять, что национальный характер – это образ жизни народа, особенность норм поведения и ценностные ориентации.

Все богатство национального характера, накопленное тысячелетиями, все многообразие культурных традиций предыдущих столетий, отразились и в поэзии, и в одежде, и в праздничной культуре, и в искусстве, и в художественном творчестве. Национальное сознание людей при этом гарантирует личную безопасность, так как подразумевается утвердившийся образ жизни, установленные нравственные законы, обычаи, правила поведения и т. д. Через национальную культуру народ формирует национальную идею, которая является основой любого сообщества. Без нее не может существовать ни одна цивилизация, ни одна нация.

Отношение к национальной идее в разные периоды жизни человечества было разным: от священного, затем религиозного содержания до национализма (отрицательное и разрушительное).

Национальное сознание – огромная ценность, но, вместе с тем, и огромная опасность. Национальное сознание должно постоянно воспитывать, очищать, облагораживать, в голом виде оно не созидает, а разрушает [1, с. 125]. Есть современный мир и есть система категорий, которая его характеризует. А еще реальность, где космополитизм (мировоззренческая позиция) и глобализация (объективно-исторический процесс как тенденция общественного развития) отражаются в человеке эволюционно с разных сторон и одновременно. Важно при этом понимать, что задачей является выработка определенных законов, на основе которых сообщества (народы и государства) могли бы существовать мирно.

Понятно, что космополитизм отрицает национальную обособленность, но с другой стороны, тот, кто свою национальную исключительность ставит превыше всего, тот обречен, так как не вписывается в процессы глобализации. А это уже потенциально угрожает миру: межэтнические столкновения, организованная преступность, международный терроризм.

Что мы имеем? Глобализацию как тенденцию общественного развития, то есть «совокупность обычаев, традиций, верований, ценностей, составляющих духовную основу жизнедеятельности людей» [3, с. 35]. Следовательно, в культурном контексте корни национализма и шовинизма.

И здесь грань очень тонкая между национальным сознанием и национализмом, между патриотизмом и космополитизмом (идея мирового гражданства). Когда мы говорим о национальном сознании как реальном противостоянии потенциальным угрозам мира, то мы имеем в виду следующее: многообразие культур в мире – это реальность. И эти культуры отстаивают не только свою «самость», но и соизмеряют свои цели, задачи с интересами мирового сообщества.

Национальное самоуничтожение – неправильный путь, это признак кризиса общества.

Самобытность и своеобразие культуры народов, проживающих в мире, неоспоримо. В условиях глобализма и других угрозах мира национальное сознание может играть (да и играет) большую роль. Оно противостоит этим потенциальным угрозам. Примером тому и является Россия, где единство наций укрепляется за счет того, что индивидуальные права национальных культур не ущемляются, наоборот, есть все возможности для их мирного сосуществования в границах других культур. Равноценны культуры, то есть культура становится общечеловеческой, а это значит – толерантной. Но баланс должен соблюдаться обязательно.

Право культурной идентичности имеет каждый народ, при этом не нарушал права других. Духовность, как система ценностных ориентаций, позволяет не только творчески реализовывать потенциальные возможности национального сознания, но и выстраивает свободную коммуникацию. Взаимно полезное сотрудничество принесет выгоду всем: будет снято напряжение в международных и религиозных отношениях, оптимизирует процесс духовного возрождения и реализует защиту традиционных духовных ценностей граждан. Традиционная национальная культура выполняет и этические нормы народа, подчеркивает лучшие (и худшее) качества народного характера, сохраняет и развивает национальное сознание.

Народная философия формирует ценностные отношения к жизни, к миру; народная педагогика воспитывает личность, регулирует поведение в рамках нравственных законов; народное творчество закрепляет и то и другое через систему обрядов, праздников, обычаев и традиций. А в целом все это является фундаментом формирования национального сознания человека.

Таким образом, традиционная народная культура вырабатывает, своего рода, картину мира, где ясно и четко пропечатаны ценности, правила организации жизни, важные связи (связь с землей, миром природы), а в итоге – единая мировоззренческая основа понимания и объяснения мира. Следовательно, наша задача не только формировать личность с конкретно заданными ценностями (ответственность, товарищество, добрые цели, любовь, справедливость, красота, которые отражают народную истину, народную мудрость), но и в духе этих ценностей формировать национальное сознание в рамках поликультурного диалога. Возможности воспитания национального сознания велики: от системы повышения эффективности активной деятельности человека, которая способна преобразовать мир, до осознания важности личного участия, собственной позиции и реализации себя в этой приоритетной деятельности.

Во всем этом живут несметные сокровища человеческой мысли и опыта, ум, история, мировоззрение народа. А это и есть опыт выживания или противостояния потенциальным угрозам мира.

Природа цивилизаций экспансивна и нарастание ее агрессивных тенденций неизбежно. В этой ситуации миссия национальной культуры (равно как и национального сознания) – по возможности обуздать человеческую агрессивность, скорректировать моральные механизмы сдерживания глобальной экспансии, минимизировать неизбежные негативные последствия этих процессов на внутриличном уровне, помогая человеку обрести и удержаться в рамках базовых ценностей и нравственных качеств, благодаря которым он, собственно, и стал человеком [2, с. 16].

Список литературы

1. Национализм (конспектная запись доклада Г.П. Федотова. Вопросы философии № 10 (2011). Москва. – «Наука», с. 120-136.
2. Человек в мире культуры: исследование, прогнозы: мат. межд. науч. конгресса. – Москва. – ВИНТИ, 2007 г., – 500 с.
3. Чумаков А.Н. Глобализация и космополитизм в контексте современности. Вопросы философии № 1 (2009). М.: «Наука», с. 30-43.

© Т.В.Охотникова, 2019

УДК 378.14

ТЕСТИРОВАНИЕ В ЭЛЕКТРОННОЙ ИНФОРМАЦИОННО-ОБРАЗОВАТЕЛЬНОЙ СРЕДЕ КАК ФОРМА ТЕКУЩЕГО КОНТРОЛЯ

КОТОВА АНАСТАСИЯ ВИКТОРОВНАкандидат филологических наук, доцент, доцент,
ФГБОУ ВО «Санкт-Петербургская государственная академия ветеринарной медицины»

Аннотация: Статья посвящена процедуре тестирования в электронной информационно-образовательной среде ВУЗа. Проводится анализ различных форм тестов с точки зрения эффективности их использования в ЭИОС. Демонстрируется, что для целей текущего контроля наиболее оправданной является форма теста, содержащая задания закрытого типа с выбором одного правильного варианта ответа. Показано, что использование тестирования служит не только целям контроля усвоения программы обучающимися, но и способствуют закреплению навыков и развитию предметных знаний. Делается вывод о том, что информация, полученная в результате тестирования, дополняет и углубляет текущие сведения о результатах обучения, основанные на традиционных способах проверки. Оптимальное сочетание различных форм педагогического контроля позволяет получить надежную и объективную оценку результатов обучения.

Ключевые слова: электронная информационно-образовательная среда, тестирование, тест, текущий контроль, образование.

TESTING IN ELECTRONIC INFORMATIONAL AND EDUCATIONAL ENVIRONMENT AS A FORM OF CURRENT CONTROL

Kotova Anastasia Viktorovna

Abstract: The article is devoted to the testing procedure in the electronic informational and educational environment of the academy. The analysis of various forms of tests from the point of view of efficiency of their use in this electronic system is carried out. It is demonstrated that for the purposes of current control, the most justified is the form of the test, which contains tasks of a closed type with the choice of one correct answer. It is shown that the use of testing serves not only to control the learning of the program by students, but also contribute to the consolidation of skills and the development of subject knowledge. It is concluded that the information obtained as a result of testing, complements and deepens the current information about the results of training, based on traditional methods of verification. The optimal combination of different forms of pedagogical control allows to obtain a reliable and objective assessment of learning outcomes.

Key words: electronic informational and educational environment, testing, test, current control, education.

Использование электронной информационно-образовательной среды в процессе обучения является требованием современных федеральных государственных образовательных стандартов высшего образования.

Одним из этапов работы в электронной информационно-образовательной среде является проведение в цифровом виде контрольно-измерительных мероприятий. Контроль как важнейший компонент образовательного процесса позволяет оценить достижения и обнаружить пробелы в знаниях обу-

чающихся, определить связь между планируемым, реализуемым и достигнутым уровнями образования, выявить достоинства и недостатки новых методов обучения [1, с. 5]. Система оценки качества подготовки обучающихся разрабатывается на основе образовательных стандартов, и содержание контроля учебного процесса по отдельным предметам задается обязательным минимумом содержания и требованиями к уровню его освоения выпускниками. [2, с. 7].

Важной частью процесса оценивания является тестирование. В образовательном процессе из всего многообразия типов тестов используются тесты достижений, с помощью которых оценивают прирост знаний, умений, навыков на разных ступенях получения образования.

К настоящему времени сложилась практика проведения различных видов тестирования. Наиболее часто в учебном процессе используются тесты, содержащие задания закрытого типа, в которых подразумевается выбор одного правильного ответа. Распространенность такой формы определяется ее удобством для автоматизации контроля знаний [3, с. 16].

Другие формы тестов, так называемые многовариантные задания, связаны с выбором нескольких правильных ответов, установлением соответствия, правильной последовательности и т.д.

Вопрос о связи формы теста с уровнем проверяемых знаний остается дискуссионным. Одни исследователи считают, что выполнение многовариантных тестов предпочтительнее, так как способствует развитию у обучающихся оригинального и рационального мышления. Такие задания имеют преимущества перед тестами с одним правильным ответом: они снижают вероятность случайного выбора, позволяют сократить число тестовых заданий при обследовании того же объема контролируемых знаний. Кроме того, этот вид контроля может достоверно выявить массовые пробелы в знаниях обучающихся. Однако они не получили широкого распространения в учебном процессе ввиду недостаточной разработанности технологии их конструирования и оценивания результатов тестирования [3, с. 3]. Сторонники альтернативной точки зрения считают, что «измеряемый уровень знаний зависит, главным образом, не от формы, а от содержания теста, а с формой больше связаны виды проверяемых знаний» [4, с. 3].

В практике обучения латинскому языку студентов, обучающихся по специальности «Ветеринария», в качестве контрольно-измерительных материалов используются тесты закрытого типа с выбором одного правильного ответа. В качестве примера приведем несколько тестовых вопросов:

1. Выберите форму, которой соответствует термин *fissurae medianae*.
1. Nom. sing.; 2. Gen. sing.; 3. Gen. plur.
2. Установите падеж и число формы *dentium*.
1. Nom. sing.; 2. Gen. sing.; 3. Nom. plur.; 4. Gen. plur.
3. Отметьте корректный перевод термина *cartilago articularis*.
1. реберный хрящ; 2. суставной хрящ; 3. грудинный хрящ; 4. лопаточный хрящ.
4. Определите форму, соответствующую Gen. sing. термина краниальный шейный узел.
1. *ganglion cervicale craniale*; 2. *ganglia cervicalia cranialia*;
3. *ganglii cervicalis cranialis*; 4. *gangliorum cervicalium cranialium*.
5. Выберите форму, используемую в термине средняя артерия колена.
1. *genu*; 2. *genua*; 3. *genus*; 4. *genuum*.
6. Определите форму, отсутствующую в термине пластинка дужки позвонка.
1. *lamina*; 2. *vertebrae*; 3. *laminae*; 4. *arcus*.
7. Выберите форму прилагательного, используемую в термине глоточный карман.
1. *pharyngeus*; 2. *pharyngea*; 3. *pharyngeum*; 4. *pharyngei*.
8. Установите корректный перевод прилагательного предлопаточный.
1. *interscapularis*; 2. *prescapularis*; 3. *subscapularis*; 4. *suprascapularis*.
9. Определите форму, соответствующую Nom. plur.
1. *radicum majorum*; 2. *radix major*; 3. *radices majores*; 4. *radicis majoris*.

Выполняя такого рода задания, студенты закрепляют навыки работы с латинскими грамматическими формами, развивают знания о синтаксисе языка и совершенствуются в построении терминов.

Отметим, что тестовые задания обычно применяются в процессе текущего контроля и не влияют

на принятие административных решений в учебном процессе. В случае отрицательного результата обучающийся может заново выполнить тест и добиться успеха [2, с. 28].

Качественная информация, полученная в результате тестирования в системе электронной информационно-образовательной среды, дополняет и углубляет текущие сведения о результатах обучения, основанные на традиционных способах проверки. Сформированная на основе интеграции различных форм педагогического контроля объективная и надежная оценка является одним из основных показателей качества обучения.

Список литературы

1. Самылкина Н.Н. Современные средства оценивания результатов обучения. – М.: БИНОМ, 2007. – 172 с.
2. Звонников В. И. Современные средства оценивания результатов обучения. – М.: Академия, 2007. – 222 с.
3. Станкевич Т.Г. Технология оценивания качества подготовки студентов вузов на основе многовариантных тестовых заданий: автореф. дисс. ... канд. пед. наук / Волжский гос. инж.-пед. ун-т. – Н. Новгород, 2008.
4. Аванесов В.С. Композиция тестовых заданий. – М.: Центр тестирования, 2002. – 240 с.

УДК 377

ДЕМОНСТРАЦИОННЫЙ ЭКЗАМЕН-ФОРМА ИТОГОВОЙ АТТЕСТАЦИИ В СПО

**АЛЕКСЕЕВА ЛЕНА НИКОЛАЕВНА,
БУСКАРОВА МАТРЕНА ФЕДОТОВНА,
ГРЯЗНУХИНА МАРИЯ МАРКОВНА**

преподаватели кафедры ЭОИС Колледжа инфраструктурных технологий
ФГАОУ ВО СВФУ им.М.К.Аммосова

Аннотация: в статье проанализирован опыт проведения демонстрационного экзамена в Колледже инфраструктурных технологий СВФУ, выделены проблемы и пути их решения.

Ключевые слова: демонстрационный экзамен, Worldskills Russia, экспертная группа, компетенция, Skills паспорт, Хакатон.

DEMO EXAM-FORM OF FINAL ATTESTATION IN SPO

**Alekseeva L.N.,
Buskarova M.F.,
Gryaznukhina M.M.**

Annotation: the article analyzes the experience of conducting a demonstration exam at the College of Infrastructure Technologies of NEFU, identifies problems and solutions.

Key words: demonstration exam, Worldskills Russia, expert group, competence, Skills passport, Hackathon.

Демонстрационный экзамен – форма оценки соответствия уровня знаний, умений, навыков студентов и выпускников, осваивающих программы подготовки квалифицированных рабочих, специалистов среднего звена, позволяющих вести профессиональную деятельность в определенной сфере и (или) выполнять работу по конкретным профессиям или специальностям в соответствии со стандартами Worldskills Russia.

Включение формата демонстрационного экзамена в процедуру государственной итоговой аттестации обучающихся по ФГОС СПО по ТОП-50 обязательно. И является независимой оценки качества подготовки кадров, содействующая решению нескольких задач системы профессионального образования и рынка труда без проведения дополнительных процедур. Демонстрационный экзамен выпускников колледжа проводится с целью определения уровня знаний, умений, навыков, позволяющих вести профессиональную деятельность в определенной сфере и выполнять работу по конкретным профессиям и специальностям в соответствии со стандартами WS.

Пилотная апробация демонстрационного экзамена в Колледже инфраструктурных технологий СВФУ была проведена по компетенциям: «Программные решения в бизнесе», «Веб-дизайн и разработка». По компетенции «Программные решения в бизнесе» экзамен сдавали 11 студентов 3 курса, обучающихся по специальности 09.02.03 «Программирование в компьютерных системах». По компетенции «Веб-дизайн и разработка» экзамен сдавали 10 студентов 1 курса, обучающихся по специальности 09.02.07 «Информационные системы и программирование».

Проведение демонстрационного экзамена осуществлялось в соответствии с методикой Союза WorldSkills Russia. Во время сдачи демонстрационного экзамена выпускники выполняли модульные

задания уровня финала Национального чемпионата «Молодые профессионалы» (WorldSkills Russia) - 2019. Демонстрационный экзамен проходил в рамках промежуточной аттестации на специально организованных и оснащенных в полном соответствии с требованиями Worldskills экзаменационных площадках, которые располагались в лабораторном комплексе КИТ СВФУ.

В состав экспертной группы вошли представители ГБУ РС(Я) «Национальное агентство «Информационный центр при Главе РС(Я)», Академия Наук РС(Я), ГАУ РС(Я) «Республиканская больница №1 Национальный центр медицины», данные эксперты прошли обучение и получили свидетельства на право участия в оценке демонстрационного экзамена по стандартам Worldskills. В рамках общения представителей образовательной организации и предприятий на площадке демонстрационного экзамена были установлены партнерские связи по включению работодателей в образовательный процесс в форме сетевого взаимодействия. Представители работодателей проявляли повышенный интерес к такой форме проведения аттестации, обращали особое внимание на выполнение практического задания в режиме реального времени, что позволило объективно оценить уровень подготовки выпускников. Проведение демонстрационного экзамена способствовало трудоустройству выпускников, поступлению в ВУЗ. Например, Иванов М. поступил на работу в ООО «Му Топе», Андреева З., Афанасьев В., Лаврентьев А, Плотников Г., Сергеева К., Шадрин И. поступили в СВФУ, набрав дополнительные баллы по Skills паспортам. По итогам демонстрационного экзамена экспертами был отмечен высокий уровень подготовки выпускников и их готовности к самостоятельной профессиональной деятельности. Все эксперты и представители работодателей, посетившие площадку, отметили эффективность новой формы оценки качества подготовки выпускников - демонстрационного экзамена как независимой оценки качества подготовки кадров.

Результаты ДЭ позволили сделать вывод об эффективности образовательного процесса подготовки специалистов по специальности «Информационные системы и программирование», о качестве отбора содержания образования, эффективности используемых педагогических технологий и средств обучения;

Участие в демонстрационном экзамене дает выпускникам привилегию при поступлении в ВУЗ и на трудоустройство, так как получает Skills паспорт. И имеет преимущества при трудоустройстве:

- опыт работы с современными оборудованьями, актуальными программами;
- сформированные профессиональные качества: ответственность, умение концентрироваться, принятие оптимальных решений при экстремальных ситуациях.

Проведение демонстрационного экзамена приводит к успешным результатам, если:

- совместная работа педагогического коллектива и работодателей по корректировке учебного процесса позволит обеспечить направленность процесса обучения на решение профессиональных задач;

- будут оценивать независимые эксперты по методике оценивания WSR, обеспечивая максимальную объективность оценки.

- дает возможность выпускникам подтвердить свою квалификацию в соответствии с требованиями международных стандартов WorldSkills без дополнительных испытаний и получить предложение о трудоустройстве.

При подготовке и проведении демонстрационного экзамена мы столкнулись со следующими проблемами:

- соответствие материально- технического обеспечения площадок требованиям, которые каждый год меняются и обновляются;

- неизбежное повышение затрат на расходные материалы, оплату экспертов;

- привлечение работодателей в оценке демонстрационного экзамена, обучение сторонних экспертов;

- организация подготовки студентов, заинтересованности студентов к получению Skills паспорта.

Для решения этих проблем необходимо говорить о формировании принципиально новой модели привлечения участников процесса, внедрение принципа открытости оценочных процедур, интеграции в данный процесс дополнительных заинтересованных и инвесторов.

Таблица 1

Соответствие задания учебному плану

Модули задания демонстрационного экзамена	код	ПМ, МДК, ОП	семестры
Модуль 3: Реализация алгоритма и расчетов Разработка и реализация алгоритма и расчетов какой-либо из основных функций предметной области	ОП.04	Основы алгоритмизации и программирования	1, 2
Модуль 1: Проектирование базы данных и импорт Анализ исходных файлов данных, описания предметной области, проектирование на их основе структуру данных. Приведение исходных файлов, данных к виду, подходящему для импорта. Импорт исходных данных разного формата	ОП.08	Основы проектирования баз данных	1
ПМ.01. Разработка модулей программного обеспечения для компьютерных систем			
Модуль 2: Разработка Создание настольного приложения, различных окон, таблиц, форм для заполнения, работа с базой данных. Модуль 3: Реализация алгоритма и расчетов Разработка и реализация алгоритма и расчетов какой-либо из основных функций предметной области.	МДК.01.01	Разработка программных модулей	3, 4
Модуль 4: Тестирование Разработка тест-кейсов, модульных тестов, реализация интеграционного тестирования	МДК.01.02	Поддержка и тестирование программных модулей	5, 6
Модуль 2, модуль 4	УП.01.01	Учебная практика	2, 4, 6
Модуль 2, модуль 4	ПП.01.01	Производственная практика	2, 4, 6
ПМ.02 Осуществление интеграции программных модулей			
Модуль 5: Структура проекта 29 Организация файловой структуры проекта, уместное использование принципов ООП, соблюдение культуры кодирования.	МДК.02.01	Технология разработки программного обеспечения	5
Модуль 6: Общий профессионализм решения В общем профессионализме решения учитывается возможность развития информационной системы другими разработчиками, соответствие руководству по стилю заказчика, обратная связь системы с пользователем, стабильная работа всех разработанных программ, стиль кода на протяжении разработки всей системы	МДК.02.01	Технология разработки программного обеспечения	5
Модуль 2: Разработка Создание настольного приложения, различных окон, таблиц, форм для заполнения, работа с базой данных	МДК.02.02	Инструментальные средства разработки программного обеспечения	4
Модуль 2, модуль 5, модуль 6	УП.02.01	Учебная практика	4, 6
Модуль 2, модуль 5, модуль 6	ПП.02.01	Производственная практика	4, 6
ПМ.11 Разработка, администрирование и защита баз данных			
Модуль 1: Проектирование базы данных и импорт Анализ исходных файлов данных, описания предметной области, проектирование на их основе структуру данных. Приведение исходных файлов, данных к виду, подходящему для импорта. Импорт исходных данных разного формата.	МДК.11.01	Технология разработки и защиты баз данных	1, 2
Модуль 3: Реализация алгоритма и расчетов Разработка и реализация алгоритма и расчетов какой-либо из основных функций предметной области	МДК.11.02	Язык программирования SQL	3, 4
Модуль 1, модуль 3	УП.11.01	Учебная практика	2, 4
Модуль 1, модуль 3	ПП.11.01	Производственная практика	2, 4

В этом учебном году участвовали в конкурсах:

- на представление в 2019 году грантов из федерального бюджета в форме субсидий юридическим лицам в рамках реализации мероприятия «Государственная поддержка профессиональных образовательных организаций в целях обеспечения соответствия их материально – технической базы современным требованиям» федерального проекта «Молодые профессионалы» (Повышение конкурентноспособности профессионального образования)» национального проекта «Образование» государственной программы «Развитие образования»;
- проектов по обеспечению соответствия материально-технической базы образовательной организации, реализующей образовательные программы среднего профессионального образования, современным требованиям.

Колледж инфраструктурных технологий Северо-Восточного федерального университета признан лауреатом в номинации «Лучший инновационный колледж» III Всероссийского конкурса «100 лучших вузов России» и лауреатом конкурса «Лучшие колледжи РФ-2019».

В рамках юбилейных мероприятий проводили Республиканский Хакатон – «DeveProFut» («Development Project Future») с участием более 100 студентов из разных уголков нашей Республики, с привлечением работодателей. Формат Хакатона позволяет объединить участников различных профессий, с различными уровнями знаний и навыков, и дать им возможность познакомиться с новой предметной областью под руководством специалистов-практиков. Хакатон способствует привлечению работодателей из сферы IT в образовательный процесс, повышает интерес к выпускникам по вопросам трудоустройства и студентам, как к будущим специалистам.

Подготовка к демонстрационному экзамену должна проводиться, начиная с 1 курса по сквозным программам. Например, для компетенции «Программные решения для бизнеса» по специальности «Информационные системы и программирование» квалификация «Программист» по учебному плану реализуется в рамках спец дисциплин и профессиональных модулей (Таблица 1)

В заключение следует отметить, что разрешение выше обозначенных противоречий становится возможным путем комплексной модернизации системы проведения экзаменационных процедур по итогам освоения программ подготовки рабочих и специалистов в СПО.

Список литературы

1. Инструкция по подготовке и проведению демонстрационного экзамена по стандартам WSR для главных экспертов. - Союз «Агентство развития профессиональных сообществ и рабочих кадров «WSR». – М. – 2017. – 10 с.
2. Кодекс этики движения «Молодые профессионалы» (WSR) от 22.07.2014 - Союз «Агентство развития профессиональных сообществ и рабочих кадров «WSR». – М. – 2017. – 6 с.
3. Методика организации и проведения демонстрационного экзамена по стандартам WSR. // Приложение №1 к приказу Союза «Агентство развития профессиональных сообществ и рабочих кадров «WSR» от «30» ноября 2016 г. № ПО/19. – М. – 18 с.
4. Положение об экспертном сообществе WSR. Утверждено Протоколом правления Союза «Агентство развития профессиональных сообществ и рабочих кадров «Молодые профессионалы (WSR)» №08 от 21.06.2017 (Одобрено Решением Экспертного совета при Союзе «Агентство развития профессиональных сообществ и рабочих кадров «Молодые профессионалы (WSR)» (протокол № 21/03 от 08.03.17). – М. – 17 с.
5. Павлова О.А. Демонстрационный экзамен: приоритеты образовательной политики в СПО и новая реальность для образовательных организаций. // Дополнительное профессиональное образование в стране и мире. – 2016. – № 5–6 (27–28).
6. Регламент финала национального чемпионата «Молодые Профессионалы» (WSR) – Утверждено Правлением Союза (Протокол №1 от 09.03.2017). Изменения внесены Правлением Союза (Протокол №4 от 25.04.2017). – М. – 84 с.

УДК 373.1

ДУХОВНО-НРАВСТВЕННОЕ ВОСПИТАНИЕ МЛАДШИХ ШКОЛЬНИКОВ НА ВНЕУРОЧНЫХ ЗАНЯТИЯХ ПО ИЗОБРАЗИТЕЛЬНОМУ ИСКУССТВУ

МАНАФОВА ЮЛИЯ МАМЕДОВНА

Магистрант

ФГАОУ ВО «Белгородский государственный национальный исследовательский университет»

Научный руководитель: Иващенко Елена Викторовна

к.п.н., доцент

ФГАОУ ВО «Белгородский государственный национальный исследовательский университет»

Аннотация: Статья посвящена одной из актуальных проблем начальной школы. Автор рассматривает педагогические условия, способствующие духовно-нравственному воспитанию младших школьников на внеурочных занятиях по изобразительному искусству.

Ключевые слова: духовно-нравственное воспитание, внеурочная деятельность, изобразительное искусство.

SPIRITUAL AND MORAL EDUCATION PRIMARY SCHOOL STUDENTS IN EXTRACURRICULAR ACTIVITIES ON FINE ARTS

Manafova Julia Mamedova*Scientific adviser: Ivashchenko Elena Viktorovna*

Abstract: the Article is devoted to one of the actual problems of primary school. The author considers the pedagogical conditions that contribute to the spiritual and moral education of younger students in extracurricular classes in fine arts.

Key words: spiritual and moral education, extracurricular activities, fine arts.

Проблема духовно-нравственного воспитания подрастающего поколения становится все более актуальной в современном обществе, так как все чаще отмечаются такие негативные явления, как нарастание жестокости, агрессивности, проявления эмоциональной ограниченности, замкнутости на собственных интересах. Духовно-нравственное развитие и воспитание младших школьников – это основа всех основ. В этом возрасте от того, что вложил педагог в душу ребенка, будет зависеть, чего он достигнет в дальнейшем, как будет строить свои отношения с окружающим его миром.

Анализ литературы по теме исследования показывает, что вопросы духовно-нравственного воспитания подрастающих поколений изучались достаточно широко, начиная с древних времен. Разработкой проблем духовно-нравственного воспитания личности занимались философы, педагоги, психологи.

В Концепции духовно-нравственного развития и воспитания личности гражданина России дается следующее определение: «духовно-нравственное воспитание личности гражданина России – педагоги-

чески организованный процесс усвоения и принятия обучающимся базовых национальных ценностей, имеющих иерархическую структуру и сложную организацию» [1].

На наш взгляд, огромными возможностями для духовно-нравственного воспитания младших школьников обладает внеурочная деятельность по изобразительному искусству. Под внеурочной деятельностью в рамках реализации ФГОС НОО понимается образовательная деятельность, осуществляемая в формах, отличных от классно-урочной, и направленная на достижение планируемых результатов освоения основной образовательной программы.

На основе изучения педагогической и методической литературы можно выделить следующие формы внеурочной деятельности по изобразительному искусству: кружок, изостудия, факультатив, конференция, игра, встреча, спектакль, экскурсии в театры и музеи, культпоход, конкурс, выставка детских рисунков, поделок и творческих работ учащихся, олимпиада и др.

Кружок – наиболее распространенная форма внеурочной деятельности в начальной школе, которая решает следующие задачи: воспитание эстетического вкуса детей, развитие интереса к изобразительному и декоративно-прикладному творчеству; формирование у школьников изобразительной грамоты; знакомство с основами художественных промыслов и ремесел; воспитание творческого отношения к любому делу; развитие у учащихся фантазии, творческих способностей; развитие эмоциональной отзывчивости обучающихся, их умения оценивать и строить жизнь по законам красоты.

Искусство – это наиболее эффективное средство развития духовного мира ребенка, его нравственных представлений, а также эмоциональной сферы. Очень важен выбор произведений искусства для рассмотрения и анализа с учениками, так как в них отображается внутренний духовный мир художника, поэта, композитора. Эмоциональная насыщенность произведений искусства оказывает сильное воздействие на развитие духовного мира учащихся.

В программы по изобразительному искусству включены темы, которые играют важнейшую роль в *духовно-нравственном воспитании* младших школьников: «Материнство», «Мудрость старости». В процессе изучения этих тем обучающиеся анализируют произведения художников, в которых выражены определенные чувства, отношение к старшим людям. В ходе практической работы дети рисуют портреты своих любимых мам, бабушек и дедушек. Также очень важной для духовно-нравственного воспитания обучающихся является тема «Сопереживание», которая помогает младшим школьникам преодолеть эгоизм, почувствовать радости и страдания другого человека или животного. Выполнение подобных заданий способствует не только освоению духовно-нравственных ценностей и опыта предшествующих поколений, но и формированию у младших школьников таких важнейших личностных качеств как доброта, сострадание, милосердие, любовь к близким, уважение к старшим.

Важнейшим педагогическим условием духовно-нравственного воспитания младших школьников на занятиях по изобразительному искусству является выбор педагогом значимых в духовно-нравственном аспекте объектов художественной деятельности, способствующих расширению представлений о нравственных ценностях [2].

На внеурочных занятиях могут использоваться различные методы, способствующие духовно-нравственному воспитанию. Одним из эффективных методов является беседа, сопровождающаяся демонстрацией произведений художников. В ходе бесед, анализируя картины художников, педагог может затрагивать темы, способствующие формированию нравственных качеств ребенка. Например, картины исторического и батального жанров влияют на формирование у младших школьников чувства патриотизма. Изучение картин бытового или портретного жанра помогает раскрыть тему семейного воспитания, способствует формированию у учеников представлений о крепкой семье, добрых, заботливых взаимоотношениях между членами семьи. Знакомство с творчеством художников-пейзажистов способствует познанию детьми красоты русской природы, окружающего мира, воспитанию любви к родной земле, природе, желание заботиться о ней и защищать.

Необходимо отметить, что все знания, полученные в ходе беседы об изобразительном искусстве, должны закрепляться в ходе практических работ. Любая тема по искусству, – отмечает Б.М. Неменский, – «должна быть не просто изучена, а прожита, т.е. пропущена через чувства ученика, а это возможно лишь

в деятельностной форме, в форме личного творческого опыта. Только когда знания и умения по искусству становятся лично значимыми, связываются с реальной жизнью и эмоционально окрашиваются, происходит развитие личности ребенка, формируется его ценностное отношение к миру» [3, с.10].

Не менее важным условием духовно-нравственного воспитания школьников является использование на занятиях литературных и музыкальных произведений.

Такого мнения придерживаются Б.М. Неменский, Б.П. Юсов, которые считают, что обращение к музыке и поэзии усиливает эмоциональность урока, активизирует эстетическое восприятие, воздействует на образное мышление учащихся [4, с.24]. Например, изучение и анализ произведений великих художников-пейзажистов (И.К. Айвазовского, А.И. Куинджи, И.И. Левитана, В.Д. Поленова, И.И. Шишкина и др.), более эффективно будет проходить при обращении к стихам А.С. Пушкина, Ф.И. Тютчева, А.А. Фета и др. Превосходные мастера русского пейзажа, они глубоко чувствовали природу и сумели проникновенно рассказывать о её красоте и неповторимости. Кроме того, полезно обращение к музыке русских композиторов П.И. Чайковского, С.В. Рахманинова, Н.А. Римского-Корсакова и др., которые отразили красоту родной природы. Музыка – одно из средств, которое глубоко проникает в душу, заставляет детей радоваться и печалиться, волноваться и переживать, поэтому на уроках рисования уместно использовать музыкальные фрагменты.

Важное значение для духовно-нравственного воспитания детей имеют не только беседы и практические занятия, но и экскурсии, участие в выставках и различных социальных и благотворительных акциях, таких как школьные ярмарки, подготовка подарков для ветеранов или одиноких стариков, для детей-сирот, которые будут способствовать преодолению эгоизма, формированию чувства сострадания.

Таким образом, можно отметить, что внеурочные занятия по изобразительному искусству играют важную роль в духовно-нравственном воспитании младших школьников.

Список литературы

1. Данилюк А.Я. Концепция духовно-нравственного развития и воспитания и личности гражданина России / А.Я. Данилюк, А.М. Кондаков, В.А. Тишков. – М.: Просвещение, 2010. – 24 с.
2. Сокольникова Н.М. Изобразительное искусство и методика его преподавания в начальной школе. – М.: Изд. центр «Академия», 1999. – 368 с.
3. Неменский Б.М. Особенности обучения школьников по программе Б.М. Неменского «Изобразительное искусство и художественный труд»: Лекции 5-8. – М.: Педагогический университет «Первое сентября», 2007. – 136 с.
4. Юсов Б.П. Изобразительное искусство в начальных классах. – Минск, 1986. – 164 с.

УДК 37.011.31

ИГРОВЫЕ ТЕХНОЛОГИИ И ИХ ПРИМЕНЕНИЕ НА УРОКАХ В НАЧАЛЬНОЙ ШКОЛЕ

КАБАРДАЕВА ДИАНА АРСЕНОВНА

студент кафедры педагогики и методики начального образования
ТИ(ф) «Северо-Восточный федеральный университет имени М.К. Аммосова»
г. Нерюнгри, Россия

Научный руководитель: Мамедова Лариса Викторовна

кандидат педагогических наук кафедры педагогики и методики начального образования
ТИ(ф) «Северо-Восточный федеральный университет имени М.К. Аммосова»,
г. Нерюнгри, Россия

Аннотация: в статье рассматривается вопрос необходимости использования игровых технологий на уроках в начальной школе, отличительным особенностям и условиям проведения игр в рамках школы. Рассматриваются преимущества игровых технологий перед традиционной учебной деятельностью и предлагаются элементы игровой деятельности для различных этапов урока.

Ключевые слова: начальная школа, игра, педагогическая игра, игровые технологии, игровая деятельность.

GAMING TECHNOLOGIES AND THEIR APPLICATION IN THE CLASSROOM IN ELEMENTARY SCHOOL

Kabardaeva Diana Arsenovna*Scientific adviser: Mamedova Larisa Viktorovna*

Abstract: the article is devoted to the need for the use of game technologies in the classroom in primary school, the distinctive features and conditions of games in the school. The advantages of game technologies over traditional educational activities are considered and the elements of game activities for different stages of the lesson are proposed.

Key words: primary school, game, pedagogical game, game technology, game activity.

Современные педагоги сталкиваются с проблемой перенасыщенности современных школьников информацией. Телевидение, радио, Интернет обрушивают на детей огромное количество информации, повышают нагрузку. Актуальной задачей школы является формирование у детей умения отбирать и оценивать информацию. Одной из форм обучения, развивающей такие умения является игра, способствующая практическому использованию знаний, полученных в урочное и внеурочное время [2].

Известно, что невозможно удержать интерес и внимание детей на протяжении всего урока. Один из видов работ, которые можно применять в качестве изменения формы работы – это педагогическая игра. Игра — это естественная для ребенка и гуманная форма обучения. Обучая посредством игры, мы учим детей не так, как нам, взрослым, удобно дать учебный материал, а как детям удобно и естественно его взять.

В мировой педагогике игра рассматривалась, как соревнование или состязание между играющими, действия которой ограничены определёнными условиями или правилами и направлены на достижение определённой цели.

Ш.А. Амонашвили считал, что без педагогической игры невозможно вовлечь ребёнка в мир знаний, сделать его активным участником и творцом урока [1].

К.Д. Ушинский советовал включать элементы занимательности, игровые моменты в учебный труд детей, чтоб процесс познания был более продуктивным [3].

Игровые технологии являются одной из уникальных форм обучения, которая позволяет сделать интересной и увлекательной не только работу учащихся на творческо-поисковом уровне, но и будничные шаги изучения учебной дисциплины.

Понятие игровые педагогические технологии включает достаточно обширную группу методов и приёмов организации педагогического процесса в форме различных педагогических игр.

Отличительным признаком педагогической игры является чётко поставленная цель обучения и соответствующий педагогический результат [2].

При организации игр необходимо продумывать следующие вопросы методики:

- 1) целеполагание (какие умения и навыки будут усвоены в процессе игры, какому моменту игры надо уделить особое внимание);
- 2) планирование (сколько учеников будут принимать участие, материалы и пособия, правила игры, какое время будет продолжаться игра);
- 3) реализации цели (на каком этапе урока её применить это зависит от дидактических и педагогических целей игры);
- 4) анализ результатов (Как обеспечить более активное участие детей в игре, какие изменения внести, чтобы повысить интерес и активность детей. Подведение итогов должно быть чётким и справедливым).

Использование игровых методик является важным средством воспитания и обучения. Основные виды игр, используемые на уроках:

-Дидактическая игра - специально создаётся или приспособляется для цели обучения. Создаётся учителем, цель игры – учебная, усвоение ЗУН.

-Ролевая игра – структурированная обучающая ситуация, в которой человек принимает на себя определённую социальную роль и демонстрирует определённое поведение, которое соответствует этой роли. Компоненты: задача игры, содержание, сюжет, правила, средства, роли, игровые действия, игровая ситуация и результат.

-Деловая игра – имитационное игровое моделирование, которое обуславливает заинтересованность каждого участника в глубоком изучении проблемы.

Классификация по структурным элементам урока включает: игры для изучения нового материала, закрепления, проверки знаний, обучающие игры, релаксационные игры- паузы [1].

Можно отметить элементы игровой деятельности, которые можно использовать на каждом уроке:

-введение в тему урока: викторины, шифровки, кроссворды, ребусы, чайнворды, филворды, шарды, головоломки, предметное лото, объяснение пословиц и поговорок;

-актуализация знаний: блиц-турнир, да-нет, верю-не верю, продолжите фразу, снежный ком;

-изучение нового материала: урок-интервью, игра – реставрация (с пропущенными словами по новой теме), три предложения (передать содержание нового материала тремя простыми предложениями.), урок путешествие повторяется пройденное., путевые заметки с правилами, урок – экскурсии в страны, города, эпохи, урок – сказка. Можно дать карточки с началом текста и продолжить;

-систематизация и обобщение знаний и умений: лото (найди соответствия между понятиями и их признаками.), логически цепочки, кто быстрее, третий лишний, почта (положить в карман и не ошибиться адресом), найди лишний (найди ошибки)

-физкультминутка: предметные физкультминутки, связанные с новой или уже изученной темой.

Таким образом, можно сделать вывод, что игровые технологии повышают эффективность учебного процесса, уменьшают время на изучение нового материала и превращают обучение в творческое и увлекательное занятие.

Список литературы

1. Амонашвили, Ш.А. Школа жизни [Текст] / Ш.А. Амонашвили// Учительская газета. –1996. – №15. – С. 23-28.
2. Кукушин, В.С. Теория и методика обучения [Текст] / В.С. Кукушин. –Ростов н/Д.: Феникс, 2005. – 474 с.
3. Ушинский, К.Д. Психологические и логические основы обучения [Текст] /К.Д. Ушинский//Избр. пед. Соч.: в 2 т. – М.,1954.-Т.2. –1948. –483 с.

УДК 378.147

ПРОФЕССИОНАЛЬНО – ОРИЕНТИРОВАННОЕ ОБУЧЕНИЕ ИНОСТРАННОМУ ЯЗЫКУ С ПРИМЕНЕНИЕМ ИННОВАЦИОННЫХ ОБРАЗОВАТЕЛЬНЫХ ТЕХНОЛОГИЙ В ТЕХНИЧЕСКОМ ВУЗЕ

БАРЫБИН АЛЕКСЕЙ ВАЛЕНТИНОВИЧ

к.п.н., доцент, заведующий кафедрой
Егорьевский технологический институт (филиал)
ФГБОУ ВО МГТУ «СТАНКИН»

Аннотация: В статье рассматривается потребность в использовании инновационных технологий, ориентированных на будущую профессиональную деятельность выпускника и нацеленных на формирование иноязычной профессионально-ориентированной компетенции студентов технических специальностей при обучении иностранному языку.

Ключевые слова: Инновационные технологии, языковой портфолио, иноязычная профессионально-ориентированная компетенция, компонентный состав, профессиональная деятельность.

PROFESSIONAL-ORIENTED FOREIGN LANGUAGE TRAINING WITH THE USE OF INNOVATIVE EDUCATIONAL TECHNOLOGIES IN A TECHNICAL UNIVERSITY

Barybin Aleksey Valentinovich

Abstract: The article considers the need for the introduction of innovative technologies in the process of teaching a foreign language in a technical University, focused on the future professional activity of the graduate and aimed at the formation of foreign language professionally-oriented competence of students of technical specialties.

Key words: Innovative technologies, language portfolio, foreign language professionally-oriented competence, component structure, professional activity.

Расширение и качественные изменения области профессиональной деятельности будущих специалистов-инженеров обуславливает дальнейшее развитие системы высшего технического образования. В сферу профессиональных обязанностей входят вопросы, имеющие отношение к установлению и поддержанию деловых контактов с зарубежными партнерами на взаимовыгодных условиях. Анализ содержания компетенций, которые формируются у будущего специалиста согласно Федеральным государственным образовательным стандартам высшего образования по машиностроительным направлениям указывает на то, что в сущности подготовка молодого специалиста на современном уровне связана с обеспечением его конкурентоспособности на внешнем рынке, что невозможно без использования иностранного языка. Анализ ФГОС показал, что среди прочих компетенций, следующие так или иначе направлены на решение этой задачи [6,7]- это и умение вести устную и письменную межлич-

ностную и межкультурную иноязычную коммуникацию, и умение работать в команде, при толерантном восприятии социальных, этнических, конфессиональных и культурных различий, и умение решать стандартные задачи из профессиональной сферы деятельности на основе аккумуляции информации из зарубежных источников, и умение учитывать отечественный и зарубежный опыт, а также современные тенденции технического развития, умение участвовать в научно-исследовательских разработках по профилю подготовки: систематизировать информацию, принимать участие в экспериментах, обрабатывать полученные данные.

Формирование вышеназванных компетенций требует от студентов технических вузов владения способностью изучать, анализировать и использовать международный опыт по профилю подготовки, что в свою очередь диктует острую потребность в использовании инновационных профессионально-ориентированных технологий в процессе обучения иностранному языку и когда ставится задача формирования общекультурного потенциала будущего специалиста, который включает социолингвистические знания о традициях, самобытности, литературе, искусстве народа страны изучаемого языка. Эти знания будут необходимы при проведении переговоров с зарубежными партнерами, для налаживания тесных контактов и более полного понимания потребностей партнеров.

Для этого у студентов должна быть сформирована шкала ценностей, с которой они могли бы сверять собственные достижения в изучении иностранного языка. Этому эффективно помогает применение технологии языкового портфеля (портфолио), в основу которого положены Общеευропейские компетенции владения иностранным языком [4]. Такая технология является инструментом самооценки собственного познавательного, творческого труда обучаемого, рефлексии его собственной деятельности. Портфолио – многокомпонентный продукт, подробное описание которого, а также основополагающих идей, заложенных в общероссийский проект под одноимённым названием, дается в работах Полат Е.С. [5] и Гальсковой Н.Д. [2]. Метод портфолио является не частым в техническом вузе методом, но который позволяет студентам самостоятельно выбирать последовательность выполнения заданий обязательных и по выбору, индивидуально работать над решением задач, а также обсуждать результаты в сотворчестве на основе сотрудничества и взаимообогащения. Метод портфолио реализуется на основе проблемного, информативного материала.

В Егорьевском технологическом институте (филиале) ФГБОУ ВО МГТУ «СТАНКИН» разработана модель профессионально-ориентированного языкового портфеля (ПОЯП) для студентов, обучающихся по машиностроительным направлениям. В основу разработки проекта положены принципы компетентностного и личностно-ориентированного подходов, а сама методика рассчитана на студентов, изучавших иностранный язык в общеобразовательной школе и достигших, согласно международному стандарту, уровня владения языком А 2 («уровень выживания»).

Компонентный состав портфолио студента определялся исходя из анализа общекультурных, общепрофессиональных, и профессиональных компетенций и видов профессиональной деятельности, согласно Федеральным государственным образовательным стандартам высшего профессионального образования третьего поколения по машиностроительным направлениям подготовки. Портфель содержит пять разделов - по количеству видов профессиональной деятельности: проектно-конструкторская; производственно-технологическая; организационно-управленческая; научно-исследовательская и сервисно-эксплуатационная. «Каждый раздел включает достижения студента по освоению ряда иноязычных компетенций, связанных с соответствующей сферой профессиональной деятельности и формирующихся в процессе этой деятельности» [1, с.204].

Так, раздел, посвященный проектно-конструкторской виду деятельности, предназначен для отражения достижений студентов в этой области и включает продукты деятельности студентов по сбору и анализу исходных данных с использованием современных информационных технологий для проектирования технологических процессов из иноязычных аутентичных источников; формулирование на иностранном языке целей проектов с учетом нравственных аспектов деятельности; по описанию на иностранном языке источников опасностей в окружающей среде, рабочей зоне, на производственном предприятии и уровней опасностей.

Компонент, связанный с сервисно-эксплуатационной сферой, предназначен для разработки на

иностранном языке планов, программ и других текстовых документов, входящих в состав конструкторской, технологической и эксплуатационной документации; решения конкретных производственно-технологических задач с описанием их хода на иностранном языке; презентации составленных студентами на иностранном языке различного рода инструкций, спецификаций и т.п.

Раздел, посвященный организационно-управленческому направлению, содержит продукты деятельности студентов в области организации и планирования работы участников проекта; разработки различной документации на иностранном языке; разработки на иностранном языке предложений для включения в нормативно-правовые акты на уровне предприятия.

Раздел, посвященный научно-исследовательской деятельности, включает достижения по освоению профессионально-языковых компетенций, как поисковая, когнитивная, библиографическая и медиакомпетенция. Сюда студенты помещают различные продукты своей деятельности, связанной с изучением иноязычной научно-технической информации и зарубежного опыта в области разработки, эксплуатации, реорганизации машиностроительных производств, а также с подготовкой и оформлением отчетов по научно-исследовательским работам на иностранном языке; составлением терминологических словарей.

Кроме того, языковой портфолио включает таблицы для персональной оценки результатов деятельности студента в соответствии с общеевропейской шкалой уровней владения языками.

В создаваемых в ходе аудиторных занятий преподавателем ситуациях, адекватных будущей профессиональной деятельности происходит моделирование предметного содержания профессиональных обязанностей на иностранном языке, что помогает студентам понять их суть и сформировать образ профессионала, способного эффективно выполнять эту деятельность на уровне международных стандартов.

Список литературы

1. Барыбин А.В., Рогинко Е.В. Формирование содержания компонентов портфолио студента технического вуза в процессе изучения иностранного языка для специальных целей//Казанская наука.2014.№12.С.203-205
2. Гальскова Н.Д. Языковой портфель как инструмент оценки учащегося в области изучения иностранных языков // ИЯШ. 2000. №5. С. 6-11.
3. Европейский языковой портфель для России.- М.: МГЛУ; СПб: Златоуст, 2006.- 64 с.
4. Общеевропейские компетенции владения иностранным языком: Изучение, обучение, оценка.- М.: МГЛУ, 2003.- 256 с.
5. Полат Е.С. Портфель ученика, Иностранные языки в школе, №5-2000г., С. 22-27
6. Федеральный государственный образовательный стандарт высшего образования по направлению подготовки 15.03.05 «Технология машиностроения (уровень бакалавриата)», М.:Минобрнауки РФ, 2016.
7. Федеральный государственный образовательный стандарт высшего образования по направлению подготовки 15.03.04 «Автоматизация технологических процессов и производств (уровень бакалавриата)», М.:Минобрнауки РФ, 2015.

УДК 1174

АНАЛИЗ НОРМАТИВНО-ПРАВОВЫХ ДОКУМЕНТОВ РЕГИОНАЛЬНОГО УРОВНЯ НА ПОДГОТОВИТЕЛЬНОМ ЭТАПЕ СОЗДАНИЯ СЛУЖБЫ РАННЕЙ ПОМОЩИ В ДОУ

ЧИСТОВА ЕЛЕНА ВИТАЛЬЕВНА

Магистрант

ФГБОУ ВО «Новосибирский государственный педагогический университет»

Научный руководитель: Кузь Наталья Александровна

кандидат педагогических наук, доцент

ФГБОУ ВО «Новосибирский государственный педагогический университет»

Аннотация: в данной статье обосновывается актуальность работы Службы ранней помощи в дошкольном образовательном учреждении, описываются этапы создания; представлен анализ нормативно-правовых документов регионального уровня, выявляющий ряд основных проблем деятельности Службы ранней помощи в Новосибирской области.

Ключевые слова: Служба ранней помощи, дети с ограниченными возможностями здоровья, дети группы риска, нормативно-правовое обеспечение.

ANALYSIS OF REGIONAL LEGAL AND REGULATORY DOCUMENTS AT THE PREPARATORY STAGE OF THE ESTABLISHMENT OF THE EARLY ASSISTANCE SERVICE IN DOE

Chistova Elena Vitalievna*Scientific adviser: Natalia Kuz*

Abstract: this article describes the stages of creation of the early aid Service in a preschool educational institution, presents an analysis of legal documents of the regional level, revealing a number of main problems of the early aid Service in the Novosibirsk region.

Key words: early care Service, children with disabilities, children at risk, regulatory support.

Сегодня проблема качества управления образованием является актуальной и требует модернизации. Одним из приоритетов развития системы образования в нашей стране считается организация Службы ранней помощи, ориентированная на семьи, воспитывающие детей от 0 до 3 лет с ограничениями жизнедеятельности, в том числе детей с ограниченными возможностями здоровья, детей-инвалидов, а также детей группы риска.

Обоснованность актуальности ранней помощи опирается на данные многолетней исследовательской и практической деятельности отечественных (Т. Волосовец, В. Дмитриева, Э.Леонгард, Ю.Резенкова) и зарубежных (Д. Спайкер, Р. Файерштейн, Д.Фидлер) авторов, доказывающих, что раннее выявление отклонений в развитии ребенка, грамотно организованная ранняя коррекция и поддержка членов его семьи способны предупредить появление вторичных нарушений в развитии, обеспечить

максимальную реабилитацию, а для значительной части детей создать благоприятные возможности включения их в общий образовательный поток (интегрированное обучение) [1, с.2]. Актуальность ранней помощи детям с особыми потребностями обусловлена, в первую очередь, возрастанием численности новорожденных с проблемами здоровья. Так, по данным Т.В. Волосовец, доля здоровых новорожденных снизилась с 48,3 % до 36,5 %; до 80 % детей рождаются физиологически незрелыми; около 70 % новорожденных имеют перинатальную патологию [2].

Л.М. Кобрина, О.А. Денисова отмечают, что существующий порядок помощи детям, имеющим проблемы развития в раннем возрасте, не отвечает в полной мере потребностям семьи и не обеспечивает комплексной помощи, так как сосредоточивает внимание в основном на детях старшего дошкольного и младшего школьного возраста [3]. По мнению Н. Малофеева, раннее вмешательство позволит значительно снизить степень социальной недостаточности детей, достичь максимально возможного для каждого ребенка уровня общего развития, образования, интеграции в общество [4].

Учитывая снижение уровня здоровья детей в возрастном диапазоне от рождения до трёх лет, а также проанализировав состояние образовательной системы ДООУ, мы пришли к выводу о необходимости создания в дошкольном образовательном учреждении службы, которая бы на ранних стадиях проявления нарушений в развитии у дошкольников, проводила бы профилактические и коррекционные мероприятия - Службы ранней помощи.

Служба ранней помощи в дошкольном образовательном учреждении призвана обеспечить комплексное сопровождение индивидуального развития детей. Специалисты дошкольного учреждения – педагоги, психологи, дефектологи, логопеды объединяются, чтобы выявить детей группы риска, направить свои усилия на помощь каждому ребенку, испытывающему трудности в развитии, адаптации, а также оказать посильную помощь семьям, в которых эти дети воспитываются. Ранняя помощь может иметь коррекционный или профилактический характер. Организация Службы ранней помощи в ДООУ даст возможность значительной части детей с нарушениями в развитии влиться в общий образовательный поток на более раннем этапе возрастного развития. Можно ожидать уменьшение количества детей с ОВЗ, которые по достижении школьного возраста будут нуждаться в специализированном обучении.

Итак, целью создания Службы ранней помощи в ДООУ является оказание помощи детям с нарушениями развития, ограничением жизнедеятельности или с риском развития ограничений жизнедеятельности и семьям, их воспитывающих для улучшения функционирования ребёнка в повседневной жизни и адаптации в обществе.

Этапы создания Службы ранней помощи в ДООУ:

I этап – подготовительный

Цель: создание условий для организации Службы ранней помощи в ДООУ.

II этап – внедренческий

Цель: развитие необходимых условий и организация апробации внедрения Службы ранней помощи в ДООУ.

III этап – коррекционный

Цель: коррекция деятельности Службы ранней помощи.

IV этап – итоговый

Цель: оценка результатов внедрения Службы ранней помощи с учетом инновационных процессов в ДООУ.

Одним из планируемых результатов на подготовительном этапе создания Службы ранней помощи в ДООУ является формирование нормативно-правового обеспечения, регулирующего её деятельность, которое включает в себя документы международного, федерального, регионального, муниципального уровней, а также уровня образовательной организации.

Рассмотрим ключевые нормативно-правовые документы регионального уровня в Новосибирской области:

1. Распоряжение правительства Новосибирской области от 14.12.2016 №458-рп «Об утверждении концепции развития системы ранней помощи в Новосибирской области на период до 2020 года». Документ раскрывает сущность понятия системы ранней помощи, представляет комплекс мероприятий

по созданию региональной модели ранней помощи с опорой на материально-технические и кадровые ресурсы, сформированные в процессе реализации государственных программ Новосибирской области.

2. Постановление правительства Новосибирской области от 06.04.2011 N 129-п. о Порядке проведения неонатального скрининга в учреждениях государственной и муниципальной систем здравоохранения на территории Новосибирской области. Регулирует вопросы организации проведения в государственных и муниципальных учреждениях здравоохранения Новосибирской области массового обследования новорожденных на наследственные заболевания в целях их раннего выявления, своевременного лечения, профилактики инвалидности и развития тяжелых клинических последствий, снижения детской летальности от наследственных заболеваний.

3. Постановление правительства Новосибирской области от 31.07.2013 № 322-п (ред. от 27.03.2018) «Об утверждении государственной программы Новосибирской области «Развитие системы социальной поддержки населения и улучшение социального положения семей с детьми в Новосибирской области на 2014 - 2020 годы». В разделе «Социальная политика в сфере социальной поддержки и обслуживания инвалидов» обосновывается актуальность создания Службы ранней помощи, подтверждается её востребованность и необходимость расширения и развития в регионе.

4. Приказ от 16 августа 2017 г. № 714 о присвоении статуса ресурсного и стажировочного центра. Определяет государственное автономное учреждение социального обслуживания Новосибирской области «Реабилитационный центр для детей и подростков с ограниченными возможностями» (для лиц с дефектами умственного и физического развития) ресурсным и стажировочным, устанавливает основные направления центра по оказанию услуг ранней помощи.

5. Приказ Минтруда и соцразвития Новосибирской области от 14.12.2017 № 81 «Об утверждении комплекса мер по формированию современной инфраструктуры служб ранней помощи на территории Новосибирской области». Основным результатом Комплекса мер станет создание на территории Новосибирской области условий для эффективных изменений в системе ранней помощи детям-инвалидам, детям с ограниченными возможностями здоровья и семьям, их воспитывающим, способствующих достижению такими детьми максимально возможного уровня развития и социализации, повышению качества жизни детей от 0 до 3 лет, имеющих ограничения жизнедеятельности, и их семей.

Таким образом, анализ нормативно-правовых документов, регулирующих деятельность Службы ранней помощи в Новосибирской области, позволил выявить ряд проблем:

1. Отсутствие на региональном уровне примерных штатных нормативов для учреждений, оказывающих услуги ранней помощи.
2. Отсутствие дополнительного финансирования на оплату работы специалистов, оказывающих услуги ранней помощи.
3. Отсутствие сводной информации о существующих в регионе учреждениях различной ведомственной принадлежности, оказывающих услуги ранней помощи, о содержании их деятельности, оснащенности и кадровом составе.

Список литературы

1. Архипова Е.Ф. Логопедическая работа с детьми раннего возраста: учебное пособие для студентов пед. вузов – М.: АСТ: Астрель, 2007. - 224 с.
2. Волосовец Т.В. Состояние и перспективы развития системы ранней помощи детям в России / Ранняя психолого-медико-педагогическая помощь детям с особыми потребностями и их семьям: Материалы конференции. М., 2003, С. 12-16.
3. Кобрин Л.М. Принципы и направления абилитационной работы с детьми раннего возраста с нарушениями слуха / Актуальные проблемы коррекционной педагогики, специальной психологии и детской психиатрии: материалы междунар. науч.-практ. конф. 22–24 апреля 2009 г. – СПб.: ЛГУ им. А.С. Пушкина, 2009.
4. Малофеев Н.Н. О развитии службы ранней помощи семье с проблемным ребенком в Российской Федерации // Дефектология. – 2007 – № 6 – С.60-68.

УДК 37

РОЛЬ СИНЕСТЕЗИИ В РАЗВИТИИ ПРОСТРАНСТВЕННОГО МЫШЛЕНИЯ У СТУДЕНТОВ БУДУЩИХ ДИЗАЙНЕРОВ ЛАНДШАФТА

РУКАВИШНИКОВА ЕКАТЕРИНА ЛЕОНИДОВНА

кандидат педагогических наук,
доцент кафедры Ландшафтной архитектуры
РГАУ МСХА имени К.А.Тимирязева

Аннотация: Определить уровень развития пространственного мышления можно с помощью синестезии. Практическое значение синестезии очень велико для появления новых возможностей в развитии человека в разных сферах жизни. В области педагогики – это новые формы и методы обучения, вследствие чего – открытия в образовании, в том числе и профессиональном.

Ключевые слова: синестезия, пространственное мышление, перекодирование, визуализация, способность к воссозданию визуального образа по тактильному восприятию.

THE ROLE OF SYNESTHESIA IN THE DEVELOPMENT OF SPATIAL THINKING IN STUDENTS OF FUTURE LANDSCAPE DESIGNERS

Rukavishnikova Ekaterina Leonidovna

Abstract: it is possible to Determine the level of development of spatial thinking by means of synesthesia. The practical importance of synesthesia is very great for the emergence of new opportunities in human development in different spheres of life. In the field of pedagogy, these are new forms and methods of education, as a result-discoveries in education, including professional.

Key words: synesthesia, spatial thinking, recoding, visualization, ability to recreate a visual image by tactile perception.

Развитие пространственного мышления у будущих дизайнеров ландшафта – первостепенная задача, которая на начальном этапе учебы в вузе решается с помощью графических дисциплин. Особые трудности в освоении графических дисциплин испытывают студенты, которые в общеобразовательной школе не изучали предмет черчение, их около 70 процентов. Необходимо также отметить, что во вступительных испытаниях на специальность ландшафтного дизайнера в данном вузе нет творческого экзамена. По объективным и субъективным причинам у большей половины студентов возникают проблемы с усвоением дисциплин: инженерная графика, начертательная геометрия, архитектурная графика. Успешность в обучении графическим дисциплинам напрямую связана с наличием и развитием у студентов пространственного мышления.

Мы предположили, что в развитии пространственного мышления возможно задействовать синестезию. Ученые предполагают, что синестетами являются около 4% людей в мире, женщин среди синестетов больше, чем мужчин, количество синестетов может быть выше среди людей с аутизмом, левшей, людей с высоким уровнем эмпатии. Синестезия - это неврологическая особенность, при кото-

рой стимуляция одного сенсорного канала приводит к непроизвольной стимуляции другого. Синестет многое воспринимает особым образом, у него появляются дополнительные реакции на внешний мир в виде цвета, вкуса или прикосновения. Например, буквы, цифры, ноты могут иметь определенный цвет, вкус во рту, объемное изображение [2].

Психологи, неврологи, педагоги изучают синестезию для достижения лучшего понимания человека и осуществляемого им процесса познания и восприятия мира. Современная молодежь достаточно сильно отличается от своих родителей по многим причинам. Среди молодого поколения много представителей, так называемых детей «индиго» (детей с высоким уровнем интеллекта и творческим потенциалом, обладающих развитой интуицией), молодежь в наши дни легко и непринужденно общается со всем миром при помощи всякого рода гаджетов (поиск информации стал для них простым и мгновенным).

Видов синестезии достаточно много. Нами была выбрана пространственно-тактильная синестезия для определения связи между ощущением и мышлением. Мы не проводили начальный эксперимент по выявлению студентов – синестетов, так как мнения ученых расходятся: одни утверждают, что данная особенность врожденная, другие утверждают, что на появление у человека синестезии влияет окружающая обстановка и образ жизни. Существуют даже специальные упражнения, позволяющие подключать дополнительные органы чувств, стимулирующие развитие синестезии.

На подготовительном этапе исследования нами проводилась разработка и первичная апробация процедуры исследования, разработка инструкции, стимульного материала и системы оценивания.

Реализация исследования проводилась с опорой на следующие методики:

- Тест визуальной ретенции А. Бентона, направленный на исследование зрительной памяти, с последующим репродуцированием пространственного восприятия. Тест позволил выполнить анализ допущенных испытуемыми ошибок.

- Зрительно-моторный гештальт-тест Л. Бендер, направленный на исследование восприятия и зрительно-моторной координации. Тест помогает выполнить обработку и подсчет ошибок.

- Тест пространственного мышления И.С. Якиманской, В.Г. Зархина и Х.М. Кадаяс для диагностики уровня развития пространственного мышления у человека [1].

В эксперименте приняли участие 200 студентов будущих ландшафтных дизайнеров.

Целью проводимого эксперимента для студентов было – определить способность к воссозданию визуального образа по тактильному восприятию; для педагогов - проанализировать связь успешности перекодирования информации из тактильно-кинестетической модальности в визуальную с успешностью выполнения студентами графических заданий.

Эксперимент заключался в том, чтобы вслепую тактильно определить форму и размер представленных из картона фигур и изобразить их.



Рис. 1. Стимульные фигуры

Текст инструкции был таким: ощупывайте фигурки (их девять штук) под столом по очереди не видя их. Можете поворачивать фигурку в разные стороны, но не переворачивать. Фигурка должна оставаться глянцевой стороной вверх. Когда поймёте, что это за фигурка, зарисуйте ее. Задача: нарисовать как можно точнее по форме, по величине. Каждую фигурку нужно рисовать на отдельном листе бумаги.

На следующем этапе эксперимента были определены типичные ошибки в изображении фигур. Ошибки, допущенные респондентами, оценивались от 0 до 3 баллов, где 0-отсутствие ошибки, 2-балла-незначительная ошибка, 3 балла – значительная ошибка. Были выявлены следующие типы ошибок: увеличен / уменьшен размер фигуры, нарушены пропорции, пропущены вершины, композиция на листе, зеркальность, изменена величина угла, искривлены линии, добавлены лишние вершины, не соблюден наклон линий.

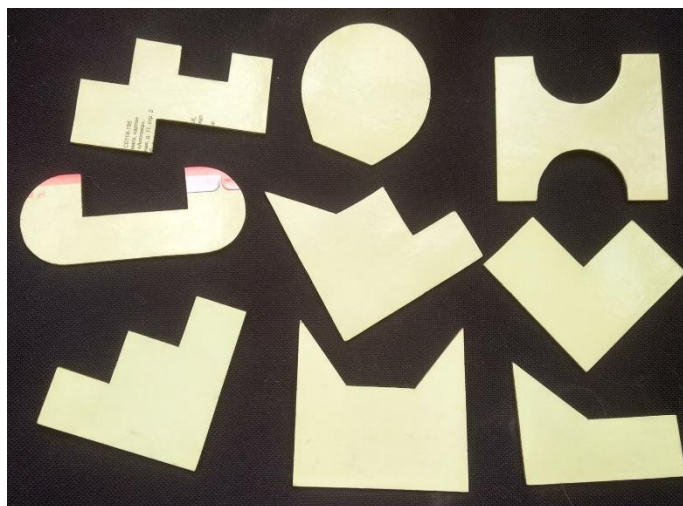

Рис. 2. Оценивание ошибок

Зарисовывание объекта на ощупь рассматривалась нами как перекодирование исходной информации тактильной в визуальную формально-абстрактную схему. Обычно человек фиксирует объекты от визуального к изображаемому, к кинетическому. В данном эксперименте наблюдался обратный процесс: от кинетического к визуальному.

В начале нами была предпринята попытка доказать связь способности к перекодированию от кинетических ощущений к визуализации с развитым пространственным мышлением. Предположения оправдались в части прямой зависимости верного изображения фигур с успешным освоением графических дисциплин и учебой в целом. Таким образом, можно предположить, что визуально-тактильная синестезия обеспечивает субъекту успешность в различных видах деятельности.

В ходе анализа полученных данных были также сделаны выводы в области психологии. По отсутствию связи между тактильным и визуальным процессом была получена информация о психологических характеристиках субъекта. Например, нарушение *пропорций* говорит о сниженном интеллекте человека. Как утверждают психологи, чувство пропорций самое главное в интеллекте. Увеличение пропорций также может быть признаком демонстративного поведения. Например, дети обделенные вниманием специально увеличивают изображения, чтобы их заметили. Нерациональная *композиция* фигурки на листе считается психологами как неуверенность в себе. Манера рисовать на краю, говорит о том, что есть страх открытого пространства, что человек хочет быть незаметным. *Искривление линий* в рисунке (пропуск вершины, скругление вершин) говорит о невнимательности. Но возможно это отсутствие связи между визуальным и тактильным. Наклон прямых линий говорит о том, что человек болезненно реагирует на замечания окружающих. Такому человеку требуется подбадривание наставника.

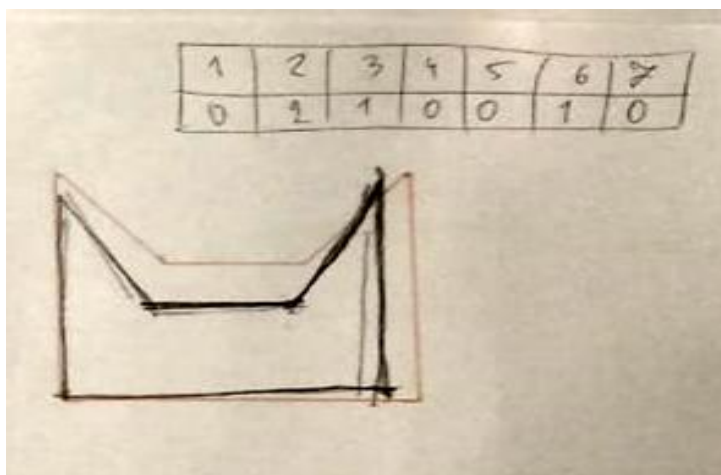
Как выяснилось, некоторым студентам необходимы постоянные тренировки подобного плана, так как визуализация тактильных стимулов как актуальная способность необходима будущим дизайнерам ландшафта. Есть основания предполагать, что важную роль в освоении профессии будущими ланд-

шафтными дизайнерами играет умение формировать вторичные перцептивные образы, то есть представлять теплопроводность материалов, их текстуру, запах, массу, вес.

В ходе эксперимента также установлено, что мыслительный процесс носит структурный, пространственный характер. А психическая деятельность, с привлечением индивидуальной синестезии обеспечивает процесс изображения форм по памяти, вносит свой вклад в развитие пространственного мышления. Вероятно, что если субъект хорошо оперирует пространственными свойствами объекта, то может организовать информацию, не обладающую пространственными характеристиками. Соответственно, оперирование обобщенными пространственными образами необходимое умение будущих специалистов создавать и представлять проект к воплощению.

Подводя итог вышесказанному можно сделать следующие выводы:

- Неразвитость у человека способности актуализировать визуальный образ объекта, воспринимаемого в другой модальности, приводит к затруднениям в репрезентации этого объекта и, как следствие, снижает эффективность деятельности, в том числе интеллектуальной и, в конечном счете, затрудняет общее развитие;

- У синестезии существует практическое значение ее необходимо изучать глубже и с разных сторон, чтобы использовать в различных аспектах жизни человека;

- Пространственное мышление развивается с раннего детства и заканчивается в подростковом возрасте, однако в течение жизни его возможно доразвить и даже самостоятельно. Люди с развитым пространственным мышлением не только хорошо читают чертежи и ориентируются в пространстве, но и наилучшим образом подготовлены к освоению любой профессии.

Список литературы

1. Белых С.Л., Мильчакова С.И. Способность к воссозданию визуального образа по тактильному восприятию и ее операционализация // Психологический журнал. 2008. № 3. С. 120-127.
2. Что такое синестезия: примеры и разновидности [Электронный ресурс].- Режим доступа: URL: <http://neurodoc.ru/bolezni/psycho/sinesteziya.html> (7.12.2019)

© Е.Л.Рукавишникова

УДК 373

ВИДЫ РАБОТ С КОНСТРУКТОРОМ НА ЗАНЯТИЯХ ПО КОНСТРУИРОВАНИЮ И РОБОТОТЕХНИКЕ С ДЕТЬМИ ДОШКОЛЬНОГО ВОЗРАСТА

ВИНОГРАДОВА ИРИНА ВИКТОРОВНА

воспитатель
МАДОУ ЦРР Д/С №111 г. Сыктывкара
магистрант
ФГБОУ ВО «СГУ им. Питирима Сорокина»

Аннотация: Занятия по робототехнике становятся элементом престижа в образовательных учреждениях, как организовать образовательную деятельность по робототехнике, чтобы развитие шло разнообразно, чтобы развивать не только навыки работы с конструктором, а развивать инженерное мышление.

Ключевые слова: образовательные конструкторы, робототехника, дошкольный возраст, виды конструирования

TYPES OF WORK WITH THE DESIGNER IN THE CLASSROOM DESIGN AND ROBOTICS WITH CHILDREN OF PRESCHOOL AGE

Vinogradova Irina Viktorovna

Abstract: Classes in robotics become an element of prestige in educational institutions, how to organize educational activities in robotics, so that the development was versatile, to develop not only the skills of working with a designer, and to develop engineering thinking.

Key words: educational constructors, robotics, preschool age, types of construction.

Конструирование с образовательными конструкторами и робототехническими наборами рассматривается авторами как важная предпосылка к формированию инженерного мышления, которое необходимо ребёнку уже с малых лет. Так же ребёнку дошкольного возраста необходимо получать представление о начальном моделировании, как о части научно-технического творчества. Основы моделирования, проектирования должны естественным образом включаться в процесс развития ребенка так же, как и изучение формы и цвета.

Практически все наборы по робототехническому конструированию обеспечены сопровождением с набором рекомендаций по организации работы и комплектом схем сборки некоторого количества моделей (проектов). В основной массе из рекомендаций разработчиками прописывается максимальное количество персон на один набор, возраст, рекомендованный для работы с данным конструктором. Некоторые разработчики, которые позиционируют конструкторы как «образовательные», разрабатывают и примерную программу использования конструкторов во время проведения специально организованной образовательной деятельности, прописывают интеграцию образовательных областей и тематику моделей (проектов). Также могут быть прописаны: рекомендуемое время на реализацию проекта и

возможные варианты для его усовершенствования (как выполнение домашнего творческого задания). В разных наборах есть свои плюсы и свои минусы, есть и тенденции общего масштаба всех линеек робототехнических конструкторов.

Для того, чтобы выполнять рекомендации производителя конструктора и разработчика примерной программы необходимо иметь такие конструкторы в каждой группе дошкольного учреждения, потому как выполнение проекта может длиться от одной недели до месяца. Так как на данном этапе экономического развития нашей страны робототехнические конструкторы имеются в очень ограниченном количестве, то педагоги, как правило, сводят весь проект к его сборке по схеме и программированию за одно занятие на котором далеко не всегда остаётся время на обыгрывание и рефлексию.

Родители, уверенные в том, что их дети прошли базовый курс по робототехнике, зачастую негодуют, по какой причине их ребёнок не набирает необходимое количество баллов по робототехническим олимпиадам и не занимает мест на робототехнических соревнованиях.

Некоторые родители, не жалея ничего для своих детей, покупают им дорогостоящие конструкторы домой, и не всегда довольны результатом: –«Всё что было по схемам собрали, больше ничего интересного».

Для развития конструктивного мышления одного вида конструирования – сборки по схемам – недостаточно.

Рассмотрим возможные виды конструирования: по образцу, по условиям, по схеме, по теме, по модели и по замыслу.

Конструирование по образцу предполагает дать детям полную инструкцию по количеству и форме необходимых для постройки деталей, также предполагает показать и способ изготовления, и способ крепления деталей в предложенной педагогом последовательности, считается одним из самых простых, поэтому его рекомендуется применять у детей более младшего возраста.

Конструирование по схеме. Ребёнку выдают схему, по которой он собирает модель. Иногда конструирование по схеме относят к конструированию по образцу, но в конструировании по схеме нет показа, нет передачи умений и навыков, требуется умение работать с картинками (младший возраст) и со схемами (старший возраст), нужно внимательно посмотреть, соотнести изображение на плоскости и воспроизвести в объёмной модели.

В конструировании по модели, в зависимости от возраста, модель может быть трёхмерной, плоскостной цветной, плоскостной чёрно-белой. Рекомендуется в младшем возрасте давать модели только знакомых образов: «Дом», «Башня», «Кран», «Шлагбаум», в старшем возрасте модель можно вывести на экран доски или показать картинку, можно дать только силуэт («Замок», «Тауэрский мост», «Пожарная каланча»).

Конструирование по теме, темы можно брать самые разнообразные «Дома», «Транспорт», «Животные», «Инструменты», педагог произносит тему, а детали, их количество, способы крепления, последовательность сборки ребята будут выбирать самостоятельно.

Конструирование по условиям, хорошо развивает креативное мышление, в зависимости от сложности условий можно применять во всех возрастах. В младшем возрасте условия более простые «Из двух деталей сконструируйте молоток», «из трёх кирпичиков 2x4 постройте дом», в старшем возрасте задания усложняются «Сконструируйте дом как у Бабы-Яги», «Транспорт Деда Мороза», можно использовать отрицание «при построении дома нельзя использовать кирпичики 2x2» или «дом, чтобы этажей было не меньше двух и не больше 4», в конструировании по условиям можно давать задания на логику, на творчество, на усвоение пройденного и использовать его как инструмент промежуточной диагностики.

Конструирование по замыслу считается «элементом высшего пилотажа», чаще всего относится к самостоятельной деятельности, к игре, когда ребёнок может задумать постройку, спланировать какой ему необходим материал, выбирает, где построить, для кого построить. Это большие возможности для проявления творчества детей, но замысел зачастую неустойчив и может поменяться несколько раз в течение игры.

Из опыта своей работы мы пытались выделить конструирование по предлагаемой программе

(для робототехнических конструкторов), т.е. ребёнок видел программу, сам принимал решение какую модель построить, как подключить мотор или датчики, но скорее всего это будет конструирование по условию.

Конструктивное мышление как основа для формирования в будущем инженерного мышления формируется на основе научно-технической деятельности, может быть выражено в общедоступной форме как продукт; опирается на экспериментальную и конструкторскую базу; - систематично формируется в процессе использования всех видов конструирования; имеет тенденцию к интеграции всех образовательных областей.

Список литературы

1. Ишмакова М.С. Конструирование в дошкольном образовании в условия введения ФГОС: пособие для педагогов. – всерос.уч.-метод. центр образоват. Робототехники.-М.: Изд.-полиграф. центр «Маска» - 2013.
2. Кайе В.А.Конструирование и экспериментирование с детьми 5-8 лет.-М.:ТЦ Сфера, 2014,с.5-19
3. Комарова Л. Г. «Строим из LEGO» (моделирование логических отношений и объектов реального мира средствами конструктора LEGO). — М.; «ЛИНКА — ПРЕСС», 2001.
4. Миназова Л. И. Особенности развития инженерного мышления детей дошкольного возраста // Молодой ученый. — 2015. — №17. — С. 545-548. — URL <https://moluch.ru/archive/97/20543/> (дата обращения: 12.12.2019).

УДК 330

ПРИМЕНЕНИЕ АКТИВНЫХ МЕТОДОВ ОБУЧЕНИЯ ПРЕПОДАВАТЕЛЯМИ ОБРАЗОВАТЕЛЬНЫХ ОРГАНИЗАЦИЙ СРЕДНЕГО ПРОФЕССИОНАЛЬНОГО ОБРАЗОВАНИЯ В РЕСПУБЛИКЕ САХА (ЯКУТИЯ)

НЕУСТРОЕВА АЛЕКСАНДРА ПЛАТОНОВНА,

Магистрант

ШЕРГИНА ТУЙААРА АЛЕКСЕЕВНА

к.п.н., доцент

ФГАОУ ВО «Северо-Восточный федеральный университет им. М.К. Аммосова»

Аннотация: в статье рассматриваются теоретические основы активных методов обучения, приведены их отличительные особенности, и в практической части описывается результат исследования применения активных методов обучения преподавателями образовательных организаций среднего профессионального образования в Республике Саха (Якутия).

Ключевые слова: активные методы обучения, образовательная организация, среднее профессиональное образование, компетентностный подход, Республика Саха (Якутия)

APPLICATION OF ACTIVE METHODS OF TEACHING TEACHERS OF EDUCATIONAL ORGANIZATIONS OF SECONDARY VOCATIONAL EDUCATION IN THE REPUBLIC OF SAKHA (YAKUTIA)

Neustroeva Alexandra Platonovna,
Shergina Tuyaara Alekseevna

Abstract: The article discusses the theoretical foundations of active teaching methods, presents their distinctive features, and in the practical part describes the result of the study of the use of active teaching methods by teachers of educational organizations of secondary vocational education in the Republic of Sakha (Yakutia).

Key words: active teaching methods, educational organization, secondary vocational education, competency-based approach, Republic of Sakha (Yakutia)

Одним из уровней профессионального образования в России является среднее профессиональное образование, в содержании которого основным направлением развития выступает компетентностный подход.

В целях реализации данного подхода в образовательных организациях среднего профессионального образования в Республике Саха (Якутия) важное значение имеет использование в процессе

обучения и воспитания активных и интерактивных форм проведения занятий в сочетании с внеаудиторной работой для формирования, а также развития общих и профессиональных компетенций студентов.

По мнению А.М. Смолкина, активные методы обучения (АМО) – это способы активизации учебно-познавательной деятельности учащихся, которые побуждают их к активной мыслительной и практической деятельности в процессе овладения материалом, когда активен не только учитель, но активны и ученики [1].

К родоначальникам идей применения активных методов обучения в образовательном процессе относятся Я.А. Коменский, Ж.–Ж. Руссо, И.Г. Песталоцци, Г. Гегель, Ф. Фрёбель, А. Дистервег, Дж. Дьюи, К.Д. Ушинский и др.

Свой вклад в становлении и развитии активных методов обучения внесли И.Г. Абрамова, Ю.С. Арутюнов, М.М. Бирштейн, А.А. Вербицкий, С.Р. Гидрович, С.С. Егоров, В.М. Ефимов, С.Г. Колесниченко, В.Ф. Комаров, В.Н. Кругликов, В.Я. Платов, В.В. Подиновский, А.М. Смолкин, И.М. Сыроежин, Т.П. Тимофеевский, Г.П. Щедровицкий и др. [2].

По мнению М.М. Новик, отличительными особенностями активных методов обучения являются:

1. Целенаправленная активизация мышления обучающихся;
2. Достаточно длительное время вовлечения обучающихся в учебный процесс;
3. Самостоятельная творческая выработка решений и повышенная степень мотивации обучающихся;
4. Постоянное взаимодействие субъектов учебного процесса, преподавателя и обучающихся, посредством прямых и обратных связей» [3].

С целью выявления степени применения активных методов обучения на базе ГБПОУ РС (Я) «Якутский колледж технологии и дизайна» нами проведено анкетирование, в котором принимали участие 10 преподавателей.

По результатам проведенного анкетирования можно сделать следующие выводы по каждому из предложенных вопросов.



Рис. 1. Результаты ответов преподавателей по первому вопросу

На рис. 1 показаны следующие данные: 8 из 10 преподавателей (80%) считают, что применение активных методов обучения влияет на повышение качества учебного процесса; остальные 2 преподавателя (20%) не согласны с данным мнением и утверждают, что применение активных методов обучения не влияет на качество учебного процесса.

Уделяете ли вы внимание применению активных методов обучения на проводимых занятиях?

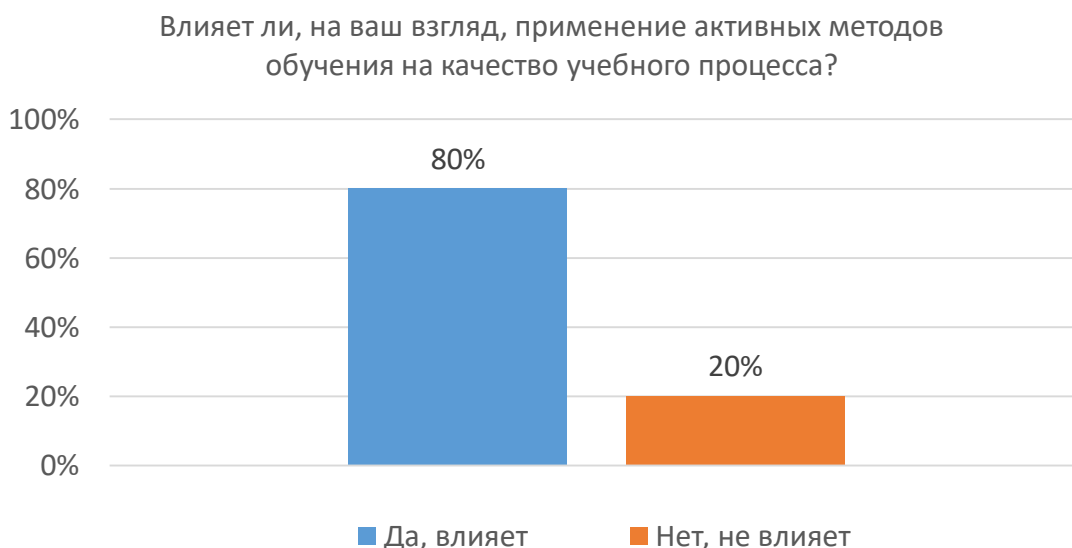

Рис. 2. Результаты ответов преподавателей по второму вопросу

Исходя из данных рис. 2, можно сделать такие выводы как:

- 1 из 10 (10%) преподавателей утверждает, что всегда уделяет внимание применению активных методов обучения на проводимых занятиях;
- 3 преподавателя (30%) уделяют внимание применению активных методов обучения на своих занятиях, но не всегда, а часто;
- 6 преподавателей (60%) редко применяют активные методы обучения на проводимых занятиях;
- один из вариантов ответа «Нет, никогда» не был выбран преподавателями (0%).

На следующий вопрос «Если да, то какие активные методы обучения вы применяете на проводимых занятиях?» преподаватели ответили, что на занятиях в основном применяют деловые игры, кейс–метод, метод проектов, дебаты, проблемные лекции.

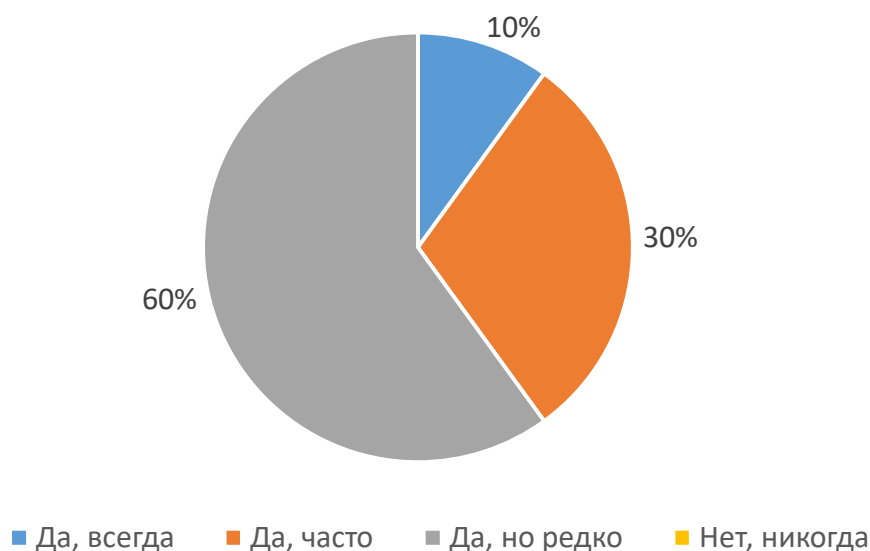
На четвертый вопрос «Как вы думаете, какие преимущества имеют активные методы обучения?» преподаватели отмечают преимущества активных методов обучения, определяя их как альтернативу традиционным методам.

По их мнению, применение активных методов обучения на занятиях способствует: активизации учебно–познавательной деятельности студентов; формированию у обучающихся личного мнения, отношения к той или иной ситуации; установлению тесного взаимодействия между студентами и преподавателем;

На вопрос «Как, по вашему мнению относятся к применению активных методов обучения на занятиях?» 9 из 10 (90%) преподавателей утверждают, что студенты относятся положительно, а 1 (10%) из преподавателей считает, что они относятся безразлично.

На рисунке 4 показаны следующие данные: половина от общего числа преподавателей, участвовавших в анкетировании (50%), считают, что применение активных методов обучения в Якутском колледже технологии и дизайна необходимо более внедрять в учебный процесс; другая половина преподавателей (50%) думают, что применение активных методов обучения можно оставить на существующем уровне.



Рис. 4. Результаты ответов преподавателей по шестому вопросу

Таким образом, в образовательных организациях среднего профессионального образования в Республике Саха (Якутия) большинство преподавателей согласны с мнением, что применение активных методов обучения влияет на повышение качества учебного процесса, и на проводимых занятиях применяют деловые игры, кейс–метод, метод проектов, дебаты, проблемные лекции, что, в свою очередь, отмечает преимущества активных методов обучения как альтернативу традиционным методам.

Список литературы

1. Смолкин, А.М. Методы активного обучения: науч.–метод. пособие. – М.: Высшая школа, 1991. – 176 с.
2. Торосян, В.Г. История образования и педагогической мысли. – М.: Владос–Пресс, 2016. – 351 с.
3. Новик, М.М. Современные технологии в образовании // Новые знания. 1999. № 3. С. 17–21.

© А.П. Неустроева, Т.А. Шергина, 2019

МЕДИЦИНСКИЕ НАУКИ

УДК 616.89:612

СОСТОЯНИЕ КОАГУЛЯЦИОННОГО ГЕМОСТАЗА У БОЛЬНЫХ ПАРАНОИДНОЙ ШИЗОФРЕНИЕЙ

ГОВОРИН НИКОЛАЙ ВАСИЛЬЕВИЧ,

д. мед. н., профессор

ЛОЖКИНА АННА НИКОЛАЕВНА,

к. биол. н., ст. науч. сотр., доцент

ФГБОУ ВО «Читинская государственная медицинская академия»

ДУБИНИН ОЛЕГ ПАВЛОВИЧ

к. мед. н., врач

Краевой наркологический диспансер, г. Чита

Аннотация: У пациентов параноидной шизофренией не выявлено значимых нарушений в коагуляционном гемостазе (при отсутствии иной патологии), однако заторможен фибринолиз в присутствии фосфолипидных фракций (вероятнее, за счет наличия антифосфолипидных антител у больных). Торможение фосфолипид-зависимых реакций коагуляции и фибринолиза в большей степени выражены в группе с психотической симптоматикой, оцененной 61-75 баллами по шкале BPRS.

Ключевые слова: шизофрения, коагуляционный гемостаз, фибринолиз, тромбопластин, антифосфолипидные антитела.

STATE OF COAGULATION HEMOSTASIS IN PATIENTS PARANOID SCHIZOPHRENIA

Govorin Nikolay Vasilievich,**Lozhkina Anna Nikolaevna,****Dubinin Oleg Pavlovich**

Abstract: Patients with paranoid schizophrenia did not reveal significant disorders in coagulation hemostasis (in the absence of any other pathology), however, fibrinolysis is inhibited in the presence of phospholipid fractions (most likely due to the presence of antiphospholipid antibodies in patients). Inhibition of phospholipid-dependent coagulation and fibrinolysis reactions is more pronounced in the group with psychotic symptoms, rated 61-75 points on the BPRS scale.

Key words: schizophrenia, coagulation hemostasis, fibrinolysis, thromboplastin, antiphospholipid antibodies.

С патогенезом шизофрении помимо неврологических нарушений связывают апоптоз, путь p53, иммунную систему, сигнальные пути фактора некроза опухолей (TNF), агрегацию тромбоцитов, сигнальный путь BARD1, ErbB2, HDAC, церамида и путь андрогенных рецепторов [по 1]. Система коагуляционного гемостаза у больных шизофренией остается мало изученной.

Материалы и методы. Исследования показателей системы гемостаза проведены в динамике у 137 больных параноидной шизофренией и 120 здоровых лиц [2].

Оценивали время рекальцификации (по S. Bergeihof, L. Roka /1954/), кефалиновое время (по M.G. Larrieu, C. Weiland /1957/), время коагуляции в присутствии 30-секундного тромбопластин-реагента (BK/T; по A. Quick /1966/), тромбиновое время (по R. Biggs, R. MacFarlane /1962/). Фибринолитическую активность учитывали по времени лизиса эуглобулинового сгустка в отсутствие (по H. Kowarzik, K. Buluk /1954/) и присутствии (ЭФ/Т) тромбопластина (фракции кадаверного мозга). [См. 3]

Полученные результаты обработаны методом вариационной статистики по Стьуденту.

Результаты. У больных параноидной шизофренией (в остром психотическом состоянии /при манифестации психоза или его экзacerbации/) время эуглобулинового фибринолиза, рекальцификации и тромбиновое время достоверно не различались; удлинялось кефалиновое время (на 10%; $P < 0,02$), ВК/Т (на 11%; $P < 0,02$) и время эуглобулинового фибринолиза в присутствии тромбопластина (на 26%; $P < 0,001$). (Табл. 1)

Таблица 1

Показатели системы гемостаза у больных параноидной шизофренией в состоянии психоза

Показатель	Контроль (n = 120)	Больные шизофренией (n = 137)
	M ± m	M ± m
Время рекальцификации, с	141,0 ± 2,34	139,0 ± 3,51
Кефалиновое время, с	71,0 ± 1,60	78,5 ± 2,66*
ВК/Т, с	25,6 ± 0,46	28,9 ± 0,97*
Тромбиновое время, с	20,7 ± 0,27	21,6 ± 0,46
Эуглобулиновый фибринолиз, мин.	118,0 ± 4,01	124,4 ± 6,55
ЭФ/Т, мин.	35,0 ± 1,03	47,5 ± 3,25*

Примечание: * - $P < 0,02$.

Примечательно, что различия выявлены в показателях с использованием тромбопластина или фосфолипидной фракции мембран (кефалиновое время). Учитывая, что нервная ткань обогащена липидами (фосфолипиды составляют более 60% вещества мозга), можно предположить, что у больных параноидной шизофренией при манифестации психоза высока вероятность участия в этиопатогенезе антифосфолипидных антител.

Другим направлением исследования было выявление связи между показателями гемостаза и выраженностью психоза. Тяжесть психоза оценивали с помощью психометрической шкалы BPRS. По степени выраженности общей психопатологической симптоматики в период манифестации или рецидива больные были разделены на 3 группы (40 - 50, 51- 60, 61-75 баллов) независимо от типа течения параноидной шизофрении (Табл. 2).

Таблица 2

Показатели гемостаза у больных параноидной шизофренией в зависимости от выраженности психоза по шкале BPRS (в баллах)

Характеристика группы больных	Контроль	Тяжесть психоза (в баллах по шкале BPRS)					
		40-50		51-60		61-75	
		n	M ± m	n	M ± m	n	M ± m
Время рекальцификации, с	141,0 ± 2,34	40	137,4 ± 5,18	58	147,4 ± 5,02	39	149,4 ± 4,09
Кефалиновое время, с	71,0 ± 1,60	40	70,3 ± 2,33	58	79,4 ± 4,09 $P < 0,05$	39	84,1 ± 3,54 $P < 0,001$
ВК/Т, с	25,6 ± 0,46	40	27,6 ± 1,06 $P < 0,05$	58	28,2 ± 1,29 $P < 0,05$	39	30,1 ± 1,34 $P < 0,01$ $P_{1/3} < 0,05$
Тромбиновое время, с	20,7 ± 0,27	40	21,1 ± 0,81	58	21,6 ± 0,85	39	22,1 ± 0,74
Эуглобулиновый фибринолиз, мин.	118,0 ± 4,01	40	129,5 ± 7,35	58	127,8 ± 6,55	39	136,9 ± 10,30
ЭФ/Т, мин.	35,0 ± 1,03	40	43,0 ± 4,00 $P < 0,02$	58	42,9 ± 3,42 $P < 0,05$	39	54,9 ± 3,76 $P < 0,001$ $P_{1/3} < 0,05$

Примечание: P – достоверность по сравнению с контролем

Результаты исследований показали, что у больных с «неяркими» клиническими проявлениями

заболевания (40-50 баллов) показатели ВК/Т, эуглобулинового фибринолиза в присутствии тромбопластина превышали контроль на 11-23%. В группе больных с максимально выраженной психотической симптоматикой (61-75 баллов) аналогичные показатели были достоверно изменены на 15-34% ($P < 0,05$).

Был просчитан коэффициент парной корреляции ряда показателей системы коагуляционного гемостаза и выраженности психопатологических расстройств (по шкале BPRS) у больных параноидной шизофренией (табл. 3).

Таблица 3

Коэффициент парной корреляции системы коагуляционного гемостаза и выраженности психопатологических расстройств (по шкале BPRS) у больных параноидной шизофренией

Показатель	Выраженность психопатологических расстройств (по шкале BPRS, баллы)		
	40-50 n=40	51-60 n=58	61-75 n=39
	Коэффициент парной корреляции, r		
Время рекальцификации, с	0,05	0,15	0,34
Кефалиновое время, с	0,17	0,58	0,89
ВК/Т, с	0,29	0,67	0,81
Тромбиновое время, с	0,02	0,01	0,13
Эуглобулиновый фибринолиз, мин.	0,12	0,35	0,55
ЭФ/Т, мин.	0,52	0,75	0,85

В группах больных с максимальной выраженностью психопатологических расстройств (61-75 баллов по шкале BPRS) определялась сильная корреляционная связь с кефалиновым временем, ВК/Т и фибринолизом в присутствии тромбопластина: чем больше торможение данных показателей, тем выраженнее психические расстройства.

Удлинение фосфолипид-зависимых (в т.ч. тромбопластин-зависимых) реакций принято рассматривать как результат действия антифосфолипидных антител, выявляемых как у больных шизофренией [4, 5], принимавших психотропные препараты, так и до лечения (в равной степени [6]). Антифосфолипидные антитела могут напрямую ингибировать тканевой активатор плазминогена (tPA), плазминоген, плазмин и белки, которые участвуют в процессе сборки tPA и плазминогена, такие как $\beta 2$ гликопротеин-1 и аннексин А2. [7] Однако в наших исследованиях не выявлено достоверного торможения эуглобулинового фибринолиза (в присутствии тромбопластина), хотя в эуглобулиновую фракцию осаждаются иммуноглобулины.

Тест оценки фибринолиза в присутствии тромбопластина (ЭФ/Т) предлагается нами в качестве предиктора развития патологии, зависимой от антифосфолипидных антител.

Таким образом, в общей группе больных параноидной шизофренией не выявлена гиперкоагуляция (по крайней мере в присутствии антикоагулянтных /антифосфолипидных/ антител), но возможно торможение фибринолиза при наличии антител к фосфолипидам [см. 8].

Список литературы

3. Transcriptome alterations of mitochondrial and coagulation function in schizophrenia by cortical sequencing analysis / K.C. Huang, K.C. Yang, H. Lin et al. // BMC genomics. – 2014. – V. 15, N 9. – P. S6.
4. Дубинин О.П. Состояние систем гемостаза и комплемента у больных параноидной шизофренией при инсулинокоматозной терапии. Дисс. ... к.мед.н. – Чита, 2003 - 140 с.
5. Лабораторные методы исследования системы гемостаза / Балуда В.П., Баркаган З.С., Гольдбарг Е.Д. и др. - Томск, 1980.– 308 с.

6. Dysfunction in the coagulation system and schizophrenia / S. Hoirisch-Clapauch, O.B. Amaral, M.A.U. Mezzasalma et al. // *Translational psychiatry*. – 2016. – V. 6, N 1. – P. e704. [Электронный ресурс]. - Режим доступа: URL: <https://www.nature.com/articles/tp2015204>
7. Dlott J.S. Drug-induced lupus anticoagulants and antiphospholipid antibodies / J.S. Dlott, R.A.S. Roubey // *Current rheumatology reports*. – 2012. – V. 14, N 1. – P. 71-78.
8. Prevalence of antiphospholipid antibodies in psychiatric patients users and non-users of antipsychotics / A. Delluc, A. Rousseau, M. Le Galudec et al. // *British journal of haematology*. – 2014. – V. 164, N 2. – P. 272-279. [Электронный ресурс]. - Режим доступа: URL: <https://onlinelibrary.wiley.com/doi/full/10.1111/bjh.12627>
9. Krone K.A. Impaired fibrinolysis in the antiphospholipid syndrome / K.A. Krone, K.L. Allen, K.R. McCrae // *Current rheumatology reports*. – 2010. – V. 12, N 1. – P. 53-57. [Электронный ресурс]. - Режим доступа: URL: <https://www.ncbi.nlm.nih.gov/pmc/articles/PMC2862601/>
10. Резникова А.Ю. Фибринолиз как гетерогенный катализ / А.Ю. Резникова, А.Н. Ложкина, Б.И. Кузник // *Тромбоз, гемостаз и реология*. - 2014. - N 1. - С. 31-35.

УДК 612-01

ВАРИАТИВНОСТЬ СЕРДЕЧНОГО ЦИКЛА У ЭКСТРАСЕНСОВ В ПРОЦЕССЕ АУТОГЕННОЙ ДЕЯТЕЛЬНОСТИ

КУЗНИК БОРИС ИЛЬИЧ,

Засл. деятель науки РФ, докт. мед. н., профессор

ЛОЖКИНА АННА НИКОЛАЕВНА,

к. биол.н., ст. науч. сотр., доцент

ЛАНДА ИЛОНА ВИЛЕНОВНА

к. мед.н., ст. преподаватель

ФГБОУ ВО «Читинская государственная медицинская академия»

Аннотация: Электрокардиограмму снимали у 11 экстрасенсов до и далее по просьбе экспериментаторов - в режиме «напряжения биополя». У трех сенситивов вариативность RR-интервалов повышалась (~ в два и более раз), у шести – снижалась, двух - существенно не менялась. В среднем (n=11) коэффициент вариации ($\bar{\delta}\%$) уменьшался на треть, дисперсия – в два раза. У оператора Ш. удвоилась амплитуда колебаний коричневого шума.

Ключевые слова: RR, вариативность сердечного ритма (BPC), сенситивы, операторы, «напряжение биополя», аутогенная деятельность.

VARIABILITY OF THE HEART CYCLE IN EXTRASENSORY INDIVIDUALS IN THE PROCESS OF AUTOGENIC ACTIVITY

Kuznik Boris Ilyich,**Lozhkina Anna Nikolaevna,****Landa Ilona Vilenovna**

Abstract: The electrocardiogram was recorded in 11 extrasensory individuals before and after at the request of the experimenters - in the "biofield voltage" mode. In three sensitivities, the variability of RR-intervals increased (~ two or more times), in six - it decreased, in two - it did not change significantly. On average (n=11), the coefficient of variation ($\bar{\delta}\%$) decreased by a third, the variance - by half. Operator Sh. Doubled the amplitude of the oscillations of brown noise.

Key words: RR, heart rate variability (HRV), sensitivities, operators, "biofield stress", autogenic activity.

В литературе отсутствует четкое определение механизмов формирования полей, генерируемых живыми системами. [1] «Биополе» описывают как «поля энергии и информации (предполагаемые и тонкие), регулирующие гомеодинамическую функцию живых организмов»; или иначе как «организующее звено для динамического информационного потока, который регулирует биологическую функцию и гомеостаз». [2] В работе [3] представлена гипотеза, согласно которой живой организм состоит из двух компонентов - биоматерии и биопространства; физическая материя в особых условиях, которые создаются в биологической материи, тесно связана с организменным биопространством [3] («энергитическими каналами» и пр.). [4]

Одним из важнейших параметров, характеризующих функциональное состояние организма, является степень напряжения регуляторных механизмов. Экспериментально доказана высокая вариабельность биополя в зависимости от психофизиологического состояния человека [5]. О напряжении можно судить по изменениям величин коэффициента вариации изучаемого физиологического параметра. [6] В.И. Волченко и соавт. (1984) показано, что у операторов в процессе аутогенной деятельности могут генерироваться значительные импульсные электромагнитные поля. Оператор дистантно способен резко ослабить интенсивность луча CO₂-лазера (на длине волны 10,6 мкм) на уровне шумов. [7]

Материалы и методы. В экспериментах участвовали люди, именующие себя сенситивами (операторы «биополюс»; 11 человек). [8] У операторов в положении лежа снималась электрокардиограмма /ЭКГ/, затем давалась установка на "Напряжение биополя" и после сигнала оператора "Готов" производили повторную 5-минутную запись.

Для сравнения использовались данные вариативности сердечного ритма (ВСР) группы относительно здоровых (работоспособных) лиц (n=53) примерно того же возраста (от 21 года до 57 лет).

По интервалам RR строилась точечная кардиоинтервалограмма (рис. 1), рассчитывались частота сердечных сокращений (ЧСС; уд./мин.), ошибка средней арифметической (m), коэффициент вариации (δ%), дисперсия (D), коэффициент неравномерности (Кн). Статобработка проводилась с использованием критериев Стьюдента и Фишера.

Результаты. В среднем у сенситивов по отношению к населению той же возрастной группы коэффициент неравномерности (Кн) интервалов RR снижен на 40%; достоверной разницы по показателю вариации (δ%) не было (табл. 1).

Таблица 1

Вариабельность сердечного ритма у сенситивов

Показатели	Контроль (показатели населения) (n=53)	Операторы (сенситивы) (n=11)	
		До аутогенной деятельности	Во время ауто- генной деятель- ности
Частота сердечных сокращений (уд./мин.)	69,9±1,6	73,8±6,5	77,3±7,1
Коэффициент вариации (δ%)	7,7±0,7	5,6±1,4	3,8±1,0* (x)
Коэффициент неравномерности, Кн	10,2±1,1	5,9±1,0*	5,6±0,9*

Примечание: * - P<0,05 по отношению к контрольной группе населения;

x - P<0,05 – достоверность сравнения данных до и во время аутогенной деятельности.

Во время аутогенной деятельности («напряжения биополя» /режим работы сенситива/) в среднем по данным 11 человек коэффициент вариации (δ%) RR-интервалов снижался на 32% (табл. 1), дисперсия – на 56% (табл. 2).

Однако направленность ВСР была разной: у троих – повышение ВСР, шестерых – снижение, двоих – отсутствие изменений (табл. 2).

Из 11 сенситивов у шести во время «работы» показано *снижение* коэффициента вариации (δ%) кардиоинтервалов в 2-4 раза, дисперсии (D) - в 2- 10 раза. *Повышение* ВСР во время аутогенной деятельности было у трех операторов: коэффициент вариации (δ%) увеличивался в 2 раза, дисперсия (D) – в 2-4 раза. Достоверного (по критерию Фишера) изменения коэффициента неравномерности не было ни у одного сенситива.

У отдельных сенситивов показатели менялись значительно (табл. 2; рис. 1). У оператора М. в период «напряжения биополя» коэффициент вариации (δ%) *уменьшился* в 2 раза (с 3,4% до 1,7%), дисперсия - в 3 раза; у оператора П. коэффициент вариации снизился в 3 раза, дисперсия - в 9 раз (с 27,2 до 3,0); у оператора Щ. - в 4 и 10 раз, соответственно.

Таблица 2

Вариабельность мгновенной частоты сердечных сокращений (ЧСС)
(уд./мин.) при аутогенной деятельности сенситивов (n=11)

Оператор	n (число инвариант)	Показатели	До аутогенной деятельности	Во время аутогенной деятельности
1. Оператор Ш.	100	M±m (ЧСС)	98,9±0,5	95,2±1,1*
		δ%	5,4	11,8 ^x
	60	D	28,1	125,4 ^x
		Кн	6,2	10,6
2. Оператор Э.	100	M±m	79,2±0,2	76,0±0,3**
		δ%	2,3	4,2 ^x
	60	D	3,2	10,2 ^x
		Кн	5,2	8,6
3. Оператор М.	100	M±m	96,2±0,6	101,8±0,8**
		δ%	5,8	8,0 ^x
	60	D	32,2	66,4 ^x
		Кн	8,7	10,5
4. Оператор Щ.	100	M±m	56,0±1,0	65,6±0,3**
		δ%	17,3	4,3 ^x
	60	D	93,7	7,8 ^x
		Кн	2,5	3,9
5. Оператор П.	100	M±m	49,8±0,5	48,8±0,2
		δ%	10,6	3,5 ^x
	60	D	27,2	2,9 ^x
		Кн	10,0	7,2
6. Оператор М.	100	M±m	96,7±0,3	103,3±0,2**
		δ%	3,4	1,7 ^x
	60	D	10,2	3,2 ^x
		Кн	3,2	2,1
7. Оператор Л.	100	M±m	69,8±0,8	76,6±0,5**
		δ%	11,5	6,3 ^x
	60	D	64,9	23,0*
		Кн	13,5	7,1
8. Оператор Г.	100	M±m	87,5±0,2	90,3±0,1**
		δ%	2,5	1,4 ^x
	60	D	4,8	1,6 ^x
		Кн	3,7	3,5
9. Оператор Б.	100	M±m	66,8±0,7	70,5±0,4**
		δ%	9,8	6,5 ^x
	60	D	42,3	17,6 ^x
		Кн	4,1	6,4
10. Оператор П.	100	M±m	61,7±0,3 4,9	69,0±0,4**
		δ%	9,1	5,2
	60	D	8,2	12,9 ^x
		Кн		9,1
11. Оператор Н.	100	M±m	80,5±0,2	82,4±0,2**
		δ%	2,5	2,7
	60	D	4,2	4,9
		Кн	6,2	5,2
		M±m	73,8±6,5	77,3±7,1
		δ%	5,6±1,4	3,8±1,0*
		D	16,3±5,7	7,2±2,4*
		Кн	5,9±1,0	5,6±0,9

Примечание: * - P<0,05; ** - P<0,001.

x - P<0,025 по критерию Фишера.



Рис. 1. Изменение кардиоинтервалограммы операторов при аутогенной деятельности

ВСР шамана Э. в режиме «работы» увеличилась в 2-3 раза ($\bar{\sigma}$ % и дисперсия). У сенситива Ш. коэффициент вариации во время аутогенной деятельности повысился в 2 раза, дисперсия – в 4 раза; на рисунке четко просматривается удвоение амплитуды размаха колебаний (феномен) (рис. 1). [См. 9] В экспериментах Г.К. Гуртового и А.Г. Пархомова /1992 г./ операторы дистантно также резко увеличивали фликкер-шум в полупроводниковых генераторах. [10]

Таким образом, аутогенная деятельность сенситивов (11 человек) сочеталась у троих с повышением ВСР, у шестерых – со снижением ВСР. У сенситива Ш. наблюдалось удвоение амплитуды колебаний коричневого шума.

Список литературы

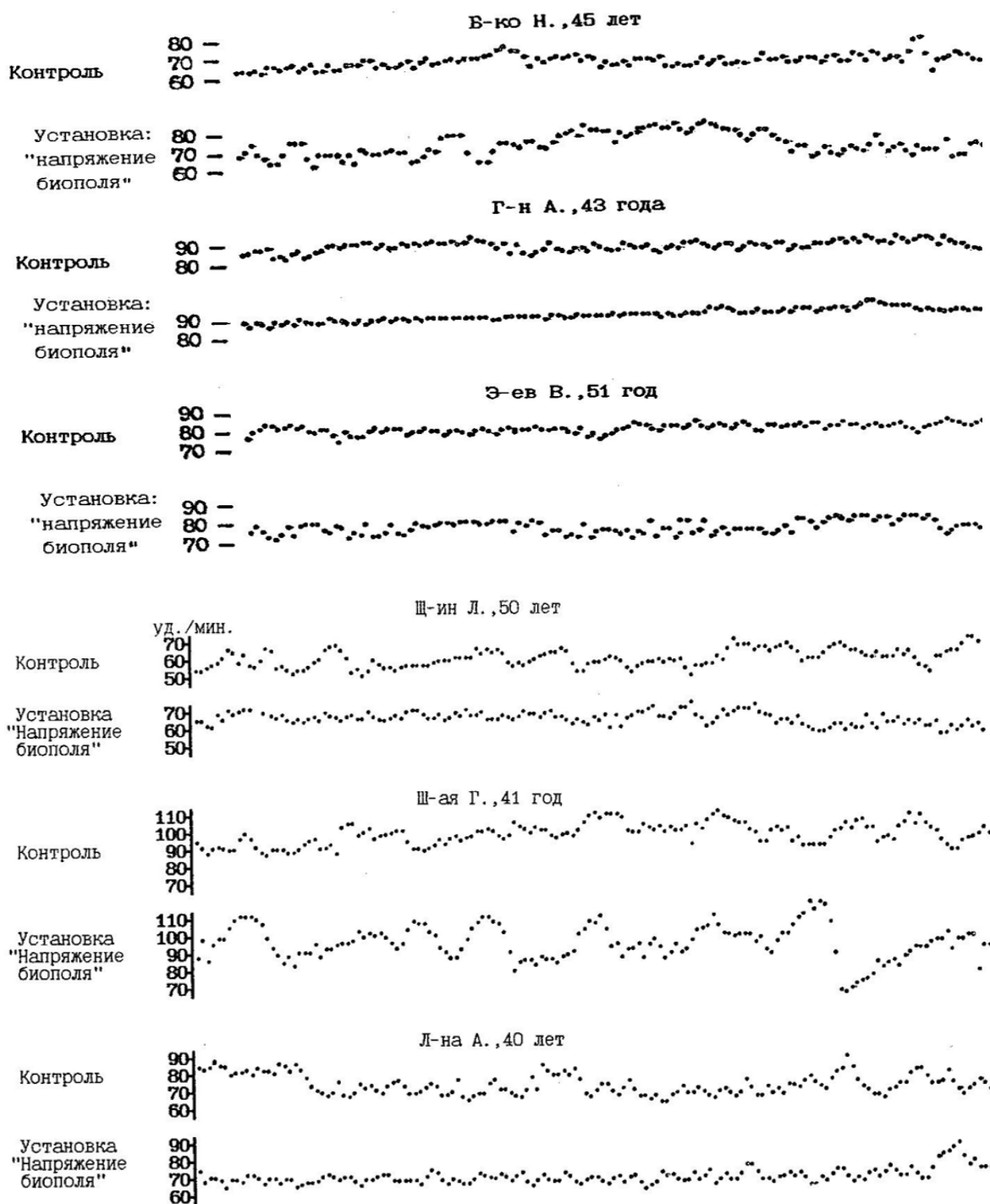
1. Popp F.A., Belousov L.V. (ed.). Integrative biophysics: biophotonics. – Springer Science & Business Media, 2013. [Электронный ресурс]. Режим доступа: URL: <https://www.springer.com/us/book/9781402011399>
2. Biofield science: current physics perspectives / M.C. Kafatos, G. Chevalier, D. Chopra et al.. // Global advances in health and medicine. – 2015. – V. 4, N 1. Suppl. – P. 25–34. [Электронный ресурс]. Режим доступа: URL: <https://www.ncbi.nlm.nih.gov/pmc/articles/PMC4654779/> (10.12.2019)1.
3. Бхатия Б. Распространение концепции "зрительно-перцептуального" пространства на биопространство как стратегия эволюции физиологических механизмов мотивации // Мотивация и эмоциональный стресс. Нейрофизиологические механизмы мотивации. - Ч. 1. - Москва, 1987. - С. 78-90.
4. Ложкина А.Н., Алешкин В.А. Нужны термины взамен предложенных "режим пространства"- "режим времени" // Современный мир, природа и человек. Сб.науч.тр. (Томск) - 2009. - Т. 1, N 2. - С. 151-154.
5. Коган И.М. Биополевая система психологической стабилизации // Парапсихология и психофизика. - 1995. - N 2(18). - С.47-53.
6. Махновский В.П., Шаназаров А.С., Волков Е.Е. Оценка функциональных возможностей организма при адаптации к различным высотам // Военно-мед. ж. - 1988. - N 11. - С.40-42.
7. Волченко В.Н., Дульнев Г.Н., Кулагин В.В. Измерение экстремальных значений физических полей человека // Вопросы медицинской электроники. - Таганрог, 1984. - С.159-162.
8. Ланда И.В. Влияние дистантных биофизических воздействий на некоторые физиологические параметры организма : автореф. дисс. ... канд. мед. наук. - Чита, 1997. - 22 с. [Электронный ресурс]. Режим доступа: URL: https://rusneb.ru/catalog/000199_000009_000311621/ (10.12.2019)
9. Ложкина А.Н. Феномен удвоения в ритмах и флуктуациях // Современная биология: вопросы и ответы: материалы II межд. конф. - Петрозаводск, 2012. - С. 20-23. [Электронный ресурс]. Режим доступа: URL: <http://rykovodstvo.ru/exspl/45266/index.html?page=4> (10.12.2019)
10. Гуртовой Г.К., Пархомов А.Г. Экспериментальные исследования дистанционного воздействия человека на физические и биологические системы // Парапсихология и психофизика. - 1992. - N 4. - С. 31-51.

УДК 378.147

ЗДОРОВЬЕ ЛИЧНОСТИ И ФИЗИЧЕСКАЯ ПОДГОТОВЛЕННОСТЬ КАК ФАКТОР УСПЕШНОЙ ПРОФЕССИОНАЛЬНОЙ ДЕЯТЕЛЬНОСТИ

НОВИКОВ СЕРГЕЙ АЛЕКСЕЕВИЧ,
АГЕЕВА ЕКАТЕРИНА ЕВГЕНЬЕВНА

Студент
Кемеровский институт (филиал)
Российского экономического университета

Аннотация: Положительное влияние физической культуры на жизнь человека в целом и на его профессиональную деятельность в частности неоспоримо. В данной статье рассмотрен вопрос влияния физической подготовленности студентов на успешность выполнения ими трудовых функций в будущей профессиональной деятельности. Предложены методологические подходы к определению понятия физической подготовленности в контексте феномена здоровья специалистов и здорового образа жизни.

Ключевые слова: физическая подготовленность студентов, здоровый образ жизни, профессиональная деятельность.

PERSONAL HEALTH AND PHYSICAL FITNESS AS A FACTOR OF SUCCESSFUL PROFESSIONAL ACTIVITY

Sergey Alekseevich Novikov,
Catherine Evgenievna Ageeva

Abstract: The positive impact of physical culture on human life in general and on his professional activity in particular is undeniable. This article discusses the effect of students' physical fitness on the success of their labor functions in future professional activities. Methodological approaches to the definition of the concept of physical fitness in the context of the phenomenon of the health of specialists and a healthy lifestyle are proposed.

Key words: students' physical fitness, students' health, healthy lifestyle, professional activities, physical culture, health culture.

Рассматривая эффект физической культуры на профессиональную деятельность человека, необходимо принимать во внимание не только лишь традиционно сложившиеся и действующие уже на протяжении многих лет факторы, но и современные тенденции формирующие мотивацию людей к самосовершенствованию и всестороннему развитию. При этом не менее важно изучать значение и роль физической подготовки в сочетании с такими факторами как возраст, социальное положение, профессиональная направленность. Именно в соответствии с данными критериями требуется расценивать значение физического воспитания в трудовой деятельности человека, при этом учитывая специфику

как профессий умственного труда, так и различных рабочих профессий. Таким образом каждому типу работников соответствуют свои определенные требования относительно физической подготовки или состояния здоровья работника. [3, стр.34-43]

Поддержание должного уровня физического воспитания при непосредственной трудовой деятельности создает благоприятные условия для роста производительности труда, позволяет замедлить накопление усталости и ускорить восстановление работоспособности, способствует укреплению здоровья, уменьшает шанс развития профессиональных заболеваний и негативное влияние неблагоприятных факторов труда. Систематическое занятие физической подготовкой оказывает оздоравливающее воздействие на организм человека. Таким образом люди, занимающиеся физическими упражнениями, обладают более высокими показателями физического развития и подготовленности, такими как сила, скорость, координация движений, общая и специальная выносливость и т.п. по сравнению с теми, кто не их не выполняет. Соответственно такие работники способны куда более эффективно выполнять свои обязанности.

Помимо вышеназванных эффектов упражнения также позволяют минимизировать или же в некоторых случаях и вовсе нейтрализовать последствия некоторых неблагоприятных факторов труда. Таким образом увеличивается эффективность труда благодаря сокращению упадка рабочей силы из-за болезней и иных вызываемых вредными факторами труда последствий.

Занятия по предметам физической культуры в профессионально-технических училищах и высших учебных заведениях, приносят весомый вклад в построение мотивации к физической подготовке и как следствие в общее физическое состояние человека. В отличие от аналогичных занятий физической культуры в школе физическое воспитание в профессионально-технических училищах и высших учебных заведениях проводится на более высоком уровне с более подробными разъяснениями процессов причин и последствий, связанных с физическим воспитанием, обеспечивая понимание его значения в человеческой жизни.

Немаловажной при определении концепции физической культуры является так называемая профессионально-прикладная физическая культура. Профессионально-прикладная физическая культура в отличие от других направлений системы физического воспитания акцентирует внимание непосредственно на развитие умственных, а главное физических качеств обучающихся, а также их двигательных навыков, что и обеспечивает основу роста эффективности профессионального обучения и обеспечения дальнейшего роста профессиональных навыков и умений с физической стороны. [2, стр.79-82]

Ещё одним значительным фактором, определяющим значение физического воспитания являются его задачи, выполняемые главным образом в рамках обучения в различных образовательных учреждениях. А именно подобными задачами являются формирование физических и специальных качеств, умений и навыков, в основном необходимых в связи с особыми внешними условиями труда; повышение сопротивляемости организма к неблагоприятным воздействиям производственной и внешней среды, а также воспитание способствующих достижению объективной готовности человека к успешной профессиональной деятельности и повышению его работоспособности специфических, волевых и других психических качеств.

Чтобы понять и оценить значение и роль физической культуры в жизни человека, нет необходимости ждать, пока придет время, и человек действительно почувствует недостаток физической подготовки, когда он осознает, что упустил момент, когда необходимо было улучшить его физическую форму, поддерживать состояние здоровья, заниматься физическими упражнениями.

Современные тенденции развития общества требуют от людей повышенной активности и соответствующей ей физической подготовки, что в совокупности с значительно возрастающими нагрузками, приходящимися на работников, трудящихся на протяжении всей жизни, вызывает необходимость в более высоких стандартах физического состояния, достигнуть которые возможно лишь с помощью физического воспитания. [4, стр. 72-79]

Оценив общее значение физической культуры в жизни человека в целом и в профессиональной деятельности, в частности, определив основные причины, почему нужно заниматься физической культурой хотелось бы еще раз подчеркнуть некоторые моменты.

Во-первых, занятия физической культурой и спортом необходимо поддерживать на протяжении всей жизни, даже не смотря на то что у них отсутствует очевидный результат воздействия, по крайней мере он не заметен явно самому человеку, и соответственно он не может ясно понять что именно он может получить от физических упражнений и занятий спортом, даже не смотря на то, что иной раз он может увидеть разницу между собственным самочувствием и физической формой в периоды когда он занимается физическими упражнениями, и когда игнорирует их. И возможно, в раннем возрасте упадок сил совершенно незаметен и не ощутим, в более позднем возрасте, когда выявятся скрытые проблемы нам понадобятся сила и энергия, чтобы жить нормально и активно работать на благо себя и общества. [1, стр. 26]

Во-вторых, важность хорошей физической подготовки работника определяется помимо прочего ещё и требованиями нового времени, ведь несмотря на то, что развитая физическая форма, являлась предпочтительной в любую эпоху, именно сейчас она обретает все более серьёзный вес. Это обуславливается большой потребностью в профессиональной и обладающей значительной физической подготовкой рабочей силой, что способна была бы поддержать и поднять уровень экономики.

В-третьих, поддержание должного уровня физической подготовки и занятия спортом способно дать человеку чувство физического совершенства, и что даже куда как более важно силы, сформировать его дух, повысить уровень моральных качеств, что так востребованы в современном обществе. Так мы можем увидеть разнообразие воздействий физической культуры на человека: она может формировать его физическое состояние, его дух, моральные качества.

Для сознательного подхода к пониманию истинного значения физической культуры для человека и общества, изначально необходимо осознать её роль в жизни. Тем не менее подобное понимание обычно приходит в достаточно позднем периоде, что ограничивает возможность человека по началу ведения здорового образа жизни. [5, стр. 59-60] Так спорт и физическое воспитание является не только лишь здоровым образом жизни, но и в целом выражается в нормальной здоровой жизни что способствует полноценному раскрытию потенциала человека, открывая ему разнообразные возможности по его реализации.

Список литературы

1. Бароненко В.А. Здоровье и физическая культура студента: учеб. Пособие / В. А.Бароненко, Л. А. Рапопорт. – М.: Альфа -М: ИНФРА-М, 2012. С. – 336.
2. А.А. Болотников // Формирование двигательной компетенции студентов в процессе физического воспитания в вузе // Культура физическая и здоровье. 2017. №4 (64) С. – 79–82.
3. Куренцов В.А., Зюзько И.Г. Организационно-методические подходы в физическом воспитании студенческой молодежи при подготовке к предстоящей профессиональной деятельности // Физическое воспитание и детско-юношеский спорт. 2014. №1. С. – 34–43.
4. Малярчук Н.Н., Чимаров В.М. Факторы, влияющие на эффективность здоровья создающей деятельности педагогов в современном социокультурном пространстве // Вестник Тюменского государственного университета. 2011. №9. С. – 72–79.
5. Мелешкова Н.А. Формирование здорового образа жизни студентов вуза в процессе физического воспитания: монография. Кемерово. Кемеровский институт (филиал) ГОУ ВПО «РГТЭУ», 2007. С. – 203.

ФАРМАЦЕВТИЧЕСКИЕ НАУКИ

УДК 61

ОПРЕДЕЛЕНИЕ КОФЕИНА В КОМПЛЕКСНОМ ПРЕПАРАТЕ «КОЛДРЕКС» РАЗЛИЧНЫМИ МЕТОДАМИ АНАЛИЗА

**МАКСИМОВИЧ МИЛЕНА ОЛЕГОВНА,
ЗАЙЦЕВА АНАСТАСИЯ СЕРГЕЕВНА**

Студентки

ФГБОУ ВО «Северный государственный медицинский университет»

Научный руководитель: Кубасова Елена Дмитриевна

к.б.н., преподаватель

ФГБОУ ВО «Северный государственный медицинский университет»

Аннотация: Проведено исследование по определению качественного и количественного содержания кофеина в комбинированном лекарственном препарате «Колдрекс» методом титриметрии и спектрофотометрии. При сравнении результатов двух методов определения кофеина спектрофотометрический метод оценен как наиболее предпочтительный, в связи с большей точностью полученных результатов.

Ключевые слова: «Колдрекс», кофеин, качественное определение, количественное определение, титриметрия, спектрофотометрия.

DETERMINATION OF CAFFEINE IN THE COMPLEX PREPARATION "CITRAMON P" BY VARIOUS METHODS OF ANALYSIS

**Maksimovich Milena Olegovna,
Zaytseva Anastasia Sergeevna,
Kubasova Elena Dmitrievna**

Abstract: a study was Conducted to determine the qualitative and quantitative content of caffeine in the combined drug "Coldrex" by titrimetry and spectrophotometry. When comparing the results of the two methods for determining caffeine, the spectrophotometric method was evaluated as the most preferable, due to the greater accuracy of the results obtained.

Key words: "Coldrex", caffeine, qualitative determination, quantitative determination, titrimetry, spectrophotometry.

Основной задачей «Стратегии лекарственного обеспечения населения Российской Федерации» является обеспечение безопасности, эффективности и качества лекарственных препаратов для медицинского применения, поэтому основной задачей фармацевтической технологии является оценка качества лекарственных форм. Поэтому разработка аналитических методик определения компонентов в лекарственных препаратах является актуальной.

Проверку качества таблеток, содержащих кофеин, можно проводить с использованием различных методов: титриметрических, физико-химических [1,4]. Последние методы занимают важное значение, так как благодаря им можно экспрессно определять подлинность и количественное содержание вещества. К таким методам можно отнести спектрофотометрическое определение в УФ области.

Кофеин представляет собой белые шелковистые игольчатые кристаллы или белый кристаллический порошок без запаха, горьковатого вкуса. На воздухе выветривается, при нагревании возгоняется [1,3]. На рисунке 1 представлена структурная формула кофеина.



Рис. 1. Структурная формула кофеина

Идентификацию кофеина в препарате проводили при помощи соответствующих химических реакций: реакция с образованием аммонийной соли тетраметилпурпуровой кислоты и реакция с образованием периодида кофеина. Аналитическими эффектами, подтверждающими наличие кофеина, являются появление красно-фиолетовое окрашивание, переходящее через 10 минут в пурпурно-красное и образование бурого осадка, который растворим в 2 М растворе натрия гидроксида соответственно [1,2,3].

Количественное определение кофеина проводили методами йодометрического титрования и спектрофотометрии.

Титрование проводили по следующей методике: около 0,3 г (точная навеска) препарата растворяли в 30 мл воды в мерной колбе емкостью 50 мл. К раствору прибавляли 5 мл разведенной серной кислоты, 5 мл раствора йода (0,1 моль/л), объем раствора доводили водой до метки и перемешивали. После отстаивания в течение 15 минут раствор быстро фильтровали через слой ваты в сухую колбу, прикрывая воронку часовым стеклом. Первые 10-15 мл фильтрата отбрасывали. Переносили 25 мл фильтрата в колбу и избыток йода оттитровывали раствором натрия тиосульфата (0,1 моль/л) до обесцвечивания (индикатор – крахмал). Параллельно проводили контрольный опыт [1,2,6].

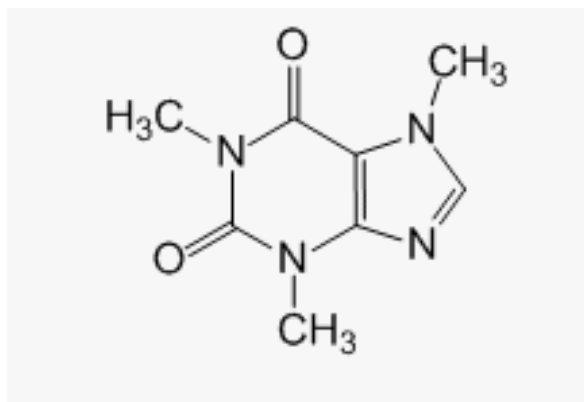
Номинальное содержание кофеина в одной таблетке, согласно указаниям производителя, должно составлять 0,025 г [7]. Интервал определения составляет 0,021 – 0,029 г, согласно Приказу Минздрава от 26.10.2015 г №751-н «Об утверждении правил изготовления и отпуска лекарственных препаратов для медицинского применения аптечными организациями, индивидуальными предпринимателями, имеющими лицензию на фармацевтическую деятельность».

Расчёты проводились по формуле:

$$x = \frac{(V_{\text{к.оп.}} - V_{\text{оп.}})KTPW}{aV_{\text{ал.}}},$$

где x – содержание кофеина, г

$V_{\text{оп.}}$ – объем тиосульфата натрия, пошедшего на титрование избытка йода, мл

$V_{\text{к.оп.}}$ – объем тиосульфата натрия, пошедшего на титрование контрольного опыта, мл

$V_{\text{ал.}}$ – объем аликвоты, взятой для титрования, мл

W – объем мерной колбы, мл

K – поправочный коэффициент тиосульфата натрия

P – средняя масса таблеток, г

a – навеска препарата, г

Прецизионность оценивалась как повторяемость (сходимость) результатов. Повторяемость как и для любой методики количественного определения оценивали по результатам не менее шести опре-

делений для образцов с содержанием определяемого вещества, близким к номинальному. Результаты исследования представлены в таблице 1.

Таблица 1

Результаты 6 определений кофеина в одинаковых навесках

№	Навеска растертых таблеток а, г	Объем пошедший на титрование V, мл	Содержание, X г
1	0,2867	1,1	0,024048
2	0,2845	1,05	0,025166
3	0,2848	1,1	0,024209
4	0,2854	1,2	0,02230
5	0,2852	1,15	0,023245
6	0,2854	1,1	0,024158

По окончании проведения исследования прецизионности методики была проведена статистическая обработка всех полученных данных.

Все данные, полученные в ходе статистической обработки, сведены в таблицу 2.

Таблица 2

Результаты статистической обработки данных, полученных при проведении титрования

№	Содержание $x_i, \text{г}$	Разница между содержанием и средним арифметическим значением выборки $x_i - \bar{x}$	$(x_i - \bar{x})^2$	Метрологические характеристики
1	0,02230	-0,001554	0,0000024149	$S^2 = 0,0000010193$ $S = 0,0010096039$ $S_{\bar{x}} = 0,0004121691$ $\Delta x = 0,0020343518$ $\varepsilon = 8,5\%$ $\bar{\varepsilon} = 3,5\%$
2	0,023245	-0,000609	0,0000003709	
3	0,024048	0,000194	0,000000376	
4	0,024158	0,000304	0,0000000924	
5	0,024209	0,000355	0,000000126	
6	0,025166	0,001312	0,0000017213	

На основании полученных результатов сделан вывод о том, что количество кофеина, определенное йодометрическим титрованием, входит в пределы нормативного интервала 0,021 – 0,029. При этом погрешность среднего результата не превышает 5%.

Помимо титриметрического метода определения кофеина также было проведено спектрофотометрическое определение и оценена сходимость результатов эксперимента.

Согласно сведениям литературы спектр кофеина в хлористоводородной кислоте имеет характерные полосы поглощения в интервале 220 – 350 нм [2].

Для определения концентрации кофеина в испытуемом образце построили калибровочный график. Для этого брали навеску фармацевтической субстанции кофеина 0,1 г (точная навеска) помещали в мерную колбу объемом 100 мл, растворяли в 0,1 М кислоты хлористоводородной, доводили до метки (раствор А). Затем отбирали аликвоты (0,2, 0,4, 0,5...0,8) в мерные колбы объемом 50 мл и доводили до метки 0,1 М хлористоводородной кислотой (раствор Б). Затем снимали спектры растворов при длине волны 220-350 нм и определяли оптическую плотность при длине волны 273 нм. Для построения калибровочного графика рассчитывали исходя из оптической плотности концентрацию раствора Б [1,4].

Концентрацию раствора Б рассчитывали по формуле:

$$C_x = \frac{C_A \times V_{ал}}{W_{м.к.}}$$

Где C_x – концентрация кофеина в растворе Б, г/мл;

$V_{ал}$ – объем аликвоты, мл;

$W_{м.к.}$ – объем мерной колбы, мл.

После определения концентрации растворов строили калибровочный график зависимости оптической плотности от концентрации кофеина. График имел уравнение прямой вида $y=ax+b$, где y – оптическая плотность исследуемого раствора, x – концентрация раствора, a и b – свободные члены уравнения. Коэффициент корреляции равен 0,99.

Уравнение прямой необходимо было для определения концентрации кофеина в растертых таблетках «Колдрекс» по формуле:

$$C_x = \frac{D - 0,0875}{42806}$$

Экспериментальным путем определили условия проведения методики количественного содержания кофеина спектрофотометрически. Для этого 0,2875 г (точная навеска) растертых таблеток помещали в мерный стакан на 50 мл, растворяли в спирте этиловом 95%, профильтровывали через бумажный фильтр. Фильтрат отбрасывали, а фильтр помещали в коническую колбу на 250 мл, добавляли 50 мл 0,1 М раствора хлористоводородной кислоты, перемешивали в течение 15 минут, затем количественно переносили в мерную колбу на 100 мл, доводили до метки 0,1 М раствором хлористоводородной кислотой, профильтровывали через бумажный фильтр (раствор А). 5 мл полученного раствора А помещали в мерную колбу на 50 мл и доводили до метки 0,1 М раствором хлористоводородной кислотой (раствор В). Далее измеряли оптическую плотность раствора С при 273 нм. Раствор сравнения – 0,1 М раствор хлористоводородной кислоты.

Содержание кофеина в препарате рассчитывали по формуле:

$$X = \frac{D_x a_{ст} W_{МК}^{1x} W_{МК}^{2x} V_{ал}^{ст} P}{D_{ст} a_x V_{ал}^{1x} W_{МК}^{1ст} W_{МК}^{2ст}}$$

где D_x , $D_{ст}$ – оптическая плотность раствора с определяемым веществом и стандартного раствора кофеина соответственно;

a_x , $a_{ст}$ – навеска растертых таблеток и кофеина, г;

$W_{МК}$ – объем мерной колбы, мл;

$V_{ал}$ – объем аликвоты, мл

P – средняя масса таблеток, г

Результаты спектрофотометрического определения содержания кофеина приведены в табл. 3.

Таблица 3

Результаты количественного определения фармацевтической субстанции кофеина методом спектрофотометрии

Объем аликвоты, мл	Оптическая плотность, нм	Концентрация кофеина в растворе, г/мл
0,2	0,2808	$4,008 \times 10^{-6}$
0,4	0,4134	$8,016 \times 10^{-6}$
0,5	0,5080	$10,02 \times 10^{-6}$
0,6	0,6066	$12,024 \times 10^{-6}$
0,7	0,6679	$14,028 \times 10^{-6}$
0,8	0,7813	$16,032 \times 10^{-6}$

После определения концентрации растворов строили калибровочный график зависимости оптической плотности от концентрации фармацевтической субстанции кофеина в растворе, представленный на рисунке 2.

Уравнение прямой имеет вид: $y=42806x+0,0875$ с коэффициентом корреляции, равным 0,99. Результаты спектрофотометрического определения кофеина представлены в таблице 4.



Рис. 2. График зависимости оптической плотности от концентрации фармацевтической субстанции кофеина в растворе

Таблица 4
Спектрофотометрическое определение количественного содержания кофеина в таблетках «Колдрекс»

№	Точная навеска растертых таблеток (а), г	Оптическая плотность раствора хлористоводородной кислоты, D	Содержание кофеина в растворе серной кислоты, X, г/мл
1	0,2875	0,5630	0,021104
2	0,2875	0,5933	0,022449
3	0,2875	0,5723	0,021517
4	0,2875	0,6009	0,022786
5	0,2875	0,5824	0,021965
6	0,2875	0,5783	0,021783

По окончании исследования, была проведена статистическая обработка полученных данных, результаты которой представлены в таблице 5.

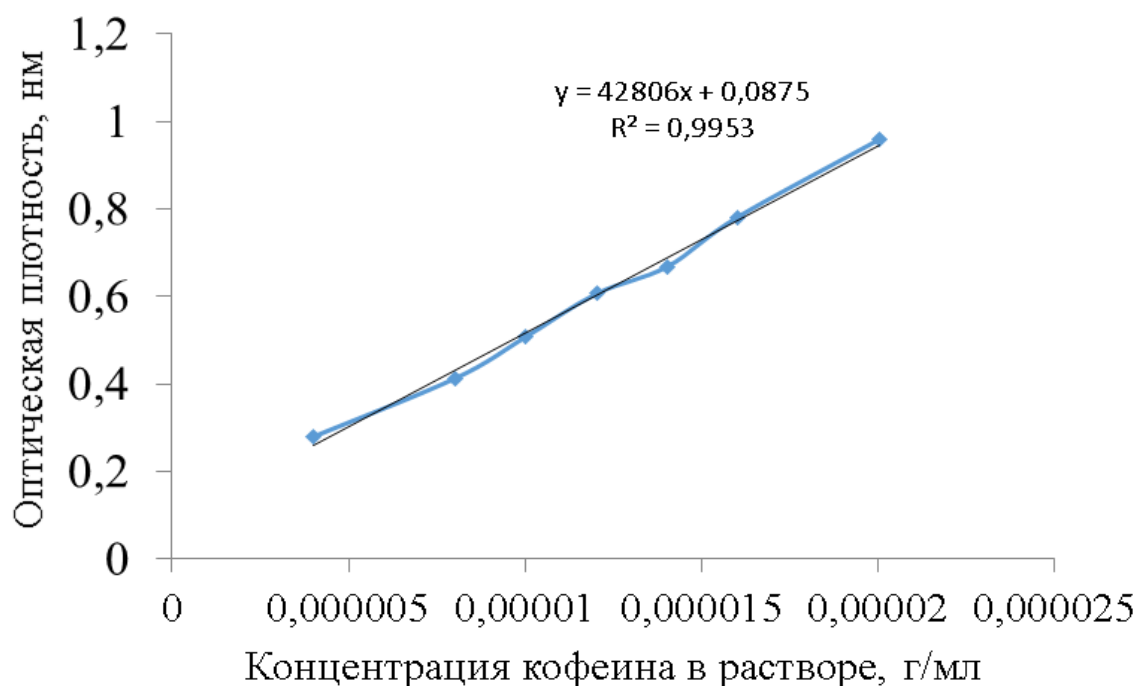
Среднее значение содержания кофеина в порошке растертых таблеток составило 0,021934 г. Результаты исследования показали, удовлетворительную сходимость определенных значений количества кофеина в таблетках с ошибкой среднего результата 2,3%, не превышающей 5% предела.

Подводя итоги проведенного исследования можно сделать вывод, что комбинированный лекарственный препарат «Колдрекс» по количественному содержанию кофеина соответствует требованиям, установленным нормативной документацией. Сравнив процент ошибки методов йодометрического титрования и спектрофотометрии, установили, что методика спектрофотометрии более приемлема для количественного определения действующего вещества в комбинированном препарате.

Таблица 5
Результаты статистической обработки данных, полученных при проведении спектрофотометрии

№	Содержание $x_i, \%$	Разница между содержанием и средним арифметическим значением выборки $x_i - \bar{x}$	$(x_i - \bar{x})^2$	Метрологические характеристики
1	0,021104	-0,00083	0,0000006889	$S^2 = 0,0000003755$ $S = 0,0006127805$ $S_{\bar{x}} = 0,0002501666$ $\Delta x = 0,0012346527$ $\varepsilon = 5,6\%$ $\bar{\varepsilon} = 2,3\%$
2	0,021517	-0,000417	0,0000001739	
3	0,021783	-0,000151	0,0000000228	
4	0,021965	0,000031	0,0000000001	
5	0,022449	0,000515	0,0000002652	
6	0,022786	0,000852	0,0000007259	

Используемые нами методики в данном исследовании могут быть использованы для количественного определения веществ и в других комбинированных препаратах, но для этого необходима их валидационная оценка, по результатам которой можно будет сделать вывод о том, возможно ли применение той или иной методики в исследовании.

Проведение качественного и количественного определения действующих веществ в лекарственных препаратах позволяет избежать попадания на фармацевтический рынок фальсифицированных и недоброкачественных лекарственных средств и улучшить качество оказываемой фармацевтической помощи.

Список литературы

1. Беликов В.Г. Фармацевтическая химия: учебн. пособие: в 2 ч. / В.Г. Беликов. – 3-е изд. – М.: МЕДпресс – информ, 2009. – с.616,с.241
2. Глущенко Н.Н. Фармацевтическая химия: Учебник для студ. сред. проф. учеб. заведений / Н.Н. Глущенко, Т.В. Плетенева, В.А. Попков. -- Под ред. Т.В. Плетеневой. Учебник. -- М.: Академия, 2004. -- 382 с.
3. Государственная фармакопея Российской Федерации: изд. XIV/М., 2018
4. Лабораторные работы по фармацевтической химии: учебное пособие для фармацевтических институтов и фармацевтических факультетов медицинских институтов/В.Г. Беликов, Е.Н. Вергейчик, В.Е. Годяцкий и др.; Под ред. В.Г. Беликова. – М.: Высш. шк., 1989. – с.375
5. Машковский М.Д. Лекарственные средства – 16-е изд., перераб., испр. и доп. – М.: Новая волна, 2012 – с.1216
6. Титриметрические методы анализа: основные понятия, термины и расчеты: методические указания / сост.: Т.Е. Гулимова. - Рязань: РГМУ, 2000. - 25 с
7. Колдрекс // Реестр лекарственных средств России [Электронный ресурс] Режим доступа: https://www.rlsnet.ru/tn_index_id_369.htm, свободный

ВЕТЕРИНАРНЫЕ НАУКИ

УДК 59

ОСОБЕННОСТЬ ПРОЯВЛЕНИЯ ПАНЛЕЙКОПЕНИИ КОШЕК

ВЕРЕВКИНА МАРИНА НИКОЛАЕВНА,

к.биол.н., доцент,

РЕЗУН НАТАЛЬЯ АЛЕКСАНДРОВНА

студентка,

ФГБОУ ВО «Ставропольский государственный аграрный университет»

Аннотация: Панлейкопения имеет широкое распространение среди не вакцинированной популяции домашних кошек, стационарность инфекции обеспечивают бродячие животные. Главная особенность панлейкопении заключается в значительном снижении общего числа белых кровяных телец, при этом эритропоэз остается неизменным.

Ключевые слова: панлейкопения, инфекция, вирусоносительство, иммунитет, лейкоциты.

THE PECULIARITY OF THE SYMPTOMS OF PANLEUKOPENIA CATS

Verevkina Marina Nikolaevna,**Rezun Natalia Aleksandrovna**

Abstract: Panleukopenia is widespread among the unvaccinated population of domestic cats, the stationary infection is provided by stray animals. The main feature of panleukopenia is a significant decrease in the total number of white blood cells, while erythropoiesis remains unchanged.

Key words: panleukopenia, infection, virus carrier, immunity, leukocytes.

Панлейкопения – инфекция вирусного происхождения, которая вызывает заболевание кошачьих всех видов, как домашних, так и диких – львы, тигры, гепарды, ягуары, леопарды. Также, к данному заболеванию восприимчивы семейство енотовых и куньих – хорек, норка, песец и енот, они являются природным резервуаром заболевания. Домашние кошки могут заразиться, даже не контактируя с источником возбудителя напрямую, достаточно контакта с инфицированными выделениями от заболевших животных или вирусоносителей (моча, слюна, фекалии). Эти выделения содержат огромное количество вируса [1, с.123].

Летальность 25-75%, наиболее выражена у котят без колострального иммунитета. Восприимчивы все возрастные категории, независимо от пола и породы. После выздоровления возможно персистенция вируса в организме, что обеспечивает длительное вирусоносительство. После выздоровления вырабатывается стойкий иммунитет на всю жизнь.

Панлейкопения относится к инфекционным заболеваниям кошек, которое было изучено и описано одним из первых. Вирус панлейкопении кошек (FPV) является прототипом близкородственных парвовирусов, изолированных от собак, норок, енотов, енотовидных собак, лисиц и других псовых. Первоначально они назывались по имени животных, от которых они были выделены [2, с.48]. В настоящее время, таксономия определяет парвовирус собак и вирус панлейкопении кошек, как один и тот же объект, но в настоящих рекомендациях FPV относится к парвовирусу кошек. Он также инфицирует собак, при этом репликация в лимфоидных тканях (тимус, селезенка, костный мозг), но не в кишечнике и вирус не выделяется в окружающую среду.

Особенностью данного вируса является то, что он способен становится идентичным к быстро делящимся клеткам в месте локализации, что позволяет вирусу разрушать органы-мишени. В организме кошки в ответ на внедрение вируса начинают вырабатываться антигемагглютинирующие и вируснейтрализующие антитела. Антигенное родство выражено с парвовирусом собак. Культивируется вирус на первичных и перевиваемых культурах клеток различного происхождения (селезенки или почек котят). ЦПД не проявляется. Характерно появление включений.

Устойчивость вируса панлейкопении к нагреванию и действию дезинфицирующих средств весьма высокая. Распространенные в ветеринарии дезинфицирующие средства не инактивируют вирус. Вируцидным действием в данном случае обладают три раствора – 3% глютарового альдегида, 2% формалина, 3% натрия гипохлорита. При этом следует помнить, что формалин обладает также сильно выраженным токсичным действием на организм кошек, раздражает слизистые оболочки носоглотки. Поэтому, его применение в качестве дезинфектанта должно быть осторожным.

Вирус вначале реплицируется в тканях ротоглотки и затем при помощи вiremии распространяется, фактически, во все ткани. Вирус инфицирует лимфоидные ткани, где он может вызывать клеточное истощение и функциональную иммунодепрессию [3, с.157]. Лимфопения может возникать как результат лимфоцитоза, а также непрямо, вследствие эмиграции лимфоцитов в ткани. Проникнув в организм восприимчивого животного аэрогенным или алиментарным путем, вирус начинает размножаться в слизистой оболочке носоглотки, вызывая при этом постепенно нарастающую вимию. Вместе с током крови вирус заносится в костный мозг, где и поражает лимфоидную ткань, подавляется миелоидная активность. Это, в свою очередь, и является причиной развития панлейкопении. Также, вирус попадает в крипты кишечника, крипты полностью разрушаются, нарушается абсорбция жидкости и возникает диарея, и как ее следствие – обезвоживание организма, нарушается работа сердечной мышцы. При этом условно-патогенная микрофлора желудочно-кишечного тракта начинает усиленно размножаться, происходит наслоение вторичной бактериальной инфекции. Усиливается интоксикация организма.

От момента заражения панлейкопении до появления клинических признаков, как правило, проходит примерно от двух до 10 дней. Диапазон проявления симптомов варьирует от бессимптомной формы со стертыми признаками до тяжелой формы с летальным исходом [5, с.301]. Из продромальных признаков выделяют апатию, повышение температуры тела, шерстный покров взъерошенный. Особенностью данного заболевания является то, что у больных кошек усилена жажда, но при этом они отказываются от питья. Рвота и диарея имеют место при данном заболевании на ранних стадиях – в первые 2-3 дня. В эти дни наблюдается наибольший процент летальности. Рвотные массы вначале водянисто-желтые, позже более слизистые, иногда с примесью крови. При осмотре ротовой полости могут быть изъязвление краев языка.

Неблагоприятным прогностическим признаком является отсутствие лихорадки, снижение температуры тела. Диарея приводит к обезвоживанию организма и электролитному дисбалансу. Фекалии бесцветные, с неприятным запахом, могут содержать прожилки крови. Диарея и рвота не являются обязательными симптомами, могут быть поражены легочная ткань, бронхи. Из носовых отверстий наблюдаются гнойные истечения, что приводит к закупорке носовых ходов, возможны кровоизлияния. Происходит отек слизистой оболочки гортани. Это нарушает акт вдоха, появляется инспираторная одышка, общая гипоксия организма, сердечная недостаточность. В уголках глаз гнойные высохшие корочки экссудата, что закупоривает слезные протоки. Зависит это чаще от одновременного заражения другими вирусами (ринотрахеит, калицивироз). Смерть животного может наступить не только от прямого действия вируса, но и от наслоения бактериальной микрофлоры [4, с.222].

Диагноз предварительный можно поставить по клинической картине и срокам вакцинации. При общем лабораторном анализе крови количество лейкоцитов снижено. В дифференциальном отношении исключают лейкоз, сепсис, отравления.

Список литературы

1. Ермаков А.М. Справочник болезней кошек и собак/ А.М. Ермаков, Т.Н. Дерезина, В.И. Федюк и др. // – Ростов н/Д.: Феникс, 2000. – 351 с.
2. Кудряшов А.А. Органопатология и патогенез панлейкопении кошек / А.А. Кудряшов, Н.Н. Чупракова // Матер. конф. «Актуальные проблемы ветеринарной медицины мелких домашних животных». – СПб., 1997. – С. 48-49.
3. Кудряшов А.А. Патологоанатомическая диагностика инфекционных болезней собак и кошек : учебн. пособие / А.А. Кудряшов // – СПб: НОУ ДО «Институт Ветеринарной Биологии», 2011. – С. 155-160.
4. Старченков С.В. Болезни мелких животных: учебн. пособие / С.В. Старченков // – СПб: Лань, 1999. – С. 221-224.
5. Чандлер Э.А. Болезни кошек / Э.А. Чандлер, К. Дж. Гаскелл, Р.М. Гаскелл // – М.: Аквариум-Принт, 2011. – 712 с.

ПСИХОЛОГИЧЕСКИЕ НАУКИ

УДК 159.97

РОЛЬ РУКОВОДИТЕЛЕЙ В ПРОФИЛАКТИКЕ СУИЦИДАЛЬНОГО ПОВЕДЕНИЯ

СИЛКИН НИКОЛАЙ НИКОЛАЕВИЧ

д-р.пед.наук, профессор,
профессор кафедры физической подготовки и прикладных единоборств
ФГКОУ ВПО «Санкт-Петербургский университет МВД России»

Аннотация. В статье излагаются взгляды на роль руководителя в профилактике суицидального поведения сотрудников. Автор приходит к выводу, что результативность данного направления работы возможна лишь при реализации комплексных профилактических мер, включающих систему организационно-эффективного взаимодействия всех должностных лиц, имеющих необходимые знания и навыки.

Ключевые слова: руководитель, сотрудники, профилактика, суицидального поведения.

THE ROLE OF MANAGERS IN THE PREVENTION OF SUICIDAL BEHAVIOR

Silkin Nikolay Nikolaevich

Annotation: The article presents views on the role of the head in the prevention of suicidal behavior of employees. The author comes to the conclusion that the effectiveness of this area of work is possible only in the implementation of comprehensive preventive measures, including a system of organizational and effective interaction of all officials with the necessary knowledge and skills.

Key words: Manager, employees, prevention, suicidal behavior.

В период реформирования системы органов внутренних дел руководством МВД России особое внимание уделяется вопросам повышения эффективности морально-психологического обеспечения деятельности сотрудников, в том числе профилактике суицидальных происшествий среди личного состава. Эта работа осуществляется в ОВД целенаправленно и способствует успешному выполнению оперативно-служебных задач. В то же время, под воздействием негативных факторов у части сотрудников происходит нарушение психической адаптации, что нередко приводит к совершению суицидов. Ежегодно значительное число лиц из числа рядового и начальствующего состава ОВД кончают жизнь самоубийством.

Профилактика самоубийств является одним из наиболее сложных и ответственных направлений деятельности руководящего состава, сотрудников кадровых, воспитательных, психологических и медицинских подразделений. Результативность этой работы возможна лишь при реализации комплексных профилактических мер, включающих систему организационно-эффективного взаимодействия всех должностных лиц, имеющих необходимые знания и навыки.

Обычно самоубийство рассматривается как феномен социально-психологической дезадаптации личности в условиях микросоциальных конфликтов. Под суицидальным поведением людей понимаются

Различные формы их активности обусловленные стремлением лишить себя жизни и служащие средством разрешения личностного кризиса, возникшего при столкновении личности с препятствием на пути удовлетворения ее важнейших потребностей.

На фоне острого эмоционального состояния кризис достигает такой интенсивности, что человек не может найти правильного выхода из сложившейся ситуации. Он теряет смысл жизни.

Суицидальное поведение имеет внутренние и внешние формы своего проявления.

К внутренним формам относятся: антивитальные представления (т.е. размышления об отсутствии ценности жизни); пассивные суицидальные мысли (представления на тему своей смерти при отсутствии четкого замысла на самовольное лишение себя жизни; суицидальные замыслы (разработка плана самоубийства, продумывание его деталей); суицидальные намерения (принятие решения о самоубийстве).

К внешним формам можно отнести суицидальные высказывания; суицидальные попытки (целенаправленное оперирование средствами лишения себя жизни, не закончившееся смертью); завершённый суицид.

Общие положения, порядок организации работы, обязанности должностных лиц по профилактике суицидальных происшествий с личным составом изложены в Приказе МВД России от 24.12.2008 № 1142 «О профилактике суицидальных происшествий в органах внутренних дел Российской Федерации», с изменениями, внесенными приказом МВД России от 04.12.2012 № 1076.

Сложность и противоречивость «внутренней» жизни человека зачастую не позволяет выявить «главную» причину, по которой он кончает жизнь самоубийством. Приходится признавать, что к самоубийству его может подтолкнуть множество причин. Поэтому профилактическую работу целесообразно проводить комплексно, включая мероприятия общего и специального плана.

Основным содержанием общего направления должно стать ослабление и устранение социальных и социально-психологических предпосылок, способствующих формированию суицидального поведения и сохранению суицидогенной обстановки в коллективах. Составными частями такой работы являются: четкая организация повседневной службы, быта и досуга подчиненных; предупреждение и устранение конфликтов между членами коллектива; обеспечение социальной и правовой защищенности сотрудников, забота о личном составе; организация мероприятий психогигиены и психопрофилактики, включающая: а) раннее выявление лиц с нервно-психической неустойчивостью, акцентуациями (выраженными отклонениями) характера, проблемным поведением; б) использование сотрудников с учетом их психологических особенностей личности; в) планомерное распределение физических и психологических нагрузок; г) предупреждение чрезмерного эмоционального напряжения членов коллектива.

Специальная профилактика суицидальных происшествий включает: выявление лиц с повышенным риском суицидальности; прогнозирование суицидальной активности сотрудников; своевременное оказание адекватной помощи сотруднику, находящемуся в состоянии психологического кризиса.

1. Руководитель органа, подразделения, учреждения системы МВД России обязан: поддерживать оптимальный режим служебной деятельности личного состава; обеспечивать реализацию мер социальной и правовой защиты сотрудников; принимать меры по созданию благоприятной социокультурной среды; проводить работу среди сотрудников по укреплению института семьи, возрождению и сохранению духовно-нравственных традиций семейных отношений; организовывать мероприятия по оптимизации процесса адаптации молодых сотрудников к условиям службы; организовывать работу непосредственных начальников с сотрудниками, требующими повышенного психолого-педагогического внимания: склонными к нарушению служебной дисциплины, имеющими конфликтные взаимоотношения в коллективе, семье, выполнявшими служебные обязанности в особых условиях; направлять личный состав на плановые и целевые (внеплановые) профилактические медицинские и психофизиологические обследования в ведомственные медицинские учреждения; формировать благоприятный морально-психологический климат в служебном коллективе, своевременно предупреждать и разрешать конфликты, совершенствовать стиль и методы управления; организовывать проведение занятий по профессиональной психологической подготовке сотрудников, направленных на формирование у них психической устойчивости к стрессовым ситуациям в служебной деятельности; организовывать работу по комплексной реабилитации личного состава, обеспечивающую снижение последствий неблагоприятного влияния экстремальных условий служебной деятельности на состояние здоровья сотрудников; принимать меры по организации психологической, а при необходимости – медицинской помощи сотруднику при наличии у него признаков острого кризисного состояния; организовывать оказание кон-

сультативной помощи, социальной и психологической поддержки членам семьи сотрудника, находящегося в остром кризисном состоянии с признаками суицидального поведения; обеспечивать организацию работы по социально-психологической адаптации сотрудника, пережившего острое кризисное состояние с признаками суицидального поведения, организовывать оптимальный режим служебной деятельности и отдыха.

Как же спрогнозировать суицидальную активность подчиненных? Суицидальная активность человека зависит от целого ряда факторов. Их учет в организации повседневной деятельности подразделения поможет руководителю оказаться рядом со своим подчиненным в критический момент его жизни и оказать ему необходимую помощь.

Главную роль в возникновении суицидально опасной ситуации играют конфликты.

Наиболее распространенными являются: Конфликты, связанные со спецификой деятельности и социального взаимодействия людей: Лично-семейные конфликты, Конфликты, обусловленные состоянием здоровья, Конфликты, обусловленные материально-бытовыми трудностями.

Исключительно ответственным этапом профилактики самоубийств выступает помощь суициденту со стороны должностных лиц. Существует три основных метода оказания психологической помощи человеку, думающему о суициде:

Во-первых, своевременная диагностика и соответствующее лечение суицидента.

Во-вторых, активная эмоциональная поддержка человека, находящегося в состоянии депрессии.

В третьих, поощрение его положительных устремлений, дабы облегчить ситуацию.

Суицид (самоубийство) - акт преднамеренной смерти, направленный на самого себя. Важно, чтобы каждый руководитель имел представление об этом и знал, что можно сделать, если кто-то стоит на грани самоубийства. Надо помнить: редко встречается, чтобы человек совершил самоубийство, не раскрыв своих чувств, не изменив своего поведения. Поэтому руководители подразделений должны уметь вести повседневную профилактическую работу с подчиненными по профилактике суицидов, уметь распознать «знаки беды» и оказать первичную помощь суициденту в кризисной жизненной ситуации, тем самым спасти своего сотрудника, коллегу.

УДК 740

ПСИХОФИЗИОЛОГИЧЕСКАЯ САМОРЕГУЛЯЦИЯ КАК МЕТОД ВОССТАНОВЛЕНИЯ ЗРИТЕЛЬНЫХ ФУНКЦИЙ

БАКИЕВА ДИЛАРА САМАТОВНА,

младший научный сотрудник

Всероссийский центр глазной и пластической хирургии МЗ РФ

СУВОРОВА РЕГИНА АЛЬБЕРТОВНА

заведующая лабораторией клинической психологии

и психофизиологической коррекции зрения

Всероссийский центр глазной и пластической хирургии МЗ РФ

Научный руководитель: Шарипов Амир Рашитович

кандидат биологических наук

заведующий научно-исследовательским отделом

электрофизиологии и психофизики зрительной системы

Всероссийский центр глазной и пластической хирургии МЗ РФ

Аннотация: в статье описаны механизмы психофизиологической саморегуляции, как метода улучшения регенерации зрительной системы офтальмологических пациентов. Изучены краткосрочные эффекты одиночного сеанса саморегуляции и их возможная роль в достижении отдаленных результатов в регенерации зрительной системы. Рассмотрены возможности использования полученных результатов для послеоперационной реабилитации офтальмологических пациентов, как в специализированной клинике, так и при самостоятельном использовании

Ключевые слова: психофизиологическая саморегуляция, регенерация, зрительная система, офтальмологические показатели.

**Bakieva Dilyara Samatovna,
Suvorova Regina Albertovna***Scientific adviser: Sharipov Amir R.*

Abstract: the article describes the mechanisms of psychophysiological self-regulation as a method of improving the regeneration of the visual system of ophthalmic patients. The short-term effects of a single session of self-regulation and their possible role in achieving long-term results in the regeneration of the visual system are studied. The possibilities of using the obtained results for postoperative rehabilitation of ophthalmic patients, both in a specialized clinic and in independent use, are considered

Key words: psychophysiological self-regulation, regeneration, visual system, ophthalmological indicators.

Хорошо известны данные, что нарушения зрительной системы в результате офтальмопатологии сопровождаются рядом серьезных трудностей социального и психологического характера[1]. Для компенсации этих нарушений нами разработан метод комплексной психофизиологической коррекции зрительных функций [2]. Неотъемлемой составной частью которого является обучение приемам

саморегуляции. Показано, что систематическое самостоятельное использование приемов саморегуляции пациентом открывает широкие возможности для сознательного управления внутренними психофизиологическими резервами организма.

Многолетний опыт использования метода комплексной психофизиологической коррекции подтверждает высокую его эффективность для предоперационной подготовки и послеоперационной реабилитации пациентов офтальмологического стационара[3]. Отмечена необходимость психофизиологической саморегуляции как метода стабилизации результатов хирургического лечения глазных заболеваний и повышения эффективности иных, медикаментозных методов лечения офтальмологических пациентов. Однако, подавляющее большинство данных о положительном влиянии психофизиологической коррекции и, в частности – саморегуляции, получены на относительно продолжительных временных отрезках – от нескольких месяцев до нескольких лет. Это не позволяет уточнить конкретные механизмы воздействия психологических факторов на состояние зрительного анализатора. Поэтому данная область становится пристанищем самых разнообразных домыслов от вполне научных гипотез до совершенно фантастических измышлений.

При этом офтальмологи слабо представляют себе возможности психофизиологической саморегуляции, а клинические психологи – крайне слабо знакомы с психофизиологическими и психосоциальными проблемами, возникающими у пациентов офтальмологического стационара.

Для решения актуальных вопросов в данной области и восполнения пробелов относительно понимания конкретных механизмов влияния психофизиологической саморегуляции на состояние зрительного анализатора офтальмологических пациентов нами и было предпринято данное исследование.

Цель данной работы – уточнение механизмов восстановления нарушенных зрительных функций с помощью авторской методики психофизиологической саморегуляции у офтальмологических пациентов.

Материал и методы исследования

В нашей работе общую выборку составили 69 пациентов (138 глаз) Всероссийского центра глазной и пластической хирургии Минздрава России с различными офтальмопатологиями в возрасте от 10 до 79 лет мужского и женского пола. Изучали эффекты одиночной процедуры саморегуляции, представлявшей собой модификацию авторской методики (Патент на изобретение №2481086 «Способ функциональной реабилитации остроты зрения») [4]. Модификация состояла во включении в сеанс гетеросуггестии следующих элементов:

глубокой психосоматической релаксации

Ограничение фокуса внимания и концентрации на области глаз;

Формировании и фиксации «Желаемого образа будущего Я»,

Общая продолжительность процедуры с каждым испытуемым составляла 55 – 60 мин.

Поскольку до и после каждой процедуры саморегуляции проводилось измерение офтальмологических показателей, то все исследование (включая сеанс саморегуляции) занимало 100-120 минут.

Офтальмологическое обследование, включало в себя измерение остроты зрения (ОЗ), авторефрактометрию (АРМ), автотонометрию (АТМ), бесконтактный термометрию области орбиты (t), порог электрической чувствительности (ПЭЧ), электрическую лабильность (ЭЛ) критическую частоту слияния мельканий на красный, зеленый и синий цвет (КЧСМ -R, -B). Сравнение данных по всем методикам проводили с использованием t- критерия Стьюдента для попарно связанных выборок. Значимыми считали различия, достоверные при $p < 0.05$.

Результаты исследования и их обсуждение

В целом, все обследованные пациенты достаточно охотно участвовали в исследовании, легко перенесли всю двухчасовую процедуру и продемонстрировали высокий терапевтический комплекс. По субъективным отчетам подавляющее большинство отметили улучшение четкости зрения, «легкость» в глазах, выраженное улучшение общего самочувствия. Исключением был пациент с посттравматической атрофией зрительных нервов вследствие боевой (минно-взрывной) травмы у

которого в процессе формирования «желаемого будущего» внезапно актуализировались переживания травматического опыта (симптоматика ПТСР). Эти симптомы в дальнейшем были купированы психокоррекционными методами. Несмотря на высокие окончательные результаты психофизиологической коррекции зрения мы приняли решение не включать данные этого пациента в статистическую обработку.

Окончательные результаты по всем исследованным офтальмологическим показателям до и после сеанса саморегуляции приведены в таблице 1.

Таблица 1

Изменения офтальмологических показателей до и после сеанса психофизиологической саморегуляции

Показатель	До сеанса саморегуляции (M±SD)	После сеанса саморегуляции (M±SD)	Достоверность различий (p)
Острота зрения (Vis)	0,132±0,249	0,142 ± 0,258	0,00042
Острота зрения «лучшего» глаза	0,223± 0,323	0,237±0,334	0,00805
Острота зрения «худшего» глаза	0,042±0,065	0,048±0,078	0,01339
Сферическая рефракция	-2,293±3,705	-2,043±4,590	0,35118
Цилиндрическая рефракция	-1,020±2,048	-1,057±2,127	0,73640
Температура орбиты	36,596±0,734	36,912±0,514	0,00000
Внутриглазное давление	14,454±4,804	14,307±5,994	0,586624
Порог электрической чувствительности	180,10±190,79	159,20±166,63	0,000615
Критическая частота исчезновения фосфена	38,295±7,520	38,22±7,412	0,764366
КЧСМ красный/центр	33,207± 11,214	33,924± 11,073	0,210691
КЧСМ красный/периферия	38,091±11,563	38,712±12,047	0,371159
КЧСМ синий/центр	32,771±11,486	33,723±11,167	0,065423
КЧСМ синий/периферия	36,942±11,842	38,172±12,003	0,023743

Жирным шрифтом выделены показатели, достоверно изменившиеся в результате саморегуляции

Как уже неоднократно отмечалось – основным позитивным эффектом психофизиологической коррекции в целом и – психофизиологической саморегуляции – в частности является достоверное повышение остроты зрения. Особого внимания заслуживает факт повышения остроты зрения не только (и не столько) на лучше видящий глаз, но и ускоренное развитие зрительных возможностей «худшего» глаза. Так относительный прирост остроты зрения лучше видящим глазом составил всего 6,3% относительно исходного уровня, тогда как острота зрения хуже видящего глаза после одиночного сеанса саморегуляции выросла на 15,5%.

Однако, являясь интегральной характеристикой эффективности функционирования зрительной системы, показатель остроты зрения не позволяет судить о механизмах, лежащих в основе его изменений. В качестве возможных механизмов можно выделить 3 различных аспекта обеспечения остроты зрения:

1. Рефракционные характеристики глаза, связанные с его размерами, формой и тонусом цилиарной мышцы. Как явствует из таблицы – рефракционные механизмы практически не меняются под влиянием саморегуляции и не могут быть связаны с наблюдаемыми изменениями остроты зрения;

2. Трофический фактор – улучшение питания структур глаза, обеспечивающих их восстановление и постоянную регенерацию. Можно полагать, что достоверное повышение температуры тканей орбиты в результате саморегуляции до некоторой степени отражает

интенсивность капиллярного кровотока и, вероятно, связано с улучшением питания структур глаза;

3. Повышение возбудимости (снижение порогов чувствительности) сетчатки и зрительного нерва, связанное как с трофическими факторами, так и с темновой адаптацией глубоких структур, обеспечивающей регенерацию родопсина и восстановление ионного баланса в возбудимых тканях сетчатки.

Можно полагать, что значимое снижение порога электрической чувствительности и повышение КЧСМ периферических структур зрительного анализатора может свидетельствовать в пользу вмешательства процедуры саморегуляции и в данные механизмы.

Заключение

Результаты исследования, свидетельствуют, что повышение остроты зрения в процессе психофизиологической саморегуляции вероятнее всего основано на улучшении гемодинамики и трофики структур глаза и связанной с этим активизацией регенеративно-восстановительных процессов в сетчатке и зрительном нерве. Можно полагать, что рефракционные и гидродинамические факторы затрагиваются процедурой психофизиологической саморегуляции в значительно меньшей степени или не затрагиваются вовсе.

Кумуляция описанных изменений в ходе самостоятельного использования пациентом саморегуляторных процедур может объяснить отдаленные эффекты психофизиологической коррекции в межоперационный период.

Список литературы

1. Литвак А.Г. Психология слепых и слабовидящих: Учебное пособие для студентов высших педагогических учебных заведений. - СПб.: Изд-во Каро, 2006. - 336 с. -(Серия «Коррекционная педагогика» ISBN 5-89815-675-5).
2. Шарипов А.Р. Методическое пособие для изучения программно-методического комплекса «Психофизиологическая коррекция зрительных функций» (базовый уровень). Уфа – 2005.
3. Шарипов А.Р., Суворова Р.А. Роль психологических особенностей офтальмологических пациентов в послеоперационной реабилитации Вестник Оренбургского государственного университета. —2007 г. — № 78. — С. 180-184.
4. Патент на изобретение №2481086 «Способ функциональной реабилитации остроты зрения» / Шарипов А.Р., Миронов А.А. Заявлено 04.10.2011. Опубликовано 10.05.2013

© Д.С.Бакиева, Р.А. Суворова, А.Р. Шарипов, 2019

СОЦИОЛОГИЧЕСКИЕ НАУКИ

УДК 316

ТРУД И ЭКОНОМИЧЕСКАЯ ЖИЗНЬ В РЕСПУБЛИКАХ СЕВЕРНОГО КАВКАЗА РОССИЙСКОЙ ФЕДЕРАЦИИ

ДЗУЦЕВ ХАСАН ВЛАДИМИРОВИЧ,

Доктор соц. наук, профессор, зав. кафедрой социологии
Северо-Осетинский государственный университет им. К.Л. Хетагурова
Руководитель

Центра исследования приграничных регионов Юга России ИСПИ РАН

КОРНИЕНКО НАТАЛЬЯ ВЛАДИМИРОВНА

Научный сотрудник
Центра исследований приграничных регионов Юга России ИСПИ РАН

Исследование выполнено при финансовой поддержке РФФИ и АНО ЭИСИ в рамках научного проекта № 19-011-31454

Аннотация Настоящая монография посвящена изучению труда и экономической жизни в Северокавказских республиках. Приведены материалы массовых этносоциологических исследований, выполненных в северокавказских республиках: Кабардино-Балкарской Республике, Карачаево-Черкесской Республике, Республике Дагестан, Республике Ингушетия, Республике Северная Осетия-Алания, Чеченской Республике.

Ключевые слова: труд, экономика, Северный Кавказ, работа, социологические исследования.

LABOR AND ECONOMIC LIFE IN THE REPUBLICS OF THE NORTH CAUCASUS OF THE RUSSIAN FEDERATION

**Dzutsev Hasan Vladimirovich,
Kornienko Natalya Vladimirovna**

Abstract This monograph is devoted to the study of labor and economic life in the North Caucasus republics. The materials of mass ethnosociological studies carried out in the North Caucasus republics: the Kabardino-Balkarian Republic, the Karachay-Cherkess Republic, the Republic of Dagestan, the Republic of Ingushetia, the Republic of North Ossetia-Alania, the Chechen Republic are given.

Key words: labor, economics, North Caucasus, work, sociological research.

В настоящей статье предлагаются результаты масштабного исследования экономической и трудовой ситуации в республиках СКФО РФ. Для этой цели летом 2019 года был проведён этносоциологический опрос с участием 1200 респондентов (по 200 в каждой республике). Также в исследовании приняли участие 60 экспертов. По 10 из каждой республики. В рамках проекта исследовались такие вопросы, как значение труда для граждан, удовлетворенность уровнем оплаты труда, возможность реализовать свой творческий потенциал, интеллектуальные способности и трудовые навыки, расширить профессиональный кругозор.

Проведённые исследования показали значительную разницу в ответах в разных республиках, которая отражает разный подход к трудовой деятельности и экономике жителей.

В проведённом исследовании представлены множество сфер трудовой активности, что позволяет комплексно изучить систему отношений людей к труду, его содержанию и условиям. В среднем треть опрошенных в ходе исследования работают в сфере науки и образования, каждый шестой работает в системе госаппарата (госчиновник), каждый 11-й работает в аграрно-промышленной сфере (агроном, фермер, выращиваю с/х культуры), каждый 12-й работает в системе силовых и правоохранительных структур каждый 14-й – на заводе, фабрике, т.е. занимаюсь индустриальным производством, почти 5,0 % опрошенных работают в сфере цифровых технологий, четверть респондентов выбрали вариант «Другое», ещё 3,0 % затруднились с ответом.

При ответе на вопрос о значимости труда для респондентов, мнения респондентов разделились: основой для приобретения навыков и реализации способностей называли свою работу чаще всего респонденты в КЧР и КБР, в остальных республиках этот ответ был вторым по популярности, уступив место варианту «Работа дает мне возможность поддерживать бюджет семьи». В комментариях к ответу на данный вопрос большинство респондентов во всех республиках, указали, что своей зарплатой они недовольны.

Впечатляющие результаты были получены при ответе на вопрос о возможности в полной мере использовать интеллектуальные и трудовые возможности респондентов: только каждый десятый опрошенный в РИ и почти половина респондентов из КБР, заявили о полной реализации своих трудовых и интеллектуальных ресурсов на работе. В остальных республиках так отвечали от четверти до трети опрошенных. Самым популярным ответом во всех республиках, кроме КБР, был вариант «В какой-то мере я реализовываю свои интеллектуальные и трудовые возможности». Около половины респондентов из ЧР и КЧР заявили также, что они имеют возможность показать свой талант, свои профессиональные навыки на работе. В РИ с одинаковой частотой выбирали этот же вариант, и вариант «не в полной мере», который был самым популярным в остальных республиках. Также большинство опрошенных во всех республиках заявили, что занимаются интеллектуальным трудом.

В среднем по региону люди заявили (отвечая на первый вопрос – о значимости труда в их жизни), что работа позволяет поддерживать бюджет семьи. При этом уровень зарплаты вполне удовлетворяет только половину респондентов в КБР, в остальных республиках так отвечали от 8,0% (в КЧР) до 39,4 (в РСО-А), самым популярным было мнение о неудовлетворённости уровнем зарплаты – так отвечали от 51,5 % (в РСО-А) до 90,0% (в КЧР) респондентов. Чаще всего причину своей неудовлетворённости респонденты видели в несоответствии объёма выполняемых задач и уровня оплаты труда.

Респонденты во всех республиках в подавляющем большинстве работают на постоянной работе, а не на временной. Причина в экономической нестабильности в регионе – люди не рискуют, предпочитая держаться за пусть и не отвечающую всем ожиданиям, но надёжную работу со стабильной зарплатой. Те же, кто заняты на временных работах, почти во всех республиках (кроме РИ), чаще всего заявляли, что и на временной работе работают в полную силу.

От 80,0 до 98,0 % опрошенных заявили, что работа даёт возможность для налаживания дружеских контактов с другими людьми. В комментариях респонденты подчёркивали важность налаживания дружеских контактов, так как без этого работать просто невозможно. Многие респонденты также отметили, что именно на работе они приобретали друзей, связи с которыми сохранились, даже при смене работы.

Несмотря на то, что большинство опрошенных заявили, что для них труд – это прежде всего способ пополнения бюджета семьи, ощущение стабильности для поддержания дохода семьи встречается не так часто: стабильность в поддержании бюджета семьи отметили большинство респондентов из КБР, остальные респонденты чаще выбирали варианты «Нет, не даёт» (самым часто встречающийся в РСО-А) и «Нет, не в полной мере» (самый популярный в остальных четырёх республиках).

Во всех республиках работе в неформальной экономике респонденты предпочитают работу в государственной экономике с фиксированной зарплатой. Как и в вопросе о постоянной и временной занятости, люди делают выбор в пользу стабильной работы с фиксированной зарплатой, которая вну-

шает уверенность в завтрашнем дне. Также во всех республиках респонденты заявили о том, что предпочли бы работать в государственной системе с фиксированным окладом.

Ни в одной республике не был самым популярным ответ о высокотехнологичном характере предприятия, на котором работают респонденты, и современных цифровых технологиях работы. В комментариях было сказано, что таких предприятий в республиках или очень мало, или нет совсем, отчего экономика региона падает и государство вынуждено поддерживать регион дотациями.

Следующий вопрос был сформулирован с позиции того, что мы живем в век новых информационных технологий. Большинство респондентов из ЧР заявили, что они работают в системе экономики знаний, в которой идеи информации и различные формы знаний подкрепляют экономический рост республики, страны, в остальных республиках чаще всего заявляли, что от такой формы работы жители республики далеки.

Две трети опрошенных в ЧР заявили, что доверяют работодателям, которые обещают высокие зарплаты, в РИ, КБР, КЧР и РД чаще всего отвечали, что в наше время понятие доверия теряется, уходит из общества, жители РСО-А одинаково часто выбирали названные два ответа. В комментариях часть звучало мнение о том, что низкая зарплата зачастую бывает обусловлена не только недобросовестностью работодателей, но и плохим исполнением своих обязанностей работником, в результате чего виноватым в неисполнение обещаний работодателя оказывается сам работник.

Современный мир характеризуется быстрой сменой производственных технологий, и соответственно от людей требуется способность осваивать новые технологии, подстраиваясь под меняющийся мир. Особую актуальность приобретает стремление человека постоянно развиваться, осваивать новые для себя сферы применения своих способностей. Больше половины жителей всех республик заявили, что работа позволяет рабочим и служащим увеличивать широту своих знаний, ещё почти трети опрошенных не имеют времени заниматься саморазвитием, так как слишком загружены на работе.

© Х.В. Дзуцнв, Н.В. Корниенко, 2019

УДК 31

ПРОБЛЕМЫ БОЛЬШОГО ГОРОДА

АКСЕНОВА ВЕРОНИКА ВАЛЕРЬЕВНААспирант 1-го курса, направление подготовки «Социология управления»,
ФГБОУ ВО «Российский государственный социальный университет»

Аннотация. В статье рассмотрено понятие «мегаполис» с различных позиций. Кроме этого, описывается мегаполис, как сложная социальная система, оказывающая влияние, как на жителей, так и на окружающую среду в целом. Так же, статье рассмотрены некоторые проблемы мегаполисов.

Ключевые слова: мегаполис, город, городская среда, комфортная городская среда, миграция, урбанизация.

PROBLEMS OF THE BIG CITY

Aksenova Veronika Valerevna

Abstract. The article discusses the concept of "metropolis" from various perspectives. In addition, the metropolis is described as a complex social system that affects both residents and the environment as a whole. Also, the article addresses some of the problems of megacities.

Key words: metropolis, city, urban environment, comfortable urban environment, migration, urbanization.

Процесс перемещения сельских жителей в крупные города сопряжен с увеличением роли городов и городского образа жизни. Рост урбанизации – это неизбежное явление. Город – это сложная и динамичная система. В городской среде содержится множество областей для изучения.

Городская среда оказывает неоднозначное влияние на психологическое состояние индивида. Так как человек находится всегда в искусственной среде, которая подвергается постоянному развитию, от подвержен стрессу больше, чем житель менее развитых муниципальных образований.

Мегаполис будучи значительно крупнее города более усложнен за счет развития социальных институтов, концентрации промышленности и деловой активности, культурных, информационных ресурсов и т.д.

Ученые рассматривают с различных позиций понятие «мегаполис». Одни считают, что мегаполис – это сложная многокомпонентная динамическая система, насаждающая с административными границами. Другие считают, что мегаполисы представляют собой не только экономическими центрами, но и научными, так как в них находятся ведущие научные институты. Третьи сравнивают мегаполисы с полноправными субъектами национальной и глобальной политики. Еще одни определяют мегаполисы как центры масштабного материального производства, притяжения людей информации, товаров и услуг.

Влияние на мегаполис оказывают, как факторы развития мегаполиса, так и факторы его упадка. К факторам, ведущих к упадку мегаполиса относят: загрязнение окружающей среды, дефицит бюджета, усиление дифференциации доходов населения и т.д. К факторам развития мегаполиса относят: инновации, диверсификацию деятельности, урбанизацию, выгодное географическое расположение, развитость предпринимательства и т.д.

Мегаполис представляет собой наибольшую форму расселения, в результате объединения нескольких городских агломераций. Мегаполисы притягивают людей по разным причинам. Для многих мегаполисы – это возможность для самореализации. Ведь в них сконцентрированы экономические, научные, социальные, культурные и другие ресурсы.

Основные характеристики мегаполиса это[4]:

- величина города: сначала возрастает численность население, а потом территория;
- значение города как финансового, политического, экономического центра;
- развитость сферы услуг;

- развитость транспортной системы;
- высокий уровень социального расслоения.

Мегаполис, как крупнейший и развитый город транслирует социально-экономический уровень развития всей страны. Однако, в мегаполисе жить непросто. Условия проживания в большом городе обостряет все стороны жизнеобеспечения, выражающиеся в:

- контроле и предотвращении загрязнения водных ресурсов, воздуха и почвы;
- снабжении необходимым количеством воды и продуктов питания;
- утилизации отходов;
- заболеваниях, возникшие в результате загрязнения окружающей среды;
- в росте городских сооружений;
- в социальных проблемах, связанные с уменьшением свободного пространства.

Так, мегаполис характеризуется большим скоплением людей, а значит и концентрацией социальных проблем. Чем больше город, тем острее социальные проблемы, которые гораздо сложнее решить.

Одной из острых социальных проблем является миграция [1]. Миграция может быть:

- безвозвратной, означающая окончательную смены постоянного места жительства;
- временная – смена жительства на определенный срок;
- сезонная – перемещение в определенное время года.

Основными причинами миграции является: получение профессии, продолжение обучения и улучшение социально-бытовые условия жизни. Миграция вызывает социальную напряженность и межнациональные конфликты. Не всем прибывшим мигрантам удается реализовать себя в крупном городе и поэтому, они становятся безработными, что ухудшает криминогенную обстановку.

Еще одной наиболее распространенной проблемой мегаполисов является образ жизни горожан, проявляющийся в [3]:

- распространении массовой культуры;
- безликости городской среды;
- отклоняющимся поведении молодых людей;
- атомизации людей;
- росте неблагополучных семей.

Эмоциональное восприятие города привлекает внимание многих исследователей. Так немецкий социолог Г. Зиммель в своей работе «Большие города и духовная жизнь» рассматривает эмоциональную составляющую восприятия города. В своей работе указывает на то, что жить в большом городе для психологического состояния достаточно сложно [2]. Изучение пространства города через ощущения людей и возникающих проблем, связанных с жизнью в мегаполисе способствовали возникновению связи состояния городской среды и психологического состояния жителей.

Практика развития городов показывает, что решению социальных проблем способствует учет интересов населения [5].

Таким образом, наряду с положительными сторонами жизни в мегаполисе существует ряд проблем. За многие годы исследований, в социологии накопилось большое количество выводов об отрицательном влиянии городской среды на человека. Кроме того, опираясь на полученные знания, осуществляется поиск решения возникающих проблем и пути улучшения качества жизни в городе.

Список литературы

1. Гурова И.П. Мировая экономика: учебник. –М.: Омега-Л, 2011. – 198 с
2. Зиммель, Г. Большие города и духовная жизнь. Strelka Press 2018. – 112с.
3. Новиков С.С. Социология: история, основы, институционализация в России: учебник. – М.: Московский психологосоциальный институт, 2012. – 464 с.
4. Смирнов Е. Н. Введение в курс мировой экономики. М.: КНОРУС, 2008.
5. Удальцова М.В. Социология управления: конспект лекций. – Новосибирск: НГУ, 2010. – 141 с.

УДК 31

FACTORS AND SPECIFICITY OF SOCIAL ADAPTATION OF MIGRANT STUDENTS UNDER CONDITIONS OF THE UNIVERSITY

ПИОНТ АЛЕКСАНДР ВЯЧЕСЛАВОВИЧ

Студент
ФГАОУ ВО НИУ «БелГУ»

Аннотация: в данной работе рассматривается понятие миграции и студенческой миграции, описываются факторы адаптивного взаимодействия студентов мигрантов в новых условиях. В статье рассмотрены этапы адаптации иностранных студентов и механизмы работы вуза, направленной на облегчение адаптации студентов, а также показатели эффективности данной работы.

Ключевые слова: миграция, студенты, социальная работа, социальная адаптация

ФАКТОРЫ И СПЕЦИФИКА СОЦИАЛЬНОЙ АДАПТАЦИИ СТУДЕНТОВ МИГРАНТОВ В УСЛОВИЯХ ВУЗА

Piont Alexander Vyacheslavovich

Abstract: this paper discusses the concept of migration and student migration, describes the factors of adaptive interaction of migrant students in new conditions. The article discusses the stages of adaptation of foreign students and the mechanisms of the University, aimed at facilitating the adaptation of students, as well as performance indicators of this work.

Key words: migration, students, social work, social adaptation.

Migrant - a person who changes his place of residence within the state or moves to a permanent place of residence in another state due to economic, political and national legal instability. With a broader explanation, a migrant can also be called a person who performs pendulum migrations, that is, regular movements from one settlement to another, to get an education or get a job.

Educational migration is a fairly new phenomenon, the emergence of which is more related to the opening of state borders and further integration of the world community. It should be noted that in the process of development of modern society, interstate contacts intensified and further deepened, including in the educational sphere. Note that a significant role in this process belongs to cooperation in the field of education.

The priority direction of the work of Universities in modern conditions is the preparation of highly educated, socially adapted personnel, world-class specialists capable of implementing scientific developments, which are the main driving force of the economy of a new type of society. Academic exchanges, summer schools, seminars, internships, language courses – all this is a variety of forms of educational migration, interest in which increases every year. In this regard, the role of social adaptation of students in the host country is increasing.

Adaptation in the narrow sense means the process of adapting an individual to external hard-set conditions. We are talking about social adaptation, because it plays a significant role in the educational process.

In the scientific community, various options for adaptive interaction are considered, which depend on the degree of activity and focus of the individual (or group):

- subordination to the environment, when the individual's own goals (groups) and ways to achieve them are generally accepted, traditional, correspond to social norms;
- updating the environment when an individual (or group) uses previously disapproved or unknown methods to achieve common goals;
- ritualism, under which, pursuing certain goals, personality (group) uses generally accepted and approved ways, strictly following traditions and rituals;
- withdrawal from life, when strange from the point of view of the environment goals are achieved in strange and disapproving ways;
- rebellion, in which, abandoning the generally accepted goals, the person puts forward new goals and uses new methods, which can act as a creative transformation of the environment [1].

It is accepted to allocate three stages of educational migration similar to the General phases of migration revealed by L. L. Rybakovsky: preparation, resettlement, survival. The researcher identifies three types of adaptation of foreign students: assimilation ("absorption" of the adaptant by the environment), partial adaptation (the adaptant accepts new norms of behavior, but the values and attitudes developed in the native environment remain), isolation (the adaptant refuses to accept new attitudes, rules, values) [2].

Indeed, the process of social adaptation of foreign students to the new Russian reality takes place in different macro- and microenvironments: in the conditions of a big city, in a new social macrostructure, in a new ethno-cultural environment - this is the so-called upper level of the macroenvironment. The new multinational study group, the managerial, teaching staff of the faculty and the university for a student from among migrants is also a new microenvironment, but of a different, lower level. The process of adaptation to these environments takes place both within the educational process and outside it. Therefore, the process of adaptation to these microenvironments should be considered as an independent process that has certain patterns of flow, functioning, development, its components and elements.

According to the type of adaptation, the scientist distinguishes several levels, or types, of adaptive processes: psychological, climatic, cultural, academic, social, social and domestic.

Thus, in a higher educational institution, a unified policy should be developed to accompany students from among migrants, the interaction of the relevant departments of the university to coordinate and control this process. The revealed factors of social adaptation of migrant students affect the effectiveness of the educational process, which can be effective using an integrated approach, taking into account the activities of all participants.

It is accepted to allocate 4 basic adaptation strategies which are used by migrants:

1. The strategy of "ghettoization" (passive autarky), implemented in situations where adaptants, once in a new environment, seek to avoid direct contact with a foreign culture and thereby eliminate the negative symptoms of cultural shock. According to this model, migrants create their own special microcosm, in which there is only a "native" ethno-cultural environment, live their compatriots and tribesmen. Passive autarky, as a rule, is typical for representatives of ethnic minorities (immigrants and refugees) living in large cities, industrial centers, megacities.

2. The strategy of "cultural colonization" (aggressive autarky) is characterized by an active manifestation of ethnocentrism and intolerance among migrants.

In this case, the new reality is perceived very inadequately, another culture is sharply criticized and rejected. Moreover, migrants actively seek to transfer their cultural attributes and ethnic stereotypes to a new environment, to impose their own perception of the world and way of life on the receiving environment.

3. Assimilation, involving the rejection of migrants (voluntary or forced) from their native culture and full identification ("dissolution") with the new ethno-cultural community.

4. Integration (acculturation) is the most preferable and successful adaptation strategy, which consists in the preservation of ethnic minorities' commitment to their culture and parallel internalization of foreign cultural attributes. This model also involves the activation of a parity intercultural dialogue between migrants and the dominant ethnic majority, the mutual adaptation of the latter: when minorities need to learn the basic values, norms, knowledge and patterns of the new socio – cultural environment, and the host community-to adapt its social institutions to the needs and demands of all its constituent ethnic groups. The choice of a particular

strategy depends on a number of factors: micro-and macro-social [3].

In addition to these problems, migrant students have language difficulties. Difficulties associated with ignorance of the language, the inability to explain, put students in an extremely difficult situation. Russian language proficiency depends on the country from which the student migrated: students from a number of former Soviet republics (Belarus, Ukraine), as a rule, do not have problems with knowledge of the Russian language, and, as a consequence, they will not have language problems when studying at the University, as, for example, students who came from abroad.

Thus, considering the educational and professional activity as a leader, we note that it is an open system formed by the operational, motivational and semantic components. Systematicity is given to it by the processes of self-regulation, which ensure the stability of the personality during training.

The number of foreign students entering higher educational institutions of the Russian Federation is growing from year to year. This process indicates the clear interest of this group of students in the educational services provided by Russian educational institutions. The process of social adaptation, which affects the education of migrant students in a Russian university, has its own structure, development logic, forms of manifestation and utilizes the full potential of the student's personality. However, the social adaptation of migrant students is complex and controversial, due to the influence of individual and group factors.

References

1. Smirnov, A. A., Zhivaev, N. G. Psychology of university adaptation: textbook. allowance / A.A. Smirnov, N.G. Zhivaev. - Yaroslavl: Publishing House of Yaroslavl State University, 2009. - 115 p.
2. Gramotunova, N.K. The crisis of identity as an important psychological problem of migrant students / N.K. Gramotunova // International scientific journal "Symbol of Science". - 2017. - No. 1. - P. 218-220.
3. Akmalova, A.A. Social work with migrants and refugees / A.A. Akmalova. - M.: Infra-M, 2008. - 220 p.

ПОЛИТИЧЕСКИЕ НАУКИ

УДК 32.019.51:327.8

ПРОБЛЕМА ВНЕШНЕПОЛИТИЧЕСКОГО ИМИДЖА ПРИДНЕСТРОВЬЯ В УСЛОВИЯХ НЕПРИЗНАННОСТИ ГОСУДАРСТВА

МЯСНИКОВА НАТАЛИЯ ВЛАДИМИРОВНА,

к.пол.н., доцент

ПЕТРОВ ГРИГОРИЙ ВАСИЛЬЕВИЧ

магистрант

ГОУ «Приднестровский государственный университет им. Т.Г. Шевченко»

Аннотация: В статье исследуется проблематика внешнеполитического имиджа не признанной международным сообществом Приднестровской Молдавской Республики. Показана историческая ретроспектива имиджа и современное состояние. Анализируется характер и способы деятельности субъектов процесса формирования имиджа Приднестровья на современном этапе, а также документальная и нормативная база этого процесса. Определены задачи государства и общества, решение которых будет способствовать формированию позитивного имиджа Республики.

Ключевые слова: имидж, внешнеполитический имидж, непризнанное государство, имидж Приднестровья, субъекты формирования имиджа, туристический имидж.

THE PROBLEM OF FOREIGN POLICY IMAGE OF PRIDNESTROVIE IN THE CONDITIONS OF NON-RECOGNITION OF THE STATE

Miasnikova Natalia Vladimirovna,
Petrov Grigorii Vasilievich

Abstract: The article explores the problems of the foreign policy image of the Pridnestrovian Moldavian Republic, which is not recognized by the international community. The historical retrospective of the image and the current state are shown. Analyzes the nature and methods of activity of subjects of formation of image of Pridnestrovie at the current stage, as well as documentary and regulatory framework this process. The tasks of the state and society, the solution of which will contribute to the formation of a positive image of the Republic, are defined.

Key words: image, political image, an unrecognized state, the image of Pridnestrovie, the subjects of formation of image, tourist image.

Уже почти 30 лет в политическом пространстве юго-восточной Европы существует Приднестровская Молдавская Республика. Республика обладает всеми признаками государственности, осуществляет самостоятельную экономическую и дипломатическую политику. Вместе с тем, Приднестровье не может выступать самостоятельным актором внешнеполитического и внешнеэкономического субъекта. Проблема состоит в ее непризнанности как государства. Ее преодоление и расширение возможностей использовать свой экономический, политический и культурный потенциал Приднестровье может посредством формирования и продвижения позитивного внутри и внешнеполитического имиджа. Иначе говоря, формирование и продвижение положительного имиджа государства позволит Республике сформировать благоприятную и эмоциональную среду для поиска решений политических и экономиче-

ских задач, а вместе с тем и создать позитивное отношение к Приднестровью со стороны стран дальнего и ближнего зарубежья. Это, в свою очередь, позволит наладить и усовершенствовать взаимодействие Приднестровья с другими государствами и международными организациями, привлечь потенциальных инвесторов в приднестровскую экономику.

Обычно под термином «имидж» понимается совокупное эмоциональное восприятие о каком-либо объекте, полученное в ходе разговора с ним, суждений о нем или (и) совершенных им действий. Следует также учитывать, что по природе своей имидж – это психологический образ, основывающийся на различных стереотипах социального восприятия, мировоззренческих установках. Воздействуя на эмоциональную сферу человека, он легко понимается объектом, влияет на его сознание и, тем самым, влияет на поведение и выбор человека.

Понятие «имидж» универсально и может быть применимо к любому объекту. Мы можем судить об имидже человека, семьи, организации или учреждения, проекта, региона и, наконец, страны. Каждый из перечисленных субъектов может обладать имиджевыми характеристиками культурного, социального, экономического, политического и другого характера.

Сегодня большинство государств стремится к формированию всех сторон позитивного имиджа как внутри страны, так и за ее пределами. С помощью средств массовой информации, рекламы, пропаганды и мероприятий целенаправленно создается привлекательный образ государства. В основу этого образа закладываются лучшие национальные образы-символы, связанные с географическими, цивилизационными, историко-культурными, этно-религиозными особенностями.

Международный имидж государства формируется из совокупности взаимосвязанных между собой характеристик политической системы, сформированных в результате процесса развития государственно-сти, показателей эффективности взаимодействия элементов этой системы, тенденций политического, экономического, социального и культурного развития. Совокупность этих характеристик, при взаимодействии с внешним миром, определяет и репутацию государства в сознании мировой общественности [1; С. 106].

Имидж и репутация являются одними из основополагающих стратегических ресурсов личности, организации, государства, позволяющих выстраивать остальные активы взаимодействия. Иначе говоря, без позитивного имиджа государству будет сложно наладить дипломатические контакты, экономические связи, туризм, торговлю и пр.

Международный имидж Приднестровской Молдавской Республики формировался с начала объявления государственности и главным образом внешнеполитическими агентами. А так как у молодой Республики было больше противников, чем сторонников, соответственно и имидж в основном был отрицательный. В зарубежных СМИ Республика представлялась как «нелегальное государство», «провозглашенное государство – марионетка», «сепаратистский русофильский регион, размером с блоху», «сохранившийся бастион прежней империи», «опустошенная земля», «фокус усилий России по восстановлению своего влияния в «Ближнем зарубежье», «непокорная и погруженная в беззаконие республика», «сюрреалистическое мятежное государство с сомнительной жизнеспособностью», «черная дыра», где в советском декоре по-прежнему сохранились мафиозные порядки, грозное начальство и оружейные склады», «миниатюрная версия Советского Союза». Подобные эпитеты формировали у зарубежного потребителя СМИ негативный, пугающий образ государства с которым опасно вести политический диалог, налаживать экономические взаимоотношения, и даже посещать в качестве туриста.

В начале 1990-х гг. в Российской Федерации появляются первые, в основном зарубежные, PR-организации, выполнявшие коммерческие задачи и политические заказы российских и зарубежных субъектов политики. К началу 2000-х гг. уже создаются отечественные компании по связям с общественностью, которые привлекаются для формирования внутреннего и международного имиджа государства и власти [1; С. 241]. Деятельность подобных организаций требует значительных финансовых вливаний и высококвалифицированных специалистов. В отличие от России в Приднестровье таких ресурсов не было, поэтому и не было специальных PR-служб. Этот факт и острая необходимость преодолеть информационную блокаду Приднестровья начала 1990-х гг., привели руководство Республики к срочному созданию первых СМИ – радио и телевидения Приднестровской Молдавской Республики.

Вскоре появляются информационные и рекламные агентства. Но так как их деятельность распространялась только на территории Республики, информационный трафик о Республике в зарубежных СМИ по-прежнему оставался негативным. Среди прочих сообщений наиболее нейтральным и частым упоминанием в зарубежных СМИ о Приднестровской Молдавской Республике является развитие ситуации вокруг переговорного процесса по определению статуса территории Приднестровья. И, даже, несмотря на более чем 25-тилетнюю историю независимости приднестровской государственности, в молдавских СМИ, как и в 1990-х гг., в отношении Республики используются эпитеты «сепаратистская республика» [9], «сепаратистский регион», «сепаратистское государство» [3], «анклав бывшего Советского союза».

Проблема имиджа Приднестровской Молдавской Республики по-прежнему остается крайне актуальной для государства и приднестровцев. Однако в мире глобализации и информатизации она легче решается, хотя и несколько затратна. Посредством коммуникативных контактов и связей формированием имиджа государства выступают следующие субъекты:

- отечественные и зарубежные средства массовой информации;
- государство в лице представителей власти;
- дипломатическая служба;
- неправительственные организации;
- государственные и негосударственные организации за рубежом;
- экономические субъекты;
- культурные и спортивные агенты.

Все они участвуют и в формировании имиджа Приднестровского государства. Так, ведущие СМИ (телеканалы ТСВ и Первый Приднестровский, Радио Приднестровья, Информационное агентство «Новости Приднестровья», газета «Приднестровье») имеют свои сайты в интернет пространстве, представляют видеосюжеты на канале YouTube, имеют страницы в социальных сетях Facebook и Одноклассники.

Президент, члены Правительства и парламентарии находятся в постоянном контакте с представителями международных организаций, других государств, решая насущные вопросы экономического и социального взаимодействия. В 2019 г. аккредитацию получили 94 представителя зарубежных масс-медиа [9].

Особую миссию в процессе продвижения имиджа Республики играет Министерство иностранных дел. Помимо официальных встреч и визитов, приднестровские дипломаты активно работают в информационном поле: постоянно обновляется новостная лента на сайте МИД, обслуживается твиттер-аккаунт и страницы ведомства в Facebook и Живом журнале, на канале YouTube. На сайте также проводится работа Медиацентра «Евразийское Приднестровье» и размещаются электронные выпуски журнала «Дипломатический вестник», где представлены аналитические материалы прямо или косвенно касающиеся политико-экономического положения Республики. Информация о Приднестровье для широкого круга общественности выносится сотрудниками МИД на страницы всемирной электронной свободной энциклопедии Wikipedia [8]. Сотрудники ведомства тесно взаимодействуют с зарубежными СМИ в деле представления информации о Республике, помощи в создании документальных фильмов и сюжетов [4; 5].

Статус непризнанности ПМР не позволяет создавать свои посольства в других государствах и тем самым продвигать имидж Республики. Только в Российской Федерации было разрешено открыть в г. Москва Официальное Представительство Приднестровской Молдавской Республики в РФ. Основная цель Представительства – налаживание всесторонних контактов на уровнях гражданского общества и власти между Приднестровьем и Россией [7].

Важным показателем составляющей имиджа государства является его экономика, а именно экспортируемая продукция. За многие годы в Приднестровье сформировались бренды ведущих предприятий Республики, известные и пользующиеся спросом на постсоветском пространстве и в странах дальнего зарубежья. В их числе продукция ЗАО «Тиротекс», фабрики «Одема», заводов КВИНТ и Дубоссарского винзавода, завода Электромаш, Каменского консервного завода и др. На экспорт в Россию и США, страны Европы и постсоветского пространства экспортируются товары химического производства, легкой и тяжелой промышленности, агропромышленного комплекса, рыбного и речного хозяйства [12].

Одним из инструментов народной дипломатии и имиджа государства является спорт. Несмотря на то, что приднестровские спортсмены не могут выступать под своим государственным флагом, а входят в состав сборных Молдовы, России, Украины, Белоруссии, участие в соревнованиях и взаимодействие с другими спортсменами позволяет расширить «круг друзей» Республики, создать позитивное отношение к стране, воспитавшей призеров и победителей спортивных состязаний. Кроме того, в самой Республике ежегодно проводятся международные спортивные состязания и турниры, организуются спортивные сборы [6]. Действительными спортивными брендами Республики стали ведущие республиканские спортивные клубы ФК «Шериф», ВК «Динамо», ФК «Динамо-Авто», ФК «Тирасполь», бейсбольный клуб «Квинт», а также соответствующий самым высоким мировым стандартам Спортивный комплекс «Шериф».

Следует заметить, что с развитием информационных технологий, распространением сети Интернет информация о Республике как о «черной дыре» или «горячей точке» постепенно сходит на «нет». Однако, еще долгое время в зарубежных репортажах СМИ Приднестровье представлялось как «осколок коммунизма», «осколок Советского Союза». Эта формулировка привлекла интерес любителей туризма и способствовала открытию Приднестровья как туристического объекта. С первыми туристами, информация о Республике на разных языках распространилась в сеть. О характере этой информации и складывании позитивного имиджа можно судить по ежегодно увеличивающемуся потоке туристов в Республику.

Приднестровье многие годы советского времени было весьма привлекательным для спортивного, культурного, оздоровительного, исторического туризма. Учитывая эти факторы, Правительством в 2019 г. была принята Государственная целевая программа 2019-2026, направленная на поддержку и развитие туризма в Приднестровье. Таким образом, был взят курс на решение двух основных задач: повысить туристическую привлекательность Приднестровья, развить туристический потенциал и усовершенствовать качество туристического продукта [2].

Программа предусматривает реализацию широкого спектра мероприятий. В их числе совершенствование нормативно-правовой базы, формирование каталога поставщиков туристических услуг, подготовка кадров для отрасли. При участии и поддержке городских и районных властей, институтов гражданского общества и заинтересованных экономических субъектов будут установлены указатели основных туристских достопримечательностей и маршрутов, оборудованы информационные панно туристических объектов, созданы площадки для реализации сувенирной продукции и др. Вся деятельность по созданию и продвижению туристического продукта будет отражена на связующем интернет-ресурсе «Познавай приднестровское».

По мнению специалистов, имидж государства никогда не остается постоянным. Чтобы соответствовать требованиям времени, он должен постоянно адаптироваться к экономическим, социальным, геополитическим, технологическим, информационным и демографическим процессам. Например, имидж России царской, советской и постсоветской должен был соответствовать своему времени. Отставание порождало распространение стереотипов о «дикой, нецивилизованной, отсталой» стране.

Сегодня формирование позитивного имиджа Приднестровской Молдавской Республики является одним из стратегических направлений развития государства [11]. Для его реализации требуется решить ряд важных, требующих участия и представителей власти и институтов гражданского общества. Среди них:

- совершенствование квалификации представителей СМИ и PR-структур в соответствии с современными технологиями PR;
- создание отдельной целевой программы и выработки технологий формирования имиджа Приднестровья через институт связей с общественностью;
- способствовать налаживанию коммуникаций институтов публичной дипломатии Приднестровья с мировой общественностью;
- создать каналы коммуникации, направленные на формирование позитивного имиджа ПМР в сознании международной общественности;

– выделить приоритетные объекты, от которых зависит положительный имидж Приднестровской Республики и направить на них государственную поддержку.

Для реализации этих задач необходимо разработать, своего рода, дорожную карту по формированию и продвижению имиджа Республики, в которой будут определены возможные для Приднестровья методы, технологии, каналы и инструменты. Главным каналом в продвижении позитивного имиджа Республики должно стать тесное сотрудничество органов власти Республики, гражданского общества ПМР с мировым сообществом, иначе говоря, открытость государства и власти во внутри и внешнеполитическом процессе.

Список литературы

1. Галумов Э.А. Международный имидж России: стратегии формирования и PR. – М.: Известия. – 2003. – 450 с.
2. Об утверждении Государственной целевой программы «Поддержка и развитие туризма в Приднестровской Молдавской Республике 2019-2026 гг.» от 11 июля 2019 г. № 113-3-VI (CA3 19-26) [Электронный ресурс] // Официальный сайт Верховного совета ПМР. – Режим доступа: <http://www.vspmr.org/legislation/laws/gosudarstvennie-programmi-gosudarstvennie-tselevie-programmi/zakon-pridnestrovskoy-moldavskoy-respubliki-ob-utverjdenii-gosudarstvennoy-tselevoy-programmi-podderjka-i-razvitie-turizma-v-pridnestrovskoy-moldavskoy-respublike-na-2019-2026-godi.html> 30.09.2019)
3. Осторожно! «Особый статус»: Приднестровье и Донбасс [Электронный ресурс] // Информационно-аналитический портал AVA.md. – Режим доступа: <https://ava.md/2019/07/10/ostorozhno-osobyy-status-pridnestrov> (02.10.2019)
4. Отчет Министерства иностранных дел ПМР о проделанной работе за 2013 г. [Электронный ресурс] // Официальный сайт Министерства иностранных дел ПМР. – Режим доступа: <http://mid.gospmr.org/ru/jhG> (30.09.2019)
5. Отчет Министерства иностранных дел ПМР о проделанной работе за 2013 г. [Электронный ресурс] // Официальный сайт Министерства иностранных дел ПМР. – Режим доступа: <http://mfapmr.org/ru/QCC> (30.09.2019)
6. Отчет о деятельности Государственной службы по спорту ПМР за 2018 год [Электронный ресурс] // Государственная служба по спорту. – Режим доступа: <http://sport.gospmr.org/index.php/home-3/2018-01-21-21-33-40/439-2018-2> (03.10.2019)
7. Официальное Представительство Приднестровской Молдавской Республики в Москве [Электронный ресурс]. – Режим доступа: <http://russia.gospmr.org> (29.09.2019)
8. Приднестровская Молдавская Республика [Электронный ресурс] // Свободная электронная энциклопедия Wikipedia. – Режим доступа: https://ru.wikipedia.org/wiki/Приднестровская_Молдавская_Республика (30.09.2019)
9. Российские солдаты хотят покинуть территорию Молдовы [Электронный ресурс] // Информационно-аналитический портал AVA.md. – Режим доступа: <https://ava.md/2016/06/16/rossiyskie-soldaty-hotyat-pokinut-territoriyu/commentary> (29.09.2019)
10. СМИ – источник информации / Новости. 20.02.2019 [Электронный ресурс] // Официальный сайт Верховного Совета ПМР. – Режим доступа: <http://www.vspmr.org/news/supreme-council/smi.html> (29.09.2019)
11. Стратегия развития Приднестровской Молдавской Республики на 2019-2026 гг.: указ Президента Приднестровской Молдавской Республики «Об утверждении стратегии ПМР на 2019-2026 гг.» от 12 декабря 2018 г. № 460 [Электронный ресурс] // Официальный сайт Президента Приднестровской Молдавской Республики. – Режим доступа: <http://president.gospmr.org/pravovye-akty/ukazi-ob-utverjdenii-strategii-razvitiya-pridnestrovskoy-moldavskoy-respubliki-na-2019-2026-godi.html> (02.10.2019)
12. Товарная структура экспорта ПМР со всеми странами за январь-октябрь 2019 г. [Электронный ресурс] // Официальный сайт Таможенного комитета Приднестровской Молдавской республики. – Режим доступа: <http://customs.gospmr.org/2014-2.html> (02.10.2019)

УДК 32.327

ПОЛИТИЧЕСКИЕ МАРКЕРЫ В ИННОВАЦИОННЫХ ТЕХНОЛОГИЯХ

ЕВСТИГНЕЕВА ЕВГЕНИЯ ЗАХАРОВНА

Аспирант
факультет международных отношений, политических и административных наук,
докторальная школа по политологии
Молдавский государственный университет,
Республика Молдова, Кишинев

Аннотация. В настоящей статье рассматривается вопрос политической социализации личности под влиянием таких маркеров как интернет ресурсы и инновационные технологии, их развитие и взаимобусловленное влияние в современном обществе на примере Республики Молдова.

Ключевые слова: политическая социализация личности, интеграция, инновационные технологии, интернет коммуникации, общество.

POLITICAL MARKERS IN INNOVATIVE TECHNOLOGIES

Evstigneeva Evgenia Zaharovna

Annotation: This article deals with the issue of political socialization of the individual under the influence of such a driver of changes as Internet resources, innovative technologies, their development and mutual influence in modern society on the example of the Republic of Moldova.

Key words: political socialization of personality, integration, innovative technologies, Internet communication, society.

Социализация процесс сопровождающий всю человеческую жизнь, обеспечивающий адекватное и полноценное вхождение человека в общество. Политическая социализация в современных условиях развития демократии выступает механизмом формирования "хomo политикус", посредством трансляции политического опыта [1, с. 83], обеспечивая связь и сохраняя преемственность поколений.

Социальная острота и значимость проблем политической социализации обусловлена трансформациями всех сфер общественной жизни Республики Молдова, структурным изменением в 90-е годы XX века ценностных ориентаций и смысложизненных ориентиров. Неоднозначность процессов государственного строительства, политические и экономические коллапсы, кризисы правящей элиты, коррупционные скандалы сформировали в тот период развития страны такие политические отношения которые не только не совпадали с ожиданиями людей, напротив прямо им противоречили.

В первой четверти XXI века реформирование и модернизация экономической и политической жизни страны позволили преодолеть социальную аномию и выйти на путь формирования новых политических отношений, институционализируя политическую сферу опираясь на принципы транспарентности и демократии.

Стабилизация и модернизация политической системы на этапе перехода от социальной турбулентности к устойчивому развитию во многом зависит от эффективности политической социализации. Важнейшей задачей становится необходимость преодоления фрагментарности и мозаичности политической культуры, формирование инновационного механизма политической социализации, создание

благоприятных условий для активизации нового типа политического поведения отвечающего современным потребностям политической жизни.

В Республике Молдова, в настоящее время, создаются условия включающие в себя соответствующие программы развития инновационных технологий, с целью внедрения последних в различные сферы жизнедеятельности. Так, были в стране, приняты декларации, с помощью которых государство нацелено поддерживать проведение исследований в данной области [2] и, мы полагаем возможным рассмотреть вопрос политической социализации личности под влиянием такого маркера, как инновационные технологии в Республике Молдова.

Исследование актуальных особенностей политической социализации личности, в контексте инновации и системы-интернет, могут быть рассмотрены как элементы сигнализирующие о результатах влияния на политическую социализацию, а также явиться маркером, который указывает на проблемные области, с целью возможного воздействия.

Предположительно, используя инновационные технологии, в том числе средства интернет-коммуникаций, возможно проведение сравнительного анализа различных возрастных групп, мониторинг воздействия тех или иных политических аспектов, процессов, для качественного измерения политической социализации и решения поставленных задач, связанных с особенностями последней. Наше предположение о необходимости понимания в различиях между измерениями социальных инноваций как таковых, нашло свое отражение при использовании в сфере политической социализации нескольких групп людей.

При проведении исследования мы выявили, что инновационные технологии оказывают существенное влияние на многие сферы жизни. Так, молодые люди черпают информацию, посредством интернет коммуникаций, которые, в свою очередь, оказывают влияние на политическую социализацию личности, в то же время, вторая группа людей более старшего возраста, имея определенные умения, нормы, ценности, поведенческие модели, использовала рассматриваемые ресурсы в качестве эффективного понимания современного устройства, что естественным образом оказывало влияние на их политические взгляды, как со знаком плюс, так и со знаком минус.

Политическая социализация каждого нового поколения обеспечивает преемственность политического развития общества, усвоение содержания политической культуры, способствует сохранению политической системы, так как ни одна политическая система не сможет достичь высокого уровня развития, если её члены не будут обладать определенным комплексом принятых в обществе политических знаний, ценностей и установок.

Перемены, которые происходят в наше время в Республике Молдова, затронули практически все сферы жизни общества. Социально-экономическая и политическая ситуации, сформировавшиеся в последние годы, объективно отображают широкий спектр негативных явлений и процессов, происходящих в стране, довольно противоречиво сказываются на деятельности ключевых общественных институтов, что не может не влиять на политическую социализацию.

Проблема кризиса процесса политической социализации свойственна не только нашему обществу. Аналогичные процессы наблюдаются сейчас и в зарубежных странах, как в развитых капиталистических, так и принадлежащих к бывшей мировой социалистической системе. Негативные тенденции, присутствующие в процессе политической социализации о которых говорят многие исследователи в западных странах, объясняют последствиями научно-технической революции, структурными изменениями в экономике, повышением роли информации, усложнением изменяющегося мира, существенными преобразованиями в социальной психологии людей в связи с распадом социалистического блока. Все это прямо или косвенно влияет на процесс политической социализации личности.

Таким образом, выявлена взаимосвязь влияния инновационных технологий, в том числе средства интернет – коммуникаций, на процесс политической социализации личности в разные периоды жизни человека. При помощи рассматриваемых инноваций расширяется диапазон политической социализации личности в Республике Молдова. Инновация создает «новые ценности и существенные социальные изменения путем ведения новых концептов и систем, которые полностью отличаются от имеющихся. По этой причине простое расширение обычных идей или систем является недостаточным,

наиболее важным является создание общества, где возможности людей, а они лежат в основе всего, могут быть использованы по максимуму» [3].

Политическая социализация - это сложный и многогранный процесс, который нельзя в полной мере охарактеризовать несколькими индикаторами в области инноваций. Обилие доступной информации стало нормой жизни субъектов политической социализации в Республике Молдова. Информация может быть приобретена в различных формах в самое короткое время и, следовательно, сравнительно легко интегрирована в политическое сознание личности. Однако знания, тем более те их виды, без которых невозможны инновации, собранные воедино и оперирующие доступной информацией, невозможно оперативно приобрести и тут же их использовать и это, на наш взгляд, является обратным эффектом взаимообусловленного влияния рассматриваемых составляющих.

Инновационной стратегией Республики Молдова на период 2013-2020 годы является «Инновации для конкурентоспособности», утвержденная Постановлением Правительства Республики Молдова за № 952 от 27 ноября 2013 года, которая подтверждает, что инновации можно рассматривать как успешное преобразование каких-либо новых идей в продукты или известных идей в новые продукты. Этот подход в полной мере отражает современные реалии и потребности молдавского общества; общества, которое располагает хорошими возможностями в плане усвоения, копирования, воспроизведения, переработки и оптимизации существующих инноваций, но которое пока не располагает большими возможностями для создания инноваций (на глобальном уровне) [4]. Исходя из смысла пункта третьей указанной, провозглашено, что государством будет оказана поддержка при внедрении тематических стратегий, влияние которых будет зависеть от инновационного потенциала компаний и общества в целом [4].

Расширение ареала интегрированного использования социальной коммуникации ведет к формированию инновационных практик, суть которых на данном этапе заключается в общественной коллаборации в открытом коммуникативном пространстве [5].

Представленные в статье положения помогают формировать теоретические и практические концепции и стратегии в сфере инноваций, что особенно значимо для национальной социополитической системы Республики Молдова, которая находится в стадии турбулентности. Таким образом, в Республике Молдова, развитие инноваций обозначено как приоритетное и имеет, на наш взгляд, не только экономические, социальные, но и политические предпосылки. Типологическая линейка политической социализации демонстрирует появление широкого спектра новых направлений, что на наш взгляд, подтверждает необходимость данного интегрирующего элемента в модели инноваций Республики Молдова как обязательного.

Список литературы

1. Баранов Н.А. Трансформация политического сознания современного российского общества. // Политическая экспертиза: Политекс. Научный журнал. Том 3. № 1. - Санкт-Петербург: Издательство Санкт-Петербургского Университета, 2007, С.82-98.
2. Dinu D., Ghinea C., Ciucu C., Albișteanu R. Participarea societății civile la procesul decizional (Ghid). Centrul Român de politici europene. 2013. URL: <http://www.crpe.ro/wpcontent/uploads/2013/05/ghid-de-consultare-ONG.pdf>// дата обращения 25 октября 2018 года.
3. Long-term strategic guidelines "Innovation 25" (unofficial translation) // Government of Japan. 2007. June 1. URL: http://www.kantei.go.jp/foreign/innovation/innovation_fin al.pdf// дата обращения 18 сентября 2018 года.
4. Электронный ресурс: <http://vipsearch.top> // дата обращения 25 мая 2018 года.
5. Электронный ресурс: <https://cyberleninka.ru/article/n/integratsiya-sotsialnoy-kommunikatsii-v-diskurse-innovatsiy> // дата обращения 10 октября 2018 года.

УДК 32

КУЛЬТУРНО-ИДЕОЛОГИЧЕСКОЕ ОПРЕДЕЛЕНИЕ НАРОДОВ ЕВРАЗИИ (НА ПРИМЕРЕ МОНГОЛИИ И ИНДОНЕЗИИ И ОПЫТ ПОСТРОЕНИЯ ОТНОШЕНИЙ С РОССИЕЙ В ДАННОМ ПРОЦЕССЕ

БУЛЕНКОВ ЕВГЕНИЙ АЛЕКСАНДРОВИЧ,
КРИВЦОВ АЛЕКСАНДР ИГОРЕВИЧ

Студенты
ФГБОУ ВО «Тульский государственный университет»

Научный руководитель: Махрин Андрей Владимирович
к.п.н., доцент
ФГБОУ ВО «Тульский государственный университет»

Аннотация: В статье рассматривается появление такого процесса, как глобализация, то есть это интернационализация международных отношений в политической, экономической и социально-культурной сферах государств, которая приводит к взаимозависимости мира, из-за чего встаёт проблема сохранения национальной самобытности народов, в данном случае она будет рассмотрена на примере некоторых стран Евразийского континента таких, как Монголия, Индонезия.

Ключевые слова: Глобализация, культура, интеграция. Индонезия, Монголия, Советский Союз, Россия, мультикультурализм, религия.

CULTURAL AND IDEOLOGICAL DEFINITION OF THE PEOPLES OF EURASIA (ON THE EXAMPLE OF MONGOLIA AND INDONESIA AND THE EXPERIENCE OF BUILDING RELATIONS WITH RUSSIA IN THIS PROCESS

Bulenkov Evgeny Alexandrovich,
Krivtsov Alexander Igorevich

Scientific adviser: Makhurin Andrey Vladimirovich

Abstract: The article discusses the emergence of such a process as globalization, that is, the internationalization of international relations in the political, economic and socio-cultural spheres of States, which leads to the interdependence of the world, which raises the problem of preserving the national identity of peoples, in this case it will be considered on the example of some countries of the Eurasian continent such as Mongolia, Indonesia.

Key words: Globalization, culture, integration. Indonesia, Mongolia, Soviet Union, Russia, multiculturalism, religion.

Проблема развития культурного многообразия народов хорошо просматривается и на другом конце азиатского региона, на территории Индонезии. Индонезия расположена на более чем 30 архипелагах и имеет 264 миллиона человек населения, что ставит ее на 4 место по численности населения в мире. На территории страны проживают более ста народов и на протяжении всего XX века народы которые населяют Индонезийский архипелаг не могли постоянно развиваться и сохранять свои обычаи и традиции, потому что у власти в стране постоянно находились представители того или иного народа, которые не желали, чтобы народы с другим жизненным укладом занимались своим развитием и сохранением своего культурного наследия. Официальная унификация жизни народов населяющих Индонезию началась в 1928 году «Клятвой Молодёжи», которая звучит так: «Одна страна - Индонезия, один язык - индонезийский, одна нация - индонезийская». Для страны, в которой проживает порядка 350 этносов и представители 6 религий, это звучит угроза для продолжения развития, но самое печальное для индонезийского мультикультурализма ещё впереди. Тучи сгустились в 1965 г., когда вследствие политического кризиса произошёл государственный переворот, власть захватила армия и право мусульманская верхушка. Сопровождалось это всё целенаправленным усилением влияния военного и религиозного (мусульманского) аппарата, стандартизацией управления в сфере образования, часто без учета особенностей других народов и религий и жестоко подавлялось там, где пытались выступить против этих процессов. Эта попытка разрешить проблему плюрастического общества по своей природе, сугубо силовыми методами, принесла стабильность на какое-то время, ведь проблемы просто «за-метались под ковёр» и в это время страна активно входила в эпоху глобализации, наблюдался рост экономики, так как военное правительство сделало ставку на развитие экономики, а не общества.

Что касается китайской общины, которая в Индонезии не малочисленна и контролировала порядка 65 процентов корпоративного капитала, то она тоже подверглась нападкам военного правительства, а в частности: было запрещено Конфуцианство, применение иероглифов при письме, все люди, которые носили китайские имена, должны были в обязательном порядке сменить имена на индонезийские. В связи с этим в стране нарастали ксенофобные настроения.

Переломным моментом во внутренней политике стал экономический кризис 1997-1998 годов, который привёл к падению власти военных и остро встал вопрос о дальнейшей национальной политики Индонезии. Многие в то время в стране опасались развития событий по «Балканскому сценарию», но при дальновидной политике руководства страны этого не случилось. Первыми мерами нового правительства стали: предоставление независимости Восточному Тимору, бывшая португальская колония, которая была присоединена насильственно в 1975 году. Несмотря на проводимую модернизацию и глобализацию на территории Тимора, Джакарта допустила вытеснение коренного населения из административного аппарата приезжими, которые отличались от коренного населения по всем параметрам. Следующим шагом стала реформа децентрализации управления. Были отменены нормативные акты прошлой власти на более демократичные, а также расширились полномочия городов и кабупатенов(административные единицы второй ступени, на которые делятся провинции). Децентрализация была необходима, учитывая размеры страны и ее этническое и конфессиональное многообразие, но сформированная авторитарная психология за годы прошлого режима стояла на пути новых преобразований и демократизации, одной из причин торможения реформ служила практика отбора крупных государственных чиновников преимущественно из состава титульного этноса. Только лишь в 2001 году был издан указ об отказе от такой практики назначения на крупные государственные должности. Следующей мерой стало изменение статей конституции государства в 2002 году, в которой декларировалось, что государство содействует развитию национальной культуры и культуре этносов населяющих страну, обеспечивает свободу граждан сохранять свои культурные ценности и оберегать языки как культурное достояние государства. Также была введена поправка о поддержке правительства науки и технологий, глубоко уважая культурные и религиозные ценности и национальное единство в интересах прогресса цивилизации и процветания человечества.

С началом раздела мировой территории и распределением сфер влияния государств в 1920 году Монголия входит в советский блок, принимая жёсткую командно-административную советскую модель

управления государством, для которой было свойственно монополия правящей партии, ограничение свободы слова и печати, наличие мощного репрессивного аппарата. Из этого следует, что культурное своеобразие Монголии попадает под сильное воздействие доминирующих идеологических подходов, которые были созданы в Советском Союзе. Исходя из этого, можно говорить о том, что СССР усиливал своё влияние на МНР, навязывая марксизм, атеизм, искореняя духовную самобытность монголов (ламаизм, шаманство, буддизм), также борьба с традиционными ценностями, культура Чингисхана и Великой Монгольской империей. Всем этим было недовольно большое количество населения, что в итоге дало площадку для развития демократических начал.

Экономический и политический кризис в СССР во второй половине 80-ых годов начал дезинтеграционный процесс в постсоветском блоке, ослабление тесных связей с Советским союзом приводит к кардинальным изменениям в политических, экономических и общественных институтах Монголии, неспособность старого правительства, как-либо решать новые проблемы и кардинально реформировать страну, приводит к смене сил на демократических началах.

После развала СССР Монголия перенимает демократические начала, основанные на западном типе, тем самым став открытой страной для новых инвестиций, партнёрств, которые помогли ей поправить внутреннее социально-политическое положение, но с принятием прозападной демократии в Монголию началась интеграция западной культуры, которая внесла в её самобытность новые коррективы. Принятие закона 1995 г. «Об Образовании» привело к открытию частных учебных заведений, внедрение курсов по переквалификации рабочих за границей, обмен студентов все эти факторы подготовили почву для преимущественного изучения английского языка, что вытеснило русский.

Наряду с этим в Монголии появились новые религиозные центры христианской направленности, несмотря на то, что ламаизм является главной религией, другие религиозные организации, как баптизм, мормонизм и адвентизм усиливают своё влияние и увеличивают количество своих организаций, которых насчитывают около 300, благодаря чему растёт количество вступивших, которое насчитывает более 100 тысяч человек.

В условиях глобализации встаёт проблема сохранения национальной самобытности Монголии, поэтому начитается возрождение национальной, государствообразующей идеологии. В частности высшие государственные служащие поддерживают традицию почитания священных мест, примером может служить проведение официальной церемонии почитания Священной горы Богдо-уул, которую возвратил президент Нацагийн Багабанди в 1995 году, возрождению культуры Чингисхана и Великой Монголии, обращение к учению тэнгэрианства.

НАУЧНОЕ ИЗДАНИЕ

НАУКА И ИННОВАЦИИ В XXI ВЕКЕ: АКТУАЛЬНЫЕ ВОПРОСЫ, ОТКРЫТИЯ И ДОСТИЖЕНИЯ

Сборник статей

Международной научно-практической конференции
г. Пенза, 12 декабря 2019 г.

Под общей редакцией
кандидата экономических наук Г.Ю. Гуляева

Подписано в печать 13.12.2019.
Формат 60×84 1/16. Усл. печ. л. 17,7

МЦНС «Наука и Просвещение»
440062, г. Пенза, Проспект Строителей д. 88, оф. 10
www.naukaip.ru

Уважаемые коллеги!

Приглашаем Вас принять участие в Международных научно-практических конференциях

Дата	Название конференции	Услуга	Шифр
5 января	Международная научно-практическая конференция АКТУАЛЬНЫЕ ВОПРОСЫ СОВРЕМЕННОЙ НАУКИ И ОБРАЗОВАНИЯ	90 руб. за 1 стр.	МК-685
5 января	Международная научно-практическая конференция ЭКОНОМИКА, БИЗНЕС, ФИНАНСЫ: АКТУАЛЬНЫЕ ВОПРОСЫ И СОВРЕМЕННЫЕ АСПЕКТЫ	90 руб. за 1 стр.	МК-686
5 января	Всероссийская научно-практическая конференция ОБРАЗОВАНИЕ, ВОСПИТАНИЕ И ПЕДАГОГИКА: ТРАДИЦИИ, ОПЫТ, ИННОВАЦИИ	90 руб. за 1 стр.	МК-687
5 января	VI Международная научно-практическая конференция ПРАВОВАЯ СИСТЕМА И СОВРЕМЕННОЕ ГОСУДАРСТВО: ПРОБЛЕМЫ, ТЕНДЕНЦИИ И ПЕРСПЕКТИВЫ РАЗВИТИЯ	90 руб. за 1 стр.	МК-688
8 января	XVIII Международная научно-практическая конференция EUROPEAN SCIENTIFIC CONFERENCE	90 руб. за 1 стр.	МК-689
10 января	Международная научно-практическая конференция НАУКА И СОВРЕМЕННОЕ ОБЩЕСТВО: АКТУАЛЬНЫЕ ВОПРОСЫ, ДОСТИЖЕНИЯ И ИННОВАЦИИ	90 руб. за 1 стр.	МК-690
10 января	Международная научно-практическая конференция ЭКОНОМИКА 2020: АКТУАЛЬНЫЕ ВОПРОСЫ И СОВРЕМЕННЫЕ АСПЕКТЫ	90 руб. за 1 стр.	МК-691
10 января	Международная научно-практическая конференция ОБРАЗОВАНИЕ 2020: АКТУАЛЬНЫЕ ВОПРОСЫ И СОВРЕМЕННЫЕ АСПЕКТЫ	90 руб. за 1 стр.	МК-692
12 января	IX Международная научно-практическая конференция ИННОВАЦИОННОЕ РАЗВИТИЕ НАУКИ И ОБРАЗОВАНИЯ	90 руб. за 1 стр.	МК-693
15 января	XXX Международная научно-практическая конференция ФУНДАМЕНТАЛЬНЫЕ И ПРИКЛАДНЫЕ НАУЧНЫЕ ИССЛЕДОВАНИЯ: АКТУАЛЬНЫЕ ВОПРОСЫ, ДОСТИЖЕНИЯ И ИННОВАЦИИ	90 руб. за 1 стр.	МК-694
15 января	V Международная научно-практическая конференция ЕВРОПЕЙСКИЕ НАУЧНЫЕ ИССЛЕДОВАНИЯ	90 руб. за 1 стр.	МК-695
17 января	Международная научно-практическая конференция НАУЧНЫЕ ИССЛЕДОВАНИЯ МОЛОДЫХ УЧЁНЫХ	90 руб. за 1 стр.	МК-696
17 января	X International scientific conference ADVANCED SCIENCE	90 руб. за 1 стр.	МК-697
20 января	X Международная научно-практическая конференция ПРИОРИТЕТНЫЕ НАПРАВЛЕНИЯ РАЗВИТИЯ НАУКИ И ОБРАЗОВАНИЯ	90 руб. за 1 стр.	МК-698
20 января	IV Международная научно-практическая конференция ЭКОНОМИЧЕСКИЙ РОСТ: ПРОБЛЕМЫ, ЗАКОНОМЕРНОСТИ, ПЕРСПЕКТИВЫ	90 руб. за 1 стр.	МК-699
20 января	III Международная научно-практическая конференция ЧЕЛОВЕК И ЗАКОН: АКТУАЛЬНЫЕ ВОПРОСЫ, ДОСТИЖЕНИЯ И ИННОВАЦИИ	90 руб. за 1 стр.	МК-700
23 января	X Международная научно-практическая конференция СОВРЕМЕННЫЕ НАУЧНЫЕ ИССЛЕДОВАНИЯ: АКТУАЛЬНЫЕ ВОПРОСЫ, ДОСТИЖЕНИЯ И ИННОВАЦИИ	90 руб. за 1 стр.	МК-701
25 января	III Международная научно-практическая конференция ЭКОНОМИКА В ТЕОРИИ И НА ПРАКТИКЕ: АКТУАЛЬНЫЕ ВОПРОСЫ И СОВРЕМЕННЫЕ АСПЕКТЫ	90 руб. за 1 стр.	МК-702
25 января	III Международная научно-практическая конференция ПЕДАГОГИКА В ТЕОРИИ И НА ПРАКТИКЕ: АКТУАЛЬНЫЕ ВОПРОСЫ И СОВРЕМЕННЫЕ АСПЕКТЫ	90 руб. за 1 стр.	МК-703