

ISSN 2415 - 8771

ИНТЕРНАУКА
internauka.org

**СЛVІІІ МЕЖДУНАРОДНАЯ
НАУЧНО-ПРАКТИЧЕСКАЯ
КОНФЕРЕНЦИЯ**



11(158)

**МОЛОДОЙ ИССЛЕДОВАТЕЛЬ:
ВЫЗОВЫ И ПЕРСПЕКТИВЫ**

**«МОЛОДОЙ ИССЛЕДОВАТЕЛЬ:
ВЫЗОВЫ И ПЕРСПЕКТИВЫ»**

*Сборник статей по материалам CLVIII международной
научно-практической конференции*

№ 11 (158)
Март 2020 г.

Издается с декабря 2015 г.

Москва
2020

УДК 08
ББК 97
М75

Председатель редакционной коллегии:

Ходакова Нина Павловна – д-р пед. наук, проф. Московского городского педагогического университета, чл.-кор. Академии информатизации образования, проф. Европейской и международной Академии Естествознания, почетный профессор и почетный доктор наук Российской Академии Естествознания.

Редакционная коллегия:

Виштак Ольга Васильевна – д-р пед. наук, канд. тех. наук, зав. кафедрой Информационных систем и технологии Балаковского института техники, технологии и управления (филиал) ФГБОУ ВПО «Саратовский государственный технический университет им. Гагарина Ю.А.»;

Дейкина Алевтина Дмитриевна – д-р пед. наук, проф. кафедры теории и практики преподавания русского языка и русского языка как иностранного (ТППРЯиРКИ) Московского государственного педагогического университета (МПГУ). Руководитель научной школы «Аксиологическая лингвометодика: мировоззренческие и ценностные аспекты в школьном и вузовском преподавании»;

Добротин Дмитрий Юрьевич – канд. пед. наук, доц. Московского городского педагогического университета;

Напалков Сергей Васильевич – канд. пед. наук, ст. препод. Арзамасского филиала ФГАОУ ВО «Нижегородский государственный университет им. Н.И. Лобачевского».

М75 Молодой исследователь: вызовы и перспективы. сб. ст. по материалам CLVIII междунар. науч.-практ. конф. – № 11 (158). – М., Изд. «Интернаука», 2020. – 106 с.

ISSN 2415-8771

ББК 97

ISSN 2415-8771

© ООО «Интернаука», 2020

Оглавление	
Доклады конференции на русском языке	6
Гуманитарные науки	6
Секция 1. Педагогика	6
РАЗВИТИЕ ПРЕДЛОЖНО- ПАДЕЖНЫХ КОНСТРУКЦИЙ У МЛАДШИХ ШКОЛЬНИКОВ С НАРУШЕНИЕМ ЭМОЦИОНАЛЬНО-ЛИЧНОСТНОЙ СФЕРЫ В ПРОЦЕССЕ ИНДИВИДУАЛЬНЫХ ЗАНЯТИЙ Мельникова Нелли Сергеевна Аносова Виктория Алексеевна	6
АДАПТАЦИЯ СОДЕРЖАНИЯ ИНОСТРАННЫХ УЧЕБНИКОВ И ВОЗМОЖНОСТИ ЭЛЕКТРОННЫХ УЧЕБНИКОВ В ЭФФЕКТИВНОМ ОБУЧЕНИИ ИНОСТРАННОМУ ЯЗЫКУ Кажалаева Назерке Аскарровна	9
ПРОЕКТНАЯ ДЕЯТЕЛЬНОСТЬ УЧАЩИХСЯ В ВОСПИТАТЕЛЬНОЙ СИСТЕМЕ ШКОЛЫ Сайфутдинова Дина Хабировна Галлямова Гулия Фирдаусовна Габдрахманова Рашида Габдельбакиевна	13
ТЕХНОЛОГИИ ПРЕЕМСТВЕННОСТИ МАТЕМАТИЧЕСКОГО РАЗВИТИЯ ДОШКОЛЬНИКОВ И ПЕРВОКЛАССНИКОВ Скрипка Александр Сергеевич Малыхина Валентина Васильевна	18
Секция 2. Юриспруденция	22
ПРОБЛЕМЫ ПРИМЕНЕНИЯ НУЛЕВОЙ СТАВКИ НДС ПРИ ОРГАНИЗАЦИИ МЕЖДУНАРОДНЫХ ПЕРЕВОЗОК Быковский Илья Георгиевич	22
ПРОЦЕССУАЛЬНАЯ САМОСТОЯТЕЛЬНОСТЬ СЛЕДОВАТЕЛЯ КАК ГАРАНТИЯ ЗАЩИТЫ ПРАВ УЧАСТНИКОВ УГОЛОВНОГО ПРОЦЕССА Костицын Николай Юрьевич	26
ПРОБЛЕМЫ ЗАЩИТЫ ПРАВ УЧАСТНИКОВ УГОЛОВНОГО ПРОЦЕССА ПРИ ОСУЩЕСТВЛЕНИИ ПРОЦЕССУАЛЬНОЙ САМОСТОЯТЕЛЬНОСТИ СЛЕДОВАТЕЛЯ Костицын Николай Юрьевич	32
АКТУАЛЬНЫЕ ПРОБЛЕМЫ УЧАСТИЯ ПОТЕРПЕВШЕГО И ГРАЖДАНСКОГО ИСТЦА В УГОЛОВНОМ СУДОПРОИЗВОДСТВЕ И ПЕРСПЕКТИВЫ ИХ РАЗРЕШЕНИЯ Стерлигова Виктория Николаевна	39

Естественные и медицинские науки	48
Секция 3. Медицинские науки	48
ЗАВОЗНЫЕ СЛУЧАИ МАЛЯРИИ В УСЛОВИЯХ ЭЛИМИНАЦИИ	48
Абдыбачаева Мээрим Марсовна Джумагулова Анара Шамшидиновна Жаркынбаева Бурулкан Айтмамбетовна	
Общественные и экономические науки	57
Секция 4. История	57
КУЛЬТ ОГНЯ У АНДРОНОВСКИХ ПЛЕМЕН ЭПОХИ БРОНЗЫ КАЗАХСТАНА	57
Голобородько Саида Мукановна	
Секция 5. Реклама и PR	61
СМИ КАК ВЕДУЩИЙ КАНАЛ ВЫСТРАИВАНИЯ ЭЛЕКТОРАЛЬНОЙ КОММУНИКАЦИИ В СОВРЕМЕННОЙ РОССИИ	61
Юдина Екатерина Станиславовна Рудыка Наталья Алексеевна	
Секция 6. Экономика	66
ИССЛЕДОВАНИЕ СОЦИАЛЬНО-ПСИХОЛОГИЧЕСКОГО КЛИМАТА В ТРУДОВОМ КОЛЛЕКТИВЕ НА ПРИМЕРЕ ОТДЕЛА УПРАВЛЕНИЯ ПО РАБОТЕ С ПЕРСОНАЛОМ И КАДРОВОЙ ПОЛИТИКИ ФГАОУ ВО "СЕВЕРО-ВОСТОЧНЫЙ ФЕДЕРАЛЬНЫЙ УНИВЕРСИТЕТ ИМ. М. К. АММОСОВА"	66
Жукова Анна Петровна Михайлова Анна Викторовна	
АНАЛИЗ ФИНАНСОВОГО СОСТОЯНИЯ ОРГАНИЗАЦИИ В КОНТЕКСТЕ ФИНАНСОВОЙ НЕЗАВИСИМОСТИ СУБЪЕКТОВ ХОЗЯЙСТВОВАНИЯ	71
Сапега Анастасия Олеговна Дыдышко Жанна Леонидовна	
МЕТОДОЛОГИЯ ВЫЯВЛЕНИЯ ИСКАЖЕНИЙ В БУХГАЛТЕРСКОЙ ОТЧЕТНОСТИ	74
Солдатенко Наталия Николаевна	
КОММУНИКАЦИИ И ПРОДВИЖЕНИЕ ОБЪЕКТОВ ИНТЕЛЛЕКТУАЛЬНОЙ СОБСТВЕННОСТИ НА РЫНКЕ	77
Хлыстова Ольга Валерьевна	

Технические и математические науки	81
Секция 7. Информационные технологии	81
ЭКСПЕРТНЫЕ СИСТЕМЫ	81
Крузе Дмитрий Олегович	
Трофимова Марина Викторовна	
Секция 8. Энергетика	85
МОДЕЛИРОВАНИЕ АВАРИЙНЫХ РЕЖИМОВ В ЛИНИЯХ ЭЛЕКТРОПЕРЕДАЧ	85
Галиева Гульназ Зуфаровна	
АКТУАЛЬНОСТЬ ПРИМЕНЕНИЯ СИСТЕМЫ ПЛАВКИ ГОЛОЛЕДА ПОСТОЯННЫМ ТОКОМ	88
Коршунов Александр Сергеевич	
Добросотских Алексей Сергеевич	
Добросотских Ильвира Ильгизовна	
Conference papers in English	93
Humanities	93
Section 9. Linguistics	93
TEXTOCENTRISM AT THE RUSSIAN LANGUAGE CLASSES	93
Laura Aukhadieva	
Nadezhda Khan	
Sagadat Molgazhdarova	
SACRAL STORIES IN THE CURRICULUM OF RUSSIAN LITERATURE	96
Kristina Kryuchkova	
Nadezhda Khan	
Nadezhda Pankova	
THE CONCEPT AS A UNIT OF THE MENTAL LEXICON	99
Aizhan Taksylykova	
Nadezhda Khan	
Nadezhda Pankova	
O'zbek tilidagi konferensiya ma'ruzalari	102
Tabiiy va tibbiy ilm-fan	102
Секция 1. Tibbiy ilm-fan	102
TIBBIY PARAZITLOGIYA FANIDA "MUSHUK SO'RG'ICHI" PARAZITI XUSUSIYATLARI	102
Nizomov Temurbek Umid o'g'li	
Nazarova Gulchexra Xamraqulovna	

ДОКЛАДЫ КОНФЕРЕНЦИИ НА РУССКОМ ЯЗЫКЕ

ГУМАНИТАРНЫЕ НАУКИ

СЕКЦИЯ 1.

ПЕДАГОГИКА

РАЗВИТИЕ ПРЕДЛОЖНО- ПАДЕЖНЫХ КОНСТРУКЦИЙ У МЛАДШИХ ШКОЛЬНИКОВ С НАРУШЕНИЕМ ЭМОЦИОНАЛЬНО-ЛИЧНОСТНОЙ СФЕРЫ В ПРОЦЕССЕ ИНДИВИДУАЛЬНЫХ ЗАНЯТИЙ

Мельникова Нелли Сергеевна

*студент Белгородского государственного национального исследовательского
университета,
РФ, г. Белгород*

Аносова Виктория Алексеевна

*тьютор, МБОУ «Средняя общеобразовательная школа №37»,
РФ, г. Белгород*

Большинство детей к моменту обучения в школе уже полностью овладевают звуковой стороной речи, имеют достаточный словарный запас, умеют грамматически правильно строить предложения. Однако не у всех процесс овладения речью происходит одинаково. В ряде случаев он может быть замедленным, и тогда у детей отмечаются различные отклонения, нарушающие нормальный ход речевого развития. Нарушения речи многообразны. Они имеют различную выраженность и зависят от причины и структуры дефекта.

Существует большое количество наблюдений изменений речи под влиянием того или иного психофизиологического расстройства, в том числе при нарушениях эмоционально-личностной сферы.

Целью нашей работы является формирование у детей с эмоционально-личностными расстройствами правильного представления о лексическом и син-

таксическом значении предлога как средства выражения связи между словами в словосочетании. Работа над предлогами рассматривается как составная часть работы над связью слов в предложении.

Специальная работа по формированию предложно-падежных конструкций у детей осуществляется в процессе развития понимания речи, расширения и уточнения словарного запаса, формирования грамматических средств языка, произношения и обучения грамоте, развития связной речи.

Задания, предложенные Т.П. Бессоновой, О.Е. Грибовой позволяют адекватно использовать детьми с ОНР структурно-семантическую схему предложения, содержащую предложно-падежные конструкции. Например,

1. Соотнести пространственный предлог с подходящим словом в нужной падежной форме: «Птица выпорхнула из ...»; «Самолет пролетел над ...»; «Тетрадь положили на ...».

2. Найти связь между группами слов («ведро - лейка», «конверт - письмо», «дерево - сад», «ковер - стена») и составить фразы с использованием предлогов [1, с. 20].

Для формирования предложно-падежных конструкций используются различные игры. Целью предлагаемых игр является научить детей: слышать в речи окружающих предлоги, правильно понимать их значение, пользоваться ими в собственной речи, дифференцировать, составлять распространенные предложения с использованием предлогов, формировать предложно - падежные конструкции в речевой практике [4, с. 28].

Рудакова Н.П. предлагает в работе с предложно-падежными конструкциями выделить две ступени:

1. Наблюдения над лексическим значением предлогов, уточнение представлений детей о предлоге как отдельном слове.

2. Ознакомление с синтаксической ролью предлогов.

Чтобы детям с речевой патологией облегчить усвоение значения предлогов, автор предлагает использовать графические схемы, при этом схемы каждой

группы предлогов записывались на отдельные карточки и выставлялись на наборное полотно.

Для подготовки детей к пониманию синтаксической роли предлогов целесообразно использовать такие упражнения как:

- Используя схемы, составить по ним предложения.
- В предложенную конструкцию вставить другой предлог, изменив окончание существительного (на основе сопоставления схем предлогов).
- Изменить окончание существительного в предложенной конструкции, связав его с предлогом.

Из вышеизложенного следует, что для усвоения детьми с нарушением эмоционально-личностной сферы предложно-падежных конструкций необходимо соблюдение ряда условий:

- правильная организация обучающего процесса, включающая групповые, подгрупповые и индивидуальные формы занятий с младшими школьниками и консультативная помощь родителям
- подбор эффективных методов и приемов по усвоению детьми предложно - падежных конструкций (грамматические игры, игровые упражнения, задания - поручения и т.п.).

Список литературы:

1. Бессонова Т.П., Грибова О.Е. Дидактический материал по обследованию речи детей. Ч. II: Словарный запас и грамматический строй. – М.: АРКТИ, 1997. – 64 с
2. Бимеева О.А., Практические приемы коррекционной работы по исправлению аграмматизмов в предложно-падежных конструкциях у детей с ОНР [Текст] / Бимеева О. А. // Логопед в дет. саду. - 2009. - № 3. - С. 74-83
3. Калягин В.А. Логопсихология: учеб. пособие для студ. высш. учеб. заведений / В.А.Калягин, Т.С.Овчинникова. - М.: Академия, 2006. - 320 с.
4. Филичева Т.Б., Туманова Т.В. Дети с общим недоразвитием речи. Воспитание и обучение. — М., 2000.

АДАПТАЦИЯ СОДЕРЖАНИЯ ИНОСТРАННЫХ УЧЕБНИКОВ И ВОЗМОЖНОСТИ ЭЛЕКТРОННЫХ УЧЕБНИКОВ В ЭФФЕКТИВНОМ ОБУЧЕНИИ ИНОСТРАННОМУ ЯЗЫКУ

Кажалаева Назерке Аскарровна
магистрант, Западно-Казахстанский Государственный Университет
им. М. Утемисова,
Казахстан, г. Орал

АННОТАЦИЯ

Статья посвящена исследованию специфики электронного учебника по иностранному языку. Материалом исследования послужили электронные учебные издания разных видов, подготовленные различными издательствами, как региональными, так и столичными, в период с 2014 по 2019 г. Электронный учебник по иностранному языку рассматривается как новейший вид учебной книги, требующий разработки теоретических и практических вопросов его создания и издания.

Ключевые слова: электронный учебник, иностранный язык, редакторская подготовка.

В современном глобальном мире знание иностранных языков становится все более важным. Полиязычие не только упрощает общение и способность понимать людей разных культур, но и обладает многими другими проверенными преимуществами, такими как: когнитивные, социальные и конкурентные.

Если говорить о когнитивном преимуществе, полиязычные дети более гибки и креативны в своем приобретенном словаре и могут рассчитывать на два или более слова, чтобы выразить один и тот же объект или идею; полиязычные дети достигают лучшей успеваемости в школе, развивают более сильную логику и навыки решения проблем и более высокую самооценку; они более открыты для изучения третьего или четвертого языка и могут лучше анализировать свои собственные, а также изучающие иностранные языки.

К социальному преимуществу можно отнести социальное поведение. Общение происходит более естественно и выразительно, тем самым способствуя

более широкому социальному контакту; полиязычные дети имеют лучшее понимание и, следовательно, более терпимы к иностранным культурам и в то же время сохраняют сильное чувство своей родной культуры и языка.

И возможно самое главное преимущество это конкурентоспособность. Дети, которые изучают языки в раннем возрасте и продолжают этот процесс во взрослой жизни, будут иметь непревзойденное конкурентное преимущество при поступлении в университет и в профессиональной карьере.

Растет осознание того, что языки играют жизненно важную роль в развитии, в обеспечении культурного разнообразия и межкультурного диалога, а также в обеспечении качественного образования для всех и укреплении сотрудничества, в построении инклюзивных обществ знаний и сохранении культурного наследия и в мобилизации политической воли для использования преимуществ науки и техники в интересах устойчивого развития.

Поскольку языковые вопросы занимают центральное место во всех областях ЮНЕСКО так же заинтересована в этом. Организация поощряет междисциплинарный подход к полиязычию и языковому разнообразию, охватывающий все программные сектора: образование, культуру, науку, коммуникацию, а также социальные и гуманитарные науки.

Идея полиязычия впервые была озвучена Н. Назарбаевым в 2004 г. В октябре 2006 г. на XII сессии Ассамблеи народа Казахстана президент вновь отметил, что знание, как минимум, трех языков важно для будущего наших детей. Именно с этого момента и начинается отсчёт новой языковой политики Казахстана.

И в связи с внедрением обновленной программы и полиязычного образования заметно ощущается дефицит англоязычных книг, адаптированных на казахстанский контингент. Одним из решения представленной проблемы – адаптация содержания иностранных учебников по биологии на казахстанский компонент.

Подготовка учебных изданий – особая область редакционноиздательской деятельности. В самостоятельный комплекс учебные издания выделяются по

целевому назначению и по характеру информации. ГОСТ 7.60–90 «Издания. Основные виды. Термины и определения» трактует учебное издание как «издание, содержащее систематизированные сведения научного или прикладного характера, изложенные в форме, удобной для изучения и преподавания, и рассчитанные на учащихся разного возраста» [1].

Учебные издания принимают участие в формировании информационной культуры личности, системы этических норм и эстетических начал субъекта. По мнению большинства ученых, учебные издания выполняют следующие функции: коммуникативную, информационную, познавательную, развивающую, воспитывающую, организационную и систематизирующую. Функции учебных изданий обеспечиваются входящим в них основным и дополнительными текстами, аппаратом издания, а также отбором, обработкой (не только авторской, но и редакторский, включающей анализ и собственно редакторскую подготовку к печати) и представлением учебного материала[2].

При подготовке учебных изданий необходимо учитывать комплексные характеристики, лежащие в основе разработки модели каждого издания, входящего в систему. Как известно, к структуре электронного учебника предъявляются особые требования, что позволяет ему предоставлять широчайшие возможности эффективного обучения иностранному языку, в том числе недоступные бумажным изданиям. Для эффективного освоения материала учащимися электронный учебник, по рекомендациям методистов, обязательно должен включать в себя три блока: информационный, тренировочный и контролирующий[3].

В информационном блоке, как правило, объясняются темы по лексике и показывается ее функционирование в речи. Опытные составители электронных учебников по иностранному языку утверждают, что учебный материал в нем должен быть изложен в сжатой форме и подаваться порционно, поскольку иначе эффективность восприятия материала учащимися резко снижается (это связано с особенностями восприятия информации с экрана монитора). Каждый раздел информационного блока должен заканчиваться контрольными вопросами,

которые позволяют обучаемому выяснить, насколько глубоко он усвоил учебный материал. В информационный блок чаще всего входят электронный словарь, содержащий подробную информацию о ключевых словах темы; презентация словосочетаний для продуктивного освоения; демонстрационный текст, иллюстрирующий употребление слов.

Будучи также предназначенным для индивидуальной работы учащихся, не предусматривающей помощь преподавателя, этот учебник отличается наличием различных многоуровневых вариантов проверки знаний по всем видам речевой деятельности. Информационный блок данного учебника представлен фонетическими и грамматическими правилами, а также лексическим материалом. Тренажерный блок встроен в каждое занятие, он предусматривает отработку лексического материала и грамматических конструкций, восприятия речи на слух. Большим плюсом в данном учебнике является предоставляемая пользователю возможность тренировки навыков в восприятии на слух живой речи носителей языка[4].

Список литературы:

1. Антонова С.Г. Редакторская подготовка изданий: учеб. / С.Г. Антонова, В.И. Васильев, И.А. Жарков, О.В. Коланькова и др.; под общ. ред. С.Г. Антоновой. – М.: Изд-во МГУП, 2002.
2. Википедия: Свободная энциклопедия [Официальный сайт]. – URL: <http://virtualrepetitor.ru/> (дата обращения: 30.09.2013).
3. ГОСТ 7.60–2003 «Издания. Основные виды. Термины и определения». – URL: <http://www.gosthelp.ru/text/GOST7832001Sistemastandar.html>
4. Александров К.В. Мультимедийный комплекс в обучении иноязычной лексике: теоретические и практические аспекты. – Н. Новгород: ГОУ ВПО Нижегородский государственный лингвистический ун-т им. Добролюбова, 2010.

ПРОЕКТНАЯ ДЕЯТЕЛЬНОСТЬ УЧАЩИХСЯ В ВОСПИТАТЕЛЬНОЙ СИСТЕМЕ ШКОЛЫ

Сайфутдинова Дина Хабировна
магистрант, Казанский федеральный университет,
РФ, г. Казань

Галлямова Гулия Фирдаусовна
магистрант, Казанский федеральный университет,
РФ, г. Казань

Габдрахманова Рашида Габдельбакиевна
научный руководитель, канд. пед. наук, Казанский федеральный университет,
РФ, г. Казань

АННОТАЦИЯ

В статье рассматриваются деятельностный аспект проектной технологии. Определяются плюсы и минусы проектной деятельности. Также акцентируется внимание на воспитательные возможности учебных проектов.

Ключевые слова: проектная технология, деятельность, деятельностный подход в образовании, воспитательный аспект.

Сегодня, когда ключевым элементом модернизации российской школы является федеральный государственный образовательный стандарт, реализация которого закреплена новым Законом «Об образовании РФ», возникает необходимость сделать акцент на организации проектной и исследовательской деятельности школьников как эффективных методов, формирующих умение учащихся самостоятельно добывать новые знания, работать с информацией, делать выводы и умозаключения. Другими словами - то, что дети могут сделать сегодня вместе, завтра каждый из них сможет сделать самостоятельно. Это требует широкого внедрения в образовательный процесс альтернативных форм и способов ведения образовательной деятельности. Этим обусловлено введение в образовательный контекст методов и технологий на основе проектной и исследовательской деятельности обучающихся.

Научно-исследовательская деятельность студентов отражена в образовательном стандарте. Поэтому каждый ученик должен пройти обучение этому занятию. Планирование деятельности студентов в современном образовании становится все более актуальным.

Система проектов специальной (коррекционной) школы имеет свои уникальные особенности и подходы к организации. Во-первых, это прямые исследования, разработки, самостоятельная, практическая и трудоемкая деятельность для детей. Во-вторых, это моральный компонент, направленный на развитие личных качеств, таких как командная работа, сострадание, любовь и забота о людях.

Как средство развития важных навыков для детей с ограниченными интеллектуальными возможностями планирование является актуальным и эффективным. Все четыре механизма развития личности активно участвуют в проектной деятельности:

- Общение;
- Деятельность;
- Познание;
- Рефлексия.
- Недостатки технологии проектирования:
- Дети не умеют работать с литературой.
- Преимущества технологии проектирования:
- навыки самообразования

Развитие креативного мышления, получение информации, независимый отбор и сбор материалов, то есть навыки самообразования и самоконтроля. При выборе материалов дети используют разнообразные источники информации, работают со справочниками, художественной литературой и учебниками. Активно пользуются онлайн-ресурсами.

- навыки групповой деятельности, то есть во время работы проектом, должны формировать социальные контакты (распределять обязанности, взаимодействовать друг с другом и адекватно оценивать себя и других).

- интересуются познавательной деятельностью.

Итак, плюсов больше, это доказывает тот факт, что проект - самая эффективная технология построения творческой самостоятельности детей.

Каждый проект - это настоящее дело для студента, который знает цели, предвидит трудности и составляет план своей простой работы. Простота проектов обеспечивает успех их реализации и дает им силы и страсть работать над другими.

В зависимости от количества участников можно выделить следующие проекты:

- частный (между двумя партнерами в разных школах);
- спаривание (между парами участников);
- Группа (среди групп участников).

Периоды проекта:

Краткосрочные (для решения небольшой или большой части проблемы; один или несколько уроков программы могут быть разработаны междисциплинарно);

Средние (от одной недели до одного месяца);

Долгосрочные (от одного месяца до нескольких месяцев).

Метод проекта основан на развитии познавательных навыков, умении самостоятельно развивать свои знания, умении ориентироваться в информационном пространстве, развитии критического и творческого мышления. Суть понятия «проект» заключается в его практической ориентации на результат, который может быть достигнут путем решения конкретной практической или теоретически важной задачи. Этот результат можно увидеть и понять в реальных практических условиях.

Метод проекта всегда ориентирован на самостоятельные действия - индивидуально, парами, группами, выполняемыми в определенное время. Этот метод органично интегрирован с групповыми методами. Метод проекта всегда предполагает решение проблемы, задачи. Результаты выполненных проектов должны быть «осязаемыми», то есть, если это теоретическая проблема, должно

быть представлено ее конкретное решение. Практическое задание - быть готовым к использованию продукта (в классе, в клубе, в реальной жизни).

Таким образом, система проектов ориентирована на личность и функции и в конечном итоге приводит к развитию естественных компетенций, например, информации и общения, общения, обучения и познания.

Этот проект, переведенный на латынь, буквально «выдвигается», а в словарях это «план», идея, текст или рисунок перед его созданием. «В чем разница между планированием проекта и каким-либо событием? Некоторая непредсказуемость результата (никто не знает, что работает) позволяет человеку, исследователю, дизайнеру, его или ее возможностям, и, если это коллективный проект, он способствует развитию коллективных отношений. Что касается школы, проект представляет собой общеобразовательную и познавательную творческую или спортивную деятельность, которая имеет общую цель и согласованные действия и направлена на достижение общего результата.

Большой плюс творческого проекта в том, что его конечный результат «ощутим». Этот праздник по форме, содержанию и внутреннему состоянию души. Но это требует долгой и мучительной подготовки.

Результаты реализации проектных мероприятий в образовательном процессе:

1. Умение работать с информацией;
2. Опыт в постановке целей;
3. Ребенок имеет опыт планирования;
4. Расширение горизонтов;
5. развитие мышления;
6. Рост в эмоциональной сфере;
7. Опыт публичных выступлений.

Способность ребенка действовать ответственно по отношению к себе и другим, и в то же время создавать условия для преодоления творческих тенденций, является ключом к правильной академической работе в процессе планирования.

Таким образом, метод проекта актуален и очень эффективен. Он дает ребенку возможность экспериментировать, синтезировать полученные знания, развивать творческие способности и коммуникативные навыки, что позволяет ему успешно адаптироваться к изменившейся ситуации школьного обучения.

Список литературы:

1. Арипова И. К. Деятельностный подход при организации проектной деятельности в рамках воспитательной работы в средней школе // Молодой ученый. — 2015. — №9. — С. 1011-1014. — URL <https://moluch.ru/archive/89/17678/>
2. Краснова В. В. Проектная деятельность в реализации ФГОС нового поколения // Юный ученый. — 2016. — №6.1. — С. 31-33. — URL <https://moluch.ru/young/archive/9/635/>
3. Федоскина О. В. Воспитательные возможности технологии проектно-исследовательской деятельности [электронный ресурс]// Режим доступа <http://w.school2100.ru/upload/iblock/df4/df4dd5f33aa86de09f23cb68d49f7976.pdf>

ТЕХНОЛОГИИ ПРЕЕМСТВЕННОСТИ МАТЕМАТИЧЕСКОГО РАЗВИТИЯ ДОШКОЛЬНИКОВ И ПЕРВОКЛАССНИКОВ

Скрипка Александр Сергеевич

*студент, Балтийский Федеральный университет имени И. Канта,
РФ, г. Калининград*

Малыхина Валентина Васильевна

*научный руководитель, канд. пед. наук, доцент,
Балтийский Федеральный университет имени И. Канта,
РФ, г. Калининград*

Вопрос преемственности между дошкольным и начальным школьным образованием не является новым в педагогической науке. Однако изучение проблем математического развития детей в рамках преемственности между двумя звеньями образовательной системы – дошкольным и начальным – остается актуальным по сей день. Математика является и средством интеллектуального развития ребенка, его логического мышления, познавательных и творческих способностей, что расширяет возможности успешной адаптации дошкольника к процессам информатизации современного общества.

Принятие Федерального государственного стандарта дошкольного образования (далее – ФГОС ДО) повлекло за собой ряд существенных изменений в работе дошкольных организаций, и вопрос преемственности между дошкольным и начальным звеном школьного образования занял далеко не последнее место. Преемственность согласно ФГОС ДО рассматривается как одно из условий непрерывного образования ребенка и предполагает принятие общих для всех ступеней основной идеи, содержания образования, методов, организационных форм обучения и воспитания, методики определения результативности [3].

Успехи в школьном обучении во многом зависят от качества знаний и умений, сформированных в дошкольные годы, от уровня развития познавательных интересов, мотивов и потребностей, познавательной активности ребенка. Школа постоянно повышает требования к интеллектуальному и, в частности, к математическому развитию детей.

Эти требования выполнимы, если учебно-воспитательная работа в дошкольном учреждении и начальной школе будет представлять собой единый развивающийся процесс. К сожалению, часто подготовка к школе рассматривается в качестве более раннего изучения программы первого класса и направлена на формирование узкопредметных знаний и умений [2, с. 18]. В этом случае говорить об успешной преемственности между дошкольным возрастом и первыми классами не приходится, потому что знания сами по себе не влияют на успешность обучения в школьные годы; важно, чтобы дети умели самостоятельно добывать и применять эти знания.

В своем исследовании мы ориентировались на содержательный компонент математического развития дошкольников. В содержание математической работы в детском саду и начальной школе включены разделы, связанные со сравнением предметов по величине, размеру, форме, изучением последовательности чисел от 0 до 20; знаниями о составе числа; о множестве, умением решать простые арифметические задачи в одно действие, а также представления о пространстве и времени.

Чтобы процесс преемственности в работе детского сада и начальной школы осуществлялся наиболее эффективно, содержание работы в первом классе школы не должно повторять содержание подготовительной группы дошкольной образовательной организации, а способствовать постепенному усложнению знаний и их усвоению на основе полученных ранее [4, с. 23]. Таким образом, создание единой системы непрерывного образования, которое подразумевает неразрывную связь и закономерную преемственность в работе в дошкольной организации и школе становится необходимым.

Нами было проведено эмпирическое исследование, в рамках которого был диагностирован уровень развития математических представлений детей подготовительной группы МАДОУ д/с № 6 города Калининграда. Мы опирались на диагностический материал, предложенной М.А. Васильевой, В.В. Гербовой, Т.С. Комаровой, так как считаем его наиболее оптимальным для нашей работы. На его основе были составлены математические задания для выявления началь-

ного уровня сформированности математических представлений. Выбор заданий обусловлен требованиями образовательного стандарта к математическому развитию дошкольников, а также необходимостью включения вопросов, связанных с изучением чисел, множеств, форм, предметов, величин, пространств и временных ориентиров.

Результаты первичной диагностики представлены в *Таблице 1*.

Таблица 1.

Результаты первичной диагностики математических представлений дошкольников подготовительной группы детского сада

№	Имя ребенка	Показатель развития числовых представлений (уровень)	Показатель развития представлений о множестве (уровень)	Показатель развития представлений о форме (уровень)	Показатель развития представлений о величине (уровень)	Показатель развития временных представлений (уровень)	Показатель развития пространственных представлений (уровень)
1	Анастасия С.	3	3	3	3	2	3
2	Анна П.	2	2	3	3	3	3
3	Анна К.	2	3	3	3	3	3
4	Артем П.	3	2	3	3	3	2
5	Артур П.	1	2	2	1	1	2
6	Борис Е.	2	3	3	2	2	3
7	Вероника А.	3	3	2	3	3	3
8	Вероника С.	2	2	2	1	2	1
9	Владимир О.	2	2	1	1	1	1
10	Владислав Щ.	3	3	2	3	2	2
11	Дмитрий Н.	1	1	1	2	2	1
12	Дмитрий Р.	2	1	2	1	1	1
13	Евгений У.	2	2	2	3	3	2
14	Елисей М.	2	1	1	2	1	2
15	Кира Д.	1	1	2	2	2	1
16	Константин К.	3	3	2	3	2	2
17	Мирон Г.	1	1	1	2	2	1
18	Мирослава В.	2	1	2	1	1	1
19	Михаил Н.	1	2	2	2	3	2
20	Николай Б.	1	1	2	1	1	2
21	Олеся О.	1	1	1	2	1	1
22	Ольга А.	2	2	3	2	2	1
23	Оливия В.	3	3	2	2	3	2
24	София Ф.	2	1	1	1	2	1
25	Стефания Д.	2	1	2	1	1	1
26	Янина М.	2	2	2	3	3	2

Итого:							
Высокий	6 (23%)	7 (27%)	6 (23%)	8 (30%)	8 (30%)	5 (20%)	
Средний	13 (50%)	9 (35%)	14	10 (40%)	10 (40%)	10 (38%)	
Низкий	7 (27%)	10 (38%)	6 (23%)	8 (30%)	8 (30%)	11 (42%)	

Как видно из таблицы, у дошкольников преобладает средний и низкий уровень развития математических представлений. Согласно же требованиям начальной школы к математической подготовке выпускник дошкольной образовательной организации должен иметь уровень развития математических представлений выше среднего.

В ходе экспериментальной работы планируется разработка и внедрение комплексных занятий по развитию математических представлений (представлений о форме, множестве, числе, величине, временных и пространственных представлений) дошкольников – будущих выпускников дошкольной образовательной организации с целью повышения уровня развития вышеназванных представлений и, таким образом, более эффективного осуществления преемственности между детским садом и начальной школой в этом вопросе.

Обозначенные в работе противоречия и проблема, а также первичная диагностика, проведенная в рамках эмпирического исследования свидетельствуют о важности проблемы преемственности в изучении математики дошкольной образовательной организации и в начальной школе, как характеристики непрерывного образовательного процесса.

Список литературы:

1. Белошистая А.В. Математическое развитие ребенка в системе дошкольного и начального школьного образования: дис. д-ра пед. наук. М: 2003. 405 с
2. Микляева Н.В., Микляева Ю.В. Теории и технологии развития математических представлений у детей: учебник для студ. учреждений высш. образования. М.: Академия, 2014. 352 с.
3. Федеральный государственный образовательный стандарт дошкольного образования (утв. Приказом Министерства образования и науки РФ от 17 октября 2013 г. № 1155)
4. Щербакова Е.И. Методика обучения математике в детском саду. М: Академия, 2000. 272 с.

СЕКЦИЯ 2.

ЮРИСПРУДЕНЦИЯ

ПРОБЛЕМЫ ПРИМЕНЕНИЯ НУЛЕВОЙ СТАВКИ НДС ПРИ ОРГАНИЗАЦИИ МЕЖДУНАРОДНЫХ ПЕРЕВОЗОК

Быковский Илья Георгиевич
магистрант Государственного морского университета
имени адмирала Ф.Ф. Ушакова,
РФ, г. Новороссийск

АННОТАЦИЯ

В статье обозначены проблемы применения нулевой ставки НДС в отношении предприятий и организаций, оказывающих услуги в рамках договора транспортной экспедиции при организации международных перевозок.

Ключевые слова: таможенные пошлины, налоги, нулевая ставка НДС, международные перевозки, транспортные услуги.

В процессе предпринимательской деятельности организации нередко осуществляют экспортные операции. Государство заинтересовано в активизации внешнеэкономической деятельности, так как это способствует интенсивному развитию национальной экономики и ее интеграции в мировую экономику. Кроме того, происходит приток валюты в страну, улучшается платежный баланс государства. Для того чтобы поддержать хозяйствующие субъекты, осуществляющие экспортные операции, государство строит свою налоговую политику таким образом, чтобы им было выгодно заниматься реализацией товаров (работ, услуг) на экспорт. Одной из таких льгот, которая предусмотрена налоговым законодательством Российской Федерации, является нулевая ставка НДС. Но предметом споров налоговых органов и экспортеров остается проблема обоснованности применения нулевой ставки и налоговых вычетов «входного» НДС со стоимости товаров.

С проблемой возврата НДС из бюджета сталкиваются многие организации-экспортеры. С одной стороны, законодательство дает им «поблажку» в виде нулевой ставки налога. С другой, право на ее применение фирма должна подтвердить. Малейшая неточность в документах либо подозрение в «недобросовестности» приводит к тому, что контролеры отказывают организации в возмещении налога. В итоге за законным НДС ей приходится обращаться в суд.

Для подтверждения обоснованности применения налоговой ставки 0 % и получения налоговых вычетов при реализации товаров в налоговые органы представляются следующие документы:

1. Контракт (копия контракта) налогоплательщика с иностранным лицом на поставку товара (припасов) за пределы таможенной территории Российской Федерации.

2. Выписка банка (копия выписки), подтверждающая фактическое поступление выручки от иностранного лица-покупателя указанного товара (припасов) на счет налогоплательщика в российском банке.

3. Таможенная декларация (ее копия) с отметками российского таможенного органа, осуществившего выпуск товаров в процедуре экспорта, и российского таможенного органа, в регионе деятельности которого находится пункт пропуска, через который товар был вывезен за пределы таможенной территории Российской Федерации.

4. Копии транспортных, товаросопроводительных и (или) иных документов с отметками таможенных органов, подтверждающих вывоз товаров за пределы территории Российской Федерации. Налогоплательщик может представлять любой из перечисленных документов с учетом следующих особенностей.

Если налоговый орган отказал в возмещении НДС, то организация имеет право обжаловать его решение в вышестоящий налоговый орган или в суд в порядке, предусмотренном гл. 19 НК РФ [1].

Организация может подать жалобу с приложением обосновывающих документов в вышестоящий налоговый орган (вышестоящему должностному лицу) в течение трех месяцев со дня получения решения. Решение по жалобе при-

нимается в течение месяца со дня ее получения. Жалоба в вышестоящий налоговый орган (вышестоящему должностному лицу) не исключает права на одновременную или последующую подачу аналогичной жалобы в суд.

В настоящее время Минфин России высказывает точку зрения, что в случае заключения договора на транспортно-экспедиционное обслуживание товаров, перемещаемых между двумя пунктами на территории Российской Федерации, такие услуги подлежат налогообложению по ставке 20 % (с 01.01.2019).

Однако данная позиция не поддерживается сложившейся правоприменительной практикой, так, например, ФАС Восточно-Сибирского округа в постановлении от 21.8.2012 № А19-963/2012 и постановление Пятнадцатого ААС от 14.08.2018 № 15АП-10108/18 указывают, что пункты отправления и назначения определяются исходя из достижения цели перевозки, а не из того, на каком промежутке перевозки товара оказывает услуги тот или иной экспедитор.

В некоторых письмах уполномоченные налоговые органы указывают на необходимость учета позиции, изложенной в Постановлении № 33 (письма Минфина России от 30.10.2017 № 03-07-08/71004, от 12.07.2017 № 03-07-08/44177, от 01.02.2016 № 03-07-08/4526 и другие). При этом, есть некоторые решения судов с противоположными выводами, но их значительно меньше. Так, в постановлении АС Поволжского округа от 08.12.2016 № Ф06-14925/16 по делу № А72-15528/2015 суд признал правомерным учет налогоплательщиком «входного» НДС по транспортным экспедиционным услугам, указав, что перевозку товаров по маршруту г. Санкт-Петербург - г. Ульяновск и ее организацию налогоплательщиком, исходя из условий договора и фактически сложившихся по нему правоотношений, нельзя признать отдельным этапом международной перевозки. Суд на основании предъявленных документов установил, что международная перевозка закончилась в порту г. Санкт-Петербурга. При этом налоговый орган настаивал на том, что указанные услуги должны были облагаться НДС по ставке 0% (Постановление Четвертого ААС от 23.11.2018 № 04АП-1031/18 [2]).

Анализ приведенных судебных решений показывает, что ключевым отличием, послужившим основанием для принятия ВС РФ различных решений по схожим ситуациям, является именно информированность исполнителей услуг о том, что они оказывают услуги международной перевозки. Поэтому, во избежание претензий со стороны налоговых органов, целесообразно документально подтверждать информированность организации о том, что услуги по перевозке оказываются в отношении импортируемых товаров, и о том, что эти услуги являются частью международной перевозки.

Из чего следует, что проблема отказа импортерам в налоговых вычетах НДС, связанных с оплатой за перевозку импортного товара с учетом ставки НДС, остается нерешенной. Выход из этой ситуации видится только в том, чтобы экспедиторы (перевозчики) более тщательно подходили к определению статуса перевозки, и, если она окажется международной, представляли в налоговую инспекцию пакет документов, подтверждающих нулевую ставку НДС.

В противном случае импортеры должны быть готовы к тому, что налоговые органы могут отказать в налоговых вычетах НДС в части стоимости перевозки, что в свою очередь повлечет за собой взыскание с перевозчика суммы НДС как необоснованного обогащения.

Список литературы:

1. Налоговый кодекс РФ (Часть 1) от 31.07.1998 № 146-ФЗ (ред. от 28.01.2020). // СЗ РФ. – 03.02.2020. - № 5. – Ст. 492.
2. Постановление Четвертого ААС от 23.11.2018 № 04АП-1031/2018 по делу № А78-7422/2017. – Электронный ресурс. - <http://www.consultant.ru/cons/cgi/online.cgi?req=doc&base=RAPS004&n=74351#06738664897687021>.

ПРОЦЕССУАЛЬНАЯ САМОСТОЯТЕЛЬНОСТЬ СЛЕДОВАТЕЛЯ КАК ГАРАНТИЯ ЗАЩИТЫ ПРАВ УЧАСТНИКОВ УГОЛОВНОГО ПРОЦЕССА

Костицын Николай Юрьевич

*магистрант, Московский финансово-промышленный университет «Синергия»,
РФ, г. Москва*

PROCEDURAL INDEPENDENCE OF THE INVESTIGATOR AS A GUARANTEE OF PROTECTION OF THE RIGHTS OF PARTICIPANTS IN CRIMINAL PROCEEDINGS

АННОТАЦИЯ

Анализируется процессуальная самостоятельность следователя, проблемы, гарантия защиты прав участников уголовного процесса.

ABSTRACT

The author analyzes the procedural independence of the investigator, the problems, and the guarantee of protection of the rights of participants in criminal proceedings.

Ключевые слова: правовой статус следователя, защита прав участников уголовного процесса.

Keywords: legal status of the investigator, protection of the rights of participants in criminal proceedings.

Уголовное судопроизводство считается той сферой юридической деятельности, в которой права, свободы также легитимные интересы личности затрагиваются наиболее значительно. Подчеркнем то, что вследствие нехватки правдивых сведений, многочисленные процессуальные решения предварительного расследования, в особенности на первоначальной стадии, базируются на вероятностных сведениях, что формирует настоящую угрозу за нарушения, необоснованного ущемления прав также основных свобод личности, причинения также ущерба охраняемым законодательством интересам.

В литературе отмечается, что «вся процедура следствия также ее регламентация – это конкуренция прав также интересов пострадавших также правонарушителей, интересов личности также сообщества: любое положение (принцип) процедуры следствия, любая степень, предпринимая в процессе уголовного судопроизводства, или оберегает круг интересов пострадавшего и в то время ограничивает полномочия привлекаемого к ответственности, или гарантирует охрану (повышает также ее в уровень) также прав виноватого также в соответствии с этим уменьшает меру охраны прав также интересов потерпевшего также правонарушения, также интересов общества» [3 с.7].

Особенную значимость вопрос об обеспечении (гарантиях) прав также законных интересов участников процесса также других лиц при принятии процессуальных, а также тактических решений лицом, производящим следствие по уголовному делу, приобретает в связи с реформированием отечественного уголовно-процессуального законодательства.

Во соответствии с действующим Уголовно-процессуальным кодексом Российской Федерации (далее УПК) следователь показан точно также равно как член уголовного судопроизводства с стороны предъявления обвинения, наряду с прокурором, руководителем следственного отделения, дознавателем, индивидуальным обвинителем, потерпевшим.

В соответствии с этим, с предоставлением следователю функции уголовного преследования (обвинения) поменялся также вид его процессуальных задач и возможностей. Стало быть, данное наравне с расширением судебного контроля на предварительном следствии, возможностей прокурора и руководителя следственного отделения, потребует безусловно, переосмысления значимости следователя в области уголовного судопроизводства, также вместе с этим оценки направленности его уголовно-процессуальной работы [2, с. 11].

Вопрос обеспечения процессуальной самостоятельности следователя также его независимости, в том числе в аспекте обеспечения прав также свобод человека и гражданина, в последние года многократно освещались в публикациях равно как учеными, так и действующими сотрудниками, представляющими

ми правоохранительные ведомства, а также судебную систему [6, с.7]. Все публикации в основном лишь констатируют негативное положение следователя в настоящий период, однако конкретных предложений в действующий УПК РФ не внесено.

Во соответствии с действующим Уголовно-процессуальным кодексом Российской Федерации (далее УПК) следователь показан точно также равно как член уголовного судопроизводства с стороны предъявления обвинения, наряду с прокурором, руководителем следственного отделения, дознавателем, индивидуальным обвинителем, потерпевшим.

Представляется, то что во нынешнем российском уголовном процессе, причисление следователя к субъектам со стороны обвинения не считается целесообразным. Разъясняется данное тем, то что состязательность процесса, в рамках построения которой и было совершено такое разделение участников, обязательно подразумевать одинаковые права сторон в собирании и представлении свидетельств перед судом [3, с. 21].

УПК РФ, уже после внесения многочисленных изменений и дополнений, по-прежнему содержит в себе значительное число правовых норм, утверждающих в качестве доктрины принцип недоверия правоприменителю, и в первую очередь следователю. Многочисленные бюрократические условности, влекущие за собой длительные сроки расследования и содержания обвиняемых под стражей, другие правовые положения, не позволяющие реально обеспечивать права и свободы человека и гражданина оказавшегося вовлеченным в сферу уголовного судопроизводства [9, с.23].

Независимость данного участника уголовного судопроизводства обязана состоять не в элементарном предоставлении ему конкретных прав, таких как, к примеру: право не соглашаться с предписаниями прокурора либо руководителя следственного отделения, но в гарантиях невмешательства в его деятельности при принятии более значимых решений.

В доказывании обстоятельств свершенного преступления следователю принадлежит определяющая роль. Следователь на основании собранных по

уголовному разбирательству доказательств определяет обстоятельства, входящие в предмет доказывания также формулирует выводы согласно главным проблемам предварительного расследования. Следователь самостоятельно и напрямую изучает все без исключения доказательства по делу, при этом, как правило, делает это первым. От него во многом зависит результат дела. По этой причине следователь должен быть наделен обширными возможностями и необходимой самостоятельностью в ходе доказывания.

Уголовно-процессуальное право должно обеспечивать, что в случае если следователь пришел к конкретному суждению, в таком случае ни один человек не может его умолишь- данное и есть самостоятельность следователя [5, с.78]. При этом, безусловно, никак не ведется речь о том, то что данное решение никак не может быть проверено прокурором либо судом на установление его законности также обоснованности. Безусловно, следователь поднадзорен прокурору, его решение способен рассмотреть суд также не согласится с ним, однако все равно он правомочен принимать решение по делу.

Данный участник процесса может обладать такого рода способностью только лишь в том случае, если он наделен функцией расследования уголовного процесса (дозволения уголовного процесса на стадии предварительного расследования), но никак не функцией обвинения. Следователь, будучи участником со стороны обвинения также представлять собой обвинителя, никак не может быть самостоятелен также независим, какие бы аргументы не представлялись [1, с. 45].

Один с элементов процессуального статуса следователя являются полномочия. Полномочия составляют основное звено его уголовно-процессуального статуса. Необходимо выделить, то что закон, в основном, устанавливает компетенцию также область возможностей следователя, детально регламентирует процессуальную деятельность по возбуждению также расследованию уголовных дел. Полномочия следователя, равно как также полномочия других государственных органов также должностных лиц, в первую очередь, характеризуются властными признаками, проявленными в праве применения мер

процессуального принуждения, обязательности выполнения его решений определенными лицами.

Охрана прав и легитимных интересов лиц и учреждений, пострадавших от правонарушений, охрана личности от противозаконного и безосновательного обвинения, порицания, ограничения ее прав и свобод составляет главное назначение уголовного судопроизводства. При этом уголовное преследование и назначение виновным объективного наказания в той же мере соответствуют назначению уголовного судопроизводства, что и несогласие от уголовного преследования неповинных, избавление их от наказания, реабилитация любого, кто не обоснованно подвергался уголовному преследованию [3, с.67].

Обеспечиванию законности также обоснованности решений предварительного следствия, охране прав также интересов участников процесса, но кроме того иных лиц, никак не являющихся его непосредственными участниками и не наделенных вследствие этого конкретным процессуальным статусом, чьи права и интересы, так или по другому затрагивают принимаемые в процессе предварительного следствия решения, служит система правовых (процессуальных) гарантий. По Этой Причине процессуальная самостоятельность следователя рассматривается в контексте гарантии прав участников уголовного процесса.

Процессуальную независимость следователя можно определить, как комплекс его прав, определенных уголовно-процессуальным законодательством по исполнению процессуальных полномочий в соответствии с принципами уголовного судопроизводства на стадиях досудебного производства. Отсутствие в уголовно-процессуальном законодательстве четкого определения процессуальной самостоятельности следователя приводит к неоднозначному пониманию полномочий следователя.

Принцип процессуальной самостоятельности следователя в обстоятельствах реализации в Российской Федерации судебной реформы на самом деле обязан представлять собой настоящую гарантию законности также обоснованности его процессуальных решений, поскольку обязан предоставлять ему возможность в пределах определенной уголовно-процессуальным законодатель-

ством компетенции без помощи других выражать собственные заключения и предложения на базе проверенных и правдивых доказательств. Характеризующим здесь должно быть, то что никто лучше следователя никак не способен понять в суть расследуемых доказательств, дать оценку их в совокупности и принять более верные решения по любому возникающему правовому вопросу.

Процессуальная самостоятельность следователя в уголовном судопроизводстве должна заключаться не в элементарном предоставлении ему конкретных прав, таких как, к примеру, право не соглашаться с указаниями прокурора либо руководителя следственного отделения, а в гарантиях невмешательства в его деятельность при принятии более значимых решений.

Список литературы:

1. Строганович М.С. Курс советского уголовного процесса. М.: Наука, 1998. Т1.
2. Ларин А.М. Следствие: каким ему быть// Человек и закон. 1996. № 10.
3. Кожевников И.Н. Упорядочить полномочия следователя // Российская юстиция. 1997. № 12.
4. Асанов В.В., Данилова Р.В. Обеспечение прав человека в процессе раскрытия преступлений. М.: Юридический институт МВД России, 1999.
5. Громов Н.А. О принципе процессуальной самостоятельности следователя // Следователь. 1997. № 6.
6. Селезнев М.А, Ведомственный процессуальный контроль и прокурорский надзор на предварительном следствии // Законность. 1999. № 1.
7. Концепция судебной реформы в Российской Федерации. М.: Республика, 1992.
8. О концепции уголовно-процессуального законодательства Российской Федерации // Государство и право. 1992. № 12.
9. Гуськова А.П. О спорных вопросах российского правосудия // Российский судья. 2001. №3.
- 10.Собрание законодательства Российской Федерации. 1999. № 12. Ст.1484.

ПРОБЛЕМЫ ЗАЩИТЫ ПРАВ УЧАСТНИКОВ УГОЛОВНОГО ПРОЦЕССА ПРИ ОСУЩЕСТВЛЕНИИ ПРОЦЕССУАЛЬНОЙ САМОСТОЯТЕЛЬНОСТИ СЛЕДОВАТЕЛЯ

Костицын Николай Юрьевич

*магистрант, Московский финансово-промышленный университет «Синергия»,
РФ, г. Москва*

PROBLEMS OF PROTECTING THE RIGHTS OF PARTICIPANTS IN CRIMINAL PROCEEDINGS IN THE EXERCISE OF PROCEDURAL INDEPENDENCE OF THE INVESTIGATOR

АННОТАЦИЯ

Анализируется процессуальная самостоятельность следователя, рассматривается актуальность защиты прав участников уголовного процесса при осуществлении процессуальной самостоятельности следователя, определяется осуществление защиты прав участников уголовного процесса, выявлены проблемы при осуществлении прав участников уголовного процесса, предлагаются авторские пути решения.

ABSTRACT

Analyzed procedural independence of an investigator, discusses the relevance of the protection of the rights of parties to criminal proceedings in the exercise of procedural autonomy of the investigator, determined the rights of parties to criminal proceedings, issues in the implementation of the rights of parties to criminal proceedings, offered more solutions.

Ключевые слова: правовой статус свидетеля, защита прав участников уголовного процесса, проблемы защиты прав участников уголовного процесса, процессуальная самостоятельность следователя.

Keywords: legal status of a witness, protection of the rights of participants in criminal proceedings, problems of protection of the rights of participants in criminal proceedings, procedural independence of the investigator.

Социально-общественно-политические, социальные, финансовые преобразования, случившиеся в российском обществе за завершающий период, актуализует потребность в реформировании уголовно-процессуального законодательства, кроме того переориентирование в предоставлении защиты прав легитимных интересов лиц, входящих в сферу уголовного судопроизводства.

Выражение процессуальной самостоятельности следователя при охране прав участников уголовного процесса придается особая важность. Пребывая одной из конфигураций осуществления принципов неприкосновенности жилища, тайны переговоров также сообщений, а кроме того ряда других основ, закрепленных Уголовным процессуальным кодексом Российской Федерации, утверждения служат залогом соблюдения прав и легитимных интересов участников уголовного процесса [7, с. 57].

Имеется несколько обстоятельств, неотъемлемое выполнение которых даст возможность следователю более всесторонне осуществить процессуальную независимость.

Четкое установление границ доказывания по любому определенному уголовному разбирательству (эпизоду), т.е. следователь при следствии обязан стремиться точно, в абсолютном объеме определить также зафиксировать только лишь те данные, какие нужны с целью верного его разрешения, исключив при этом явно избыточную информацию.

Применение результативного планирования- выдвижения версий о том, где и какие следы или сведения существуют, какие методы собирания подтверждений пригодны для их отражения. Реализация планирования, сконцентрированного на контроль ранее существующих фактических сведений, а также на приобретение новейших данных и фиксирование ранее приобретенных свидетельств. [6, с.1]

Следователь обязан устанавливать совокупность следственных операций также других методов собирания доказательств, какие окажутся более результативными при доказывании. Этот комплекс способен меняться также расширяться согласно мере продвижения следователя к окончанию следствия.

Границы процессуальной самостоятельности следователя должны не только лишь устанавливаться нормативно- законными предписаниями, содержащимися в УПК РФ, однако также придерживаться утверждениями определенных нормативных актов.

Свойственным образцом считается положение части 3 ст. 161 УПК РФ: «Данные предварительного расследования могут быть преданы гласности только с дозволения следователя, дознавателя также только лишь во том размере, в котором будет призвано это допустимым, в случае если разглашение никак не противоречит интересам предварительного расследования также никак не сопряжено с нарушением прав и законных интересов участников уголовного судопроизводства без их согласия никак не допускается».

Представляется, то что во нынешнем российском уголовном процессе, причисление следователя к субъектам со стороны обвинения не считается целесообразным. Разъясняется данное тем, то что состязательность процесса, в рамках построения которой и было совершено такое разделение участников, обязано подразумевать одинаковые права сторон в собирании и представлении свидетельств перед судом [3, с. 21].

Устои отечественного уголовного процесса совсем никак не принимают во внимание процессуальной активности в собирании доказательств с стороны защиты в той степени, в которой данное предусмотрено для следователя. Согласно данной фактору, в случае если учитывать для следователя только лишь полномочия согласно исполнению функции предъявление обвинения, то имеется раскрытию изобличающих обвиняемого, отягчающих ответственность и наказание и т.д., в этом случае это приведет к безусловному нивелированию состязательности также равноправия прав сторон в уголовном процессе. По этой причине абсолютно обосновано требование о том, то что следователь должен всецело, полно также справедливо изучить все без исключения обстоятельства по уголовному процессу, никак не склоняясь к обвинительному уклону [5, с. 3].

Подтверждается подобная точка зрения, во-первых, самой формулировкой назначения уголовного судопроизводства, предусмотренной ст.6 УПК РФ, где отчетливо отмечено, что отклонение от уголовного преследования в той же мере отвечает назначению уголовного судопроизводства, что и привлечение к уголовной ответственности. Во-вторых, согласно ст.145, 148 УПК РФ следователь обладает возможностью, равно как возбудить уголовное дело, так также отказать в его возбуждении. Во- третьих, подобное же право учтено для следователя и сравнительно прекращения уголовного дела и уголовного преследования в предустановленных законодательством случаях (ст.213 УПК РФ). То есть в самом уголовном-процессуальном законодательстве заложено столкновение, что учитывает два несовместных направления в работе следователя, на чем акцентируют интерес ученые [1.с. 13].

Таким образом, сказать о том, то что следователь осуществляет функцию обвинения в традиционном ее представлении, невозможно. Цель следователя значительно обширнее, и непосредственно данное обстоятельство порождает обсуждения вопроса в теории уголовного-процессуального права. Одни ученые обнаруживают данное состояние дел абсолютно правомерным, другие же- не-позволительным.

На наш взгляд разрешение данной проблемы представляется в реформировании предварительного следствия, сконцентрированного на действительное, а не мнимое наделение следователя самостоятельностью также независимостью, обязано быть сопряжено с отделением дознания от предварительного следствия; возложением на дознание функции уголовного преследования под контролем суда и наблюдением прокурора, а на следствие – функции предварительного разрешения дела с передачей расследования под юрисдикцию судебных органов, лишением его прокурорской опеки также расширением самостоятельных начал.

В досудебном производстве никак не только лишь единичные номы, но и несколько процессуальных институтов настоятельно просят совершенствования, так как в силу, с одной стороны, деформированности процессуальных пра-

вил следствия и, с другой стороны, забюрократизированности уголовного процесса они существенно усложняют допуск людей к правосудию, никак не отображают настоящего положения дел в борьбе с преступностью и никак не дают возможность государству формировать соответственные меры».

Перемена идеологии уголовно процессуального законодательства, увеличение состязательных начал повлекли за собой потребность пересмотра процессуальной значимости любого из субъектов уголовного судопроизводства [3, с.7].

Во соответствии с действующим Уголовно-процессуальным кодексом Российской Федерации (далее УПК) дознаватель показан точно также равно как член уголовного судопроизводства с стороны предъявления обвинения, наряду с прокурором, руководителем следственного отделения, дознавателем, индивидуальным обвинителем, потерпевшим.

В соответствии с этим, с предоставлением следователю функции уголовного преследования (обвинения) поменялся также вид его процессуальных задач и возможностей. Стало быть, данное наравне с расширением судебного контроля на предварительном следствии, возможностей прокурора и руководителя следственного отделения, потребует безусловно, переосмысления значимости следователя в области уголовного судопроизводства, также вместе с этим оценки направленности его уголовно-процессуальной работы [2, с. 11].

Существует проблема безосновательного отказа следователей в ходатайствах потерпевших о назначении экспертиз, особенно повторных, что безусловно, затягивает расследование, так как данные экспертизы, чаще всего, назначаются, но уже в судебном заседании [8, с. 21].

С нашей точки зрения, необходимо включить в ст. 196 УПК РФ «Обязательное назначение судебной экспертизы» пункт 6: «По обоснованному ходатайству подозреваемого, обвиняемого, защитника, потерпевшего и его представителя о назначении повторной экспертизы».

Осуществление права иметь своего представителя напрямую зависит от материальных возможностей потерпевшего. Несмотря на наличие перспективы

возмещения понесенных расходов, немногие из потерпевших имеют материальные возможности нанять квалифицированного представителя.

При этом если отказ от защитника по мотивам недостаточности средств не является основанием для освобождения защитника обвиняемого от участия в процессе, то отсутствие по этим же основаниям представителя у потерпевшего никаких правовых последствий и обязанности предоставить ему бесплатную юридическую помощь не влечет [10, с. 21].

С нашей точки зрения, этот пробел необходимо устранить. Одной из особенностей современной уголовной политики является то, что ответственность за нарушение уголовного закона предусмотрена главным образом перед государством и обществом.

Таким образом, имеется ряд вопросов охраны прав участников уголовного процесса при осуществлении процессуальной самостоятельности следователя. Немаловажно отметить, что никто правильнее следователя в производстве которого располагается уголовное дело, не способен давать оценку совокупности собранных доказательств и на их основе принять более правильное, наилучшее и разумное решение по любому вопросу, который возникает при расследовании уголовного дела.

Список литературы:

1. Бегиев Х.Б. Реализация в современном уголовном судопроизводстве России норм процессуальной самостоятельности следователя: диссертация... кандидата Юридических наук 12.00.09. - Волгоград, 2015.- 546 с.
2. Ветрила Е.В. Влияние классификация субъектов уголовно- процессуальных правоотношений на формирование и совершенствование их правовых статусов // Правовые и социально – экономические проблемы современной России: теория и практика .2015. С.10-16.
3. Ветрила Е.В, Понятие правового статуса субъекта уголовно-процессуальных правоотношений // Государство и право. 2015. №2. С.50-55.
4. Зеленский В.Д. Понятие правового статуса субъекта уголовно- процессуальных правоотношений 2015. №2. С. 50-55.
5. Зеленский В.Д. Отдельные вопросы организационно-правового статуса следователя. 2014. С.94-98.

6. Попов В.А. К вопросу об определении основных процессуальных функций участников уголовного судопроизводства со стороны обвинения. 2015. № 3. С.167.
7. Ревенко Н.И. Обеспечение следователем всесторонности, полноты, объективности исследования обстоятельств дела: Омск, 2006.- 213 с.
8. Семенов Е.А. Полномочия руководителя следственного органа как средства обеспечения процессуальной независимости следователя: 2016. С. 171.
9. Смирнов А.В. Уголовный процесс-СПб.: 2009.- 304 с. С.52.
10. Сплавская Н.В. К вопросу о правовой сущности лишения свободы на определенный срок. 2016. №9 (100). С. 10.

АКТУАЛЬНЫЕ ПРОБЛЕМЫ УЧАСТИЯ ПОТЕРПЕВШЕГО И ГРАЖДАНСКОГО ИСТЦА В УГОЛОВНОМ СУДОПРОИЗВОДСТВЕ И ПЕРСПЕКТИВЫ ИХ РАЗРЕШЕНИЯ

Стерлигова Виктория Николаевна

*студент 2 курса магистратуры Волгоградского института управления
Российская академия народного хозяйства и государственной службы
при Президенте Российской Федерации,
РФ, г. Волгоград*

Аннотация. В статье характеризуется актуальные проблемы гражданского истца и потерпевшего. Рассматриваются перспективы решения данных проблем.

Abstract. The article describes the current problems of the civil plaintiff and the victim. The prospects of solving these problems are considered.

Ключевые слова: истец, потерпевший, дознание, частный обвинитель.

Keywords: plaintiff, victim, inquiry, private prosecutor.

Процессуальный статус субъектов уголовно-процессуальных отношений представляется достаточно стабильной и постоянной величиной. При этом в литературе уже неоднократно отмечалось, что существующие правила определения процессуальных возможностей участников уголовного судопроизводства нуждаются в совершенствовании.

В науке уголовного процесса высказываются весьма осторожные суждения относительно возможности дифференциации процессуального статуса. В то же время соответствующая позиция была сформирована в науке уголовного процесса достаточно давно.

Об особом статусе потерпевшего имеется упоминание в комментарии Федерального закона «О статусе члена Совета Федерации и статусе депутата Государственной Думы Федерального Собрания Российской Федерации»: «В отношении предусмотренных комментируемой статьей составов преступлений может быть возбуждено дело как в общем порядке, так и в специальном, предусматривающем особый статус потерпевшего.

В числе предложений о классификации субъектов доказывания в зависимости от содержания их процессуального статуса, указывается и такой признак как его (статуса) дифференциация:

- 1) обремененных юридической обязанностью доказать характер и размер вреда, причиненного преступлением;
- 2) лиц, имеющих право доказывать эти обстоятельства;
- 3) лиц, процессуальный статус которых не позволяет отнести их однозначно к первой или второй группе.

В качестве основной причины дифференциации статуса субъекта уголовно-процессуальных отношений правильно, на мой взгляд, указывается на вариативность процессуальной формы: «Вид процессуального производства в рамках сложившейся дифференциации досудебного производства и судебного разбирательства также переводит регламентацию прав потерпевшего из общего "формата" в особенный. В данном случае общие процессуальные права потерпевшего преломляются через определенные условия, диктуемые особенностями процессуальной формы того или иного вида процессуального производства. Например, производства с заключением досудебного соглашения с обвиняемым (подозреваемым) или особого порядка судебного разбирательства при согласии подсудимого с предъявленным обвинением».

И.А. Насонова пишет: «неравенство может проявляться и в других формах. К ним следует относить неодинаковые процессуальные возможности разных субъектов в зависимости от выполняемого назначения в уголовном судопроизводстве (например, процессуальные возможности потерпевшего предпочтительнее, чем возможности свидетеля); возрастных особенностей, особенностей вменяемости, узаконенного желания сотрудничать с правоохранительными органами и т. д. Очевидно, что эти обстоятельства отражаются в дифференциации процессуального статуса участников уголовного судопроизводства».

На принципиальную возможность применять дифференциацию к процессуальному статусу участника уголовного судопроизводства указывает О.А. Зеленина: «Необходимость грамотного соотношения единства и дифференциации

правового статуса должна в первую очередь приниматься во внимание законодателем, преследующим задачи всесторонней регламентации процессуального статуса участника уголовного процесса».

Справедливым, на мой взгляд, выступает и следующее замечание: «Признаки, присущие каждому виду правового статуса и содержать различающиеся в зависимости от конкретного его вида, в совокупности и должны образовывать основание дифференциации видов правового статуса лица».

В некоторых случаях мнение о наличии дифференцированного процессуального статуса представляется спорным. В частности, мы не можем согласиться с тем, что ч. 2 ст. 292 УПК четко дифференцирует права участников выступающих в прениях. Речь в данной статье идет о правах различных участников, соответственно различие в правах обусловлено не тенденцией к дифференциации, а объективной потребностью обеспечивать разнородные законные интересы участников прений (например, подсудимого и потерпевшего).

В соответствии с другой позицией : «Обязательное назначение судебной экспертизы в отношении потерпевшего предполагается в случае, когда у дознавателя, следователя (суда) возникают сомнения в его способности правильно воспринимать обстоятельства , имеющие значение для уголовного дела, и давать показания. Следует обратить внимание, что законодатель не предусматривает аналогичной обязанности в отношении экспертизы свидетеля. Подобная дифференциация в процессуальном статусе указанных лиц в этой части обусловлена необходимостью обеспечения прав потерпевшего в уголовном судопроизводстве, в частности его возможности на полноценный доступ к правосудию». Полагаем, что в указанной ситуации дифференциация именно процессуального статуса отсутствует, и речь идет о различиях в основаниях производства судебной экспертизы и качается ее процедуры, а не совокупности процессуальных прав потерпевшего или свидетеля.

В. А. Гринев достаточно развернуто определяет возможность дифференцированного подхода к определению процессуального статуса потерпевшего. Он, в частности, пишет: «В уголовно-процессуальном законе лицо, которому

преступлением причинен тот или иной вред (ущерб) может быть наделен процессуальным статусом: потерпевшего; частного обвинителя. При этом различие между этими статусами обусловлено категорией уголовного дела и наличием заявления гражданина о причинении ему ущерба преступлением, отнесенным к категории частного обвинения.

Отметим, что, несмотря на небольшой объем дифференцирующих признаков, на мой взгляд, потерпевший и частный обвинитель представляют собой два различных статуса из которых именно статус "потерпевший", определенный в ст. 42 УПК РФ, выступает общим или универсальным. Частный обвинитель - это специальный процессуальный статус, надление которым возможно только при наличии указанных и установленных уголовно-процессуальным законом условий».

На мой взгляд, и в этой ситуации дифференциация процессуального статуса отсутствует. Частный обвинитель, как и потерпевший представляет собой самостоятельный процессуальный статус, применение которого обусловлено не альтернативностью процессуальной формы, а объективными основаниями в виде различия в совокупности защищаемых законных интересов.

Есть исследования, результатом которых становятся выводы об отсутствии непосредственной взаимосвязи между разнообразием процессуальной формы и особенностями процессуального статуса субъектов уголовно-процессуальных отношений.

Ю.К. Якимович правильно отмечал узость представлений о дифференциации, только как о разнообразии (вариативности) процедуры: «Дифференциация судебного производства не должна сводиться лишь к упрощению или усложнению процессуальных форм судебной деятельности. Она должна касаться и состава суда, рассматривающего различные категории дел».

Решение спектра применения дифференциации непосредственно касается и вопроса о возможности дифференцированного подхода к статусу потерпевшего. Во многих исследованиях в число факторов, влияющих на дифференциацию процедуры производства, указывается совокупность прав именно потер-

певшего. В то же время логичного продолжения в виде формирования вариантов процессуального статуса потерпевшего не предпринимается.

Я согласна с мнением В. А. Корякина, что «наличие качественных отличий в порядке производства дознания в сокращённой форме даёт основание для выделения критериев дифференциации исходной формы дознания». Полагаю, что данный критерий может быть использован и для дифференциации процессуального статуса.

Идея о дифференциации статуса потерпевшего присутствует в научных исследованиях зарубежных процессуалистов: «Швейцарские ученые, принимавшие участие в разработке Кодекса, смогли воплотить в нем собственные научные взгляды, которые, хотя и высказываются в других странах, но пока еще не получили отражение в действующем законодательстве многих из них. Прежде всего, имеются в виду: дифференциация статуса потерпевшего».

Н.В. Ильютченко также приводит пример из зарубежного уголовного судопроизводства: «Интересно решение австрийского законодателя о дифференциации прав потерпевшего в зависимости от характера преступления. Жертвы преступлений сексуального характера имеют право на особую защиту. Они могут возражать против повторного допроса на досудебной стадии, приходиться на допрос с доверительными лицами. Да и сам допрос должен быть достаточно деликатным, предполагающим соблюдение тайны личной жизни».

Однако, несмотря на имеющиеся отдельные высказывания о возможности и целесообразности дифференциации процессуального статуса, это научное направление развивается исключительно в прикладных аспектах. В отсутствие же фундаментальных разработок этого научного направления (отметим, приобретающего все больший масштаб в уголовном судопроизводстве) все больше формируется предложений, касающихся лишь некоторых сторон процессуального статуса потерпевшего, не затрагивая основ его процессуального положения и современных возможностей по его совершенствованию.

До сих пор не выработана оптимальная (универсальная) модель его процессуального статуса, отличающуюся внутренним единством, согласованно-

стью, системностью образующих содержание элементов, завершенностью и при этом выделить его виды. Зачастую вводя новую процессуальную форму, законодатель не вполне или не до конца учитывает системные взаимосвязи из-за чего отдельные элементы процессуальной формы могут противоречить друг другу, предусматривать различное процессуальное поведение субъектов в одной и той же процессуальной ситуации и т.п.

Особо значимым, полагаю, выступает фактор отсутствия взаимосвязи между правилами осуществления той или иной процессуальной формы и процессуальными правами, обязанностями потерпевшего (либо иного участник уголовного судопроизводства). Например, существующая процедура предварительного следствия допускает заключение досудебного соглашения о сотрудничестве. Это соглашение существенно изменяет процессуальное положение заинтересованных лиц, что должно вести к дифференциации их процессуального статуса. Однако, каких-либо изменений, уточнений статуса потерпевшего гл. 40.1 УПК РФ не предусматривает.

По моему мнению, для лица, чьи законные интересы нарушены совершенным преступлением, и желающего защищать эти интересы, т.е. выступать заинтересованным *лицом* в уголовном судопроизводстве, существуют три основных процессуальных статуса:

- 1) потерпевший;
- 2) гражданский истец;
- 3) частный обвинитель.

Дополнительно мы выступает за то, чтобы такое лицо могло быть привлечено в статусе свидетеля, при отсутствии его желания учувствовать как заинтересованный субъект уголовно-процессуальных отношений.

Дифференциация может коснуться каждого из трех основных процессуальных статусов и привести к формированию видов, адаптированных к особым условиям процессуальной формы, применяемой в конкретном случае производства по уголовному делу. Так, мы полагаю, статус потерпевшего подлежит модификации применительно к различным видам процессуальной формы стадии

предварительного расследования, а также в случае применения сложных процессуальных институтов, оказывающих или способных оказать влияние на обеспечение его законных интересов.

К таким случаям в стадии предварительного расследования, по моему мнению, относятся:

- 1) сокращенная форма дознания;
- 2) заключение досудебного соглашения о сотрудничестве;
- 3) прекращение уголовного дела или уголовного преследования в связи с применением меры уголовно-правового характера - судебного штрафа.

Проследить фактор влияния процессуальной формы на процессуальный статус потерпевшего достаточно просто. Нужно сопоставить процессуальные права, которыми он наделяется в обычной процедуре и в соответствующей вариативной форме. Например, дознание в обычной форме и дознание в сокращенной форме. Обращу внимание лишь на наиболее существенные обстоятельства. Потерпевший при сокращенной форме дознания получает ряд прав, которые значительно влияют на его процессуальное положение. Если в обычной форме дознания потерпевший однозначно признается участником стороны обвинения с правом участвовать в доказывании обстоятельств совершенного преступления, то в условиях сокращенного дознания этот вектор изменяется. В сокращенной форме дознания законодатель, с одной стороны, расширил правообеспечительные средства, наделив потерпевшего дополнительными процессуальными правами, а с другой - определил отстраненность потерпевшего от доказывания, сократив его процессуальные возможности по установлению обстоятельств совершения преступления.

В частности, в соответствии с положениями гл. 32.1 УПК РФ потерпевший вправе:

- соглашаться с проведением дознания в сокращенной форме;
- заявлять ходатайство о прекращении сокращенной формы дознания;

- получать уведомление об удовлетворении ходатайства подозреваемого о производстве дознания в сокращенной форме, о продлении срока сокращенного дознания;

- оспаривать доказательства, полученные дознавателем;
- оспаривать достоверность доказательств, включая выводы специалиста и др.

Эти и иные процессуальные права создают специфичное содержание процессуального статуса потерпевшего, присущего исключительно этой форме предварительного расследования и не подлежащего применению ни в какой другой процедуре. Проявление одновременно этих двух факторов - новые специфические права и исключительная сфера их применения свидетельствует о создании нового вида процессуального статуса потерпевшего.

Подводя итог, отмечу основные мысли:

- дифференциация - объективный процесс по совершенствованию всех сторон уголовного судопроизводства, включая процессуальный статус его участников;

- для потерпевшего в законе закреплен один из основных процессуальных статусов, приобретаемый заинтересованным лицом, которому преступлением причинен тот или иной вред, ущерб. Также для заинтересованных лиц, пострадавших от преступления, должны предусматриваться статусы частного обвинителя и гражданского истца;

- если заинтересованное лицо не желает защищать свои законные интересы посредством уголовного судопроизводства, но в силу объективных причин без его участия производство по уголовному делу затруднительно (в частности, необходимы его показания, иное участие в следственных и других процессуальных действиях), то оно может быть вовлечено в уголовное судопроизводство в качестве свидетеля;

- дифференциация процессуального статуса потерпевшего предполагает создание альтернативных моделей совокупности его прав и обязанностей, предполагающих адаптацию под специфические условия соответствующих

процессуальных форм. В силу этого вывода, считаем, что подлежат разработке и внедрению в уголовное судопроизводство дифференцированные виды процессуального статуса потерпевшего (наряду с его универсальным или общим статусом, определенным в ст. 42 УПК РФ), предназначенные для защиты его законных интересов применительно к таким формам, как:

- сокращенная форма дознания;
- Заключение досудебного соглашения о сотрудничестве;
- прекращение уголовного дела или уголовного преследования в связи с применением меры уголовно-правового характера - судебного штрафа.

Список литературы:

1. Скиба А.П. Потерпевший в стадии исполнения приговора: проблемы участия // Человек: преступление и наказание. 2015. № 2. С. 20-24.
2. Скобликов П.А. Современные проблемы возмещения вреда лицам, пострадавшим от преступлений, и законодательные решения // Закон. 2012. № 8. С. 87-92.
3. Смирнова С. А. Обеспечение прав потерпевшего при рассмотрении дела в суде первой инстанции // Международный научно-исследовательский журнал. 2013. № 10-3 (17). С. 107-109.
4. Тихонов А. Потерпевший: уголовно-процессуальный аспект // Российская юстиция. 1993. № 19. С. 26-27.
5. Хайдаров А.А. Проблемы участия потерпевшего в судебном следствии в уголовном процессе России // Исторические, философские, политические и юридические науки, культурология и искусствоведение. Вопросы теории и практики. 2013. № 3-1 (29). С. 186-188.
6. Абабков А.В. Процессуальное положение потерпевшего в уголовном процессе: дис... канд. юрид. наук. М., 1998. – 191 с.
7. Бегова Д.Я. Потерпевший в уголовном судопроизводстве России: интерес и процессуальные средства защиты: автореф. дис. ... канд. юрид. наук. М., 2009. – 32 с.
8. Вавилова Л.В. Организационно-правовые проблемы защиты жертв преступлений: по материалам зарубежной практики: автореф. ... дис. канд. юрид. наук. М., 1995. – 215 с.
9. Зарипова О.Р. Правовой статус потерпевшего и проблемы его реализации в уголовном судопроизводстве: автореф. дис. ... канд. юрид. наук. СПб., 2011. - 29 с.

ЕСТЕСТВЕННЫЕ И МЕДИЦИНСКИЕ НАУКИ

СЕКЦИЯ 3.

МЕДИЦИНСКИЕ НАУКИ

ЗАВОЗНЫЕ СЛУЧАИ МАЛЯРИИ В УСЛОВИЯХ ЭЛИМИНАЦИИ

Абдыбачаева Мээрим Марсовна

*аспирант, Кыргызская государственная медицинская академия
им. И.К. Ахунбаева,
Кыргызская Республика, г. Бишкек*

Джумагулова Анара Шамшидиновна

*научный руководитель, канд. мед. наук, Кыргызская государственная
медицинская академия им. И.К. Ахунбаева,
Кыргызская Республика, г. Бишкек*

Жаркынбаева Бурулкан Айтмамбетовна

*ассистент, Кыргызская государственная медицинская академия
им. И.К. Ахунбаева,
Кыргызская Республика, г. Бишкек*

АННОТАЦИЯ

Кыргызская Республика имеет высокий маляриогенный потенциал в силу своих климатических и энтомологических особенностей. В 2002 году произошел возврат малярии в нашу республику, когда было зарегистрировано более 2700 случаев малярии в южных регионах. Эпидемия местной малярии была купирована за 5 лет и с 2011 года на территории республики регистрируются только завозные случаи малярии.

Нами проведен анализ 12 случаев завозной малярии по Республиканской клинической инфекционной больнице. Более половины (58,3%) заболевших являлись гражданами КР, а остальные - иностранные студенты, обучающиеся в вузах республики. В основном были мужчины в возрасте от 21 до 50 лет, которые прибыли из Пакистана и Индии, а также стран Африки. Время пребывания в эндемичной зоне составило от 1 мес до 2 лет, при этом химиопрофилактику

никто не получал. Случаи завозной малярии регистрировались преимущественно с мая по октябрь (91,7%), что соответствует эпидсезону с высоким риском передачи заболевания. В этиологической структуре завозной малярии преобладали *Pl. vivax* (75%) со среднетяжелой формой заболевания. Все случаи малярии, вызванной *Pl. falciparum* протекали в тяжелой форме с развитием осложнений и с устойчивостью к хинину, препаратам артемизинина. В статье представлен случай тяжелой тропической малярии с развитием острого поражения почек и лекарственной резистентностью к противомаларийным препаратам. Для предупреждения восстановления местной передачи малярии необходимо ранняя диагностика случаев завозной малярии и ее эффективное лечение. А также формирование у лиц, выезжающих в эндемичные по малярии зоны, приверженности к рациональной химиопрофилактике.

Ключевые слова: малярия, плазмодии, лихорадка, осложнение, профилактика.

Введение. В настоящее время малярия остается актуальной проблемой здравоохранения во многих странах мира. Более двух миллиардов человек живут под риском заражения малярией в 95 странах мира, где число больных малярией по оценкам экспертов ВОЗ составляет более 200-500 млн. в год, число летальных исходов до 500 тыс. в год [1,6]. Высокий уровень заболеваемости и смертности сохраняется в странах Африки, Юго-Восточной Азии и Южной Америки. Интенсивные миграции населения приводят к массовому завозу малярии на свободные от неё территории, способствуют распространению возбудителей с лекарственной устойчивостью к противомаларийным препаратам. [7]

Кыргызская Республика всегда имела высокий маляриогенный потенциал в силу своих климатических и энтомологических особенностей. Ликвидация малярии на территории республики была достигнута в 1959 г, однако начиная с 1981 г в республике вновь стали регистрироваться случаи малярии. За период с 1981 по 2001 годы было выявлено 237 больных с малярией, из которых 78,9% были завозными случаями. [2,3,5]

Возврат малярии в нашу республику произошел в 2002 г, когда было зарегистрировано сразу 2744 случаев малярии в южных регионах. Причиной возникновения вспышки в республике послужил массовый завоз трёхдневной малярии с территории Таджикистана, Афганистана и Узбекистана на территорию республики. Эпидемия местной малярии была купирована за 5 лет при финансовой поддержке Глобального Фонда по борьбе с малярией и государственной поддержке Правительства Республики Кыргызстан. Начиная с 2011 г в республике стали регистрироваться только завозные случаи малярии. В 2016 году ВОЗ сертифицировала Кыргызстан, как страну, элиминировавшую малярию.

Однако, существует угроза завоза малярии из других стран, что требует необходимость проводить более активные мероприятия по предотвращению восстановления местных случаев малярии путем своевременного выявления и лечения источников инфекции.

Цель исследования: провести анализ клинико-эпидемиологических особенностей завозных случаев малярии в условиях элиминации

Материалы и методы. Ретроспективно проведен анализ 12 историй болезни пациентов с малярией, госпитализированных в Республиканскую клиническую инфекционную больницу (РКИБ) за период 2011-2018 гг. Клинический диагноз выставляли на основании клинико-эпидемиологических данных и лабораторного обнаружения плазмодиев в крови больных.

Результаты и обсуждение. По данным Департамента профилактики заболеваний и госсанэпиднадзора МЗ КР заболеваемость малярией с 2011 года обусловлена только завозными случаями и колеблется от 1 до 6 случаев в год.

С 2011 по 2018 г в РКИБ находились на лечении 12 пациентов с завозной малярией, из них 9 мужчин, 2 женщины и ребенок 6 лет. Возрастной состав взрослых составил от 21 до 50 лет. 7 пациентов были гражданами КР, которые работали в Пакистане (3), Судане (1), Зимбабве (1), Уганда (1), а также 5 студентов-иностранцев из Пакистана (4) и Индии (1).



Рисунок 1. Завозные случаи малярии в КР по данным ДПЗ и ГСЭН, 2010-2018 гг

У 3 пациентов была диагностирована тропическая малярия, у 9 — трёхдневная, при этом у 2 больных заболевание было расценено как рецидив трёхдневной малярии, поскольку они переносили малярию во время пребывания в очаге.

Трёхдневная малярия завозилась на территорию республики, в основном (8) из Пакистана и Индии, лишь в одном случае завезена из Африки. Все 3 случая тропической малярии завезено из Африки.

Время пребывания пациентов в эндемичной зоне составило от 1 мес до 2 лет, при этом химиопрофилактику никто не получал. Случаи завозной малярии регистрировались преимущественно с марта по октябрь, что соответствует эпидсезону с высоким риском передачи заболевания, лишь один случай тропической малярии зарегистрирован в декабре 2018 г.

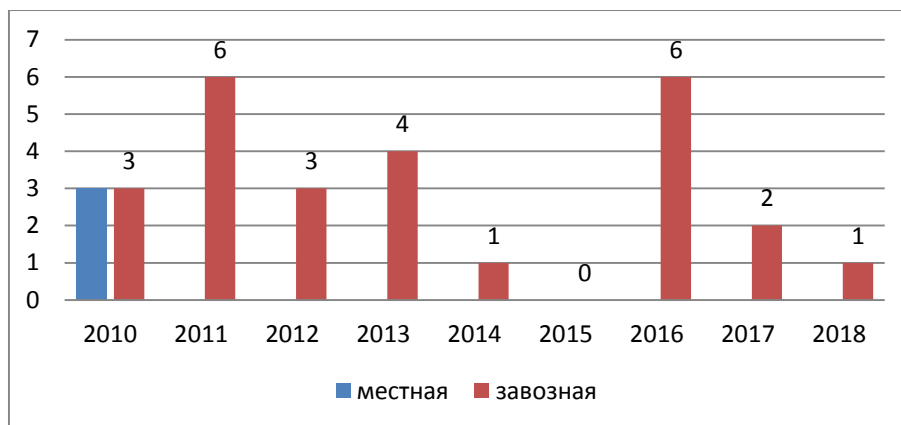
В основном заболевание развивалось через 7–22 дня после выезда из эндемичной местности, исключая случаи рецидивов.

В большинстве случаев имеет место позднее обращение больных за медицинской помощью. Так, 83% больных поступили в стационар на 5-7-й день болезни и один был госпитализирован на 20-й день. 66,7% больных поступили в РКИБ по направлению ЦСМ и по скорой медицинской помощи. Среди направительных диагнозов в основном встречались лихорадка неясного генеза (4), ОКИ (1), ОРВИ (2). Затруднения с диагнозом на амбулаторном этапе связаны как с отсутствием сбора, либо недоучетом характерного эпидемиологического

анамнеза, который присутствовал у всех больных, так и с недостатками лабораторной службы.

Опорными клиническими признаками завозной малярии, как у кыргызских граждан, так и у проживающих в республике уроженцев эндемичных по малярии зон, явились острое начало с высокой лихорадкой, головной болью, общей слабости, артралгией и миалгией. У 25% госпитализированных не наблюдалось в клинике профузного потоотделения и у 17% не отмечалось потрясающего озноба, характерных для малярии. У 11% больных с трехдневной малярией наблюдалась тошнота, у 66,7% больных с тропической малярией – тошнота, рвота, диарея, боли в животе, что служило основанием для первоначального диагноза ОКИ. У 41,7% больных наблюдалась желтуха, гепатолиенальный синдром отмечен у 58,3% больных.

Все больные с трёхдневной малярией имели среднетяжёлое течение. При всех случаях тропической малярии оценивалось тяжелое состояние и наблюдались осложнения в виде острого поражения почек (2 из 3 случаев) и развития малярийной комы (в 1 случае).

Поздние проявления трехдневной малярии (2 человек) отмечены спустя 6–10 мес. после выезда из маляриогенной территории.

Изменения в общем анализе крови больных с трехдневной малярией были умеренными: снижение эритроцитов и гемоглобина отмечено в 33% случаев, увеличение СОЭ до 16–25 мм/ч в 44%. Во всех случаях тропической малярии отмечалась умеренная анемия, палочкоядерный сдвиг лейкоцитарной формулы до 10–20%, увеличение СОЭ до 26–35 мм/ч. При исследовании мазков крови обнаруживались все стадии развития плазмодиев.

Для лечения трехдневной малярии применялся хлорохин и в 100% случаях отмечалась санация от паразитов. Противорецидивная терапия примахином в отделении РКИБ проводилась у 33,3% больных и 66,7% больных получали ее амбулаторно. При лечении тропической малярии выявлена неэффективность хинина с доксициклином, и паразитемия купировалась только при приеме артемизинин комбинированных препаратов или мефлохина.

В качестве примера тяжелого течения тропической малярии может служить следующее наблюдение. Больной Б. 35 лет, находился от 15.12.2018 по 31.12.2018 в РКИБ с клиническим диагнозом: Тропическая малярия (*pl.Falciparum*) тяжелая форма, осложненная ОПП III ст. по АКIN, анемия I степени, пневмония.

Больной поступил 15.12.2018 на 3-день болезни в РКИБ с жалобами на повышение температуры, потрясающий озноб, потливость, боль в мышцах, головную боль, кашель, слабость, вялость, тошноту.

Заболевание началось остро 12.12.2018 с повышения температуры тела до 39°C, головной и мышечной боли. Самостоятельно дома принимал парацетамол, антигриппин, тайлолхот. Состояние не улучшалось, в связи с чем обратился 14.12.2018 в РКИБ, был обследован и в крови обнаружены *pl.Falciparum* и 15.12.19 г был госпитализирован с диагнозом тропическая малярия (*pl.Falciparum*), тяжелая форма.

При изучении эпидемиологического анамнеза стало известно, что больной работал инженер-геологом с 03.09.2018 по 05.12.2018 в г. Кампола, Республика Уганда (Африка). Индивидуальную химиопрофилактику больной не проводил. Его коллега по поездке, находясь в тропическом регионе, перенес также малярию.

На момент поступления сознание ясное, на вопросы отвечает верно, отмечается раздражительность, нарушение сна. Менингеальных знаков нет. Отмечается краевая субиктеричность склер. Кожные покровы обычной окраски, чистые от сыпи, горячие, влажные на ощупь, $t = 38,8^{\circ}\text{C}$. Над легкими жесткое дыхание, хрипов нет. Тоны сердца приглушены. ЧСС=100 в минуту. АД 100/70 мм.рт.ст. Гемодинамических нарушений нет. Живот при пальпации мягкий, умеренно вздут. Печень увеличена на 1,5 – 2 см, селезенка на 2 см.

Лабораторно от 15.12.2018 в толстой капле крови обнаружены *pl.Falciparum* в количестве -5510 паразитов в 1мкл. Биохимический анализ крови выявил повышение общего билирубина до 51,4 мкмоль/л (прямой билиру-

бин-25,2 мкмоль/л, непрямой билирубин-26 мкмоль/л) и незначительное повышение активности АсТ-56 ЕД/л, АлТ-54 ЕД/л.

Было назначено этиотропное лечение комбинированным препаратом: артемизинин+люмефантрином по 4 таблетке 2 раза в течение 3-х дней.

17.12.2018 состояние больного ухудшается: отмечается раздражительность, лабильность настроения, кашель, температура до 40,3°C, отмечается снижение суточного диуреза до 200 мл. Над легкими ослабление дыхания справа, мелкопузырчатые хрипы над легкими в большом количестве. Бледность кожи и субиктеричность склер глаз.

При повторном взятии крови на толстую каплю обнаружены рl.Falciparum до 1120 паразитов в 1мкл крови. В ОАК: отмечается тенденция снижению эритроцитов ($4,4 \cdot 10^{12}/л$), гемоглобин со 162 г/л снизился до 146 г/л, лейкоцитоз сохраняется ($10,4 \cdot 10^9/л$). В биохимическом анализе крови отмечается резкое нарастание уровня креатинина от 85 до 519 мкмоль/л, остаточного азота-56 ммоль/л, мочевины-18,82 ммоль/л; снижение общего белка и альбумина (56,1 г/л и 29 г/л). В ОАМ отмечается изменение цвета и прозрачности мочи, белок составил -1,32 г/л, эритроциты обнаружены в большом количестве. На обзорной рентгенограмме органов грудной клетки выявлена картина правосторонней пневмонии.

В связи с ухудшением состояния с развитием острого поражения почек (ОПП III ст. по AKIN) и пневмонии, больной был переведен в ОРИТ, Дополнительно в лечение была добавлена антибактериальная терапия: цефтриаксон 1,0 г 2 раза в/в.

После 3-х дневного курса противомаларийной терапии (артемизинин+люмефантрином) в крови вновь обнаружены рl.Falciparum (292 паразитов в 1 мкл крови), в связи с чем назначен мефлохин в дозе 1250 мг однократно и доксициклин. С 19.12.2018 г контрольные тесты крови на плазмодии были отрицательными.

Учитывая, нарастание симптомов интоксикации, снижение диуреза до 180-330 мл в сутки, повышение уровня креатинина (1040 мкмоль/л), мочевины

(33,1 ммоль/л), остаточного азота (76,5 ммоль/л), больной был переведен на гемодиализ.

С 27.12.18 г у больного восстанавливается диурез до 1500 мл в сутки, креатинин составил 357,8 мкмоль/л. 31.12.19 г. он был выписан из РКИБ под наблюдением нефролога.

В данном случае диагноз был основан на наличии в анамнезе сведений о пребывании в неблагополучной по малярии территории и характерной клинической картине с выраженной лихорадкой, подъемами температуры тела до 39-40 °С, гепатоспленомегалией, а также изменениями в результатах лабораторных показателей — высокой паразитемией, анемией, повышением активности печёночных ферментов и билирубина. На 5-ый день болезни возникают признаки острого поражения почек: олигоанурия, повышение уровня креатинина, в связи с чем возникла необходимость проведения гемодиализа. Развитию тяжёлой формы малярии у данного больного способствовало неиммунное состояние, позднее обращение, лекарственная устойчивость плазмодиев.

Таким образом, проведенные клиничко-эпидемиологические исследования подтверждают сохранение угрозы дальнейшего завоза малярии в нашу республику из стран Африки и Юго-Восточной Азии, особенно тропической малярии с наиболее тяжелым течением и развитием осложнений. Полиморфизм клинических проявлений малярии, часто приводит к диагностическим ошибкам, что требует тщательного сбора эпидемиологического анамнеза и обследования лихорадящих больных на наличие плазмодиев. Необходимо совершенствовать знания медицинских работников по диагностике и лечению малярии. А также формирование у лиц, выезжающих в эндемичные по малярии зоны, приверженности к рациональной химиофилактике.

Список литературы:

1. Токмолаев А.К., Иванова Т.Н., Кожевникова Г. М. Диагностика и лечение малярии // Терапевтический архив – 2007. - № 11. – С.17-19.

2. Джумагулова А.Ш., Айткулуев Н.С., Муратова Н.Б. Клинико-лабораторная характеристика трехдневной малярии, вызванной *Pf.vivax*, и случаев ее поздних рецидивов /В сб: Материалы 4 съезда гигиенистов, эпидемиологов, микробиологов, инфекционистов КР.-Бишкек .-2002.-С.446-447
3. Те В.Е., Джумагулова А.Ш., Абдикеримов М.М. Клинико-эпидемиологическая характеристика трехдневной малярии в условиях возврата /Медицина Кыргызстана, 2007.- №3.-С.69-71
4. Мищеряков В.Г., Тучков Д.Ю., Каменская М.А. и др. Клинический случай тяжелой формы малярии // Актуальная инфектология. — 2015. — № 4(9). — С. 108-111.
5. Усенбаев Н.Т. Достижение элиминации малярии в Кыргызской Республике // Медицинская паразитология и паразитарные болезни.-2016.-№4.-с.36-39
6. World Health Organization. World Malaria Report 2015. Geneva, Switzerland.- 2015; 243 p.
7. Moonen B., Cohen J.M., Snow R.W. et al. Operational strategies to achieve and maintain malaria elimination /Lancet. 2010; 376: 1592–1603. DOI: 10.1016/S0140-6736(10)61269-X.

ОБЩЕСТВЕННЫЕ И ЭКОНОМИЧЕСКИЕ НАУКИ

СЕКЦИЯ 4.

ИСТОРИЯ

КУЛЬТ ОГНЯ У АНДРОНОВСКИХ ПЛЕМЕН ЭПОХИ БРОНЗЫ КАЗАХСТАНА

Голобородько Саида Муқановна
магистрант Карагандинского государственного университета
им. Е.А.Букетова,
Казахстан, г. Караганда

Огонь находится на границе культуры и природы, поэтому он требует изучения в двух измерениях как феномен вещного и духовного миров. Каждое из научных направлений выработало свой метод изучения феномена огня, это дало возможность очертить круг возможных методологических приемов для его изучения. Обширная литература по данному вопросу и методологическая база позволяют рассмотреть данный феномен на уровне высоких обобщений и определить его значимость в истории. В исследовании описаны и проанализированы основные функции огня, выявлены его ценностные характеристики.

Жизнь и благосостояние племен эпохи бронзы на территории Казахстана всецело зависели от природы, и человек одухотворял ее силы. Это были, прежде всего, солнце, огонь, животный и растительный мир. Оплодотворяющая природа огня отразилась во всем ее мной многообразии в ритуалах, связанных со свадебно-погребальной обрядностью, сезонных праздниками, лекарской практики. Прежде всего, неординарное отношение к огню отмечается исследователями в погребальном обряде [1, с. 135]. В одном случае под культом огня подразумевается все совокупность ритуалов, так или иначе связанных с огнем, фиксируемых в погребальном обряде. Сюда может входить кремация человека, животного, различного рода прокалы, кострища, подсыпка охры как символа

огня. Вера в очистительную силу огня и придание ему статуса посредника между мирами функционально совмещается в обряде кремации.

Распространение на рубеже II тыс. до н.э. обряда кремации указывает на возникновение идеологических представлений об огне как проводнике в загробный мир (психопоме), таким образом, уравнивая погребальный обряд с жертвоприношением.

У индоевропейских народов, где процесс принесения мертвого тела в жертву пришел на замену человеческого жертвоприношения, можно говорить о главной идее его воплощения - жертвоприношении. На погребальном огне человек приносится в жертву богам, и поэтому обряд кремации у индоариев можно рассматривать как жертвоприношение. Это аналогия возможна при сопоставлении жертвоприношения Пуруши, первого человека, когда из его сожженных частей появились элементы мира. В обряде кремации человек уподобляется Пуруше, и таким образом ритуализируется один из мифов. «...То [люди] попадают сюда в пространство, из пространства - в ветер, из ветра - в дождь, из дождя - в землю. Достигнув земли, они становятся пищей» (БрУ VI.2.16) [2, с. 78].

Часто за место обряда кремации выступала красная охра посыпанной на костях – она выполняла функцию огня. Охра начала появляться в верхнем палеолите и продолжает свое развитие в бронзовом веке [3, с. 456].

Одним из самых первых памятников, где охра является олицетворением огня – могильник Карагаш [3, с. 37], который исследован в Центральном Казахстане. Под насыпью отмечены мощные валы прокаленного грунта и ямы различных очертаний, содержащих землю черного цвета, насыщенную угольками. Обнаружены три могильных ямы. В могиле 2 найдены захоронения мужчины, лежавшего на спине с подогнутыми коленями, в области его грудной клетки отмечены угольки и красная охра. [4, с. 39]

К наиболее ранним захоронениям этого периода в Восточном Казахстане относится ограда 9 могильника Канай. В погребении обнаружено два костяка,

уложенных на спину подогнутыми коленями и окрашенных охрой в области черепа, таза и ног. В заполнении могилы отмечены так же угольки [5, с. 22-35]

Относительно кремации андронских племен, по мнению К.В.Сальникова, когда человек умирал, огонь кремационного костра выступал в виде защиты умершего в загробном мире. Вместе с тем сожжение умершего предполагало сопричастен через огонь с самим солнцем, которое мыслилось источником жизни. Но и при ингумации культ огня и солнца нередко выступал очень ярко. Умершего в могиле могли сопровождать символы огня (охра, красная краска), или, нередко, следы воздействия самого огня (угли, зола), которые могли символизировать солнце. Символы солнечного божества повсеместно отмечаются в керамике: кресты, ромбы, круги; в бронзовых украшениях: крестообразные подвески, округлые бляшки с солярным орнаментом и т.д. [6, с. 143-144].

Согласуется с предыдущей точкой зрения позиция К.А. Акишева, неоднократно обращавшего внимание на вопросы духовной культуры населения степной бронзы. Им отмечается высокая роль культа огня и солнца в жизни андроновского общества. Сожжение умершего являлось ритуалом, связанным с мифологическими представлениями об огне, как высшем начале Вселенной. Кремация облагораживала усопшего, огонь, как высшее эсхатологическое начало очищал тело от грехов, переводил в бестелесное состояние, в мир духов. Обряд кремации выполнял также охранительные функции [7, с. 53-55].

На разграничение функций огненных ритуалов в погребальном обряде указывает Е.Е.Кузьмина. Она считает, что хотя пепел в могилах с труположением, угли и зола в насыпи, сожжение площадки над перекрытием и собственно трупосожжение в могильниках, - все это единое проявление культа огня, но это остатки совершенно различных обрядовых действий, совершавшихся в разное время и по различным причинам. Зола с труположением – это, вероятно, останки сожженного животного, принесенного в жертву богу, сожженное деревянное перекрытие или обгоревшая подмогильная площадка – следы очистительных костров, наконец, кремация самого человека как таковая [8, с. 88].

Кремация у андроновских племен чаще всего встречается в федоровской культуре. По анализу проведенных раскопов, выяснилось, что кремация и ингумация встречается в равных количествах. Так, например могильник Аксу-Аюлы II встречаются следы кремации.

Мировоззрение и образ жизни людей эпохи бронзы плотно пересекалось с огнем. Сакрально отношение к огню, в том числе, поддержание вечного, негаснущего огня в очаге, очистка огнем злых духов и погребальные обряды, бесспорно, занимало существенное место в идеологии андроновцев, приобретая ритуальную значимость.

Таким образом, универсальная сущность природы огня, как связывающее звено между жизнью и смертью, отмечается практически всеми исследователями. Процесс кремации умершего осмысливается как возрождение в той или иной ипостаси и не вызывает принципиальных возражений

Список литературы:

1. Кукушкин И.А. Мировоззренческие аспекты культуры населения финальной бронзы Центрального Казахстана // Историко-культурное наследие Сарыарки. – Караганда, 2007. С. 133-150
2. Шилов Ю.А. Прародина ариев: История, обряды и мифы. - Киев, 1995. - 742 с.
3. Евдокимов В.В., Ломан В.Г., Раскопки ямного кургана в Карагандинской области// Вопросы археологии Центрального и Северного Казахстана. – Караганда, 1979.-С.34-46
4. Черников С.С. Восточный Казахстан в эпоху бронзы// МИА, 1960, №88. 272 с.
5. Сальников К.В. Бронзовый век Южного Зауралья //МИА, 1951, № 21.- С. 94 - 151.
6. Акишев К.А., Байпаков К.М. Вопросы археологии Казахстана. – Алма-Ата, 1979. – 160 с.
7. Кузьмина Е.Е. Древнейшие скотоводы от Урала до Тянь-Шаня. – Фрунзе, 1986. – 134 с.

СЕКЦИЯ 5.

РЕКЛАМА И PR

СМИ КАК ВЕДУЩИЙ КАНАЛ ВЫСТРАИВАНИЯ ЭЛЕКТОРАЛЬНОЙ КОММУНИКАЦИИ В СОВРЕМЕННОЙ РОССИИ

Юдина Екатерина Станиславовна
студент Российского университета транспорта (МИИТ),
РФ, г. Москва

Рудыка Наталья Алексеевна
научный руководитель, канд. полит. наук, доцент
Российский университет транспорта (МИИТ),
РФ, г. Москва

По мере того как Россия двигалась к демократическому обществу, плюрализму мнений и конкуренции в политической сфере, начало происходить становление нового политического сознания граждан. Благодаря демократизации общественной жизни каждый житель страны стал участником тех или иных политических событий, а политическая коммуникация стала предметом массового интереса, по той причине, что именно с ее помощью происходит передача политического опыта следующим поколениям, структурируется политическая жизнь.

На сегодняшний день прослеживается тенденция перехода от простой передачи информации к диалогу между тем, кто управляет и тем, кем управляют – это, своего рода, смена модели политической коммуникации. Можно констатировать, что важную роль в системе политико-коммуникационных процессов начинает играть электоральная коммуникация. Это обусловлено тем, что, с одной стороны, выборы рассматривают как политический институт, а с другой – как разновидность массово-коммуникативной кампании.

Электоральная коммуникация – это разновидность политической коммуникации, которая связана с временным и пространственным выбором, характеризующаяся как «процесс передачи посланий, идей, предложений кандидата

избирателям с помощью тех или иных каналов или средств в течение законодательно установленного периода избирательной кампании» [1, с 26].

В условиях электоральной коммуникации ошибочно полагать, что можно предложить только программу реальных преобразований, которые отвечали бы ожиданиям и потребностям населения. Важнее суметь понять настроение избирателей, использовать специальные инструменты влияния на электорат. Процесс предвыборной коммуникации должен предполагать наличие обратной связи в виде «общения» кандидата с населением – это нужно для того, чтобы осуществлять контроль за реакцией избирателей на политические акции, чтобы своевременно корректировать предвыборные действия.

В современной России уже сформировался значительный опыт проведения избирательных кампаний, поэтому каждые новые выборы ставят перед политическими партиями, кандидатами, избирательными блоками новые проблемы и задачи. Помимо этого, надо понимать, что избиратели становятся более осознанными, умудрёнными и вряд ли поддержат политика или партию, которые ограничиваются исключительно сухими избирательными PR-технологиями в своих избирательных кампаниях.

Формирование электоральной коммуникации можно представить в виде схемы (рис.1).



Рисунок 1. Схема электоральной коммуникации

Традиционно выделяют четыре канала, с помощью которых формируется эффективная электоральная коммуникация, среди которых: средства массовой

информации, политические организации, внутрисетевые формальные и неформальные контакты и непосредственное обращение к массовой к избирателям. Из вышеперечисленного стоит безусловно выделить СМИ, в той причине, что именно средства массовой информации оказывают наибольшее воздействие. Можно утверждать, что в современном мире предвыборная коммуникация носит символический характер. Кандидат чаще обращается к избирателям не лично, а опосредованно через радио, телевидение и печатные издания. И если политический деятель пропадает из поля зрения представителей СМИ, он рискует быть забытым. Но объективно следует отметить тот факт, что с развитием информационных технологий появилось больше возможностей в кратчайшие сроки «раскрутить» политического лидера.

Итак в основе построения электоральной коммуникации лежат средства массовой информации. Наиболее массовое и сильное влияние на общественное сознание оказывают прежде всего аудиовизуальные СМИ — телевидение и радио.

Широкие возможности для предвыборной коммуникации политика с общественностью предоставляет, в первую очередь, телевидение. Среди них: охват многомиллионной аудитории, мгновенность распространения информации, сопричастность зрителей текущим событиям в режиме реального времени.

К телевизионной предвыборной рекламе предъявляются следующие требования:

1. Поскольку телевидение представляет собой в первую очередь визуальное средство воздействия, необходима интересная, привлекающая внимание визуализация сообщением;

2. Важно привлечь внимание в первые 5 секунд, иначе интерес к рекламируемому объекту пропадет;

3. Создаваемые рекламой образы должны быть четкими и ясными, не слишком сложными для восприятия. Лучше построить рекламу так, чтобы она не заставляла зрителей долго обдумывать ее смысл, а помогала понять ее суть;

4. В сопровождающих рекламу комментариях необходимо избегать многословия, пространных и длинных рассуждений; • каждое слово должно работать на создаваемый образ.

Отдельные требования существуют и к предвыборным радиообращения кандидата. К ним относятся:

1. Задача рекламного ролика — быть интересным, необычным, запоминающимся, будоражить воображение слушателей;

2. Надо сразу заинтересовать слушателя, иначе он может переключиться на другую волну;

3. Фамилию кандидата нужно повторить несколько раз, чтобы она запомнилась;

4. Рекомендуется привлекать к радиообращениям кандидата известных и уважаемых людей для повышения уровня доверия к нему;

5. Необходимо сообщить радиослушателям адрес и телефон предвыборного штаба кандидата, чтобы все желающие могли с ним связаться. [2, с 29]

Как показывает практика, печатные СМИ читают люди обстоятельные, имеющие время и желание разобраться в новостной повестке дня, в подробностях того, что им предлагают, поэтому можно смело размещать на страницах газет и журналов более подробную и серьезную информацию, нежели в вышеупомянутых СМИ.

К требованиям в печатных СМИ относятся:

1. Печатный текст должен иметь решающее значение для восприятия данного вида рекламы;

2. Весь текст следует конструировать вокруг главной идеи, приводимые аргументы должны совпадать с ней по смыслу и стилю;

3. Для развития нескольких предвыборных сюжетов рекомендуется использовать серийные публикации, освещающие в едином русле различные проблемы;

4. Текст должен сразу заинтересовать читателя. Необходимо избегать "сухой", скучной формы коммуникации, перегруженности фактическим материалом. [3, с 38]

Резюмируя вышеизложенное, необходимо отметить важность профессионального подхода работы со СМИ при выстраивании электоральной коммуникации с избирателями. На сегодняшний день СМИ являются бесспорно важнейшим каналом коммуникации всех политических партий в борьбе за власть. Без них не может обойтись ни одна избирательная кампания, они способствуют выстраиванию правильной стратегии взаимодействия с внешним миром, налаживанию связи со «своим» избирателем. Через них можно эффективно воздействовать на общественность, а самое главное – создать систему образов, при помощи которой можно будет оказывать непосредственное влияние на электорат.

Список литературы:

1. Балашова, А.Н. Электоральная коммуникация в средствах массовой информации [Текст] / А.Н. Балашова // Вестник Московского университета. Серия 12 : Политические науки. – Москва : Изд-во МГУ им. Ломоносова 2007. – No 3. – С. 26–38.
2. Там же. С.29
3. Там же. С.38
4. Зотова З.М. Предвыборная программа – основной ресурс избирательной кампании [Текст] / З.М. Зотова. – Москва : Изд-во РЦОИТ, 2001. – 96 с.

СЕКЦИЯ 6. ЭКОНОМИКА

ИССЛЕДОВАНИЕ СОЦИАЛЬНО-ПСИХОЛОГИЧЕСКОГО КЛИМАТА В ТРУДОВОМ КОЛЛЕКТИВЕ НА ПРИМЕРЕ ОТДЕЛА УПРАВЛЕНИЯ ПО РАБОТЕ С ПЕРСОНАЛОМ И КАДРОВОЙ ПОЛИТИКИ ФГАОУ ВО "СЕВЕРО-ВОСТОЧНЫЙ ФЕДЕРАЛЬНЫЙ УНИВЕРСИТЕТ ИМ. М. К. АММОСОВА"

Жукова Анна Петровна

*студент, ФГАОУ ВО "Северо-Восточный федеральный университет
им. М. К. Аммосова",
РФ, Республика Саха (Якутия), г. Якутск*

Михайлова Анна Викторовна

*научный руководитель, канд. экон. наук, доцент,
ФГАОУ ВО "Северо-Восточный федеральный университет
им. М. К. Аммосова",
РФ, Республика Саха (Якутия), г. Якутск*

АННОТАЦИЯ

В данной статье автором рассматривается социально-психологический климат в трудовом коллективе, анализ социально-психологического климата с использованием методики на определение индекса групповой сплоченности в коллективе.

Ключевые слова: социально-психологический климат, коллектив, групповая сплоченность, взаимоотношения.

Актуальность темы связана с тем, что уровень социально - психологического климата стимулирует профессиональное развитие отдельной личности, использование ее потенциала, обеспечивает высокую работоспособность коллектива в целом, эффективность работы организации.

Шепель В. М. - одним из первых раскрыл содержание термина «социально-психологический климат», как эмоциональную окраску психологических

связей членов коллектива, возникающих на основе близости, симпатии, совпадения характеров, интересов и склонностей.

Он считал, что климат отношений между людьми состоит из трех климатических зон. Первая климатическая зона - социальный климат, который определяется тем, насколько в данной группе осознаны цели и задачи, насколько здесь гарантировано соблюдение всех конституционных прав и обязанностей работников как граждан. Вторая климатическая зона - моральный климат, который определяется тем, какие моральные ценности в данной группе являются принятыми. Третья климатическая зона - это психологический климат, те неофициальные отношения, которые складываются между работниками, находящимися в непосредственном контакте друг с другом[1].

Управление по работе с персоналом и кадровой политики ФГАОУ ВО «Северо-Восточный Федеральный университет им. М. К. Аммосова является самостоятельным структурным подразделением университета.

В управлении по работе с персоналом и кадровой политике работают 19 сотрудников. В соответствии с требованиями 90% сотрудников имеют высшее образование. Средний возраст сотрудников - 40 лет, в т.ч. более трети составляют сотрудники в возрасте от 30-40 лет. 89 % сотрудников имеют стаж работы в организации более трех лет.

При исследовании социально-психологического климата сотрудников отдела по работе с персоналом и кадровой политике была использована методика на определение индекса групповой сплоченности К.Э. Сижора «Психометрический тест К.Э. Сижора».



Рисунок 1.1. Как бы вы оценили свою принадлежность к группе?

По итогам проведенного анкетирования сотрудники оценили свою принадлежность к группе положительным, «чувствую себя ее членом, частью коллектива» 66% респондентов. Участвуют в большинстве видов деятельности - 16%. Участвуют в одних видах деятельности и не участвуют в других-13%. Не чувствуют членом группы-5%. Это означает, что все таки есть небольшие проблемы во взаимоотношениях.

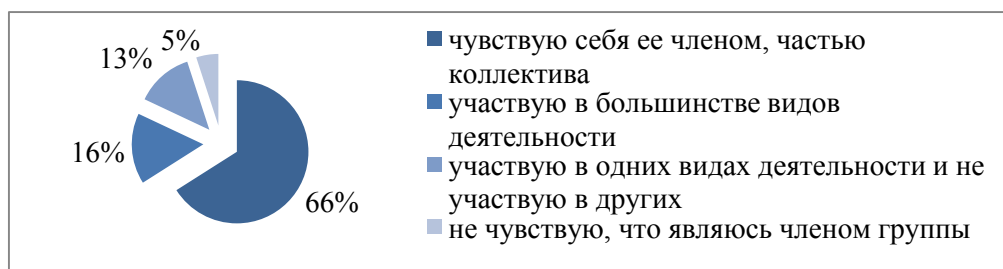

Рисунок 1.2. Перешли бы вы в другую группу, если бы представилась такая возможность (без изменения прочих условий)?

По анализируемой диаграмме, на вопрос «перешли бы вы в другую группу, если бы представилась такая возможность без изменений прочих условий?» ответили: «скорее перешел бы, чем остался» 3% респондентов. Не видят никакой разницы - 30%. Скорее всего остались бы в своей группе - 33% респондентов. Очень хотели бы остаться в своей группе-29% респондентов. Не знают и затрудняются ответить 5% респондентов.

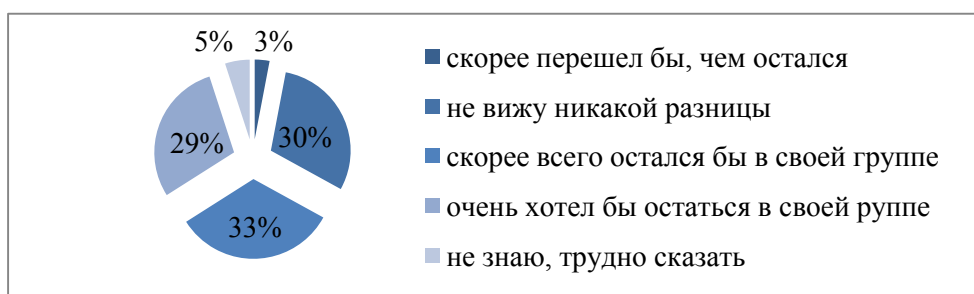

Рисунок 1.3. Каковы взаимоотношения между членами вашей группы?

По анализируемой диаграмме видно, что на вопрос «каковы взаимоотношения между членами вашей группы?» ответили «лучше, чем в большинстве коллективов» 30% респондентов. Примерно такие же, как и в большинстве коллективов - 66% респондентов. Затруднились ответить - 4% респондентов.

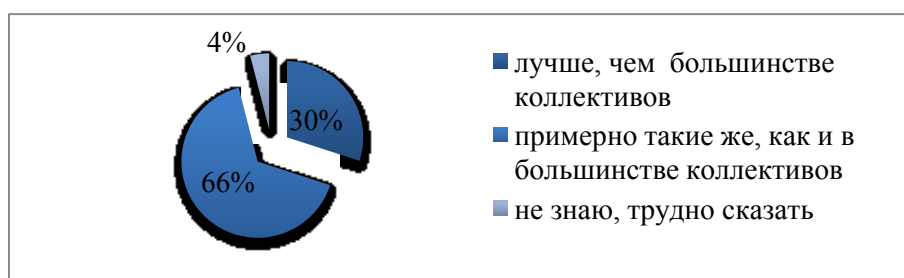

Рисунок 1.4. Каковы у вас взаимоотношения с руководством?

По анализируемой диаграмме, на вопрос «какие у вас взаимоотношения с руководством?» ответили примерно такие же, как и в большинстве коллективов - 76% респондентов. Лучше, чем в большинстве коллективов ответили 24% респондента.

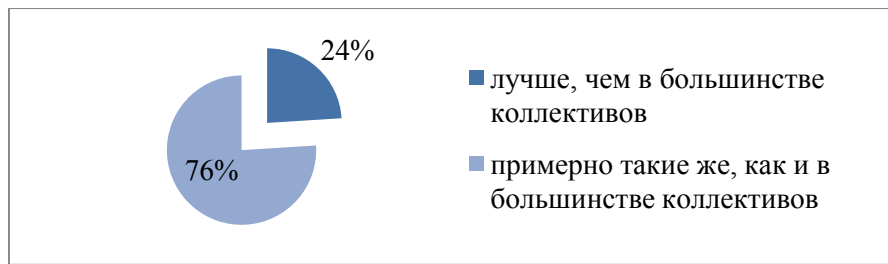

Рисунок 1.5. «Какого отношение к делу (работе) в вашем коллективе?»

Как видно по диаграмме, на вопрос «какого» отношение к работе в вашем коллективе?» ответили примерно такие же, как и в большинстве коллективов 70% респондентов. Лучше, чем в большинстве коллективов - 30% респондентов. Затруднились ответить 0 респондентов.

По нормативным значением К.Э.Сишор, выявленная оценка в 16 баллов говорит о высоком уровне сплоченности у изучаемого коллектива.

В исследовании социально-психологического климата методикой К.Э.Сишор на определение сплоченности группы выявлены следующие результаты:

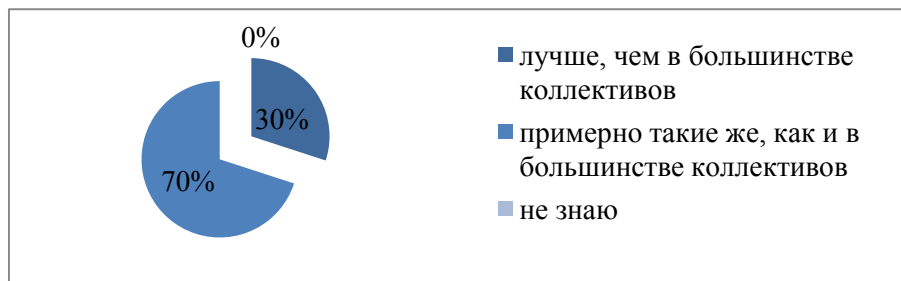
- Присутствует пассивный персонал, который не принимает особого участия в жизни коллектива и мероприятиях.
- Сплоченность группы составляет 16 баллов, что говорит о хороших взаимоотношениях в коллективе, высокой коммуникации, совпадений взглядов, принятии и понимании друг друга, чувствуют себя частью коллектива.

Список литературы:

1. Аникеева Н.П. Психологический климат в коллективе. – М. Академия, 2016. – 264 с.
2. Дейнека, А.В. Управление персоналом организации: Учебник для бакалавров // А.В. Дейнека. - М. Дашков и К, 2015. - 245 с.
3. Сергачева Ж.С. Социально-психологический климат: Сущность и показатели оценки // Человеческий прогресс. – 2017. – №5. – С. 7.

АНАЛИЗ ФИНАНСОВОГО СОСТОЯНИЯ ОРГАНИЗАЦИИ В КОНТЕКСТЕ ФИНАНСОВОЙ НЕЗАВИСИМОСТИ СУБЪЕКТОВ ХОЗЯЙСТВОВАНИЯ

Сапега Анастасия Олеговна

*студент, Барановичский государственный университет,
Республика Беларусь, г. Барановичи*

Дыдышко Жанна Леонидовна

*научный руководитель, преподаватель, магистр экономических наук,
Барановичский государственный университет,
Республика Беларусь, г. Барановичи*

В условиях нестабильной экономической ситуации и непредсказуемости развития событий важнейшим индикатором деятельности хозяйствующего субъекта выступает финансовое положение, реально отражающее состояние имущественного потенциала, источники образования хозяйственных средств, размеры дебиторской и кредиторской задолженностей, эффективность использования оборотных и внеоборотных активов.

Финансовое состояние организации – это обеспеченность или необеспеченность предприятия денежными средствами, необходимыми для осуществления его хозяйственной деятельности. Важнейшие составляющие, предпосылки или следствия финансового благополучия фирмы: постоянная платежеспособность, ликвидность баланса, рентабельность, финансовая независимость и высокая результативность хозяйствования [1, с. 13].

Платежеспособность выступает возможностью предприятия своевременно рассчитываться по своим текущим обязательствам за счет оборотных активов различной степени ликвидности. Одной из причин ухудшения платежеспособности может быть использование оборотного капитала.

Ликвидность отражает как текущее состояние расчетов, так будущее. При этом организация может быть платежеспособной на отчетную дату, но иметь неблагоприятные перспективы. Ликвидность и платежеспособность взаимосвязаны. Ликвидность менее динамична в отличие от платежеспособности. При стабильной работе организации складывается определенная структура активов

и источников средств, которая менее подвижна, чем денежные средства вследствие своей повышенной ликвидности.

Рентабельность иллюстрирует, насколько прибыльна деятельность организации. Любая организация должна стремиться к более высоким показателям, а представители управленческого звена обязаны выявлять пути увеличения рентабельности [2, с. 137].

Анализ финансового состояния отражает все стороны деятельности организации, ее конечные результаты, которые интересуют не только весь коллектив работников самой организации, но и ее собственников, кредиторов и инвесторов, поставщиков. Это предопределяет важность проведения анализа финансового состояния. На анализ финансового состояния организации оказывают влияние следующие внешние факторы:

- Неполное соответствие рыночной стоимости активов и пассивов организации балансовой стоимости.
- Сезонность. В зависимости от степени её влияния на организацию может быть предпринято: изучение ежемесячной и ежеквартальной отчетности; анализ годовой отчетности.
- Несовпадение момента проведения анализа с моментом составления отчетности.
- Влияние на организацию контрагентов: зависимость от поставщика, клиента, страховой организации менее затратна, но более рискованна.
- Преднамеренное или невольное искажение действительности состояния бухгалтерской отчетности: оттягивание до последнего срока, списание безнадежной дебиторской задолженности [3, с. 74].
- В качестве критериев оценки финансового состояния и платежеспособности предприятия используются следующие показатели:
 - Коэффициент текущей ликвидности характеризует общую обеспеченность организации собственными оборотными средствами для ведения хозяйственной деятельности и своевременного погашения срочных обязательств организации.

- Коэффициент обеспеченности собственными оборотными средствами характеризует наличие у организации собственных оборотных средств, необходимых для ее финансовой устойчивости.

- Коэффициент обеспеченности финансовых обязательств активами характеризует способность организации рассчитаться по своим финансовым обязательствам после реализации активов [4].

Таким образом, под финансовым состоянием подразумевается умение компании финансировать свою деятельность. Оно характеризуется обеспеченностью экономическими ресурсами, важными для нормального функционирования компании, необходимостью их размещения и эффективность применения, финансовыми взаимоотношениями с иными юридическими и физическими лицами, платежеспособностью и финансовой устойчивостью.

Список литературы:

1. Верстакова, И.Ю. Исследование финансового состояния организации (на примере крупной строительной организации) / И.Ю. Верстакова // Достижения вузовской науки, 2018. – Пенза: Наука и Просвещение, 2018. – С. 12-16.
2. Литовская, М. В. Совершенствование финансового состояния организации / М.В. Литовская // Научные исследования высшей школы. – Пенза: Наука и Просвещение, 2019. – С. 136-138.
3. Манушин, Д.В. Совершенствование сущности, видов и других аспектов анализа финансового состояния организаций / Д.В. Манушин // Актуальные проблемы экономики и права. – Казань: Таглитат, 2009. – С. 70-75.
4. Об утверждении Инструкции о порядке расчета коэффициентов платежеспособности и проведения анализа финансового состояния и платежеспособности субъектов хозяйствования [Электронный ресурс] : Постанов. Министерства финансов Респ. Беларусь, Министерства экономики Респ. Беларусь от 27.12.2011 №140/206, с изм. и доп. от 04.10.2017 № 33/23) // Нац. правовой Интернет-портал Респ. Беларусь. – 26.10.2017. – 8/32493.

МЕТОДОЛОГИЯ ВЫЯВЛЕНИЯ ИСКАЖЕНИЙ В БУХГАЛТЕРСКОЙ ОТЧЕТНОСТИ

Солдатенко Наталия Николаевна
магистрант, Российский университет кооперации,
РФ, г. Мытищи

Искажения в отчетности влияют на решения принимаемые конечными пользователями данной информации (инвесторы, кредиторы, торговые партнеры), что может привести к финансовым потерям не только потребителей данных бухгалтерской отчетности, но и конкурентов которые столкнулись с упущенной выгодой.

Потребность в актуальной информации приводит к возникновению методов выявления искажений в бухгалтерской отчетности. Искажения могут быть не похожими в разных рассматриваемых отчетах, не всегда конкретные методы могут помочь с их поиском, однако совокупность методов позволяет выявить общую методологию.

Наиболее часто искажаемым показателем отчетности является доходность – постоянство и высокий уровень прибыли являются привлекательными для потенциальных инвесторов и партнеров, а так же может увеличить стоимость компании в случае ее продажи при оценке сравнительным и доходным методами [2, с. 4236].

Искажение мешает адекватной оценке будущей прибыли от вложения средств, и может быть связано с предвзятой отчетностью. К примеру случае с агрессивной предвзятостью будущие доходы признаются в текущем периоде. Консервативная предвзятость относит доходы на будущий период. Подобные манипуляции могут быть следствием стремления представить доход более постоянным и равномерным, что часто воспринимается как надежность.

Самым простым способом определения искажений в предоставляемой отчетности можно считать метод сравнения. Сложно представить по каким причинам одна компания из множества схожих, может обладать особыми показателями без каких-либо особых факторов.

В случае целенаправленного манипулирования прибылью в отчетности можно наблюдать:

- резкий и ничем не мотивированный рост валовой прибыли;
- превышение темпов прироста дебиторской задолженности относительно темпов прироста выручки;
- высокий срок полезного использования оборудования прописанный в учетной политике;
- финансовое поощрение отдела продаж в виде процентов от получаемой прибыли;
- основная концентрация получаемой прибыли приходится на последний отчетный квартал (за исключением сезонных предприятий);
- текущие активы переводятся в долгосрочные;
- занижение стоимости приобретаемых физических активов;
- снижение дебиторской задолженности, запасов сырья и материалов при росте краткосрочной кредиторской задолженности;

Современные технологии позволяют автоматизировать процесс анализа данных, в том числе влияние различных операций на уровень прибыли предприятия. К подобным системам относится «Блумберг» которая выполняет анализ благодаря встроенным командам. Программа учитывает так же нефинансовые показатели связанные с управлением и экологией, а так же учетом некоторых особенностей отрасли рассматриваемой компании. В итоге рассчитывает и выводит сводный показатель [1, с. 44].

В случае использования автоматизированных систем, команд и формул пользователь отчетности может сократить время на анализ, однако стоит отметить что алгоритм проверки данных закладывается разработчиком, что означает несовершенство системы в виду неспособности принятия самостоятельных решений. Понимание алгоритма используемого при анализе дает возможность для манипуляций исходными показателями.

К примеру в случае анализа компаний-аналогов в отрасли могут быть погрешности в случае целенаправленного создания фирм-однодневок с целью компрометации получаемых при анализе данных.

К эффективным методам выявления искажений в отчетности можно отнести показатели получаемые в ходе горизонтального и вертикального анализа, анализа показателей ликвидности, оборачиваемости, фондоемкости и тд., анализ показателей финансовой отчетности. Существуют нормы для различных показателей, типичные отклонения, а так же зависимости изменений друг от друга. Отклонения могут быть свидетельством искажения в финансовой отчетности.

В случае когда искажения в отчетности создаются осознанно и целенаправленно, а не являются следствием некомпетентности, выявление подобного может быть упрощено если понять кто из конечных пользователей должен быть введен в заблуждение получаемой информацией. Это поможет сориентироваться в том какие показатели претерпели искажение. В случае когда требуется привлечь инвесторов прибыль будет завышена, в то же время при попытке снизить налоговое бремя она будет всячески занижаться.

Благодаря развитию фондовых рынков и международных отношений, в частности в вопросах инвестиций, проблемой выявления искажения является отличие норм предоставляемой отчетности в различных странах, однако эта проблема постепенно уходит в прошлое благодаря переходу на Международные Стандарты Финансовой Отчетности (МФСО), что делает анализ отчетности и выявление любых искажений более доступным.

Список литературы:

5. Богатырев С.Ю., Алферова А.В. Стоимостной анализ налоговых факторов в современных информационных системах // Налоги и налогообложение. 2015. № 6. С. 42-47.
6. Борисова Э.Н. Мошенничество с бухгалтерской (финансовой) отчетностью // Фундаментальные исследования. 2015. № 2-19. С. 4235-4238.

КОММУНИКАЦИИ И ПРОДВИЖЕНИЕ ОБЪЕКТОВ ИНТЕЛЛЕКТУАЛЬНОЙ СОБСТВЕННОСТИ НА РЫНКЕ

Хлыстова Ольга Валерьевна
магистр, Российский экономический университет им. Плеханова,
РФ, г. Москва

COMMUNICATION AND PROMOTION OF INTELLECTUAL PROPERTY ON THE MARKET

Olga Khlystova
master, Plekhanov Russian University of Economics,
Russia, Moscow

АННОТАЦИЯ

Статья характеризует теоретические основы коммуникаций в сфере торговли правами на объекты интеллектуальной собственности в целом, даны определения основных элементов данной сферы, изучены варианты коммерциализации инноваций и инновационных продуктов/услуг. Также статья включает в себя характеристику возможных методов продвижения ОИС посредством коммуникаций, созданных на базе организационных инновационных структур.

ABSTRACT

The article describes theoretical basis of communications in the field of trade in intellectual property rights in general, defines the main elements of this sphere, and studies options for commercialization of innovations and innovative products/services. The article also includes a description of possible methods of promoting the IPO through communications created on the basis of organizational innovation structures.

Ключевые слова: коммуникации, продвижение инноваций, маркетинг инноваций, ОИС.

Keywords: communications, promotion of innovations, marketing of innovations, IPO.

Инновационная деятельность проводится в рамках инновационных организационных структур, которые поэтапно организуют и регулируют процесс создания инноваций, занимаются маркетингом инновационной продукции, проводя её коммерциализацию и внедрение на рынок. В рамках таких структур удаётся избежать хаотичности инновационного процесса, каждому институту здесь отводится собственная роль и место в цепочке создания инноваций.

При проведении коммерциализации инновационной продукции и внедрения её на рынок, необходимо учитывать два важнейших компонента: коммуникации и продвижение.

Коммуникации подразделяются на внешние и внутренние. Внешние коммуникации нацелены на поддержание устойчивых связей компании со своими потребителями, их информирование об инновационных продуктах. В то время как внутренние коммуникации выступают связующим звеном внутри организации, способствуя повышению эффективности и автоматизации процесса разработки, производства и сбыта инновационной продукции.

Продвижение товара - совокупность различных мер, усилий, действий, предпринимаемых маркетологами, продавцами товара, посредниками в целях повышения спроса, увеличения сбыта, несколько более широкий и трудоёмкий вид деятельности, чем, скажем, сбыт товаров.

«Продвижением товара именуют любую форму коммуникативных сообщений, используемых фирмой для информации, убеждения или напоминания (потенциальным) покупателям о производимых и продаваемых товарах, оказываемых услугах, идеях, общественной деятельности и их влияния на общество[5, с 7]».

На каждом этапе инновационного процесса, от базовых знаний до появления реального инновационного продукта, должно быть маркетинговое сопровождение.

«Маркетинг инноваций – это разновидность маркетинга, целью которой является оценка и успешное целевое внедрение результатов инновационной деятельности предприятия, а также контроль успешности инновационного про-

дукта по месту внедрения. Таким образом, это фактически один из главных инструментов инновационного менеджмента, придающих изобретению экономическое содержание и внедряющих его на рынок [4, с. 14]».

Маркетинг наряду со сбытом непосредственно участвует в диффузии инновационного продукта (продвижение и стимулирование сбыта), а также осуществляет непосредственный контроль над этим процессом, выполняя различного рода исследования, как внутренние, так и внешние.

Среди элементов инновационных организационных структур маркетинговую функцию коммерциализации и продвижения инновационных продуктов в наукоёмких отраслях выполняют организации, предоставляющие сервисные услуги.

Что касается продвижения ОИС на рынке, недостаточно лишь создать площадку для обеспечения взаимодействия различных инновационных компаний и предоставления им различных услуг. В первую очередь необходимо создать спрос на эти услуги, заинтересованность компаний в активизации своей деятельности в сфере инноваций. Для этого необходимо проведение большого количества разноплановых мероприятий, создание огромного трафика мероприятий попадающих в зону интересов потенциальных клиентов, таким образом, привлекая на платные/бесплатные мероприятия различные компании, университеты, инвесторов.

Смысл такого подхода состоит в превращении конкуренции в какой-либо сфере инновационной деятельности в кооперацию, что увеличивает эффективность деятельности всех участников процесса.

Поскольку в рамках процесса продвижения ОИС на рынок функционируют все участники инновационного цикла (управляющие компании, инновационные компании, сервисные компании, инвестиционные компании), организация коммуникаций и продвижения инновационных продуктов на рынок должна быть многоплановой, всесторонней и наиболее эффективной.

К сожалению, не все компании, занимающиеся инновационной деятельностью, стремятся развиваться и соответствовать растущему уровню инновационной активности государства.

Неразвитость научных коммуникаций в РФ ограничивает возможности российских исследователей и разработчиков эффективно участвовать в глобальном трансфере знаний и технологий, продвигать результаты интеллектуальной деятельности на отечественный и мировой рынки, привлекать внешние заказы на НИОКР. Создание и поддержка центра трансфера технологий, налаживание взаимодействия разработчиков инновационных продуктов с крупным консалтинговыми компаниями, способными обеспечить их связь с мировым рынком высоких технологий, представляется важным вектором развития организационной инновационной инфраструктуры.

Список литературы:

1. Федеральный закон «О лицензировании отдельных видов деятельности» от 04.05.2011 N 99-ФЗ, статья 3
2. Распоряжение Правительства РФ от 10.03.2006 № 328-р (ред. от 29.11.2014) О государственной программе «Создание в Российской Федерации технопарков в сфере высоких технологий. – режим доступа: http://www.consultant.ru/document/cons_doc_LAW_58962/
3. Концепция долгосрочного социально-экономического развития РФ на период до 2020 года (утверждённая распоряжением Правительства РФ от 17.11.2008 № 1662-р) (ред. от 10.02.2017). [Электронный ресурс] — Режим доступа. — http://www.consultant.ru/document/cons_doc_LAW_82134/
4. Основные направления политики РФ в области развития инновационной системы на период до 2010 года (утвержденная распоряжением Правительством РФ от 05.08.2005 № 2473п-П7). [Электронный ресурс] — Режим доступа. — http://www.consultant.ru/document/cons_doc_LAW_91912/
5. Васильева Т.Н. Васильева И.В. Особенности коммерциализации интеллектуальной собственности // Университет, бизнес и власть: итоги взаимодействия за 10 лет Материалы X Международного Форума "От науки к бизнесу". ООО «Мономакс». 2016. С. 24-27. [Электронный ресурс] — Режим доступа. — <http://elibrary.ru/item.asp?id=26157282>
6. Васильева Т.Н., Васильева И.В. Особенности деятельности инновационных организационных структур в России // Современный бизнес: основные векторы развития: монография / под общ. ред. и с предисл. Р.Б. Ноздревой; Моск. гос. ин-т междунар. отношений (ун-т) М-ва иностр. дел Рос. Федерации, каф. Менеджмента, маркетинга и внешнеэкон. деятельности. – Москва: МГИМО-Университет, 2018. – 372 с.

ТЕХНИЧЕСКИЕ И МАТЕМАТИЧЕСКИЕ НАУКИ

СЕКЦИЯ 7.

ИНФОРМАЦИОННЫЕ ТЕХНОЛОГИИ

ЭКСПЕРТНЫЕ СИСТЕМЫ

Крузе Дмитрий Олегович
студент, Северо-Кавказский федеральный университет,
РФ, г. Ставрополь

Трофимова Марина Викторовна
научный руководитель, канд. пед. наук, доцент,
Северо-Кавказский федеральный университет,
РФ, г. Ставрополь

АННОТАЦИЯ

Данная статья рассказывает о применении экспертных систем, об их достоинствах и недостатках.

Ключевые слова: экспертная система, структура экспертной системы, характеристика экспертной системы, база знаний.

Экспертные системы – это компьютерные системы, созданные для того, чтобы сделать человеческую жизнь легче при помощи каких-либо задач, связанных с наработкой опыта. Основой экспертных систем является база знаний о предметной области, которая пополняется в процессе создания и использования в повседневной жизни экспертных систем. Сегодняшние экспертные системы начали своё развитие в 1970-х годах с исследованием искусственного интеллекта, а в 1980-х получили финансовую поддержку для их развития. Что-то похожее на экспертные системы было предложено С. Н. Корсаковым в 1832 году: им были созданы механические устройства, так называемые «интеллектуальные машины», которые позволяли найти решения по некоторым условиям.

К примеру, подобная система может подбирать нужные лекарства, ориентируясь на симптомы заболевания пациента.

База знаний включает в себя множество фактов и набор правил, полученных от экспертов. База знаний отличается от базы данных тем, что в базе данных единицы информации представляют собой несвязанные друг с другом сведения, теории, аксиомы, формулы. В базе знаний все элементы уже соединены как друг с другом, так и с понятиями внешней среды. Информация в базе знаний – это все нужное для понимания и решения проблемы. В ней содержится два основных элемента: факты из предметной области и правила, которые управляют использованием фактов при разрешении проблемы. Знания могут быть представлены несколькими способами, называемыми моделями представления знаний.

Несмотря на то, что все экспертные системы пытаются работать на уровне среднего специалиста в своей области, в наши дни они не могут заменить существующих профессиональных экспертов. Однако, экспертные системы оказывают большую помощь в обучении специалистов начального уровня. Так же была предпринята попытка создания системы, которая будет являться базой знаний всего. В ней используется мощный язык логики предикатов, который является более сложным, чем пролог.

Преимуществами экспертных систем являются:

- эффективность;
- воспроизводимость;
- документация;
- законченность;
- своевременность;
- широта;
- постоянство.

Также экспертные системы обладают рядом недостатков:

- здравый смысл;
- творческий потенциал;

- сенсорный опыт;
- обучение.

Экспертные системы в наши дни объединяет тысячи разных программных комплексов, которые можно определить по различным критериям. Конкретной классификации экспертных систем нет, но чаще всего экспертные системы принято различать по назначению, методам представления знаний, а также по динамичности и сложности.

Классификация экспертных систем:



Рисунок 1. Главные компоненты экспертных систем

Одной из известных экспертных систем в информатике является система CODES. Эта экспертная система помогает разработчику базы данных, желающему использовать подход IDEF1 для определения концептуальной схемы базы данных. Конечно, IDEF1 полезна, но сложность ее правил обычно усложняет ее применение. Разработчик указывает на нужные свойства и взаимосвязи в базе

данных, под руководством системы CODES, реализуемым в качестве диалога. Далее система использует свои знания в виде правил и эвристик IDEF1 для создания концептуальной схемы создаваемой базы данных. Знания в CODES представлены в виде правил с применением обратной цепочки рассуждений в качестве стратегии управления. CODES создана на языке UCI LISP.

В наши дни экспертные системы применяются во многих сферах деятельности человека: медицинские обследования, бухгалтерский учет, банковское дело и многое другое. Однако, применение экспертных систем не совсем однозначно. Безусловно, что они делают работу легче, но при молниеносном и неспланированном применении экспертных систем, они могут только усугубить ситуацию. Это подкреплено тем, что универсальная экспертная система, не включающая в себя специфику каждой компании, не может гарантировать верный ответ. Закрыв глаза на некоторые недостатки, за экспертными системами будущее. Постоянное улучшение этих систем наверняка приведет к постоянному их использованию во всех сферах жизни человека. Однако, компьютер не сможет заменить человека полностью, ибо только человек может прийти к нестандартным решениям, но компьютер может сильно облегчить профессиональную деятельность эксперта.

Список литературы:

1. Экспертные системы
<https://www.intuit.ru/studies/courses/1122/167/lecture/4582>
2. Структура экспертных систем <https://habr.com/ru/post/346236/>
3. Классификация экспертных систем
<https://www.intuit.ru/studies/courses/1054/228/lecture/5927?page=2>
4. Характеристика экспертных систем
https://studopedia.su/19_48463_harakteristiki-ekspertnih-sistem.html
5. Представление знаний в интеллектуальных системах
<https://habr.com/ru/post/346236/>

СЕКЦИЯ 8. ЭНЕРГЕТИКА

МОДЕЛИРОВАНИЕ АВАРИЙНЫХ РЕЖИМОВ В ЛИНИЯХ ЭЛЕКТРОПЕРЕДАЧ

Галиева Гульназ Зуфаровна
магистр, Казанский Государственный Энергетический университет,
РФ, г. Казань

Для анализа особенностей режимов работы защищаемой электрической сети с изолированной нейтралью, приводящих устройства защиты к неселективным срабатываниям, нами была разработана соответствующая модель.

На Рисунке 1 представлена разработанная модель электрической сети с изолированной нейтралью на напряжение 6кВ. Разработанная имитационная модель сети с изолированной нейтралью позволяет моделировать рабочие и аварийные режимы работы сети, а также контролировать параметры, влияющие на срабатывание устройств защиты. С помощью модели можно:

- проверять правильность расчёта уставок срабатывания устройств защит для конкретных условий эксплуатации;
- выявлять режимы, приводящие к не селективным срабатываниям устройств защиты;
- анализировать поведение устройств защит в реальных условиях эксплуатации.



Рисунок 1. Модель электрической сети с изолированной нейтралью

Модель электрической сети с изолированной нейтралью состоит из следующих главных компонентов:

1 – трёхфазный источник электроэнергии (Three-Phase Source);

2 – измерительный блок, содержащий устройства измерения симметричных составляющих тока (Three-Phase Sequence Analyzer), измеритель мгновенных значений тока и напряжения сети (Three-Phase V-I Measurement), измеритель действующего значения тока сети (RMS), измеритель максимальных значений пусковых токов и токов короткого замыкания (Max (u,y));

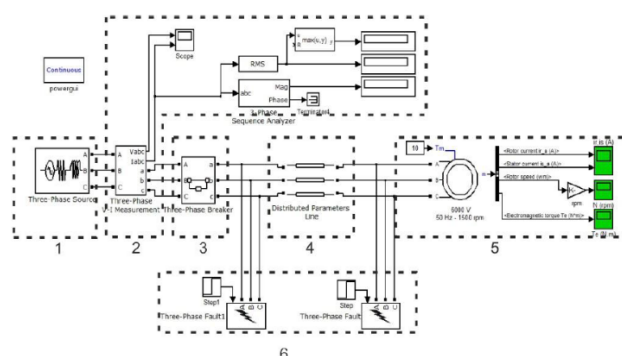
3 – высоковольтное коммутационное устройство (Three-Phase Breaker);

4 – линия электропередачи, параметры блока рассчитаны с помощью программы power_lineparam для провода марки AC 185/24 длиной 1км (Distributed Parameters Line);

5 – асинхронный электродвигатель, параметры которого приведены в соответствии с характеристиками асинхронного двигателя ДАЗО4-400ХК-4(Asynchronous machine);

6 – трёхфазные устройства, замыкающие фазы между собой, а также на землю, установленные в начале и в конце защищаемой линии (Three-Phase Fault).

Используемые параметры линии электропередачи приведены в соответствии с параметрами воздушной линии электропередачи, реализованной проводом марки AC 185/24 [1] длиной 1км. Параметры рассчитаны с помощью приложения power_lineparam программной среды SimPowerSystems. Параметры провода и опоры линии электропередач, использованные в расчёте, а также окно расчёта параметров приложения power_lineparam приведены в таблице 1, таблице 2 и на Рисунке 2.

Таблица 1.

Паспортные параметры провода марки AC 185/24

Марка Провода	Число и диаметр проволок мм ²		Расчётное сечение мм ²		Расчётный диаметр мм		Сопротив. Постоян. Току 20° С Ом/км Провода
	Алюмин.	Стальн.	Алюмин.	Стальн.	Всего про- вода	Стальн. Сердечник	
AC 185/24	7 x 2.10	187	24,2	211,2	6.3	18,9	0.157

Таблица 2.

Параметры опоры линии электропередач

Номинальное напряжение, кВ	Расстояние между фазами D, м	Длина пролета l, м	Высота опоры H, м	Габарит линии h, м
6-10	1	50-80	10	6-7



Рисунок 2. Окно расчёта параметров линии электропередач

Источник питания Three-Phase Source с изолированной нейтралью, соответствует реальному источнику питания параметрами приведенными в таблице 3.

Таблица 3.

Параметры источника питания

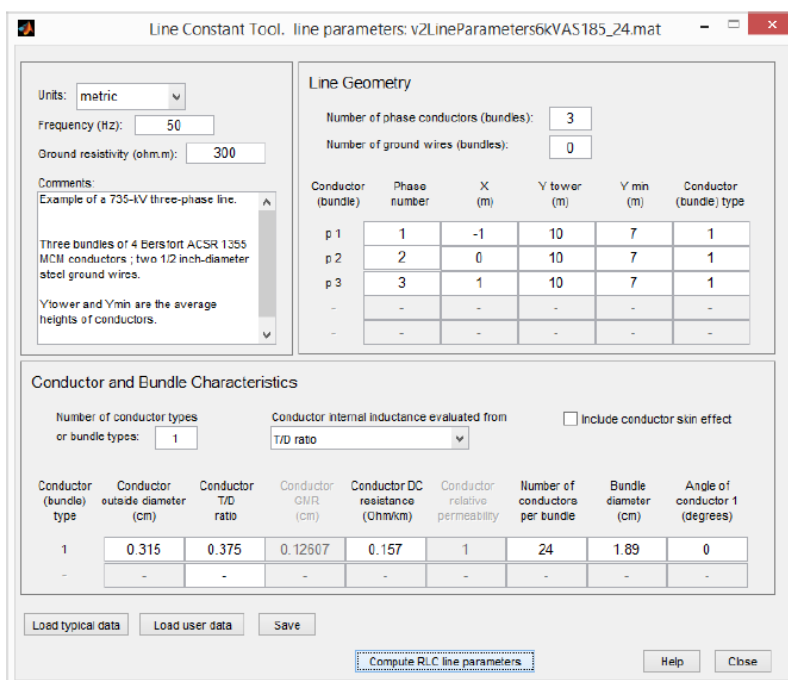
Линейное действующее напряжение кВ	6кВ
Частота (Гц):	50 Гц
Соединение	Y
Полная мощность (кВА)	2500кВА
Отношение X/R	7
Напряжение короткого замыкания Usc%	5,5 %
Индуктивное сопротивление Ом	0,792 Ом
Базовое напряжение	6кВ

Список литературы:

1. Борухман, В. А. Устройства для определения мест повреждения на воздушных линиях электропередачи / В. А. Борухман, А. А. Кудрявцев, А. П. Кузнецов-М. : Энергия, 1973.- 97с.

АКТУАЛЬНОСТЬ ПРИМЕНЕНИЯ СИСТЕМЫ ПЛАВКИ ГОЛОЛЕДА ПОСТОЯННЫМ ТОКОМ

Коршунов Александр Сергеевич
*магистрант, ФГБОУ ВО «Самарский Государственный Технический
Университет»,
РФ, г. Самара*

Добросотских Алексей Сергеевич
*старший преподаватель,
ФГБОУ ВО «Самарский Государственный Технический Университет»,
РФ, г. Самара*

Добросотских Ильвира Ильгизовна
*старший преподаватель,
ФГБОУ ВО «Самарский Государственный Технический Университет»,
РФ, г. Самара*

Образование гололеда и мокрого снега на токоведущих проводах и грозо-защитных тросах воздушных линий (ВЛ) электропередач вызывает многочисленные и длительные нарушения в работе электрических сетей. Гололедные отложения приводят к таким разрушительным последствиям, как: повреждение опор, проводов, тросов, гирлянд изоляторов, сближения и схлестывания проводов, в наиболее тяжёлых случаях повреждаются многие линии на большой территории. [1]

Проблема борьбы с гололедообразованием на проводах ВЛ общеизвестна и больше всего актуальна в тех регионах нашей страны, где наблюдается высокая влажность воздуха и низкие температуры (Северо-Кавказский федеральный округ, Алтайский край, юг Приволжского федерального округа), поскольку высокая влажность, ветер и резкие изменения температуры способствуют интенсивному обледенению проводов линий электропередач. В данных регионах активно ведется реконструкция подстанций с внедрением систем устройств плавок гололеда постоянным или переменным током.

Плавка гололеда за счет нагревания проводов повышенным током в настоящее время является основным мероприятием по ликвидации гололедных аварий в электрических сетях. Она способствует устранению обледенения на де-

сятках километров воздушных линий, помогает предотвратить опасную перегрузку и пляску проводов, и согласно стандарту организации ПАО «ФСК ЕЭС» наиболее эффективна, если ее длительность не превышает 40 – 60 мин.

В данный момент существует достаточно небольшое количество документов, регламентирующих требования и расчет режимов плавки гололеда на проводах и грозозащитных тросах линий электропередачи. Но даже эти документы основаны на источниках сорока летней давности.

Например, стандарт организации ПАО «ФСК ЕЭС» [2] разрабатывался на основе нормативно-технической документации Союзтехэнерго 1983 г.

В этом и других документах в основном рассматривается плавка гололеда переменным током, но мало информации по плавке гололеда постоянным током. Тем временем, способ плавки гололеда постоянным током находит всё большее применение для линий 110-220 кВ.

Министерство энергетики Российской Федерации в 2019 году зарегистрировало Приказ от 19.12.2018 № 1185 «Об утверждении требований по плавке гололеда на проводах и грозозащитных тросах линий электропередачи». Он устанавливает требования к оснащению воздушных и кабельно-воздушных линий электропередачи (далее ЛЭП) схемами плавки гололедных отложений на проводах и грозозащитных тросах ЛЭП, а также требования к организации и осуществлению эксплуатации указанных схем, подготовке и проведению плавки всех типов гололедных образований на проводах и грозозащитных тросах ЛЭП.

На основании этого Приказа на воздушных линиях напряжением 220 кВ можно плавить гололедные отложения на проводах и грозозащитных тросах только постоянным током, а для линий напряжением 110 кВ необходимо подтвердить целесообразность плавки гололеда постоянным или переменным током.

В связи с этим проведен анализ целесообразности плавки гололеда постоянным током и переменным током для высоковольтных линий 110 кВ.

В работе рассмотрена энергосистема, состоящая из 12-ти подстанций и 23-ех линий электропередачи напряжением 110кВ, отходящих от данных подстанций. Анализ показал, что для реализации плавки гололеда постоянным током в рассмотренной энергосистеме достаточно поставить источник выпрямленного тока на трех подстанциях.



Рисунок 1. Схема плавки гололеда постоянным током

Таблица 1.

Стоимость затрат по плавке гололёда постоянным током

№ п/п	Наименование	Ориентировочная стоимость млн. руб
1	ПС, ГЭС	258,903965
2	ВЛ 110 кВ	0
3	ВЛ 35 кВ	0
4	Временное строительство ВЛ 35-110 кВ	0
	Итого	258,903965
	НДС 18%	46,6027137
	Итого с НДС 18%	305,5066787

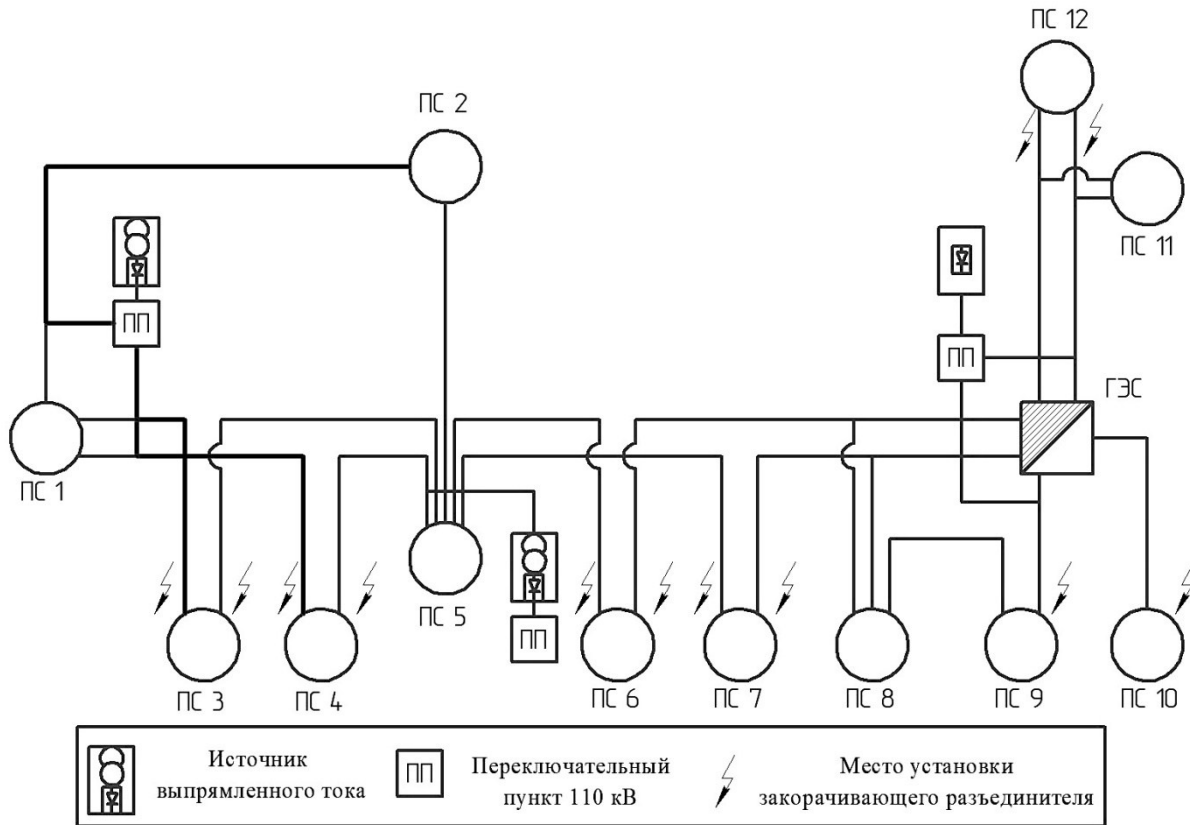
Для осуществления плавки гололеда переменным током требуется реконструкция существующих подстанций в части установки трансформаторов, устройств контроля, управления, релейной защиты, а также замена выключателей, разъединителей и части проводов и грозозащитных тросов ВЛ. Такие меры обойдутся намного дороже, чем установка выпрямительных и закорачивающих пунктов. Более того, при замене проводов возникает необходимость в отключении линий электропередачи, что также приводит к убыткам и потере электроэнергии.

Таблица 2.

Стоимость затрат по плавке гололёда переменным током

№ п/п	Наименование	Ориентировочная стоимость млн. руб
1	ПС, ГЭС	1 261,56
2	ВЛ 110 кВ	1 478,82
3	ВЛ 35 кВ	494,76
4	Временное строительство ВЛ 35-110 кВ	366,03
	Итого	3 805,50622
	НДС 18%	684,9911196
	Итого с НДС 18%	4 490,4973396

Согласно технико-экономическому сравнению, выгоднее установить 3 источника выпрямленного тока, чем осуществлять плавку гололеда переменным током.

Кроме того, плавка гололеда переменным током имеет ряд недостатков:

- Высокие потери электроэнергии во время плавки (в 5–20 раз больше, чем постоянным);
- Применение переменного тока жестко ограничивает диапазон подбора греющего тока, отсутствие регулирования тока плавки;
- Для линий напряжением от 220 кВ и более сечением проводов от 240 мм² и выше реактивное сопротивление линии много больше активного сопротивления. Для осуществления плавки гололеда посредством переменного тока на этих линиях требуемая полная мощность ИП значительно возрастает за счет реактивной мощности, которая не влияет на нагрев проводов.

Проведенный анализ показал, что по технико-экономическим показателям целесообразно устанавливать систему плавки гололеда постоянным током.

Кроме того, необходимо обратить внимание, что существующих стандартов для расчета тока плавки, уставок и количества устанавливаемых ВУПГ недостаточно, что усложняет проектирование систем плавки гололеда, осуществление строительно-монтажных работ и эксплуатацию систем плавок гололеда.

Список литературы:

1. Щуров А.Н. Общая схема плавки гололёда в районе электрических сетей на базе дискретно управляемой выпрямительной установки: Дис...канд. техн. наук: 05.14.02 / Щуров Артем Николаевич; Южно-Российский государственный политехнический университет (НПИ) имени М.И. Платова. – Новосибирск, 2015. – 239 с.
2. Стандарт ПАО «ФСК ЕЭС» СТО 56947007-29.060.50.122-2012 «Руководство по расчету режимов плавки гололеда на грозозащитном тресе со встроенным оптическим кабелем (ОКГТ) и применению распределенного контроля температуры ОКГТ в режиме плавки»

CONFERENCE PAPERS IN ENGLISH

HUMANITIES

SECTION 9.

LINGUISTICS

TEXTOCENTRISM AT THE RUSSIAN LANGUAGE CLASSES

Laura Aukhadieva

*Master student of Karaganda State University named after E.A. Buketov,
Kazakhstan, Karaganda*

Nadezhda Khan

*Scientific adviser, Ph.D., Karaganda State University named after E.A. Buketov,
Kazakhstan, Karaganda*

Sagadat Molgazhdarova

*Senior Lecturer, Karaganda State University named after E.A. Buketov,
Kazakhstan, Karaganda*

Nowadays, teachers pay special attention to integrated work with texts. Undoubtedly, texts should be interesting in terms of spelling as well as differ in style, type of speech, vocabulary and contain various syntactic constructions. These are fragments from the works of A.S. Pushkin, I.S. Turgeneva, K.G. Paustovsky, M.M. Prishvina, and other authors. As to the content, it is very important to analyze texts on the language, the words, the need for careful attitude to the word, the features of the process of creating works of art of the word, and the perception of an artwork as creative occupation. [1, p. 15]

The development of the sense of language occurs in the process of working with text in the lessons of the Russian language. Texts assist students in introducing the national culture; as the Russian language lessons involve into a single system of philological education. Working with text in Russian creates the conditions:

- for the implementation of a functional approach to the study of vocabulary, morphology, and syntax;
- for the formation of ideas about the language system, the implementation of intrasubject as well as intersubject communications of the Russian language and literature;
- for a personality-oriented teaching of the Russian language;
- for the formation of a linguistic personality.

Reliance on the text; as a speech concept not only in the lessons of speech development, but also in the study of vocabulary, morphology, and syntax, creates the conditions for spiritual and moral education of students, for the development of their creative abilities because students turn to priceless wealth which are the works of Russian classics [3, p.62]

A special role in the upbringing and development of the modern schoolchild progresses within texts aimed at the spiritual and moral formation of the personality: the culture of memory; the attitude to the past, present, and future; national traditions, and environmental problems. In this case, the teacher's close attention requires the emotional sound of the text, the mood that the author conveys. [2, p.30]

The texts that teachers select in accordance with the characteristics of the developmental psychology of children arouse their desire to penetrate into plot conflicts, to evaluate what is happening. If they distribute one text to over several lessons the children look forward to its continuation.

If at different stages of the lesson they speak about the problems raised by the children in the text, then these students perceive the dictionary dictations and analysis of sentences as something that they personally need. Through skillful selection of texts, a teacher can activate students' creative powers, as well as provide knowledge that broadens the horizons of them and puts them in front of a situation of moral choice by making an independent decision. [2, p.33]

Thus, a positive trend in the development of modern linguodidactics appears the implementation of the principle of text-centrism as a necessary condition for achieving a new quality of education, the main content of which are the development of in-

tellectual skills and the formation of personal qualities of students. It is the text in the modern methodology that forms the basis of the didactic material, with the help of which the students recognize with the appropriate knowledge. Finally, reading, understanding, and interpreting a text appear the basic general educational skills, thanks to which learning becomes possible.

Using a text-centric approach to teaching the Russian language, a teacher chooses a difficult path that requires creativity, considerable knowledge, and sufficiency of time. However, this path of discoveries and finds, acquisitions and the joy of joint work with students fully justify itself and allow us to unobtrusively and reliably form the core competencies of a student.

References:

1. Fedorenko, L.P. Principles of Teaching the Russian Language: a Manual for Teachers / L.P. Fedorenko. - M.: Education, 1973.
2. Methods of Teaching the Russian language at School: a Textbook for High Schools / M. T. Baranov [et al.]; Under the Editorship of M.T. Baranova. - M.: Academy, 2000.
3. Ippolitova N.A. Text in the System of Teaching the Russian Language at School: a Textbook. - M., 1998.

SACRAL STORIES IN THE CURRICULUM OF RUSSIAN LITERATURE

Kristina Kryuchkova

*Master student of Karaganda State University named after E.A. Buketov,
Kazakhstan, Karaganda*

Nadezhda Khan

*Scientific adviser, Ph.D., Karaganda State University named after E.A. Buketov,
Kazakhstan, Karaganda*

Nadezhda Pankova

*Master of Philology, senior lecturer, Medical University of Karaganda,
Kazakhstan, Karaganda*

The modern school programs lean on the two leading principles of studying genre specifics: 1) appeal to the genre as a theoretical concept that allows a deeper understanding of the ideological and artistic originality of a particular work; 2) considerable attention paid to modern authoring programs for school literary education of the genre of an artwork including sacred literature. Thus, T.F. Kurdyumova in her explanatory note to the program indicates that the genre belongs to the theoretical terms that “*promote deeper comprehension of specific works of art.*” [1, c. 46]. The genre operates as a link in a chain of basic concepts, the mutual connections of which students understand in the process of literary education: the plot - the hero - the genre - the author.

The course of Russian literature involves the gradual formation of students' ideas about genres: school learners gain first knowledge of the genre diversity in literature at the initial stage of literary education, in grades 5-6 the images deepen and expand, grades 7-8 imply the process of understanding the genre nature of a work that occurs at a conceptual level, grades 9-11 involve generalization and updating of previously acquired knowledge build on the historical and literary courses.

The authors of the program edited by A.G. Kutuzova consider the genre “*the most simple and convenient label of the work, {genre} grants to tune into a certain wave of perception.*” [2, c. 135]. Exactly because of this reason the genre as a leading theoretical and literary problem becomes a basic concept already in the 5th grade. The genre spectrum of works greatly expands and engages into the curriculum where

one of the main skills of 5-6 grades learners appear *“the ability to determine the genre-clan nature of the work as the embodiment of the historical and cultural development of word art.”* [2, p. 139]. Alike the Russian program edited by V.F. Chertova, compilers of the program edited by A.G. Kutuzov paid great attention to the Christian sources of Russian culture, the influence of religious literature on secular (the section "Spiritual literature" was introduced). The program includes the most extensive list of works of sacred prose: F.M. Dostoevsky "The Boy at Christ by the Christmas Tree", A.I. Kuprin "The Miraculous Doctor", N.V. Gogol "The Night Before Christmas" (Grade 5), O. Henry "Gifts of the Magi" (Grade 7), N.S. Leskov "Man on the Clock" (Grade 8), and "The Sealed Angel" (Grade 10). When studying Christmas literature, they recommend focusing on the peculiarities of their plot construction. The list of works for independent reading includes the story of G.Kh. Andersen's "Girl with Sulphur Matches" (Grade 5).

The program edited by G.I. Belenky and Yu.I. Bald suggests a significant list of texts of sacred prose recommended for independent reading: "Taper" and "Wonderful Doctor" by A.I. Kuprina, "Angel" by L. Andreev, "Boys" A.P. Chekhov (Grade 5), "The Night Before Christmas" by N.V. Gogol (grade 6), "Gifts of the Magi" O'Henry (grade 7).

The program edited by V.G. Maransman states that genres of literary works, along with the problem "Hero and Time", seems the end-to-end dominant lines of the 8th grade literature curriculum. One of the general abilities of learners of this age group appears the ability *“to highlight the general properties of works united by the genre and distinguish the individual characteristics of writers within the general genre.”* [3, p. 161]. The literature on Christmas has not many works recommended to study at school: N.V. Gogol "The night before Christmas" (5th grade, extra-curricular reading), O'Henry's "Gifts of the Magi" (6th grade).

Nevertheless, the cultural orientation of the study of designated texts appears significant due to the curriculum. In addition, the study of individual Bible stories recommended by the program may greatly facilitate understanding of the Christian layer of Christmas prose.

The analysis of the methodological literature showed that the acquaintance with the specifics of sacred prose builds on the principles of phasing the formation of ideas about the theoretical and literary concept and regarding the age characteristics of students: appeal to sacred texts is recommended, as a rule, in grades 5-9.

Nonetheless, systematic study of the works of designated genre absents. A typical phenomenon becomes an appeal to texts of sacred subjects without regard to their genre affiliation.

References:

1. Kurdyumova T.F. "Uchebnik-christomatia". - In 2 parts. - 13th ed. - M.: Drofa, 2011. -- 256 p.
2. Kutuzov A.G., Romanicheva E.S., Kisilev A.K., Murzak I.I., Yastrebov A.L. Literature program for educational institutions (grades 5-11)- Ed. A.G. Kutuzova - Moscow: Drofa, 2010. -- 80 p.
3. Literary education program. Grades 5–9 / Ed. V.G. Maransman. —3rd ed. - M: "Prosvyaschenie", 2007.

THE CONCEPT AS A UNIT OF THE MENTAL LEXICON

Aizhan Taksylykova

*Master student of Karaganda State University named after E.A. Buketov,
Kazakhstan, Karaganda*

Nadezhda Khan

*Scientific adviser, Ph.D., Karaganda State University named after E.A. Buketov,
Kazakhstan, Karaganda*

Nadezhda Pankova

*master of Philology, senior lecturer, Medical University of Karaganda,
Kazakhstan, Karaganda*

The modern linguistics distinguishes the three main areas or approaches to understand the term concept such as lingual, cognitive, and cultural.

Studying the nature of concepts, S.A. Askoldova, D.S. Likhachev, V.V. Kolesova, V.N. Telia have introduced a viewpoint on the lingual approach. Particularly, D.S. Likhachev, recognizing the definition of a concept given by S.A. Askoldova, reckons that a concept exists for every vocabulary connotation and proposes perceiving it as an algebraic expression of meanings. In general, representatives of this movement accept the concept as the full potential of a word meaning with its contextual element.

The adherents of the cognitive approach to define a concept belong it to mental phenomena. Z.A. Popova, I.A. Sternin, and other representatives of the Voronezh school of science attribute concepts to mental experience defining them as a global cognitive unit “a quantum of structured knowledge.” [1, p.67-71].

The concept performs as a unit of thinking, and the meaning as a unit of semantic space of a language. Equally, the concept and the meaning appear phenomena of cognitive nature. The meaning acts as a part of the concept as a separate mental unit expressed through a linguistic sign for communication purposes. The concept has no obligatory connection with a word or other language means of verbalization. The language means may or may not verbalize concepts, where he reasons for absence appear communicative (of communicatively relevant concept).

Certainly, the concept seems as multidimensional idealized shaping; however, conceptologists have no consensus on the number of semantic parameters by which they may study it. Therefore, they involve conceptual, figurative, value, behavioral, etymological, and cultural dimensions.

Representatives of the third approach considering the nature of concepts pay much attention to the cultural aspect of them. According to them, the culture means an aggregate of concepts and the relationship between them. The representatives of the Volgograd Scientific School (I.N. Karasik, S.G. Vorkachev, G.V. Tokarev, G.G. Slyshkin) approved and presented the problem of linguistic and cultural concepts and the methodology of conceptual research in their works. They interpreted the concept as fundamental part of culture in the mental world of people which Yu.S. Stepanov, G.G. Slyshkin endorsed. They believe that attention should be paid to the importance of the cultural information that it conveys when considering various aspects of the concept. Yu.S. Stepanov states that *“the structure of the concept includes everything that forms it into the original form (etymology) compressed to the basic signs of the contents of the history, modern associations, and assessments.”* [2, p.41] In other words, Stepanov admits the concept as the basic unit of culture and its concentrate.

In the Kazakhstani linguistics, E.D. Suleimenova recognizes the concept *“as something that a person know, images, and thinks of the objects of reality.”* [3, p.151]. According to B.S. Zhumagulova, the concept appears *“an abstract object that performs as a cognitive psychic structure from the mentality that includes the content of a concept, historical and cultural experience of a person refracted in consciousness.”*. Sh.K. Zharkynbekova mentions that *“the introduction of the term concept narrows the known ambiguity of the denomination ‘concept’. The concept involves the content of the concept as well as the conceptual part of the meaning of the word.”*

Thus, despite the various definitions of the term ‘a concept’, most of researches agree that it operates as a unit of mental lexicon, reflecting the characteristics of the national worldview.

References:

1. Popova Z.D., Sternin I.A. Cognitive Linguistics - M.: AST: "East-West." - 2007.
2. Stepanov Yu.S. In the three-dimensional space of the language. Semiotic problems of linguistics, philosophy, art. –M. – 1985.
3. Languages of the peoples of Kazakhstan: sociolinguist. reference book / Suleimennova, E. D., Shaimerdenova, N. Zh., Akanova, D. Kh. - Astana: Arman-PV, 2007. – 303p.

O'ZBEK TILIDAGI KONFERENSIYA MA'RUZALARI

TABIIY VA TIBBIY ILM-FAN

СЕКЦИЯ 1.

TIBBIY ILM-FAN

TIBBIY PARAZITLOGIYA FANIDA “MUSHUK SO'RG'ICHI” PARAZITI XUSUSIYATLARI

Nizomov Temurbek Umid o'g'li

*Samarqand Tibbiyot instituti Pediatriya fakulteti 1-kurs talabasi,
Uzbekiston, Samarqand*

Nazarova Gulchexra Xamraqulovna

*Samarqand Tibbiyot instituti tibbiy biologiya va genetika kafedrasida assistenti,
Uzbekiston, Samarqand*

Bugungi mavzuimizning bosh maqsadi “mushuk so'rg'ichi” parazitining biologik tuzilishi va xususiyatlari, shuningdek, odam organizmida keltirib chiqaradigan patologik o'zgarishlarini o'rganishga qaratilgan.

Bu parazit yassi chuvalchanglar tipi (plathelminthes), sorg'ichlilar sinfi (trematoda) vakili hisoblanadi. So'rg'ichlilar sinfining fanga 4000 ga yaqin turi ma'lum bo'lib, barcha vakillari parazit hayot kechiradi. Tuzilishi jihatidan kiprikli chuvalchanglar-ga yaqin, lekin parazit hayot kechirishi tufayli bir muncha soddalashgan. Ularning tanasi teri-mushak xaltasi bilan qoplangan bo'ladi. Tana bo'shlig'i bo'lmaydi.

Hazm sistemasi halqum, qizilo'ngach, ikkiga tarmoqlanib yopiq tugallanuvchi ichakdan iborat. Anal teshigi yo'q. Og'iz va qorin so'rg'ichlari mavjud bo'lib, so'rg'ichlari orqali xo'jayin organizmiga yopishib oladi. O'g'iz so'rg'ichi oziqni so'rish vazifasini ham bajaradi.

So'rg'ichlilarda nafas va qon aylanish sistemalari taraqqiy etmagan. Nerv sistemi halqum atrofi nerv tolalaridan tashkil topgan. Mushuk so'rg'ichi paraziti germafrodit organizmdir. Uzunligi 0.5-1.0 nmdan oshmaydi. Tanasining oldingi qismi orqa qismiga qaraganda ingichkaroq. Mushuk so'rg'ichining rivojlanishi xo'jayinlarini almashtirishi bilan boradi. Parazitning asosiy, oraliq va qo'shimcha xo'jayinlari mavjud. Asosiy xo'jayinlari- odam va go'shtxo'r hayvonlardir (it, mushuk, tulki va boshqalar). Oraliq xo'jayinlari-chuchuk suv molluskalaridir. Qo'shimcha xo'jayinlarga karpsimon oilasiga kiruvchi baliqlar kiradi.

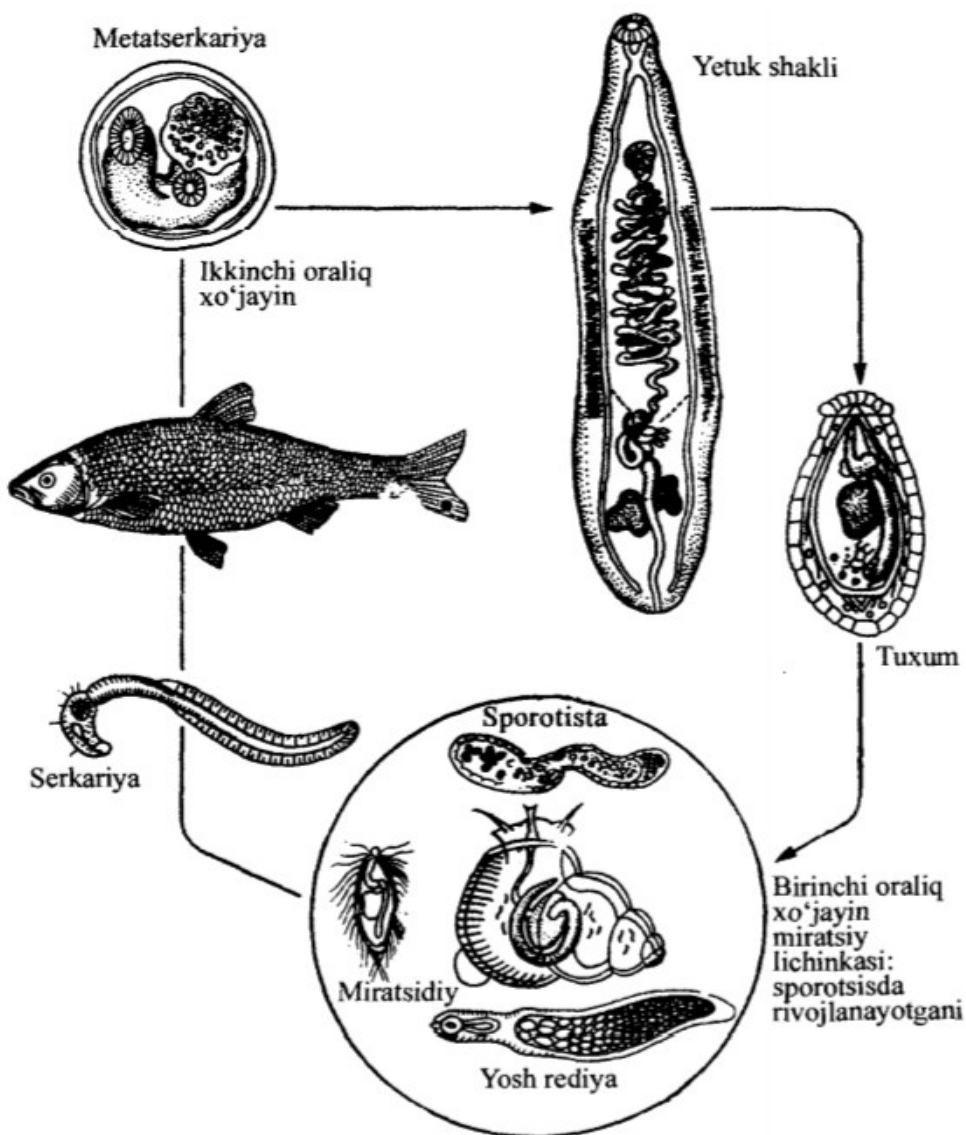

1 rasm. Mushuk so'rg'ichining hayot sikli

Voyaga yetgan davrida odam, mushuk, it jigarida parazitlik qiladi. Parazitning tuxumlari o't bilan xo'jayinning ichagiga tushadi va ahlat bilan birga tashqariga

chiqadi. Tuxum rivojlanishi uchun suvga tushishi kerak. Tuxum ichidagi lichinka suvda rivojlanadi. Suvda tuxumlarni molluskalar (*Biithynia leachi*) yutadi va ularning organizmida tuxumdan miratsidiyalar chiqadi. Ular partenogenez (jinsiy ko'payishning urug'lanmasdan ko'payish turi) yo'li bilan sporotsistalar, rediyalar va serkariyalarga aylanadi. Serkariyalar molluskalardan chiqib baliqlarga o'tadi va meta-tserkariyalarga aylanadi. Odamga yaxshi pishirilmagan, yaxshi tuzlanmagan, yoki yaxshi dudlanmagan baliq iste'mol qilganda yuqadi. Mushuk so'rg'ichi (*Opisthorchis felineus*) odam va ba'zi yirtqich hayvonlarda parazitlik qilib, opistorxoz kasalligi qo'zg'atuvchisi hisoblanadi. Parazit asosiy xo'jayini organizmida jigarda, oshqozon osti bezi va o't pufagida parazitlik qiladi. Opistorxoz birinchi marta 1891-yilda Tomsk shahrida K.N.Vinogradov tomonidan aniqlangan. Kasallik oqibatida jigar va boshqa ichki a'zolar faoliyati buziladi, buning ta'sirida o'limga ham sabab bo'ladi. Axlal yoki 12 barmoqli ichak suyuqligida tuxumlarini aniqlash asosida laboratoriya tashxisi qo'yiladi. Parazitni yuqtirmaslik uchun xom, yaxshi pishirilmagan, kam tuzlangan, yangi muzlatilgan baliq yemaslik. kerak. Baliq yaxshi tuzlanganida meta-tserkariyalar 10-18 kun ichida o'ladi. Jamoat profilaktikasini tashkil qilish uchun suv havzalarini opistorxoz bilan og'rigan odamlar va itlar ahlati bilan ifloslanishidan saqlash kerak.

Sog'lik – eng katta boylikdir. Inson salomatligi uchun avvalo to'g'ri ovqatlanish ratsionini tashkil qilishi bilan birga yaxshi pishirilgan ovqatlarni iste'mol qilishi lozim ekan. Va eng asosiysi tozalikka muntazam rioya qilgan holda. Zero, ajdodlarimiz “Toza uyda dard qolmas” yoki “Tozalik-sog'lik garovi” deb bekorga aytishmagan. Shunda biz tabiatni va inson salomatligini muhofazalashda hissa qo'sha olishimiz mumkin.

Adabiyotlar ro'yxati:

1. Nishonboyev K., Hamidov J. Tibbiy biologiya va genetika. – Toshkent: 2005
2. Xoliqov R., Sharofiddinxo'jayev N., Olimxo'jayeva P., Rahimov J., Toshxo'jayev P. Biologiya. – Toshkent: 2005

ДЛЯ ЗАМЕТОК

«МОЛОДОЙ ИССЛЕДОВАТЕЛЬ: ВЫЗОВЫ И ПЕРСПЕКТИВЫ»

*Сборник статей по материалам CLVIII международной
научно-практической конференции*

№ 11(158)
Март 2020 г.

В авторской редакции

Мнение авторов может не совпадать с позицией редакции

Издательство «Интернаука»
125424, Москва, Волоколамское шоссе, д. 108, цокольный этаж,
помещение VIII, комн. 4, офис 33
E-mail: mail@internauka.org

16+

