



КОНЦЕПЦИИ РАЗВИТИЯ И ЭФФЕКТИВНОГО ИСПОЛЬЗОВАНИЯ НАУЧНОГО ПОТЕНЦИАЛА ОБЩЕСТВА

**Сборник статей
Международной научно-практической конференции
25 мая 2023 г.**

АЭТЕРНА
УФА
2023

УДК 00(082) + 001.18 + 001.89
ББК 94.3 + 72.4: 72.5
ISBN 978-5-00177-657-4
К 64

КОНЦЕПЦИИ РАЗВИТИЯ И ЭФФЕКТИВНОГО ИСПОЛЬЗОВАНИЯ НАУЧНОГО ПОТЕНЦИАЛА ОБЩЕСТВА: сборник статей Международной научно-практической конференции (25 мая 2023 г., г. Стерлитамак). - Уфа: Аэтерна, 2023. – 278 с.

Настоящий сборник составлен по итогам Международной научно-практической конференции «КОНЦЕПЦИИ РАЗВИТИЯ И ЭФФЕКТИВНОГО ИСПОЛЬЗОВАНИЯ НАУЧНОГО ПОТЕНЦИАЛА ОБЩЕСТВА», состоявшейся 25 мая 2023 г. в г. Стерлитамак. В сборнике статей рассматриваются современные вопросы науки, образования и практики применения результатов научных исследований.

Все материалы сгруппированы по разделам, соответствующим номенклатуре научных специальностей.

Сборник предназначен для широкого круга читателей, интересующихся научными исследованиями и разработками, научных и педагогических работников, преподавателей, докторантов, аспирантов, магистрантов и студентов с целью использования в научной и педагогической работе и учебной деятельности.

Все статьи проходят экспертную оценку. **Точка зрения редакции не всегда совпадает с точкой зрения авторов публикуемых статей.** Статьи представлены в авторской редакции. Ответственность за точность цитат, имен, названий и иных сведений, а так же за соблюдение законов об интеллектуальной собственности несут авторы публикуемых материалов.

При использовании опубликованных материалов в контексте других документов или их перепечатке ссылка на сборник статей научно-практической конференции обязательна.

Полнотекстовая электронная версия сборника размещена в свободном доступе на сайте <https://aeterna-ufa.ru/arh-conf>

Сборник статей постатейно размещён в научной электронной библиотеке eLibrary.ru по договору № 242 - 02 / 2014К от 7 февраля 2014 г.

УДК 00(082) + 001.18 + 001.89
ББК 94.3 + 72.4: 72.5
ISBN 978-5-00177-657-4
К 64

Ответственный редактор:
Сукиасян Асатур Альбертович, к.э.н.

В состав редакционной коллегии и организационного комитета входят:

Абидова Гулмира Шухратовна, д.т.н	Курманова Лилия Рашидовна, д.э.н.
Авазов Сардоржон Эркин угли, д.с. - х.н	Ларионов Максим Викторович, д.б.н.
Агафонов Юрий Алексеевич, д.м.н.	Кондрашихин Андрей Борисович, д.э.н.
Алейникова Елена Владимировна, д. гос. упр.	Конопашкова Ольга Михайловна, д.м.н.
Алиев Закир Гусейн оглы, д. фил. агр.н.	Мальшкينا Елена Владимировна, к.и.н.
Бабаян Анжела Владиславовна, д.пед.н.	Маркова Надежда Григорьевна, д.п.н.
Баишева Зиля Вагизовна, д.фил.н.	Мещерякова Алла Брониславовна, к.э.н.
Байгузина Люоза Закиевна, к.э.н.	Мухамадеева Зинфира Фанисовна, к.с.н.
Булатова Айсылу Ильдаровна, к.соц.н.	Мухамедова Гулчехра Рихсибаевна, к.п.н.
Бурак Леонид Чеславович, к.т.н.	Набиев Тухтамурад Сахобович, д.т.н.
Ванесян Ашот Саркисович, д.м.н.	Нурдавлятова Эльвира Фанизовна, к.э.н.
Васильев Федор Петрович, д.ю.н., член РАЮН	Песков Аркадий Евгеньевич, к.полит.н.
Вельчинская Елена Васильевна, д.фарм.н.	Половения Сергей Иванович, к.т.н.
Виневская Анна Вячеславовна, к.п.н.	Пономарева Лариса Николаевна, к.э.н.
Габрус Андрей Александрович, к.э.н.	Почивалов Александр Владимирович, д.м.н.
Галимова Гузалия Абкадировна, к.э.н.	Прошин Иван Александрович, д.т.н.
Гетманская Елена Валентиновна, д.п.н.	Саттарова Рано Кадировна, к.б.н.
Гимранова Гузель Хамидулловна, к.э.н.	Сафина Зиля Забирова, к.э.н.
Григорьев Михаил Федосеевич, к.сх.н.	Симонович Надежда Николаевна, к.псих.н.
Грузинская Екатерина Игоревна, к.ю.н.	Симонович Николай Евгеньевич, д.псих.н.
Гулиев Игбал Адилевич, к.э.н.	Сирик Марина Сергеевна, к.ю.н.
Датий Алексей Васильевич, д.м.н.	Смирнов Павел Геннадьевич, к.п.н.
Долгов Дмитрий Иванович, к.э.н.	Старцев Андрей Васильевич, д.т.н.
Дусматов Абдурахим Дусматович, к.т.н.	Танаева Замфира Рафисовна, д.пед.н.
Ежкова Нина Сергеевна, д.п.н.	Терзиев Венелин Крystев, д.э.н., д.воен.н.
Екшикеев Тагер Кадирович, к.э.н.	Умаров Бехзод Тургунпулатович, д.т.н.
Елхиева Марина Константиновна, к.п.н.	Хайров Расим Золимхон угли, д.фил.пед.н.
Ефременко Евгений Сергеевич, к.м.н.	Хамзаев Иномжон Хамзаевич, к.т.н.
Закиров Мунавир Закиевич, к.т.н.	Хасанов Сайдинаби Сайдивалиевич, д.сх.н.
Зарипов Хусан Баходирович, PhD	Чернышев Андрей Валентинович, д.э.н.
Иванова Нионила Ивановна, д.сх.н.	Чиладзе Георгий Бидзиневич, д.э.н., д.ю.н.
Калужина Светлана Анатольевна, д.х.н.	Шилкина Елена Леонидовна, д.с.н.
Касимова Дилара Фаритовна, к.э.н.	Шкирмонтов Александр Прокопьевич, д.т.н.
Киракосян Сусана Арсеновна, к.ю.н.	Шляхов Станислав Михайлович, д.ф. - м.н.
Киркимбаева Жумагуль Слямбековна, д.вет.н.	Шошин Сергей Владимирович, к.ю.н.
Кленина Елена Анатольевна, к.ф.н.	Юсупов Рахимьян Галимьянович, д.и.н.
Козлов Юрий Павлович, д.б.н., засл. эколог РФ	Яковилина Татьяна Федоровна, д.т.н.
Куликова Татьяна Ивановна, к.псих.н.	Янгиров Азат Вазирович, д.э.н.
Курбанаева Лилия Хамматовна, к.э.н.	Яруллин Рауль Рафаэллович, д.э.н.

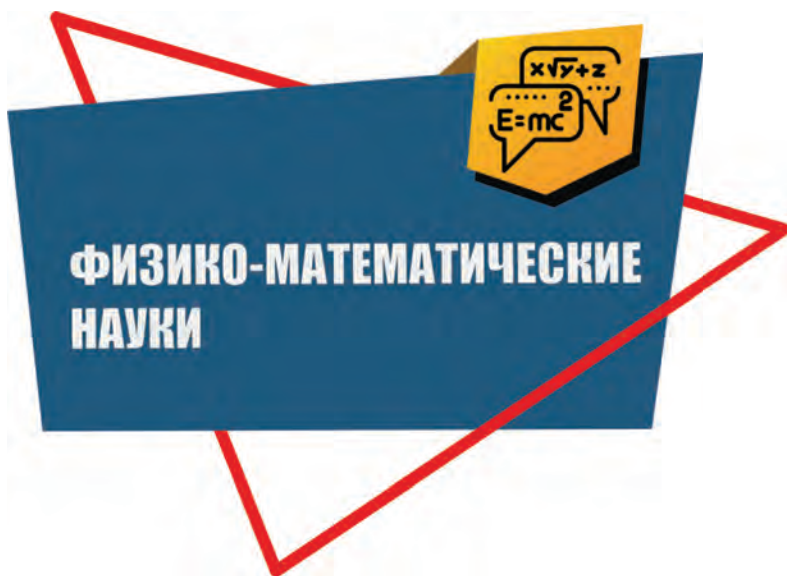

РАЗБЛОКИРОВАНИЕ СИЛЫ ФИЗИКИ: СТРАТЕГИИ ИСПОЛЬЗОВАНИЯ И МАКСИМИЗАЦИИ НАУЧНОГО ПОТЕНЦИАЛА ОБЩЕСТВА

Аннотация:

В этой статье рассматривается развитие и эффективное использование научного потенциала общества. Исследуя ключевые результаты исследований, она подчеркивает преобразующее влияние физики в квантовых вычислениях, технологиях возобновляемой энергии и материаловедении. Используя принципы квантовой механики, физика обеспечивает экспоненциальное ускорение вычислений. Более того, достижения в технологиях возобновляемой энергии и материаловедении способствуют созданию устойчивых энергетических решений и инновационных электронных устройств. Использование и максимальное применение возможностей физики является ключом к формированию светлого будущего общества.

Ключевые Слова:

Физика, научный потенциал, развитие, использование, общество, квантовые вычисления, технологии возобновляемой энергии

Физика, как основополагающая научная дисциплина, обладает огромным потенциалом для стимулирования развития и прогресса общества. В данной статье рассматриваются концепции развития и эффективного использования научного потенциала общества с особым акцентом на выдающийся вклад физики. Исследуя ключевые результаты исследований и инновационные стратегии, мы прольем свет на то, как использование и максимальное применение физики может привести к преобразующим результатам и определить будущее нашего общества.

Результаты исследований

1 Квантовые вычисления для обработки информации следующего поколения

Квантовые вычисления, основанные на принципах квантовой механики, стали перспективным направлением в обработке информации. Исследования показывают, что, используя уникальные свойства квантовых битов, или кубитов, такие как суперпозиция и запутанность, квантовые алгоритмы потенциально могут решать сложные задачи экспоненциально быстрее, чем классические компьютеры. Это исследование подчеркивает важность текущих исследований в области квантовых вычислений, включая методы квантовой коррекции ошибок и разработку масштабируемого квантового оборудования, для раскрытия их полного потенциала для революционной обработки информации и анализа данных.

2 Достижения в области технологий возобновляемых источников энергии

Физика играет решающую роль в развитии технологий возобновляемых источников энергии. Благодаря исследованиям и экспериментам был достигнут значительный прогресс в повышении эффективности и рентабельности солнечных батарей и ветряных турбин.

Принципы физики, такие как фотоника и материаловедение, позволили разработать инновационные конструкции солнечных батарей, такие как батареи на основе перовскита, с повышенной эффективностью и стабильностью. Кроме того, исследования в области гидродинамики и аэродинамики привели к созданию более эффективных конструкций ветряных турбин, способствуя увеличению выработки энергии из источников ветра. Эти достижения подчеркивают важность исследований на основе физики для перехода к устойчивому и чистому энергетическому будущему.

3 Материаловедение для передовых электронных устройств

Исследования в области материаловедения внесли значительный вклад в развитие электронных устройств. Исследования новых материалов, таких как графен и двумерные материалы, выявили их исключительные электрические, тепловые и механические свойства. Интеграция этих материалов в электронные устройства открывает возможности для повышения производительности, снижения энергопотребления и создания гибкой и носимой электроники. Текущие исследования изучают методы синтеза и определения характеристик этих материалов, а также разработку масштабируемых производственных процессов, чтобы полностью реализовать их потенциал в различных технологических приложениях.

Эффективное использование научного потенциала общества в области физики может способствовать преобразующему прогрессу в различных областях. Результаты исследований, рассмотренные выше, демонстрируют огромные перспективы использования и максимального применения физики в квантовых вычислениях, технологиях возобновляемой энергии и материаловедении. Инвестируя в исследовательскую инфраструктуру, способствуя сотрудничеству между научными кругами, промышленностью и политиками, а также развивая естественно - научное образование, общество может раскрыть потенциал физики для решения глобальных проблем, стимулирования инноваций и создания более устойчивого будущего. Использование потенциала физики сформирует наш мир и проложит путь к достижениям, которые принесут пользу всему человечеству.

Список литературы:

1. Альберт, Р., и Барабаси, А. Л. (2002). Статистическая механика сложных сетей. *Обзоры современной физики*, 74(1), 47. [1, 47]
2. Фейнман, Р. П., Лейтон, Р. Б., и Сэндс, М. (2011). Фейнмановские лекции по физике, том 1: Главная механика, излучение и тепло. Basic Books.
3. Гершенфельд, Н. (1999). *Природа математического моделирования*. Cambridge University Press.
4. Nielsen, M. A., & Chuang, I. L. (2010). *Квантовые вычисления и квантовая информация*. Cambridge University Press.
5. Швабль, Ф. (2006). *Квантовая механика*. Springer Science & Business Media.
6. Serway, R. A., Jewett, J. W., & Wilson, J. S. (2017). *Физика для ученых и инженеров*. Cengage Learning.
7. Tipler, P. A., & Llewellyn, R. A. (2012). *Современная физика*. WH Freeman.
8. Зангвилл, А. (2013). *Современная электродинамика*. Cambridge University Press.

© Кунафин Я.М., Курамшина А.Е., 2023

Маннапова Т. М.

Аспирант факультета математики и информационных технологий
БашГУ

Научный руководитель: Галимзянов М. Н.

к.ф. - м.н, доцент
г.Уфа, РФ

РЕШЕНИЕ ЗАДАЧИ ПО СОБСТВЕННЫМ ЧАСТОТАМ ПРОДОЛЬНЫХ КОЛЕБАНИЙ, ЗАКРЕПЛЕННЫХ ВЯЗКИМ ТРЕНИЕМ НА ПРАВОМ И ЛЕВОМ КОНЦАХ

Аннотация:

Решение может быть записано с точки зрения экспоненциальных или гиперболических функций. Последние предпочтительны, потому что они четные или нечетные, и решение упрощается, если задача имеет симметрию (или антисимметрию) движения. Решением является синусоидальное поведение во времени, ожидаемое в задаче о свободной, незатухающей вибрации. Собственные частоты продольных колебаний и формы мод определяются путем подстановки в четыре крайних условия, по два на каждом конце стержня.

Ключевые слова:

Функция, стержней, собственные частота, колебания.

Mannapova T. M.

Postgraduate student of the Faculty of Mathematics and Information Technology
BASHGU

Scientific supervisor: Galimzyanov M. N.

PhD, Associate Professor
Ufa, RF

SOLVING THE PROBLEM BY NATURAL FREQUENCIES OF LONGITUDINAL VIBRATIONS FIXED BY VISCOUS FRICTION AT THE RIGHT AND LEFT ENDS

Abstract:

The solution can be written in terms of exponential or hyperbolic functions. The latter are preferred because they are even or odd, and the solution is simplified if the problem has symmetry (or antisymmetry) of motion. The solution is the sinusoidal behavior in time expected in the problem of free, undamped vibration. The natural frequencies of the longitudinal oscillations and the shape of the modes are determined by substituting four boundary conditions, two at each end of the rod.

Keywords:

Function, rods, natural frequency, oscillations.

Математическими крайние условиями на зажатом конце стержня, были нулевое смещение и нулевой поворот. Однако на самом деле этого никогда не происходит. Даже

стальная балка, идеально приваренная к бесконечно большому ограничительному блоку (т.е. бесконечному полупространству), будет подвергаться вращению на этом “зажатом” конце во время вибрации. Это может привести к значительному снижению собственных частот, особенно более низких, как было показано в интересном исследовании Макбейна и Генина [1] для кантилевера.

Решение первой обратной задачи. Нарисуем конструктивную схему (рис. 1) и рассмотрим естественные движения. Следует отметить, что они подробно описаны в следующих литературных источниках [2 - 6].



Рис. 1. Собственным частотам продольных колебаний

Пусть известны $C, S, \lambda_1, \lambda_2, \lambda_3, C = \frac{1}{2}$

Найти $h, k, H,$

Предполагая, что λ_2 положителен, существует решение с точки зрения тригонометрических функций, тогда как решение может быть записано с точки зрения экспоненциальных или гиперболических функций. Последние предпочтительны, потому что они четные или нечетные, и решение упрощается, если задача имеет симметрию (или антисимметрию) движения. Таким образом, решение будет:

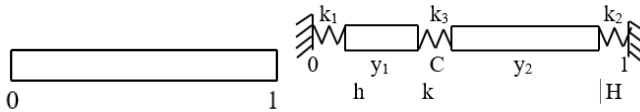
$$y_1 = C_{11} \cos \lambda x + C_{12} \frac{\sin \lambda x}{\lambda} \quad (1)$$

$$y_2 = C_{21} \cos \lambda x + C_{22} \frac{\sin \lambda x}{\lambda}$$

$$y_1' = -C_{11} \lambda \sin \lambda x + C_{12} \cos \lambda x$$

$$y_2' = -C_{21} \lambda \sin \lambda x + C_{22} \cos \lambda x$$

где C_{11}, \dots, C_{22} - константы интегрирования, и где \sinh и \cosh - гиперболические функции синуса и косинуса, соответственно. Уравнение показывает, что решение для отрицательного y_1, y_2 такое же, как и (1). Решения для $\lambda = 0$ будет тривиальным, что может быть показано применением любого набора краевых условий.

Решением является синусоидальное поведение во времени, ожидаемое в задаче о свободной, незатухающей вибрации.

Это условие почти никогда не рассматривается в опубликованной литературе, поскольку оно редко встречается в конструктивных приложениях. Это можно было бы сделать с помощью стержня, конец которой срезан перпендикулярно ее нейтральной оси относительно смазанной жесткой стенки. В противном случае практически невозможно наложить физическое ограничение, которое предотвращает вращение в конце стержня, не вызывая значительного сдвигающего усилия во время вибрационного движения, из-за поступательной инерции, создаваемой удерживающим устройством.

Собственные частоты продольных колебаний и формы мод определяются путем подстановки в четыре краевых условия, по два на каждом конце стержня. Это приводит к набору однородных одновременных уравнений с четырьмя неизвестными C_{11}, \dots, C_{22} . Для

нетривиального решения определитель матрицы коэффициентов устанавливается равным нулю.

Корнями этого определителя являются собственные значения, которые обычно равны λ_n :

$$y_1'(0) = 0 + C_{12} * 1 = C_{12}$$

$$y_1(0) = C_{11} * 1 + 0 = C_{11}$$

$$C_{12} - hC_{11} = 0$$

$$k(C_{21} \cos \lambda C + C_{22} \frac{\sin \lambda C}{\lambda} - C_{11} \cos \lambda C - C_{12} \frac{\sin \lambda C}{\lambda}) = -C_{11} \lambda \sin \lambda C + C_{12} \cos \lambda C$$

$$k(C_{21} \cos \lambda C + C_{22} \frac{\sin \lambda C}{\lambda} - C_{11} \cos \lambda C - C_{12} \frac{\sin \lambda C}{\lambda}) = -C_{21} \lambda \sin \lambda C + C_{22} \cos \lambda C - C_{21} \lambda \sin \lambda + C_{22} \cos \lambda = 0$$

Подставляя этот результат в любое из двух уравнений, вытекающих из вторых двух краевых условий, получаем C . Таким образом, эта задача приводит к тем же простым формам синусоидального режима, которые были замечены ранее для струны, имеющей фиксированные оба конца.

Список использованной литературы:

1. MacBain C., Genin J., "Natural frequencies of a beam considering support characteristics," J. Sound Vib. 27 (1973): 197–206
2. Koshlyakov N.S., Gliner E.B., M.M. Smirnov, Partial differential equations of mathematical physics (Higher school, 1970).
3. Bolotin V.V., Vibrations in technology. Reference book in 6 volumes. Volume 1. Oscillations of Linear Systems (Mechanical Engineering, Moscow, 1978).
4. Ilyin M.M., Kolesnikov K.S., Yu.S. Saratov, Oscillation theory (MSTU, Moscow, 2003).
5. Panovko Ya.G., Strength, stability, vibrations. Handbook in three volumes. Volume 3 (Birger, Mechanical engineering, 1968).
6. Panovko Ya.G., Introduction to the theory of mechanical vibrations (Nauka, Moscow, 1964).
7. Ахтямов А.М. Диагностика закрепления прямоугольной мембраны по собственным частотам ее колебаний // Акустический журнал. — 2006. — Т. 52, № 3. — С. 293–296.

© Маннапова Т.М., 2023

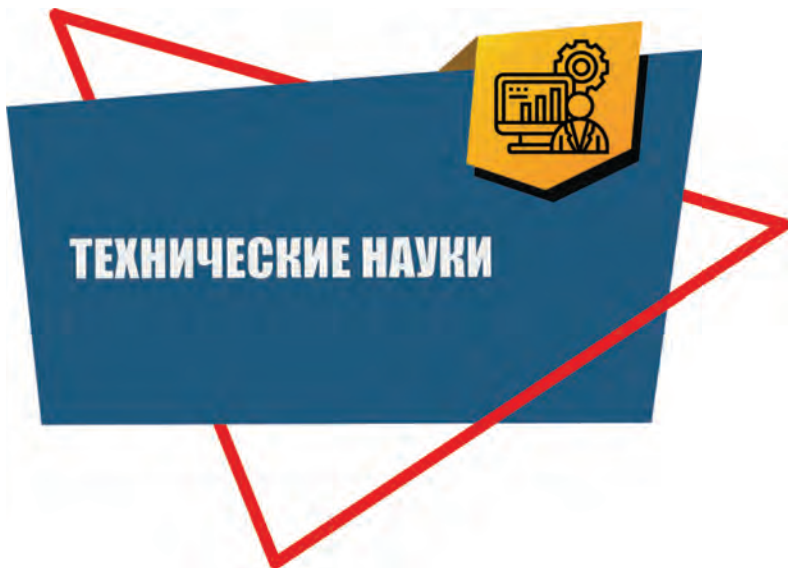

Акимова Я. В.

Студент 1 курса социально - экономического института
УГЛТУ,

Екатеринбург, РФ

Научный руководитель: Анянова Е. В.

канд. с. - х. наук, доцент

УГЛТУ,

Екатеринбург, РФ

КОМПЬЮТЕРНОЕ ИСКУССТВО: ИССЛЕДОВАНИЕ ПЕРЕСЕЧЕНИЯ ИСКУССТВА И ТЕХНОЛОГИИ

Аннотация: Искусство развивалось на протяжении веков, и технологии играли значительную роль в его развитии. В последнее время появление компьютерного искусства открыло новые горизонты в мире искусства. Компьютерное искусство объединяет искусство с технологией и стало новой формой художественного выражения. В этой статье мы исследуем увлекательный мир компьютерного искусства.

Ключевые слова: цифровое искусство, технологии и искусство, цифровое рисование, редактирование фото.

Методы, используемые в компьютерном искусстве, постоянно развиваются по мере развития технологий. Рассмотрим некоторые из наиболее популярных техник, используемых сегодня компьютерными художниками.

3D - моделирование — это метод, используемый для создания трехмерных объектов в цифровой среде. Компьютерные художники используют программное обеспечение для 3D - моделирования для создания объектов, которые можно вращать и рассматривать со всех сторон. 3D - моделирование широко используется в разработке видеоигр и кинопроизводстве.

Цифровая живопись — это техника, используемая для создания цифровых изображений с помощью компьютера и программного обеспечения. Программное обеспечение для цифровой живописи позволяет художникам создавать изображения, которые выглядят как традиционные картины, но с дополнительной гибкостью цифровых инструментов. Художники могут использовать стилус или цифровое перо, чтобы рисовать на цифровом холсте, и они могут манипулировать цветами и текстурами способами, которые были бы трудными или невозможными при использовании традиционных методов рисования.

Генеративное искусство — это техника, используемая для создания произведений искусства с использованием алгоритмов и компьютерного кода. Художники пишут программы, которые генерируют изображения или анимацию на основе определенных параметров или правил. Генеративное искусство может создавать широкий спектр абстрактных или репрезентативных изображений, и оно часто используется для создания искусства, которое является интерактивным или реагирующим на изменения в окружающей среде.

Обработка фотографий — это метод, используемый для изменения или улучшения цифровых фотографий с помощью программного обеспечения. Художники могут манипулировать цветами, регулировать яркость и контрастность, добавлять или удалять элементы изображения, а также применять фильтры или эффекты для создания нового изображения. Фото манипуляции обычно используются в цифровом искусстве, рекламе и графическом дизайне.

Анимация — это метод, используемый для создания движущихся изображений с использованием серии неподвижных изображений или кадров. Компьютерные художники используют анимационное программное обеспечение для создания сложных анимаций, которые могут включать несколько слоев, специальные эффекты и звук. Анимация широко используется в кинопроизводстве, разработке видеоигр и рекламе.

Это лишь некоторые из техник, используемых в компьютерном искусстве. По мере того, как технологии продолжают развиваться, несомненно, будут разрабатываться новые методы и инструменты, расширяющие границы возможного в цифровом искусстве.

Компьютерное искусство оказало значительное влияние на мир искусства, от расширения аудитории искусства до создания новых форм искусства и расширения границ возможного.

Будущее компьютерного искусства захватывающее и полное возможностей. С дальнейшим развитием технологий и растущим сотрудничеством между художниками мы, вероятно, увидим появление новых форм искусства в ближайшие годы. Будь то виртуальная реальность, искусственный интеллект или технология блокчейн, компьютерное искусство, несомненно, продолжит играть важную роль в мире искусства.

Таким образом, технологии продолжают развиваться, компьютерное искусство, вероятно, станет еще более важным в мире искусства. Виртуальная реальность, искусственный интеллект и технология блокчейна — это лишь некоторые из областей, в которых компьютерное искусство может добиться значительных успехов в ближайшие годы. Эти новые технологии могут создать новые формы художественного самовыражения и изменить то, как мы воспринимаем искусство и взаимодействуем с ним. Компьютерное искусство — увлекательная и быстро развивающаяся область, которая, несомненно, продолжит оказывать значительное влияние на мир искусства. По мере того, как все больше художников используют цифровые технологии и появляются новые формы искусства, возможности компьютерного искусства безграничны.

Список использованной литературы:

1. Революция в области графики и планшетов: <https://iphoneislam.com/ru/2012/06/graphic-revolution-and-tablets/19680>
2. Искусство в VR: <https://vc.ru/future/359282-iskusstvo-v-vr-intervyu-s-hudozhnicoy-nadezhdoj-bey>
3. Виртуальная реальность в искусстве: <https://vrexpo.world/blog/vr-v-iskusstve>

© Акимова Я. В., 2023

Арушанян А.А.
магистрант РТУ МИРЭА,
г. Москва, РФ

Научный руководитель: Овчинникова Р.Ю.
канд. искусствоведения, доцент РТУ МИРЭА,
г. Москва, РФ

ОРИЕНТИРОВАННОСТЬ НА ПОЛЬЗОВАТЕЛЯ В ПРОЕКТИРОВАНИИ ИНТЕРФЕЙСОВ МОБИЛЬНЫХ ПРИЛОЖЕНИЙ

Аннотация

В статье рассмотрены особенности проектирования интерфейсов мобильных приложений для контроля состояния здоровья на основе анализа работ в данной области. В этих целях определены синтаксические единицы для составления поисковых задач. Обосновывается идея о том, что в современных условиях опыт успешного проектирования эффективных мобильных приложений за состоянием здоровья свидетельствует о его ориентированности на пользователя.

Ключевые слова

Проектирование, интерфейс, мобильное здравоохранение, мобильное приложение, mHealth.

В наше время, по оценке ВОЗ 2023 года, 86 % смертей и 77 % бремени болезней вызваны основными неинфекционными заболеваниями: диабетом, сердечно - сосудистыми заболеваниями, раком, хроническими респираторными заболеваниями и психическими расстройствами [1]. Рост распространенности таких болезней вызван ведением нездорового образа жизни и отсутствием должного контроля за состоянием здоровья. В этой связи существует необходимость в регулярном проведении необходимых измерений физических, биохимических и иных параметров организма, а также отслеживать их динамику во времени. В этом могут помочь современные цифровые технологии.

Широкое распространение мобильных технологий в наши дни привело к формированию такой области здравоохранения как мобильное здравоохранение, одним из составляющих которого являются мобильные mHealth - приложения. Результаты исследования рынка мобильного здравоохранения, проведенного 360iResearch таковы: размер рынка в 2022 году оценен в 81.55 миллионов долларов США, а к 2030 году оценивается в 625.62 миллионов долларов США, что является 29.00 % среднегодовым темпом роста (CAGR) за прогнозируемый период [2]. Сегодня в магазинах приложений доступно более 350 000 мобильных приложений цифрового здравоохранения.

Использование инструментов mHealth может вызывать у пользователей когнитивные, поведенческие, эмоциональные и социальные реакции, ориентированные на здоровье. Нан и Lee в своем обзорном исследовании пришли к выводу, что использование мобильных приложений для здоровья оказывает положительное влияние на поведение в отношении здоровья и клинические результаты [3].

Также преимуществом мобильных приложений среди остальных инструментов mHealth заключается в том, что быстрый просмотр данных о состоянии здоровья в удобной и

привлекательной форме может мотивировать на дальнейшее соблюдение здорового образа жизни, приверженности профилактике и лечению хронических заболеваний [4].

Успех любого мобильного приложения, желание людей пользоваться им и получать от использования выгоду и удовольствие зависит от многих факторов. Одним из таких факторов является графический пользовательский интерфейс, вид и поведение которого изначально должны привлекать или не отталкивать пользователя, а в процессе работы с приложением не должны быть помехой [5]. В связи с этим проектирование пользовательского интерфейса мобильного приложения является важной задачей.

С целью определения особенностей проектирования интерфейсов мобильных приложений для контроля состояния здоровья был проведен систематический поиск и анализ существующих научных исследований по проблеме проектирования такого рода приложений. Он был осуществлён по нескольким направлениям.

Были определены синтаксические единицы для составления поисковых запросов на русском языке:

- «проектирование», «разработка», «дизайн», «создание», «особенности»;
- «интерфейс», «UX», «UI»;
- «мобильное», «mHealth», «приложение»;
- «контроль», «мониторинг»;
- «состояние здоровья», «здоровье», «образ жизни», «хронические заболевания».

Аналогично определены синтаксические единицы для составления поисковых запросов на английском языке:

- «design», «development», «making»;
- «interface», «UX», «UI»;
- «mobile», «mHealth», «app», «application»;
- «self - monitoring», «self - control», «self - tracking»;
- «health», «healthy lifestyle», «chronic disease», «well - being», «healthcare», «wellness».

Поиск выполнялся в период с 01.03.2023 по 31.03.2023 в следующих источниках: eLibrary, Научный Корреспондент, Google Scholar, ScienceDirect, mHealth, а также с помощью расширенного поиска Google.

В обзор были включены работы, отвечающие следующим критериям:

- работа выполнена и опубликована в период с 2018 по 2023 год;
- полный текст работы находится в открытом доступе;
- в работе подробно описывается процесс проектирования интерфейса.

На основе запросов, составленных с помощью различных комбинаций синтаксических единиц, всего было найдено 36 уникальных и релевантных рассматриваемой теме работ: 19 работ на русском языке и 17 работ на английском языке. Стоит отметить, что в подсчете учитывались не все результаты выдачи поисковых запросов, так результаты выдачи часто содержат множество нерелевантных работ. Сформировавшаяся в процессе отбора окончательная выборка из 11 работ была определена представляющей интерес для обзора. Это 2 работы российских авторов, и 9 работ зарубежных.

В 9 из 11 работ применялся ориентированный на пользователя подход к проектированию (от англ. user - centered design, UCD), и в каждой из этих работ авторы отмечали пользу данного подхода. Особенности такого подхода являются интенсивное вовлечение

пользователей в проектирование, создание и постоянное совершенствование продукта, а также исполнение этого процесса в виде итераций как отдельных его этапов, так и всего процесса целиком. Исследование Альтмана и его коллег показывает, что применение UCD в сфере здравоохранения продемонстрировало лучшие результаты, более высокое удобство использования и удовлетворенность, по сравнению с традиционными способами проектирования [6]. Однако, существует возможность противоречия между тем, что хотят пользователи, и тем, что команда проектировщиков и исследователей считает для них полезным на основе исследований и опыта. В мобильном здравоохранении необходимо контролировать влияние пользователей на проектируемый функционал и предоставляемую приложением и интерфейсом информацию, важность и необходимость которых они, возможно, недооценивают или не осознают.

Вместе с тем, авторы 3 зарубежных работ отмечали важность вовлечения в процесс проектирования не только конечных пользователей приложения, но и всех заинтересованных сторон, а также специалистов из области медицины.

В 5 работах использовалась геймификация пользовательского опыта. В каждой из них геймификация успешно применяется для удержания внимания пользователя к приложению и повышению вовлеченности. Метод геймификации чаще используется, если целевой аудиторией приложения являются дети и подростки. Здесь необходимо учитывать также и такие контрпродуктивные эффекты геймификации, как, например, формирование у пользователя восприятия своего здоровья исключительно в контексте игры. Следовательно, применять элементы геймификации следует в разумной дозе.

Сами пользователи подтверждают важность персонализации, взаимодействия, поскольку у каждого из них разные индивидуальные потребности. Возможность адаптации услуги мобильного здравоохранения к индивидуальным предпочтениям и потребностям пользователей является критическим фактором успеха мобильного здравоохранения [7].

Также следует предупреждать пользователя о том, что вся предоставляемая приложением информация носит исключительно рекомендательный характер, и необходимо обратиться к врачу в случае непредвиденной и опасной ситуации со здоровьем.

Ledel Solem и коллеги подчеркивают, что простота использования и минималистичный дизайн должны быть ключевыми характеристиками приложений мобильного здравоохранения [8].

В формировании визуальной составляющей в основном используются белый цвет, и оттенки синего и зеленого цветов. Шрифты без засечек, удобного для чтения размера. Желательно использование инфографики.

В остальном же при проектировании интерфейсов мобильных приложений для здоровья вообще и контроля его состояния в частности следует придерживаться существующих и устоявшихся, актуальных для интерфейсов любой предметной области правил UI / UX - дизайна, законов, принципов, правил и эвристик проектирования интерфейсов, которые помогают сделать приложение удобнее и привлекательнее для пользователей.

Список использованной литературы:

1. Transport, health and environment [Электронный ресурс] // World Health Organization. — URL: <https://www.who.int/europe/news-room/fact-sheets/item/transport-health-and-environment> (дата обращения: 01.03.2023).

2. Global mHealth Market by Product (Connected Medical Devices, Mobile Health Apps, Mobile Health Services), End User (Healthcare Patients, Healthcare Payers, Healthcare Providers) - Cumulative Impact of High Inflation - Forecast 2023 - 2030 [Электронный ресурс] // Research and Markets. — URL: <https://www.researchandmarkets.com/reports/5206474/global-mhealth-market-by-product-connected#rela1-4990426> (дата обращения: 06.03.2023).

3. Han M, Lee E. Effectiveness of Mobile Health Application Use to Improve Health Behavior Changes: A Systematic Review of Randomized Controlled Trials // Healthcare Informatics Research. — 2018. — Vol. 24(3). — P. 207 - 226. — DOI: 10.4258/hir.2018.24.3.207.

4. How self - monitoring is transforming health [Электронный ресурс] // MedicalNewsToday. — URL: <https://www.medicalnewstoday.com/articles/264784> (дата обращения: 09.03.2023).

5. Курганова Д.А. Значимость UX / UI - дизайна интерфейса в разработке мобильных приложений // Научно - техническое и экономическое сотрудничество стран АТР в XXI веке. — 2021. — Том 1. — С. 194 - 197.

6. Altman M., Huang T.T., Breland J.Y. Design Thinking in Health Care // Preventing Chronic Disease. — 2018. — Vol. 15. — DOI: <http://dx.doi.org/10.5888/pcd15.180128>.

7. Birkmeyer S., Wirtz B.W., Langer P.F. Determinants of mHealth success: An empirical investigation of the user perspective // International Journal of Information Management. — 2021. — Vol. 59. — DOI: <https://doi.org/10.1016/j.ijinfomgt.2021.102351>

8. Ledel Solem I.K., Varsi C., Eide H., Kristjansdottir O.B., Børøund E., Schreurs K.M.G., Waxenberg L.B., Weiss K.E., Morrison E.J., Haaland - Øverby M., Bevan K., Zangi H.A., Stubhaug A., Solberg Nes L. A User - Centered Approach to an Evidence - Based Electronic Health Pain Management Intervention for People With Chronic Pain: Design and Development of EPIO // J Med Internet Res. — 2020. — Vol. 22. — No. 1. — DOI: 10.2196/15889.

© Арушанян А.А., 2023

УДК 621.3.062

Губаев Д.Ф.

к.т.н., доцент
КГЭУ,

Губаева О.Г.

к.ф. - м.н., доцент
КГЭУ,

Губаев Т.Д.

Студент 2 курса электроэнергетического факультета
КГЭУ

ФГБОУ ВО «КГЭУ», г. Казань, РФ

ОЦЕНКА ТЕХНИЧЕСКОГО СОСТОЯНИЯ И ОСТАТОЧНОГО РЕСУРСА ВЫСОКОВОЛЬТНЫХ КАБЕЛЕЙ СРЕДНЕГО КЛАССА НАПРЯЖЕНИЙ

Аннотация. В статье изложен алгоритм построения нейронной модели для расчета остаточного ресурса кабельных линий (кл).

Ключевые слова: диагностика кабельных линий, система OWTS, нейронные связи, остаточный ресурс кабельных линий, бумажно - масляная изоляция кабельных линий.

Вопросы диагностики кабельных линий 6 - 35 кВ актуальны не только в связи с их конструктивными особенностями, но также зависят от условий эксплуатации, а именно от режима работы нейтрали сети.[1,2] Система OWTS, в которой реализован метод измерения ЧР осциллирующим затухающим напряжением, позволяет определять: величину и место расположения ЧР; количество ЧР в локальных местах КЛ; напряжение возникновения и гашения ЧР; тангенс угла диэлектрических потерь в изоляции, емкости и ряде других величин.

По совокупности указанных параметров может быть сделано обоснованное заключение о техническом состоянии и проблемных местах диагностируемой линии [3].

На основании большого количества практических результатов диагностики кабельных линий с использованием системы OWTS были разработаны нормативные показатели для оценки технического состояния эксплуатируемых силовых кабельных линий напряжением 6 - 35 кВ с изоляцией разного типа (с бумажной пропитанной изоляцией, с изоляцией из сшитого полиэтилена, с поливинилхлоридной изоляцией) [4]. Техническое состояние линии оценивается по наихудшему из трех диагностируемых параметров: максимальная величина ЧР в локальном месте; напряжение возникновения ЧР (амплитудное значение); среднее количество ЧР в локальном месте за один цикл измерений.

Разработаны и нормативы по напряжению возникновения ЧР и по среднему количеству ЧР в локальном месте. Критерии оценки состояния кабелей различного типа, при использовании диагностического средства OWTS, приведены в таблицах 1, 2, 3.

Таблица 1.
Нормируемые параметры ЧР
для оценки состояния СПЭ - изоляции КЛ напряжением 6–35 кВ

Максимальная величина ЧР в локальном месте (Q), пКл	Интенсивность ЧР в локальном месте (n), шт. / сек	Состояние СПЭ - изоляции	Рекомендации
<1200	<0,066	Нормальное	Диагностика через 5 лет
1200–5000	0,066–0,23	С отклонениями (малый риск пробоя)	Диагностика в течение года
5000–10500	0,23–0,7	Ухудшенное (есть риск пробоя)	Ремонт в течение года
>10500	>0,7	Предаварийное (предельный риск)	Вывод из эксплуатации, ремонт

Таблица 2.

Нормируемые параметры ЧР для оценки состояния БМИ КЛ напряжением 6–35 кВ

Максимальная величина ЧР в локальном месте (Q), пКл	Интенсивность ЧР в локальном месте (n), шт. / сек	Состояние СПЭ - изоляции	Рекомендации
<1200	<0,25	Нормальное	Диагностика через 5 лет
1200–7500	0,25–0,5	С отклонениями (малый риск пробоя)	Диагностика в течение года
7500–15000	0,5–1,5	Ухудшенное (есть риск пробоя)	Ремонт в течение года
>15000	>1,5	Предаварийное (предельный риск)	Вывод из эксплуатации, ремонт

В таблице 3 в качестве примера для российских КЛ напряжением 6 кВ с бумажной пропитанной изоляцией приведены необходимые сроки повторного диагностирования или ремонта в зависимости от максимального значения ЧР в локальном месте КЛ [5].

Таблица 3.

Сроки повторного диагностирования или ремонта

Максимальное значение ЧР в локальном месте КЛ, пКл	Необходимый срок диагностирования или ремонта КЛ
До 1200	КЛ подлежит повторному диагностированию в течение 5 лет
От 1200 до 7500	КЛ подлежит повторному диагностированию в течение одного года
От 7500 до 15000	КЛ подлежит ремонту в течение одного года с последующей диагностикой
Свыше 15000	КЛ не подлежит эксплуатации

Информация об уровне ЧР не дает ответа на вопрос об остаточном времени нахождения в рабочем состоянии исследуемого кабеля.

При принятом условном общем ресурсе эксплуатации линии $t = 30$ лет, остаточный ресурс можно описать эмпирической зависимостью:

$$t = 1,1 \cdot t_0 \sqrt{\frac{Q_0 n_0}{Q_0 n_0 + Q_i n_i}} \quad (1)$$

где, $k = 1,1$ – коэффициент, учитывающий величину физического времени;

Q_0 – максимальное значение ЧР в локальном месте, пКл,

Q_i – измеренная величина частичных разрядов, пКл,

n_0 – максимальная интенсивность ЧР в локальном месте (n), шт. / сек,

n_i – измеренная интенсивность частичных разрядов, шт. / сек,

$t_0 = 30$ лет, срок эксплуатации кл.

Учитывая, что под корнем квадратным расчетный параметр безразмерный, а сходимость расчетных значений с экспериментально полученными не доказана, можно предложить вывести формулу, которая позволит рассчитать время остаточного ресурса, опираясь на экспериментальные данные, применив технологию нейронных сетей.

Нейронные сети учатся на примерах. Пользователь нейронной сети подбирает представительные данные, а затем запускает алгоритм обучения, который автоматически воспринимает структуру данных.

В качестве метода обучения нейронной сети выбрано правило Видроу - Хоффа [6] (рис.1) известно под названием дельта - правило. Оно предполагает минимизацию среднеквадратической ошибки нейронной сети, которая для входных образов определяется по формуле:

$$E = \frac{1}{2}(Y - d)^2, (2)$$

где, d – целевое выходное значение;

Y – выходной сигнал.



Рис.1. Обучение дельта - правилом

Каждый нейрон вычисляет взвешенную сумму по формуле:

$$S = w_i X_1 + w_2 X_2 - b$$

Если использовать линейную функцию активации $Y = x$, то функционал ошибок будет равен:

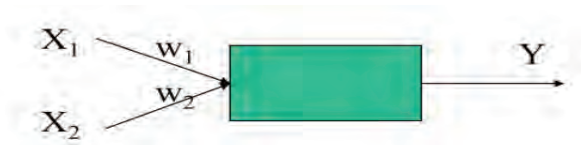
$$E = \frac{1}{2}(w_1 X_1 + w_2 X_2 - b - d)^2 (3)$$

А производные от функционала ошибок будут выражаться следующим образом:

$$\frac{\partial E}{\partial w_1} = (Y - d)X_1 (4)$$

$$\frac{\partial E}{\partial w_2} = (Y - d)X_2 (5)$$

$$\frac{\partial E}{\partial b} = -(Y - d) (6)$$

Весовые коэффициенты и смещения нейрона вычисляются по формулам:

$$w_i(t + 1) = w_i(t) - \alpha(Y - d)X_i (7)$$

$$b(t + 1) = b(t) + \alpha(Y - d) (8)$$

Обучение модели расчета остаточного ресурса КЛ проводился по следующему алгоритму:

1. Задавался шаг обучения $\alpha(0 < \alpha < 1)$ и желаемая среднеквадратическая ошибка сети E_m
2. Инициализировались весовые коэффициенты w_{ij} и пороговые b_j значения нейронов.

3. Подавались последовательно образы из обучающей выборки на вход нейронной сети. Вычислялись выходные значения нейронов.
4. Производилось изменение весовых коэффициентов и порогов нейронных элементов.
5. Вычислялась суммарная ошибка нейронной сети E
6. Если $E > E_m$, то происходит переход к шагу 3, иначе выполнение алгоритма завершалось.

В нашем случае функция активации есть

$$Y = 1,1 \cdot t \cdot e^{-(w_1 \cdot x_1 + w_2 \cdot x_2 - b)}, \quad (9)$$

то функционал ошибок будет равен:

$$E = \frac{1}{2} (1,1 \cdot t \cdot e^{-(w_1 \cdot x_1 + w_2 \cdot x_2 - b)} - d)^2 \quad (10)$$

А производные от функционала ошибок будут выражаться следующим образом

$$\frac{\partial E}{\partial w_1} = -(Y - d) \cdot Y \cdot X_1 = (d - Y) \cdot Y \cdot X_1 \quad (11)$$

$$\frac{\partial E}{\partial w_2} = -(Y - d) \cdot Y \cdot X_2 = (d - Y) \cdot Y \cdot X_2 \quad (12)$$

$$\frac{\partial E}{\partial b} = (Y - d) = -(d - Y) \quad (13)$$

Весовые коэффициенты и смещения нейрона вычисляются по формулам:

$$w_i(t + 1) = w_i(t) - \alpha(d - Y) \cdot Y \cdot X_i \quad (14)$$

$$b(t + 1) = b(t) + \alpha(d - Y) \quad (15)$$

Расчеты, проведенные на предложенной нейронной модели в [4], в соответствии с таблицей 4 и показаны на рис. 2. На основании полученных зависимостей можно сказать, что между двумя зависимостями существуют расхождения, которые были оценены через среднеквадратичную ошибку нейронной модели.

Таблица 4.
Граничные значения ЧР и их интенсивность

n	0	0,25	0,5	1,5
Q	0	1200	7500	15000
Qn	0	300	3750	22500



Рис. 2. Результаты расчета по нейронной и эмпирической формулам

Проведенный расчет среднеквадратической ошибки нейронной модели E, приведен в таблице 5. Наибольшее значение E принимает в двух областях граничных параметров ($Q=1200$ пКл, $n=0,25$ шт / с и $Q=7500$ пКл, $n=0,5$ шт / с).

Для снижения существующих отклонений в расчетах, согласно выражениям (14 и 15) проводилось обучение нейронной сети. Результаты приведены на рис.3. Из рис.3 видно, что расчет по эмпирической зависимости совпал с обученной нейронной формулой. При этом значения E снизились в проблемных областях, таблица 5, позиция 9.

Выводы:

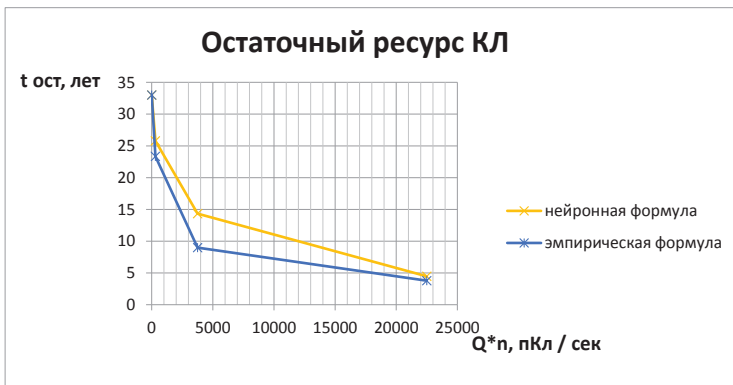
1. Рассмотрены виды представлений измеренных данных системой OWTS.
2. В качестве исходных выбраны Q – величина частичных разрядов и n – интенсивность частичных разрядов.

Таблица 5.

Расчетные параметры остаточного ресурса КЛ с БМИ и среднеквадратичная ошибка

1	Q_i , пКл	0	1200	7500	15000
2	n, шт. / с	0	0,25	0,5	1,5
3	$NET=\sum w_i X_i$	0	0,24666667	0,83333333	2
4	$OUT=1,1 \cdot e^{-net}$	1,1	0,85954123	0,47805803	0,14886881
5	$Q_i \cdot n$	0	300	3750	22500
6	топт, лет нейронная ф - ла	33	25,7862369	14,3417409	4,46606435
7	топт, лет эмпирич. ф - ла(1)	33	23,3345238	8,98146239	3,78535961
8	E	0	3,005448531	14,36629275	0,23167947
9	E(нейронная ф - ла)	0	0,037065984	0,052931255	0,23167947



Рис.3. Результаты расчета обученной модели

3. Проведен анализ результатов, рассчитанных по эмпирической формуле и нейронной модели, который показал большие расхождения в расчете остаточного ресурса

4. Произведено обучение нейронной сети, путем смещения нейрона и весовых коэффициентов на основании минимизации среднеквадратической ошибки нейронной сети.

Список использованной литературы:

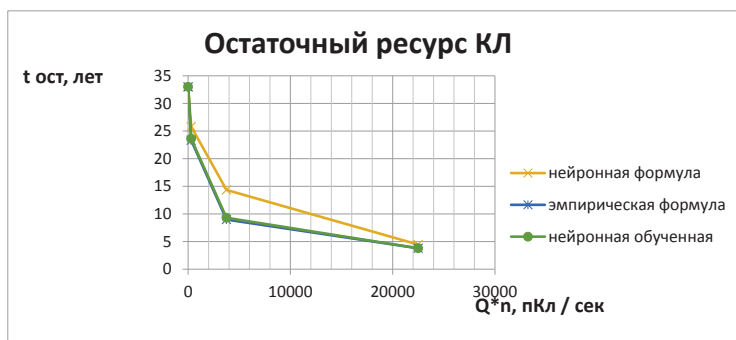
1. О.Г. Губаева, Ю.Н. Зацаринная, Д.Ф. Губаев, «Анализ опыта эксплуатации кабельных сетей напряжением 6 - 35 кВ с целью повышения эффективности работы объектов электрической системы», © ISSN 2070 - 4755. Труды Академэнерго, 2018, №2.

2. О.Г. Губаева, Д. Ф. Губаев, «Расчет переходных процессов в сетях 6 - 10 кВ, работающих с изолированной и компенсированной нейтралью при однофазном замыкании на землю», Приборостроение и автоматизированный электропривод в топливно - энергетическом комплексе и жилищно - коммунальном хозяйстве III Поволжская научно - практическая конференция 6 - 7 - декабря 2018 (Казань, 2019, 2 т., с. 281 - 282).

3. Загидуллина Г.Ф., Губаева О.Г. Диагностика кабельных линий // приборостроение и автоматизированный электропривод в топливно - энергетическом комплексе и жилищно - коммунальном хозяйстве. Казань: Казанский государственный энергетический университет, 2020. С. 240 - 241.

4. Кабельные линии с бумажной - масляной изоляцией. Контроль частичных разрядов // Новости электротехники. № 1(109), 2018

5. Силовые кабельные линии со спз - изоляцией. Локализация проблемных мест и прогнозирование остаточного ресурса // Новости электротехники. № 2(104), 2017

6. Гафаров Ф.М. Искусственные нейронные сети и приложения: учеб. пособие / Ф.М. Гафаров, А.Ф. Галимянов. – Казань: Изд - во Казан. ун - та, 2018. – 121 с

© Губаев Д.Ф., Губаева О.Г., Губаев Т.Д., 2023

УДК 614.84

Кожаяев Д.А.

студент 2 курса ОГУ,
г. Оренбург, РФ

Пархома К.И.

студент 2 курса ОГУ,
г. Оренбург, РФ

Русинов И.В.

студент 2 курса ОГУ,
г. Оренбург, РФ

Научный руководитель: Решетов С.Ю.

кандидат технических наук, доцент ОГУ
г. Оренбург, РФ

ОБЕСПЕЧЕНИЕ БЕЗОПАСНОСТИ ЭКСПЛУАТАЦИИ ВОЗДУХОСБОРНИКОВ РАБОТАЮЩИХ ПОД ИЗБЫТОЧНЫМ ДАВЛЕНИЕМ

Аннотация: В статье рассматриваются воздухоборники, работающие под избыточным давлением, обеспечение безопасности их эксплуатации

Ключевые слова: Воздухоборник, обеспечение безопасности

Любая система, работающая под избыточным давлением, несет в себе потенциальную опасность. Однако в современных реалиях множество отраслей требует наличия такого оборудования. Не всё оборудование, работающее под избыточным давлением, подлежит регистрации.

В нашем случае, мы рассматриваем безопасность воздухохоборников, которые работают под давлением свыше 0,07 Мпа и относятся к опасным промышленным объектам подлежащим регулированию ФЗ №116.[1].

Обеспечение безопасной работы воздухохоборников, работающих под избыточным давлением, включает в себя множество этапов, начиная с проектирования и заканчивая личной безопасностью персонала, работающего с ним.

Проектная часть, является немаловажной, поскольку является одним из ключевых этапов. Для обеспечения безопасности работы воздухохоборника необходимо его грамотное размещение, что в свою очередь, обеспечивает безопасность его осмотра, обслуживания и ремонта. Проектом должно быть предусмотрено в обязательном порядке:

- Запорно - регулирующая арматура;
- Приборы для измерения давления;
- Предохранительные клапана.

Проектная документация, разрабатывается исключительно организацией, специализирующейся на этом, с учетом всех законодательных, нормативных документов, а также технических регламентов, одним из которых является ТР ТС 032 / 2013 «О безопасности оборудования работающего под давлением» [2].

Для обеспечения безопасной работы воздухохоборников, работающих под давлением следует выделить основные причины возможных аварий. Таковыми могут быть:

- Износ стенок сосуда, их коррозия.
- Превышение разрешенного давления, по причине неисправности предохранительной арматуры.
- Дефекты сосуда.

Последствия таких аварий, могут причинить существенный ущерб как организации, так и персоналу.

Во избежание подобных ситуаций проводится техническое освидетельствование и диагностирование. согласно Приказу №536 от 15.12.2020 г. «Правила промышленной безопасности при использовании оборудования, работающего под избыточным давлением» [3].

В процессе эксплуатации объект подвергается:

- Техническому освидетельствованию до его запуска и периодически в процессе его работы. Возможно также внеочередное техническое освидетельствование.
- Техническому диагностированию.

Так же подвергается экспертизе промышленной безопасности, согласно статьи 7 ФЗ №116.

На основе результатов проведения технического освидетельствования и диагностирования, устанавливается срок и возможность его дальнейшей безопасной эксплуатации сосуда.

Создание безопасных условий труда, каждого отдельного трудящегося, так же является одной частей обеспечения безопасности при работе с воздухохоборниками, работающими

под избыточным давлением. Выполнение правил безопасности лежит на плечах каждого рабочего. Не выполнение требований, в зависимости от результата их несоблюдения, может повлечь за собой административное и уголовное, а также дисциплинарное наказание.

Соответственно, для поддержания должного уровня обеспечения безопасности, персонал должен своевременно проходить обучение, аттестацию и проверку знаний.

Список использованной литературы:

1. Технический регламент Таможенного союза ТР ТС 032 / 2013 "О безопасности оборудования, работающего под избыточным давлением" (с изменениями на 23 апреля 2021 года) (Электронный ресурс) <https://docs.cntd.ru/document/499031170?section=status>

2. Федеральный закон от 21 декабря 1997 года №116 «О промышленной безопасности опасных производственных объектов» (с изменениями на 29 декабря 2022 года) (Электронный ресурс) <https://docs.cntd.ru/document/9046058?section=text>

3. Приказ Ростехнадзора от 15.12.2020 №536. "Об утверждении федеральных норм и правил в области промышленной безопасности "Правила промышленной безопасности при использовании оборудования, работающего под избыточным давлением". Редакция от 15.12.2020. (Электронный ресурс) <https://docs.cntd.ru/document/573275722?section=text>

© Кожаев Д.А., Пархома К.И., Русинов И.В., 2023

УДК 62

Комов К.И.

Студент 2 курса МИИТ,
Г. Москва

Архипов А.О.

Студент 2 курса МИИТ,
Г. Москва, РФ

Научный руководитель: Якунчиков В.В.

доц., к.т.н., МИИТ
г. Москва, РФ

ПРОЦЕССЫ И ТЕХНОЛОГИИ ПРОИЗВОДСТВА, ИСПЫТАНИЯ И СЕРТИФИКАЦИИ КРАНОВ

Аннотация

В этой статье было рассмотрено процессы производства и какие испытания проходит кран. Что такое сертификация и зачем она нужна.

Ключевые слова

Кран, производства, соответствие, испытание, проектировка, эффективность, шлифование, фрезерование, процесс, коррозия, специфицирование.

Komov K.I.
2nd year student of MIIT,
Москва, РФ

Arkhipov A.O.
The 2nd year student of MIIT,
г.Москва, РФ

Supervisor: Yakunchikov V.V.,
Associate Professor, Candidate of Technical Sciences, MIIT
Moscow, Russia

PROCESSES AND TECHNOLOGIES OF PRODUCTION, TESTING AND CERTIFICATION OF CRANES

Abstract

In this article the production processes and what tests a crane undergoes have been considered. What is certification and why it is necessary.

Keywords

Crane, manufacturing, compliance, testing, design, efficiency, grinding, milling, process, corrosion, specification.

Краны являются важным элементом индустрии, строительства и производства. Они используются для перемещения тяжелых грузов с места на место и для подъема оборудования на высоту. Производство кранов - это детальный процесс, который требует высокой точности и качества. В этой статье мы рассмотрим процесс производства кранов, технологии, которые используются, и как они сертифицируются и испытываются.

В целом, производство кранов является сложным процессом, который требует высокой точности и качества. Кроме того, выбор материалов и компонентов также играет важную роль в создании качественных и безопасных кранов

Процесс производства кранов начинается с дизайна. Краны проектируются с учетом требований заказчика и соответствия нормам безопасности. Затем специалисты создают чертежи, которые служат основой для производства крана. После этого производственные процессы начинаются.

Сталь является наиболее распространенным материалом, используемым в производстве кранов. Она обладает высокой прочностью и долговечностью, что делает её идеальной для использования в тяжелых условиях. В то же время алюминий используется в более легких кранах, так как он имеет меньший вес и лучшие антикоррозионные свойства, чем сталь.

Один из наиболее важных этапов производства кранов — это процесс сварки. Краны должны быть достаточно прочными, чтобы выдерживать высокие нагрузки. Для этого используется сварка высокой точности. Сварочные работы выполняются квалифицированными сварщиками, которые имеют сертификаты на проведение сварочных работ. Использование современных технологий и инструментов, таких как сварочные роботы и компьютерные программы, играет важную роль в обеспечении эффективности и безопасности производства.

После сварки осуществляется процесс механической обработки деталей. Это включает в себя такие процессы, как точение, фрезерование и шлифование. Детали крана должны быть точными и гладкими, чтобы обеспечить оптимальную производительность.

Окраска и покрытие являются другими важными этапами производства кранов. Краска защищает кран от коррозии и обеспечивает эстетически приятный внешний вид. Для покрытия кранов используются различные материалы, включая порошковое покрытие, эмаль и лаки.

Кроме того, производство кранов также включает в себя изготовление различных деталей, таких как крюки, тросы и блоки. Эти детали также должны соответствовать высоким требованиям качества и безопасности.

Сборка крана - последний этап производства. В этом этапе детали крана собираются вместе.

В производстве кранов используются современные технологии и инструменты. Например, для сварки используются сварочные роботы, которые обеспечивают высокую точность и скорость работы. Кроме того, компьютерные программы используются для контроля качества и управления производственным процессом.

Производство кранов является отраслью, которая строго контролируется различными регулирующими организациями. Краны должны соответствовать множеству стандартов и требований безопасности, чтобы быть сертифицированными и продаваться на рынке. После успешного прохождения испытаний строительный кран получает следующие документы:



Рисунок 1 – Сертификат о соответствии

Сертификат соответствия - это официальный документ, удостоверяющий, что кран соответствует требованиям безопасности и качества, установленным законодательством и нормативными документами. Паспорт на кран - это документ, содержащий технические характеристики крана, его режимы работы, правила эксплуатации и обслуживания. Протоколы испытаний - это документы, содержащие результаты всех испытаний, проведенных на кране, включая испытания грузоподъемности, проверку работоспособности тормозных систем, испытания на прочность и другие. Декларация о соответствии - это документ, в котором изготовитель крана заявляет, что он выполняет требования стандартов и нормативных документов. Для этого используются различные тесты и проверки.

Один из тестов - тест на грузоподъемность. В этом тесте кран должен поднять максимальную допустимую нагрузку, чтобы убедиться, что он способен выдержать высокие нагрузки.

Еще один тест это тест на безопасность. В этом тесте проверяется, что все системы крана работают должным образом и что кран безопасен для использования. Также проводятся испытания на износ и надежность крана в условиях, максимально приближенных к реальным рабочим условиям. Кроме того, многие краны проходят испытания на взрывобезопасность и сопротивление атмосферным воздействиям. Эти испытания проводятся для того, чтобы гарантировать безопасность работы крана в условиях, где существует риск взрыва или коррозии. После прохождения испытаний, краны получают соответствующие сертификаты и маркировку, которые показывают, что они соответствуют определенным стандартам и требованиям. Эти маркировки обычно указывают максимальную грузоподъемность крана, его скорость подъема и опускания, а также максимальный рабочий радиус. После прохождения всех тестов кран сертифицируется и может быть отправлен на склад для последующей продажи.

В заключение, производство кранов - это сложный процесс, который требует высокой точности и качества. Современные технологии и инструменты, такие как сварочные роботы и компьютерные программы, играют важную роль в этом процессе. Краны сертифицируются и испытываются, чтобы гарантировать их безопасность и соответствие стандартам. В целом, производство кранов является важной отраслью, которая обеспечивает безопасность и эффективность работы во многих отраслях промышленности и строительства. В производстве кранов используются различные материалы, такие как сталь, алюминий, медь и другие. Выбор материалов зависит от конкретных требований крана, таких как его грузоподъемность, рабочая среда и другие факторы.

Список использованной литературы:

1. Александр Кирнев: Строительные краны и грузоподъемные механизмы М.П.Александров, Л.Н.Колобов, Н.А.Лобов и др.: - Грузоподъемные машины: Учебник для вузов. - М.: Машиностроение, 1986
2. Л.А.Невзоров, Ю.И.Гудков, М.Д.Полосин: Устройство и эксплуатация грузоподъемных кранов, 7 - е изд., ИЦ «Академия», 2010, Пи Машины Pi Makina - Pi Makina
3. Техническая документация кранов (stroy - technics.ru) П. З. Петухов, Г. П. Ксюнин, Л. Г. Серлин «Специальные краны»

4. Форма паспорта стреловых кранов - бланки, образцы в галерее (dogovor - obrazets.ru)

© Комов К.И., Архипов А.О., 2023

УДК 621.316

Легких Д.А.

Магистрант 1 курса КГУ

г. Курган, РФ

Головки В.С.

Магистрант 1 курса ЮГУ

г. Ханты - Мансийск, РФ

ПРЕОБРАЗОВАТЕЛИ НАПРЯЖЕНИЯ

Аннотация

Рассмотрены несколько преобразователей напряжения. Проведен анализ устройства и работы. Обозначены новшества в производстве преобразователей.

Ключевые слова

Энергетика, энергопотребление, преобразователи напряжения.

Мысль о внедрении автокоммутирующихся преобразователей для статической компенсации в течение долгого времени обговаривалась перед изобретением в 70 - х годах 20 века первого тиристорного устройства со специальной схемой для увеличения скорости коммутации. При содействии других отраслей стал открыт ряд полупроводниковых устройств с максимальным обратным напряжением и управляемым закрыванием. В начальных, опытных образцах статических компенсаторов STATCOM, основанных на преобразователях напряжения, применяли запираемые тиристоры GTO. На рисунке 10 представлена векторная диаграмма работы преобразователя напряжения.



Рисунок 10 – Принцип работы преобразователя напряжения

Фаза и амплитуда тока могут регулироваться корректировкой V_{VCS} . Для напряжения системы V_N изменяют напряжение преобразователя V_{VCS} , чтобы получить ток I_N , который может находиться в зоне «максимальный ток преобразователя». Если не учитывать потери, то можно полагать, что I опережает или отстаёт от V на 90° . То есть, максимальный ток при

опережении или отставании по фазе симметричен. В большом промежутке вариации напряжения в системе ток может не меняться. На рис. 11 сопоставляются ВАР STATCOM и статические конденсаторные установки.



Рисунок 11 – ВАР тиристорного КРМ и КРМ на преобразователе напряжения

В условиях НН STATCOM может предоставить больше мощности, чем СКРМ, а в случае перенапряжения максимум мощности на его выводах будет наоборот ниже.

Усовершенствование преобразователей напряжения производилось для следующих целей: улучшение контроля функционирования сети в случае просадки напряжения, повышение скорости реагирования фликеров, повышение компактности и, вместе с тем, пригодности к перемещению конструкций. На сегодняшний день существует большое количество технических решений, основанных на концепции мультипреобразования, многоуровневых или высоковольтных ШИМ (широко - импульсно модулируемых) - преобразователях. Число тиристоров, соединяемых последовательно, в первых образцах преобразователей было ограничено, так как обеспечение равномерного распределения напряжений между ними не представлялось возможным. В связи с этим мощность одиночного преобразователя на выводах была низкой. Большие потери при коммутации, в том числе, мешали эффективному использованию ШИМ для получения синусоидального тока. Ограничения были сняты совокупным применением нескольких преобразователей при подавлении гармоник с магнитными цепями.

Позже были созданы полупроводниковые устройства с усовершенствованной коммутационной способностью. С применением коммутируемых по затвору запираемых тиристоров (IGCT) были сконструированы мощные преобразователи с мощностным номиналом до 10 МВА.

Дальнейшее расширение выбора высокомоощных полупроводников и эффективных систем управления сегодня помогают решать задачи, связанные с высокоскоростным срабатыванием высоковольтных вентилях. Системы трансформации, появившиеся в наше время, имеют модульную структуру и генерируют на выходе близкое к синусоидальному и при этом с большим числом уровней напряжения.

Список использованной литературы:

1. Федоров А.А., Каменева В.В. Основы электроснабжения промышленных предприятий: Учебник для вузов. – М.: Энергоатомиздат, 1984. – 472с.
2. Коновалова Л.А., Рожкова Л.Д. Электроснабжение промышленных предприятий и установок. – М.: Энергоатомиздат, 1989. – 528с.

© Легких Д.А., Головки В.С., 2023

УДК 62

Махманазаров С.Н.

студент

2 курс, факультет «Нефтегазовое дело»

Тюменский индустриальный университет

Россия, г. Тюмень

Ахмедов С.А.

студент

2 курс, факультет «Нефтегазовое дело»

Тюменский индустриальный университет

Россия, г. Тюмень

Белусов Д.О.

студент

2 курс, факультет «Нефтегазовое дело»

Тюменский индустриальный университет

Россия, г. Тюмень

ПРОБЛЕМЫ, СВЯЗАННЫЕ С КАЧЕСТВЕННЫМ ОПУСКАНИЕМ ОБСАДНОЙ КОЛОННЫ

Аннотация: В статье автор пытается определить основные проблемы качественного спуска обсадной колонны в Баженовской свите.

Abstract: The author of the article attempts to identify the main problems of high - quality descent of the casing string in the Bazhenov formation.

Ключевые слова: осложнение, бурение, порода, скважин.

Key Words: complication, drilling, rock, well.

Закачивание скважин — одна из важных операций при строительстве скважин, от качества выполнения которой зависит в конечном итоге продолжительная безаварийная работа скважины. Закачивание скважин включает в себя ее крепление: спуск и цементирование обсадных колонн (ОК). Однако не во всех случаях технологические операции по спуску обсадных колонн проходят без осложнений. Основным осложнением при спуске обсадных колонн является ее непроходимость по стволу скважины и как результат ее недоспуск. Успешный спуск обсадных колонн в скважину возможен при правильной подготовке как самих обсадных труб и технологической оснастки, так и готовностью буровой установки и оборудования, инструмента и ствола скважины. Важно

так же соблюдать соответствие выбранной технологии спуска, а также свойств буровой промывочной жидкости геологическим условиям бурения в частности в отношении устойчивости пород, слагающих ствол скважины.

Общетехнологическим мероприятием по предотвращению аварий при спуске ОК является проработка мест сужения (по данным кавернометра) со скоростью 20–50 м / ч. На этом этапе обычно к буровой промывочной жидкости добавляют нефть или другие смазывающие (антиприхватные) добавки, снижающие липкость глинистой корки. При промывке перед спуском ОК параметры промывочной жидкости тщательно контролируют и доводят до регламентируемых для данной скважины значений. После промывки и проработки скважины ее ствол шаблонируется шаблоном из трехчетырех обсадных труб, который на бурильной колонне (БК) спускается в скважину. В случае недохождения шаблона до забоя и возникновении затяжки или посадок свыше 10 % от собственного веса производят повторную проработку интервалов посадок и затяжек. По окончании шаблонирования скважину промывают, длительность промывки — один - два цикла циркуляции.

Это осложнение, связанное с особенностью залегания пород в верхнеюрских отложениях в Георгиевской, Баженовской, Абалакской и Васюганской свитах (рисунок 1).

СИСТЕМА (период)		ОТДЕЛ (эпоха)		ЯРУС (bed)	ПОДЪЯРУС	НАДГОРИЗОНТ	ГОРИЗОНТ	СВИТА						ИНДЕКС СЕЙСМИЧЕСКИХ ГРАНИЦ	СЕЙСМО-КОМПЛЕКС	СЕЙСМО-ФОРМАЦИЯ	ГЛУБИНА, М	НЕФТЕГАЗО-НОСНОСТЬ	
ЮРСКАЯ, J	ЮРСКАЯ, J	ЮРСКАЯ, J	ЮРСКАЯ, J					ФРОЛОВСКАЯ НГО	СРЕДНЕВСКАЯ НГО	УНИЦЫБОВСКАЯ НГО	ВАСЮГАНСКАЯ НГО	ДАВУГАНСКАЯ НГО	БАЖЕНОВСКАЯ						ГЕОРГИЕВСКАЯ
ЮРСКАЯ, J	ВЕРХНИЙ J ₁	ВОЛКОВИИ	J ₁	Ю ₁	В	Н	БАЖЕНОВСКИИ	БАЖЕНОВСКАЯ						Ю ₁ ^с	ПОЛУДИНСКИИ	СРЕДНЯЯ	2550	Ю ₁	
								ГЕОРГИЕВСКАЯ											
								ВАСЮГАНСКИИ											
								АВАЛАНСКАЯ											
								ВАСЮГАНСКАЯ											
								АВАЛАНСКАЯ											
	СРЕДНИИ J ₂	БАТОВИИ	J ₂	Ю ₂	В	Н	ЗАВОДОУКОВСКИИ	ТЮМЕНСКАЯ						Т ₁	ЗАВОДОУКОВСКИИ	ВЕРХНЯЯ	2800	Ю _{2,3}	
								МАЛЬШЕВСКИИ											
								ЛЕОНТЬЕВСКИИ											
								ВЫМСКИИ											
								ЛАНДИНСКИИ											
								ДАВУГАНСКИИ											
НИЖНИИ J ₃	ТОАРСКИИ	J ₃	Ю ₃	В	Н	ДАВУГАНСКИИ	ТЮМЕНСКАЯ						Т ₂	ЗАВОДОУКОВСКИИ	НИЖНЯЯ	3000	Ю _{3,4}		
							ШЕРШАНСКАЯ												
							ГОРЧАЯ												
							КОЛУМБИИ												
							ГОРЧАЯ												
							ШЕРШАНСКАЯ												
НИЖНИИ J ₄	ПЛЯНСКИИ	J ₄	Ю ₄	В	Н	ДАВУГАНСКИИ	ТЮМЕНСКАЯ						Т ₂	ЗАВОДОУКОВСКИИ	БАЗАЛЬНАЯ	3100	Ю _{4,5}		
							ШЕРШАНСКАЯ												
							ГОРЧАЯ												
							КОЛУМБИИ												
							ГОРЧАЯ												
							ШЕРШАНСКАЯ												

Рис. 1. Формационно - стратиграфический разрез Юрских отложений Ханты - Мансийского и Томского Приобья

Осложнение в виде осыпей и обвалов неустойчивых пород от Баженовской свиты и ниже до ЮС1–2 возникает при разбурировании их с зенитным углом более 50 градусов. В результате при спускоподъемных операциях возникают затяжки и посадки, обсадная колонна не доходит до проектной глубины 60–100 м, происходит остановка обсадной колонны с последующим ее прихватом.

Основной причиной нарушения устойчивости глинистых пород является большое количество глинистых минералов, набухающих под воздействием буровых промывочных жидкостей на водной основе. В составе пород Баженовской свиты выделяют четыре

основных класса пород: силициты, аргиллиты, карбонаты и микситы (таблица 1, 2). Наибольшее содержание составляют микситы.

Таблица 1. Минералогический состав пород Баженовской свиты

Минералы	Среднее содержание, %
Кремнистые минералы (кварц, халцедон)	37
Глинистые минералы (диоктаэдрическая слюда, смектит и иллит / смектит, хлорит, каолинит)	22
Карбонаты (кальцит, доломит, родохрозит)	14
Полевые шпаты	8
Сульфиды (пирит)	6
Фосфаты (апатит)	1
Сульфаты (барит)	<1

Таблица 2. Состав пород Баженовской свиты

Породы	Среднее содержание, %
Силициты	19,9
Силициты	8,1
Силициты керогеновые	11,9
Аргиллиты	0,5
Аргиллиты кремнистые	0,5
Карбонаты	9,8
Карбонаты	8,8
Карбонаты керогеновые	1,0
Микситы	69,7

Конторович А. Э. и др. определяют микситы как класс пород, в которых содержание ни одного из минералов (групп минералов) и минералоидов (кероген) не достигает 50 %. Из диаграммы (рисунок 2) видно, что наибольшее процентное содержание в баженовской свите составляют кероген - кремнистые, кероген - глинисто - кремнистые, кероген - глинисто - кремнистые, кремнисто - глинистые породы. Микситы и керогеновые силициты, в совокупности составляют около 90 %.



Рис. 2. Состав микситов Баженовской свиты

В породах Баженовской свиты 15 % составляют глинистые минералы — слюды мусковитового типа 2М1 и около 7 % смешано - слоистые минералы ряда иллит - смектит, до 2 % содержание каолинита и хлорита, 12 % составляет альбит. Именно глинистые минералы, по нашему мнению, и определяют неустойчивость ствола.

Разбуривание пород верхней юры осложнено высокими пластовыми давлениями и температурами (80÷110 0С); сложным строением переслаивающихся между собой карбонатных, глинистых, керогенных и кремнистых пород; наличием субгори - зонтальной и субвертикальной трещиноватости.

При разбуривании верхнеюрских отложений в результате осмотического проникновения фильтрата промывочной жидкости в пласт происходит набухание глинистых пород их лавинообразное обрушение и заполнение ствола скважины плитчатыми кусками аргиллитов и глинистых сланцев. Кроме того, разрушение приствольной зоны скважины происходит из - за разгрузки горного давления, в результате чего находящиеся под действием аномально высокого порового давления (АВПД) породы разваливаются. Поэтому для предотвращения таких осложнений необходимо контролировать пластовое давление и подбирать соответствующие по плотности и ингибирующей способности буровые растворы, а также время воздействия раствора на пласт. Очень важно так же, применение смазывающих добавок в составе промывочной жидкости, облегчающих прохождение колонны по стволу при спуске и уменьшающих липкость и прихват опасность глинистой корочки. Следует контролировать формирующуюся глинистую корку, она должна быть тонкой и прочной.

Хождение колонны по стволу при спуске и уменьшающих липкость и прихват опасность глинистой корочки. Следует контролировать формирующуюся глинистую корку, она должна быть тонкой и прочной.

Литература:

1. Конторович А. Э., Ян П. А., Замирайлова А. Г., Костырева Е. А., Эдер В. Г. Классификация пород баженовской свиты / Гео - логия и геофизика // Том 57, № 11, 2016.— С. 2034–2043.

2. Овчинников В. П., Овчинников П. В., Герасимов Д. С., Рожкова О. В., Полищук С.Г / Геолого - технические особенности за - легания баженовских отложений месторождений западной сибери и оптимизация свойств буровой промывочной жид - кости для их вскрытия Известия высших учебных заведений. Нефть и газ. 2018. № 3. С. 54–63

3. «Правила безопасности в нефтяной и газовой промышленности». Серия 08. Выпуск 19.— М.: Закрытое акционерное обще - ство «Научно - технический центр исследований проблем промышленной безопасности», 2013.— 288 с.

4. В. П. Овчинников, В. Г. Кузнецов, О. В. Нагарев, Т. А. Ованесянц. Заканчивание скважин: Учебное пособие для вузов. Изда - тельско - полиграфический центр «Экспресс».— Тюмень, 2008–346 с.

5. Шенбергер В. М. Проектирование профилей направленно направленных, искривленных пологих и горизонтальных скважин и расчетом усилий на буровом крюке / Кулябин Г. А., Долгов В. Г., Фролов А. А., Овчинников В. П.— Тюмень: ТюМИИ, 2003.— 85 с.

© Махманазаров С.Н., Ахмедов С.А., Белоусов Д.О., 2023

Мордовец В.С.

магистрант 1 курса НГТУ,

г. Новосибирск, РФ

Научный руководитель: Рахимьянов К.Х.

к.т.н., доцент НГТУ,

г. Новосибирск, РФ

ОЦЕНКА ИЗНОСА ЭЛЕКТРОДА - ИНСТРУМЕНТА ПРИ ЭЛЕКТРОЭРОЗИОННОЙ ПРОШИВКЕ ОТВЕРСТИЙ МАЛОГО ДИАМЕТРА

Аннотация

Рассмотрен процесс электроэрозионной прошивки отверстий различных диаметров и глубин в деталях из титанового сплава ВТ8. Определена зависимость износа электрода - инструмента от глубин 50, 100, 150 мм и диаметров отверстий 0,5; 1,0; 1,5 мм.

Ключевые слова

Электроэрозионная прошивка, электрод - инструмент, глубокие отверстия малого диаметра, износ инструмента.

Mordovets V.S.

1st - year master's student of NSTU,

Novosibirsk, Russia

Rakhimyanov K.H.

c.t.s., pssociate professor of NSTU,

Novosibirsk, Russia

EVALUATION OF THE WEAR OF THE ELECTRODE - TOOL DURING ELECTROEROSIVE STITCHING OF SMALL DIAMETER HOLES

Annotation

The process of electroerosive stitching of holes of various diameters and depths in parts made of titanium alloy VT8 is considered. The dependence of tool electrode wear on depths of 50, 100, 150 mm and hole diameters of 0.5, 1.0, 1.5 mm is determined.

Keywords

Electroerosive stitching, electrode - tool, deep holes of small diameter, tool wear.

Электроэрозионный метод обработки нашел свое применение в современном производстве при получении отверстий малого диаметра в деталях из труднообрабатываемых материалов. Это обусловлено тем, что обрабатываемость материала в данном случае будет определяться его теплофизическими, а не механическими свойствами. Кроме того, получение отверстий диаметрами от 0,3 мм при значительных глубинах лезвийными методами невозможно [1, с. 58].

В качестве обрабатываемой детали были использованы заготовки цилиндрической формы диаметром 24 мм и длинами 50, 100 и 150 мм из титанового сплава марки ВТ8. Выбор данного материала связан с тем, что титан и его сплавы нашли широкое применение во многих отраслях промышленности, таких как самолето-, ракетостроение, а также при изготовлении деталей топливной аппаратуры, которые характеризуются наличием отверстий малого диаметра.

Принцип электроэрозионной прошивки заключается в прожигании отверстия вращающимся электродом - инструментом. При подведении напряжения к электродам в межэлектродном промежутке происходят краткосрочные импульсы, в результате чего происходит удаление электродом - инструментом поверхностных слоев материала обрабатываемой детали. Через полый электрод - инструмент к месту прожига подается технологическая жидкость, с помощью которой происходит прочистка межэлектродного зазора и охлаждение рабочей зоны [2, с. 44].

Для проведения экспериментальных исследований в качестве технологического оборудования был выбран электроэрозионный станок модели SD - 430М.

Для прошивки отверстий были выбраны режимы обработки, рекомендуемые заводом - изготовителем данного технологического оборудования (см. табл. 1).

Таблица 1 – режимы обработки

Диаметр электрода, мм	Время импульса, мкс	Время паузы, мкс	Регулятор мощности	Сила тока, А	Напряжение обработки, В
0,5	21	21	3	5	60
1,0	38	26	5	6	60
1,5	50	28	6	12	60

Источник: разработано автором

При проведении эксперимента обработка осуществлялась электродами диаметрами 0,5; 1,0; 1,5 мм на глубины 50, 100, 150 мм.

При проведении исследований было установлено, что с увеличением глубины обработки (50, 100 и 150 мм) при одних и тех же диаметрах происходит значительное увеличение износа электрода - инструмента (см. табл. 2). Вероятно это связано с тем, что затрудняется вывод шлама из зоны обработки, а также увеличивается износ торцевой (рабочей) и боковой поверхностей инструмента, что придает ему конусную форму [3, с. 63].

Таблица 2 – износ электрода - инструмента

Диаметр отверстия, мм	Глубина обработки, мм	Расход электрода инструмента, мм	Объем удаленного материала, мм ³
0,5	50	40,6	9,81
	100	138,8	19,63
	150	161,4	29,44

1,0	50	25,2	39,25
	100	52	78,5
	150	90,6	117,75
1,5	50	23,4	88,31
	100	52,6	176,63
	150	75,4	264,94

Источник: разработано автором

На основе полученных данных были выведены графические зависимости износа электрода - инструмента от объема удаленного материала (рисунок 1).



Рисунок 1. Зависимость износа электрода - инструмента от объема удаленного материала, I – диаметр электрода 0,5 мм; II - диаметр электрода 1,0 мм; III - диаметр электрода 1,5 мм; 1 – глубина обработки 50 мм, 2 – глубина обработки 100 мм, 3 – глубина обработки 150 мм

Источник: разработано автором

Анализируя представленные кривые, можно сделать вывод о том, что при увеличении глубины обработки износ электрода - инструмента увеличивается нелинейно, из-за увеличения площади контакта его боковой поверхности. При этом боковая поверхность электрода - инструмента подвержена поверхностному разрушению. В результате этого на ней происходит налипание продуктов эрозии, что затрудняет их эвакуацию зоны обработки и приводит к возникновению холостых разрядов и снижению производительности процесса.

При увеличении диаметра отверстия износ электрода - инструмента снижается. Вероятно, это связано с тем, что при увеличении диаметра электрода - инструмента толщина стенки и площадь его рабочей поверхности увеличивается, а также снижаются удельная электрическая мощность в межэлектродном зазоре (мощность на единицу обрабатываемой поверхности) и термическая нагрузка на электрод - инструмент.

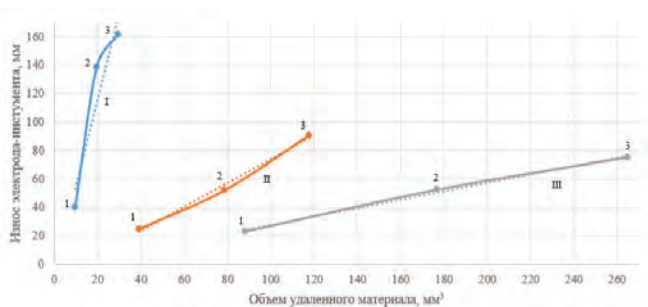
Таким образом, можно сделать вывод о том, что износ электрода - инструмента определяется не только электроэрозионными процессами, но и глубиной и диаметром обрабатываемого отверстия.

Литература:

1. Левинсон Е.М., Лев В.С. Электроэрозионная обработка металлов. Л.: Лениздат, 1972. 328 с.
2. Фатеев Н.К. Технология электроэрозионной обработки. М.: Машиностроение, 1980. 184 с.
3. Моргунов, А. П. Исследование износа электрод - инструмента при электроэрозионной обработке титанового сплава // Омский науч. вестник. – 2009. – 176 с.

© Мордовец В.С., 2023

УДК 658.5

Шипошин Д.Д.

студент 1 курса магистратуры ГУАП,
г. Санкт - Петербург, Россия,

АНАЛИЗ ПРЕДПРИЯТИЙ АВИАПРОМЫШЛЕННОЙ ОТРАСЛИ В ПРОЦЕССЕ ВНЕДРЕНИЯ ERP - СИСТЕМЫ

Аннотация

В данной статье осуществляется анализ и оценка текущей ситуации на предприятиях авиапромышленной отрасли. Проводится бальный SWOT - анализ авиапромышленной отрасли, целью которого является выявление её слабых и сильных сторон, а также выявляются возможности для дальнейшего её развития с помощью ERP - систем и анализируются наиболее вероятные угрозы.

Ключевые слова

Авиапромышленность, ERP - система, SWOT - анализ, предприятие, планирование, производство.

Введение

На сегодняшний день роль информационных ресурсов имеет высокую степень значимости в нашей жизни, так как они активно внедряются во все аспекты нашего бытия, и в особенности на различные предприятия и организации. Связано это с большими и неоспоримыми преимуществами, которые становятся доступны благодаря автоматизация процессов. С помощью информационных систем облегчается работа сотрудников, повышается скорость обработки, анализов, отчетности, повышение конкурентоспособности предприятий, да и к тому же не нужно постоянно освобождать физические места для того, чтобы размещать там целую гору различных документов.

Что же касается авиационной промышленности, то в Российской Федерации эта отрасль является одной из самых крупнейших, а на мировом рынке и вовсе занимает лидирующие позиции. Разумеется, такой успех не обошелся бы без внедрения информационных технологий, которые обязательно нужны на предприятиях, соответствуя современным требованиям.

Таким образом, целью написания данной статьи является проведение анализа предприятий авиапромышленной отрасли в целях дальнейшего внедрения на них ERP - систем.

Актуальностью данной работы является то, что благодаря автоматизации процессов предприятие авиапромышленности становится эффективнее, что положительно сказывается на её деятельности, повышается конкурентоспособность и производительность за счет внедрений современных информационных технологий.

По анализу итогов 2022 года и началу 2023 года авиапромышленность имеет как положительную динамику, так и отрицательную. Отрицательная сторона заключается в санкциях Евросоюза, из - за которых Россия больше не имела возможности использовать европейские самолеты, получать и отправлять различные поставки (куда входили важные комплектующие), иметь техобслуживание и страхование всех бортов, а уже сданные в лизинг самолеты по старым контрактам должны были быть возвращены лизингодателю. С положительной стороны, отечественные производства расширились, рабочих мест и самой работы стало больше, в результате чего кол - во произведенной техники увеличилось. Новых контрактов и государственных проектов тоже стало намного больше, особенно в 2023 году большой упор был сделан на производство БПЛА.

Согласно последним данным Росстата, объемы промышленного производства, куда также входит авиапромышленность, в марте 2023 года выросли по сравнению с аналогичным периодом 2022 года на (+)1,2 %. По сравнению с февралем 2023 года зафиксирован рост на (+)13,4 %. За I квартал 2023 года индекс промышленного производства снизился по сравнению с январем - мартом 2022 года на (-)0,9 %.



Рисунок 1 – Индекс промышленного производства в % к среднемесячному значению 2020 года

С целью выявления текущей ситуации на предприятиях авиапромышленной отрасли проведем бальный SWOT - анализ, который приведен ниже.

Таблица 1 – SWOT - анализ предприятий авиапромышленной отрасли

Показатель	Значимость	Оценка	Взвешенная оценка в баллах	Доля
Сильные стороны				
1. Одна из ведущих отраслей в России	5	5	25	0,24
2. Широкий спектр продукции	5	5	25	0,24
3. Большое количество производственных центров по всей России	4	4	16	0,16
4. Широкое использование различных технологий и способов производства продукции	4	4	16	0,16
5. Государственная поддержка	5	4	20	0,20
Всего			102	1
Слабые стороны				
1. Зависимость от иностранных комплектующих / оборудования	2	3	6	0,14
2. Относительно высокая себестоимость продукции	4	4	16	0,37
3. Высокая степень изнашиваемости	3	3	9	0,21
4. Уступает по качеству иностранным аналогам	3	4	12	0,28
Всего			43	1
Возможности				
1. Инвестиции в новые и улучшенные технологии	4	4	16	0,22
2. Расширение производства	5	4	20	0,27
3. Взаимодействие с другими отраслями	4	3	12	0,16
4. Аутсорсинг частей производства	2	3	6	0,08
5. Подключение к военной сфере	5	4	20	0,27
Всего			74	1
Угрозы				
1. Санкции	4	5	20	0,34
2. Сокращение сотрудников (низкая заработная плата)	4	4	16	0,28
3. Повышение требований к производству	3	2	6	0,10
4. Потеря лицензии на использование необходимого ПО	4	4	16	0,28
Всего			58	1

Результаты

На основании анализа авиапромышленного производства и проведенного SWOT - анализа можно сделать вывод, что отрасль, несмотря на определенные трудности, связанные с санкциями, планомерно развивается. Однако ей по - прежнему необходима дальнейшая модернизация с целью повышения производительности и конкурентоспособности предприятий. Повысить производительность и конкурентоспособность авиапромышленных предприятий, а также адаптироваться к новым условия рынка позволят ERP - системы.

Заключение

В статье представлен график индекса промышленного производства с начала 2021 года по март 2023 года и проведен бальный SWOT - анализ авиапромышленного производства. Согласно проведенному анализу можно прийти к выводу, что несмотря на трудности, связанные с санкциями, авиапромышленность по - прежнему на плаву и активно развивается внутри страны, а благодаря ERP - системам будет повышена производительность и конкурентоспособность предприятий.

Список использованной литературы

1. Росстат: Динамика промышленного производства в марте 2023 года: URL: <https://rosstat.gov.ru/folder/313/document/204647> (дата обращения: 12.05.2023)
2. Издательская группа «Дело и сервис»: SWOT - анализ: существующие методики и пути их совершенствования, URL: [https://dis.ru/library/531/33560/#:~:text=Классический % 20SWOT - анализ % 20предполагает % 20определение,не % 20обладают % 20высокой % 20практической % 20значимостью](https://dis.ru/library/531/33560/#:~:text=Классический%20SWOT-анализ%20предполагает%20определение,не%20обладают%20высокой%20практической%20значимостью) (дата обращения: 10.03.2023)
3. vc.ru: SWOT - анализ: три вида и полный гайд с примерами, URL: <https://vc.ru/marketing/501028-swot-analiz-tri-vida-i-polnyy-gayd-s-primerami> (дата обращения: 10.03.2023)

© Шипошин Д.Д., 2023

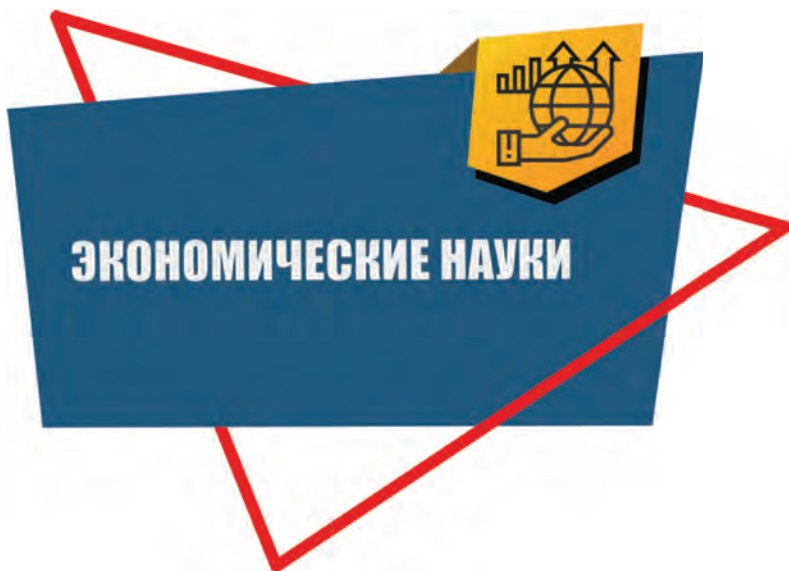

ПРОИЗВОДСТВЕННЫЕ МОЩНОСТИ В СФЕРЕ МИКРОЭЛЕКТРОНИКИ РОССИИ

Аннотация:

Статья посвящена исследованию проблемы нехватки в микроэлектронике России производственных мощностей. Составлена таблица крупнейших на данный момент предприятий электронной промышленности. Проанализирована информация по производственным мощностям микро и радиоэлектроники СССР и Российской Федерации. Изучены данные, начиная с 1960 г. Также поведён анализ предприятий, занимающихся производством микроэлектронной промышленности, до и после введения санкций.

Ключевые слова:

Производственная мощность, микроэлектроника, импортозамещение

В связи со сложившейся нестабильной ситуацией между Россией и западными странами, и введения санкций против России, возникла проблема импортозамещения. Одним из важнейших аспектов данной проблемы является импортозамещение микроэлектронной промышленности. Ведь микроэлектроника является одной из ключевых отраслей современной экономики, играющей важную роль в развитии многих других отраслей, таких как информационные технологии, медицина и транспорт. Также она является основой для создания передовых инновационных технологий, определяющих конкурентоспособность современного общества. Российская микроэлектроника имеет потенциал для развития, однако она сталкивается с проблемой нехватки производственных мощностей, что ограничивает ее возможности для конкуренции даже на внутреннем рынке. Поэтому первой стадией развития микроэлектроники должно быть увеличение производственных мощностей. Так как до недавнего времени российские предприятия пользовались исключительно иностранными мощностями. И теперь Россия стоит перед проблемой – где, как, и с помощью чего производить микроэлектронную продукцию.

Мы провели ретроспективный анализ производственных мощностей СССР. По состоянию на 1 июля 1960 г. радиоэлектронику СССР представляли 246 заводов, подчинённых совнархозам административных и экономических районов, 34 опытных заводов и 60 научно - исследовательских институтов с общим числом работающих 750 тыс. человек. Общий объём валовой продукции составил 32 млрд. руб. В Советском Союзе разработка микросхем началась немного позже, по сравнению с США. Но серийное производство было запущено практически одновременно, в 1962 г. [5]

Изначально Госкомитет по радиоэлектронике (ГКРЭ) был ответственен за работы по созданию и внедрению в серийное производство систем радиолокации, военной связи, радиометрических и дозиметрических приборов и систем управления реактивным вооружением. Но со временем круг научно технических и производственных задач начал

расширяться. К ним были добавлены: разработка и внедрение в серийное производство микромодулей и микросхем для ЭВМ, радиодеталей и радиокомпонентов, полупроводниковых приборов, кварцевых резонаторов и т.д. [6]

В 1970–1980 - х годах Советский союз занимал второе место в мире по производству микроэлектроники и даже, в начале, 90 - х поставлял простейшую электронику в Китай. В свое время СССР добился достаточно серьезных достижений в создании компьютерной техники и процессоров «Эльбрус», которые тогда были лучше западных аналогов. Также следует отметить, что электронная промышленность СССР обеспечивала не только военный сектор, но и гражданский. [2]

По причине распада Советского Союза, Россия лишилась значительной части заводов и институтов, занимающихся электронной промышленностью. Часть этих предприятий просто прекратили работу, а часть оказалась в соседних странах, образовавшихся из СССР. Так, например, минский «Интеграл» - ведущий советский завод по производству микросхем – остался в независимой Белоруссии. В подобном положении оказались рижская «Альфа», Харьковский радиозавод и ташкентский «Фотон». И после 1991 года началось так называемое формирование не экономики промышленного производства, а «экономики услуг», в основе которой лежало – не производство собственной элементной базы и радиоэлектронного оборудования на его основе, а оказание услуг по продаже и использованию такого оборудования и оказание услуг на его основе. [7]

В результате вышеперечисленных факторов Россия практически лишилась крупных предприятий, обеспечивающих массовое производство как отечественной бытовой электроники и персональных компьютеров, так и отечественной электронной компонентной базы, необходимой для их производства. Значительно снизилось использование заводов микроэлектроники имеющихся на тот момент в стране, и со временем оборудование этих заводов сильно устарело по сравнению с оборудованием других стран и весьма отстало в технологичности и производительности. [2]

Мы собрали информацию и изучили производственные мощности микроэлектроники России на текущий момент. До 22 февраля 2022 года большинство Российских компаний таких как: АО «ПКК Миландр», АО «МЦСТ», АО «Микрон», АО «Байкал Электроникс», АО НПЦ «ЭЛВИС», АО НТЦ «Модуль», ООО «НМ - Тех», занимающихся производством микроэлектроники заказывали продукцию на тайваньском заводе TSMC. Но после введения санкций с весны 2022 года, TSMC перестал заключать новые контракты с отечественными предприятиями, а уже произведенную продукцию перестал отгружать. Иными словами, Россия оказалась в полной изоляции от зарубежных мощностей. [3]

На основе данных, найденных в официальных источниках, мы составили характеристики самых крупных на сегодняшний день предприятий России (табл. 1).

Таблица 1
**Самые крупные предприятия России
по производству микроэлектронной продукции на данный момент**

Компания	Местоположение	Техпроцесс	Производительность пластин в месяц
АО «ПКК Миландр»	Зеленоград	110 - 40	41500
АО «Микрон»	Зеленоград	65 - 28	3000
АО НПЦ «ЭЛВИС»	Зеленоград	250 - 16	4000

ООО «НМ - Тех»	Зеленоград	250 - 110	20000
АО «МЦСТ»	Москва	-	-
АО «Байкал Электроникс»	Красногорский район МО	-	-

Сейчас российские предприятия ищут возможность переброса производства на немногие российские мощности. А также ведутся переговоры по созданию совместных предприятий с Ростелекомом. Так же в 2021 году на месте бывших двух старых корпусов «Ангстрема», построенных ещё в 1970 - х годах, началось строительство нового завода, по производству микроэлектронной продукции который будет в 3,5 раз большим по площади. [1]

Правительство Российской Федерации тоже не остаётся безучастным. Оно разрабатывает программу по масштабному финансированию микроэлектронной промышленности и дизайн - центров микроэлектроники. Общий размер финансирования проекта оценивается в 3,19 трлн. руб. По мнению разработчиков, к 2030 году Россия будет способна наладить серийный выпуск схем по техпроцессу 28 нм. [4]

Для решения проблемы нехватки производственных мощностей в микроэлектронике России, на наш взгляд, следует рассмотреть несколько аспектов:

1. Необходимо создать условия для привлечения инвестиций в микроэлектронику и обеспечения финансирования модернизации производственных мощностей. Это может быть достигнуто путем создания благоприятного инвестиционного климата, привлечения иностранных инвесторов и разработки налоговых льгот.

2. Россия должна улучшить свою технологическую базу и обновить существующее оборудование на предприятиях микроэлектроники. Это поможет увеличить эффективность производства, улучшить качество продукции и повысить конкурентоспособность на внутреннем рынке.

3. Важно развивать и поддерживать высококвалифицированный персонал в микроэлектронике. Необходимо привлекать и подготавливать специалистов на всех уровнях – от инженеров до менеджеров. Это поможет обеспечить качественное проектирование, производство и сопровождение продукции.

4. Российским компаниям необходимо укреплять свои позиции на внутреннем рынке и продвигать свои продукты и услуги. Для этого нужно улучшить маркетинговые и производственные стратегии, разработать партнерские отношения с иностранными компаниями дружественных стран и тесно сотрудничать с национальными университетами и научными институтами.

Подводя итог, подчеркнем, что нехватка производственных мощностей – это серьезная проблема для развития микроэлектроники в России. Она ограничивает возможности российских компаний для конкуренции на мировом рынке. Для решения этой проблемы необходимы меры по привлечению инвестиций, модернизации производственных мощностей, поддержанию высококвалифицированного персонала и продвижению продукции на внутреннем рынке. Российская микроэлектроника имеет потенциал для развития, и решение проблемы нехватки производственных мощностей может помочь ей в этом.

Список используемой литературы:

1. В России начали строить фабрику для выпуска 28 - нм чипов [Электронный ресурс]. URL: <https://habr.com/ru/companies/selectel/articles/664260/> (дата обращения 10.03.2023)
2. Зачем России своя микроэлектроника. [Электронный ресурс]. URL: <https://www.connect-wit.ru/zachem-rossii-svoya-mikroelektronika.html?ysclid=lagbwolj28616321156> (дата обращения 15.03.2023)
3. Кто в России производит процессоры, платы и микрочипы [Электронный ресурс]. URL: <https://www.iphones.ru/iNotes/kto-v-rossii-proizvodit-processory-platy-i-mikrochipy-kak-vyzhit-bez-tsmc-08-04-2022?ysclid=lag8sf5m5t125547198> (дата обращения 15.03.2023)
4. Правительство масштабно профинансирует программу производства микроэлектроники [Электронный ресурс]. URL: <https://rg.ru/2022/05/30/pravitelstvo-masshtabno-profinansiruet-programmu-proizvodstva-mikroelektroniki.html> (дата обращения 10.03.2023)
5. Советская микроэлектронная промышленность [Электронный ресурс]. URL: <https://darkhon.livejournal.com/1985857.html?ysclid=lgj2bmndzc346238161> (дата обращения 12.03.2023)
6. Становление электронной промышленности (1940 - 1962 гг.) взгляд историка [Электронный ресурс]. URL: http://samlib.ru/s/simonow_n_s/elctron_ind.shtml (дата обращения 12.03.2023)
7. Судьба отечественной электроники [Электронный ресурс]. URL: <https://topwar.ru/15077-sudba-otechestvennoy-elektroniki.html?ysclid=lgj2bp9kas524121252> (дата обращения 13.03.2023)

© Балан И. Р., 2023

УДК 339.137

Белецкий М.А.

аспирант 1 - го курса ОЧУВО МИУ,
г. Москва, РФ

Научный руководитель: Семенов Н.Н.

Доктор экон. Наук, профессор ОЧУВО НИУ,
г. Москва, РФ

ИННОВАЦИОННЫЕ СТРАТЕГИИ УПРАВЛЕНИЯ УСТОЙЧИВЫМ РАЗВИТИЕМ В КОНКУРЕНТНОЙ БИЗНЕС - СРЕДЕ

Аннотация

В данной статье исследуется концепция устойчивого развития и эффективного управления бизнес - структурами в конкурентной среде. Она подчеркивает ключевые факторы, влияющие на устойчивое развитие, и рассматривает стратегии достижения устойчивости внутри организаций. Обсуждаются финансовые аспекты с акцентом на

важность экономической жизнеспособности и удовлетворения заинтересованных сторон. Рассматривается роль инноваций, взаимодействия с заинтересованными сторонами и прозрачной отчетности в содействии устойчивым практикам. Статья заключается, подчеркивая значение непрерывного совершенствования, адаптации и сотрудничества в управлении устойчивым развитием в конкурентной среде. Понимание и внедрение этих принципов позволит компаниям процветать, создавать долгосрочную ценность и вносить вклад в устойчивое будущее.

Ключевые слова

Устойчивое развитие, бизнес - структуры, конкурентная среда, управление, инновации

В эпоху быстрого технологического развития, глобализации и повышенного осознания проблем экологии и социальной справедливости, концепция устойчивого развития привлекла значительное внимание в различных сферах. В рамках деловых структур стремление к устойчивому развитию стало важной целью для организаций, стремящихся преуспеть в условиях высокой конкуренции, при этом уделяя внимание социальным и экологическим вопросам.

Управление устойчивым развитием в условиях конкурентного делового окружения представляет собой сложную задачу. Балансирование требований прибыльности и роста с необходимостью ответственного использования ресурсов, социальной справедливости и экологического управления требует инновационных стратегий и эффективного управления. В то время как бизнес - структуры осваивают эту сложную сферу, им необходимо использовать научный потенциал общества для принятия решений, стимулирования инноваций и разработки устойчивых практик, которые генерируют долгосрочную ценность.

Научный потенциал общества включает в себя совокупность знаний, экспертизы и технологических достижений, доступных в академической среде, научных учреждениях и отраслях промышленности. Он является неотъемлемым основанием для разработки устойчивых решений и определения возможностей роста в сфере бизнеса. Благодаря использованию научных исследований, передовых технологий и междисциплинарных сотрудничеств, бизнес может развивать устойчивые практики, способствующие долгосрочному росту, при этом положительно влияя на общество и окружающую среду.

Цель данной статьи - исследовать многогранные аспекты управления устойчивым развитием в конкурентной среде. В ходе статьи рассматривается важная роль инноваций и эффективных стратегий управления в поощрении устойчивых практик, которые не только обеспечивают долгосрочный рост, но и вносят позитивный вклад в общество и окружающую среду. Статья также анализирует ключевые факторы, влияющие на успешную реализацию инициатив устойчивого развития в конкурентной среде, включая вовлечение заинтересованных сторон, использование технологических достижений и соблюдение регулирующих рамок.

Выделим основные характеристики для конкретной среды:

Динамика конкурентного бизнес - окружения. В современном мире бизнес стал невероятно динамичным. Конкуренция на рынке стала все более интенсивной и глобальной. Компании сражаются за привлечение и удержание клиентов, а также за получение конкурентных преимуществ. Конкуренты могут быть как локальными, так и

международными, и они постоянно вводят на рынок новые продукты, услуги и инновации, чтобы удовлетворить меняющиеся потребности и требования потребителей. Понимание динамики конкурентного бизнес - окружения является ключевым фактором для эффективного управления устойчивым развитием в данной среде.

Вызовы и возможности для устойчивого развития в конкурентном контексте. Конкурентная среда может представлять как вызовы, так и возможности для устойчивого развития бизнес - структур. С одной стороны, конкуренция может оказывать давление на компании, стимулируя их краткосрочные цели и принося угрозу долгосрочной устойчивости. С другой стороны, конкуренция может стимулировать инновации, повышение качества продукции и эффективность производственных процессов. Бизнесы, способные адаптироваться к конкурентной среде и использовать ее в свою пользу, могут достичь устойчивого роста и выделиться на рынке.

Значение научного потенциала в конкурентной среде. Научный потенциал общества играет важную роль в понимании конкурентной обстановки и развитии устойчивых стратегий. Научные исследования, инновации и передовые технологии могут предоставить компаниям значительные преимущества на рынке. Путем использования научного потенциала бизнесы могут разрабатывать новые продукты, улучшать свои процессы и оперативно реагировать на изменения в требованиях рынка. Кроме того, сотрудничество с академическими и научными учреждениями может способствовать переносу научных знаний и экспертизы в бизнес - практику, создавая основу для инноваций и устойчивого развития.

Анализ конкурентной среды. Для успешного управления устойчивым развитием в конкурентной среде необходимо провести анализ конкурентной среды. Этот анализ включает оценку конкурентов, их стратегий и позиционирования на рынке, анализ спроса и потребностей клиентов, анализ возможностей для инноваций и развития новых продуктов или услуг. Понимание конкурентного ландшафта позволяет компаниям принимать обоснованные решения, выявлять конкурентные преимущества и разрабатывать стратегии, направленные на устойчивый рост и успех.

Рассмотрим основные стратегии устойчивого развития в бизнес - структурах:

Интеграция устойчивости в стратегическое планирование. Для успешного устойчивого развития бизнеса в конкурентной среде необходимо интегрировать принципы устойчивости в стратегическое планирование компании. Это включает определение конкретных целей и показателей устойчивого развития, разработку долгосрочной стратегии, а также интеграцию устойчивости во все аспекты бизнеса, включая операционные процессы, поставщиков и цепи поставок.

Эффективное управление ресурсами. Устойчивое использование ресурсов является ключевым аспектом устойчивого развития бизнеса. Компании должны стремиться к эффективному использованию энергии, воды, материалов и других ресурсов в своей деятельности. Это может включать внедрение энергоэффективных технологий, использование возобновляемых источников энергии, улучшение процессов управления отходами и рециклинг.

Социальная ответственность и вовлечение заинтересованных сторон. Успешное устойчивое развитие требует активного взаимодействия с заинтересованными сторонами, включая клиентов, сотрудников, поставщиков, сообщество и общественные организации.

Компании должны проявлять социальную ответственность, внедрять политики корпоративной социальной ответственности, поддерживать местные сообщества, обеспечивать равенство и разнообразие, а также демонстрировать прозрачность и открытость в своей деятельности.

Инновации и исследования. Инновации и научные исследования играют важную роль в развитии устойчивого бизнеса. Компании должны стимулировать инновационную культуру, проводить исследования и разработки новых технологий, продуктов и услуг, которые могут способствовать устойчивому развитию. Кроме того, важно сотрудничество с академическими и научными учреждениями для переноса научных знаний и экспертизы в практическое применение, а также для обмена информацией и лучших практиками в области устойчивого развития.

Мониторинг и измерение результатов. Для эффективного управления устойчивым развитием в бизнес - структурах необходимо проводить постоянный мониторинг и измерение результатов. Это позволяет оценить эффективность принятых стратегий и инициатив, выявить проблемные области и корректировать планы в соответствии с изменяющимися требованиями и условиями. Регулярное измерение и отчетность об устойчивости помогают компаниям демонстрировать свои достижения и прогресс в данной области.

Далее выделим ключевые факторы, влияющие на устойчивое развитие в конкурентной среде:

Взаимодействие и сотрудничество с заинтересованными сторонами. Эффективное взаимодействие и сотрудничество с заинтересованными сторонами являются решающими факторами для содействия устойчивому развитию в конкурентной среде. Взаимодействие с различными заинтересованными сторонами, включая клиентов, сотрудников, поставщиков, сообщества и государственные органы, позволяет бизнесам понять их ожидания, тревоги и потребности. Путем сотрудничества с заинтересованными сторонами компании могут разрабатывать стратегии и инициативы, учитывающие социальные, экологические и экономические аспекты, способствуя устойчивым практикам, соответствующим интересам заинтересованных сторон и способствующим долгосрочному успеху.

Инновации и технологии. Инновации и технологические достижения играют важную роль в устойчивом развитии в конкурентной среде. Компании, которые принимают инновации, могут определить и разработать новые продукты, услуги и процессы, которые более экологически безопасны, эффективно используют ресурсы и социально ответственны. Применение устойчивых технологий, таких как возобновляемые источники энергии, системы утилизации отходов и экологически чистые производственные процессы, может обеспечить конкурентное преимущество, минимизируя при этом негативное воздействие на окружающую среду.

Нормативные и политические фреймворки: Нормативные и политические фреймворки, разработанные правительством и отраслевыми организациями, оказывают значительное влияние на устойчивое развитие в конкурентной среде. Солидные регулирования, которые способствуют устойчивым практикам, обеспечивают соблюдение стандартов охраны окружающей среды и обязательств по ответственному ведению бизнеса, помогают создать равные условия для компаний, работающих в конкурентной среде. Соблюдение этих

нормативов гарантирует интеграцию устойчивости в операционные процессы и смягчение потенциальных негативных последствий для окружающей среды и общества.

Управление цепочкой поставок: Эффективное управление цепочкой поставок является важным фактором для достижения устойчивых целей развития. Компании должны оценивать и сотрудничать с поставщиками, которые придерживаются этических, социальных и экологических стандартов. Внедрение устойчивых практик в области закупок, таких как ответственное снабжение сырьем, снижение выбросов при транспортировке и поддержка справедливых рабочих условий, обеспечивает устойчивость всей цепочки поставок. Сотрудничество и прозрачность в рамках цепочки поставок позволяют компаниям эффективно контролировать и улучшать показатели устойчивости.

Осведомленность и спрос потребителей. Осведомленность и спрос потребителей на устойчивые товары и услуги имеют существенное влияние на устойчивое развитие бизнеса в конкурентной среде. Все больше потребителей отдают предпочтение экологически и социально ответственным вариантам. Компании, которые понимают и отвечают потребностям потребителей, предлагая устойчивые выборы, получают конкурентное преимущество. Это включает прозрачную коммуникацию о устойчивых практиках, наличие сертификации продуктов и экологической маркировки, которые строят доверие и лояльность среди осознанных потребителей.

Финансовые аспекты и ожидания инвесторов: Финансовые аспекты являются важными для устойчивого развития в конкурентной среде. Бизнесам необходимо учитывать экономическую целесообразность устойчивых практик и инициатив. Интеграция устойчивости в финансовое планирование и отчетность позволяет компаниям оценить затраты, выгоды и долгосрочную ценность устойчивых инвестиций. Соответствие этим ожиданиям может привлечь инвестиции и финансовую поддержку, дополнительно способствуя усилиям в области устойчивого развития.

В итоге устойчивое развитие в конкурентной среде зависит от ключевых факторов, таких как взаимодействие и сотрудничество с заинтересованными сторонами, инновации и технологии, нормативные фреймворки, управление цепочкой поставок, осведомленность и спрос потребителей, а также финансовые аспекты и ожидания инвесторов. Интеграция этих факторов и учет устойчивости в стратегии и операционные процессы компаний могут привести к конкурентному преимуществу, долгосрочному успеху и положительному вкладу в общество и окружающую среду.

Список литературы

1. Альхимович, И. Н., Амирова, Н. Р., Бурденко, Е. В. (2023). Зеленая экономика в парадигме устойчивого развития. ООО "Научно - издательский центр Инфра - М".
2. Ануфриев, В. П. (2022). Устойчивое развитие. Энергоэффективность. Зеленая экономика. Монография. Инфра - М.
3. Бобрышев А.Д., Т. В. (2021). БИЗНЕС - МОДЕЛИ В УПРАВЛЕНИИ УСТОЙЧИВЫМ РАЗВИТИЕМ ПРЕДПРИЯТИЙ. НИЦ ИНФРА - М.
4. Волков Вадим Витальевич, Белоконев Сергей Юрьевич ESG - ПОВЕСТКА И УСТОЙЧИВОСТЬ РАЗВИТИЯ ПРОМЫШЛЕННОГО ПРЕДПРИЯТИЯ: МЕТОДОЛОГИЯ КОМПЛЕКСНОЙ ОЦЕНКИ // Вестник Российского университета дружбы народов. Серия: Государственное и муниципальное управление. 2022. №3. URL:

<https://cyberleninka.ru/article/n/esg-povestka-i-ustoychivost-razvitiya-promyshlennogo-predpriyatiya-metodologiya-kompleksnoy-otsenki> (дата обращения: 19.05.2023).

5. Григоренко, В. О. (2022). Концепция устойчивого развития экономики Монография. Салон - Пресс.

6. Ильин, И. В., Лось, В. А., Урсул, А. Д. (2015). Устойчивое развитие и глобальные процессы. Учебник. Москва: Издательство Московского университета.

7. Си Фуюань РАЗВИТИЕ КОНЦЕПЦИИ УСТОЙЧИВОГО РАЗВИТИЯ // Инновации и инвестиции. 2022. №1. URL: <https://cyberleninka.ru/article/n/razvitiie-kontseptsii-ustoychivogo-razvitiya> (дата обращения: 24.05.2023).

© Белецкий М.А., 2023

УДК 33

Дубовицких А.С.

аспирант 1 - го курса ОЧУВО МИУ

курс аспирантуры,

г. Москва, РФ

Научный руководитель: Семенов Н.Н.,

Доктор экон. Наук, профессор ОЧУВО МИУ,

г. Москва, РФ

ОСОБЕННОСТИ СОВРЕМЕННЫХ МОДЕЛЕЙ УПРАВЛЕНИЯ ПРОМЫШЛЕННОГО ПРЕДПРИЯТИЯ

Аннотация:

Статья посвящена обзору современных моделей управления промышленного предприятия, рассматриваются основные методы, как количественный метод, а также, оценивается их эффективность. В статье подчеркивается важность модели управления для современных предприятий

Ключевые слова:

Модель линейного программирования, метод принятия решений, количественный подход, линейное моделирование, динамическое программирование.

Современные модели управления промышленными предприятиями играют важную роль в повышении эффективности и конкурентоспособности таких предприятий. Они обеспечивают более точное и объективное принятие управленческих решений на основе количественного анализа данных, что позволяет улучшить качество производства, снизить затраты и повысить прибыльность предприятия. Также современные модели управления предприятиями позволяют быстро адаптироваться к изменяющимся условиям рынка и оперативно реагировать на новые вызовы и возможности. В целом, использование современных моделей управления промышленными предприятиями является необходимым условием для достижения успеха в современной экономической среде.

Обеспечение устойчивого развития промышленных предприятий, находящее отражение в их экономических, социальных, экологических целях, положительно воспринимается заинтересованными лицами, менеджментом и сотрудниками, что способствует повышению эффективности деятельности этих предприятий. Наряду с этим следует отметить, что реализация мер эффективного использования ресурсов, объективной оценки рисков и сокращения воздействия на экосистему промышленными предприятиями не может быть осуществлена без выполнения основной цели деятельности предприятий — максимизации прибыли и повышения их стоимости.

Отчеты об устойчивом развитии предприятий, включающие основные принципы устойчивого развития и сравнение достигнутых результатов с поставленными целями, могут быть использованы для оценки деятельности самими предприятиями, для принятия решений и мониторинга реализации, принятой ими стратегии развития. Для собственников, кредиторов, акционеров, инвесторов и других заинтересованных лиц отчеты об устойчивом развитии предприятий представляют собой наиболее полный информационный материал, освещающий деятельность предприятий по широкому кругу вопросов: социально - экономического развития; охраны труда; промышленной безопасности; охраны окружающей среды; цифровизации производства; инноваций и т.д. Данные отчеты помогают укреплять репутацию, доверие к деятельности предприятий не только в России, но и за рубежом. Финансовые отчеты в настоящее время по - прежнему являются основными формами отчетности предприятий, но наряду с этим существует и много других добровольных нефинансовых видов отчетности. Актуальным в настоящее время является разработка четкой и прозрачной формы отчетности об устойчивом развитии промышленных предприятий, дающей полную картину их деятельности, связанной с устойчивым развитием. Подобные отчеты должны публиковаться ежегодно и быть доступными для всех заинтересованных лиц.

Деятельность промышленных предприятий, охватывающая многочисленные нефинансовые направления, такие как этика, менеджмент, социальные инвестиции, экология и другие, в целом определяет конкурентоспособность предприятия в отрасли.

Двоякий смысл цели составления отчетов об устойчивом развитии предприятий состоит в следующем:

Во - первых, это внутренняя оценка деятельности предприятия, которая позволяет самому предприятию постоянно совершенствовать свои экономические, экологические и социальные показатели

Во - вторых, такая отчетность информирует акционеров и общественность о результатах устойчивого развития предприятия.

Построение модели — это процесс. Основными этапами такого процесса являются постановка задачи и ее построение. Есть много разных моделей. И наиболее распространенными из них являются теория игр, модель теории массового обслуживания и модель оптимального обслуживания. Кроме того, существуют модели управления, такие как модель линейного программирования, имитационное моделирование и экономический анализ.

Теория игр предполагает возможность прогнозирования действий конкурентов, что важно для коммерческих организаций. По той же причине эта модель используется реже

других. Модель теории массового обслуживания предполагает оптимальное обслуживание для оптимального количества каналов обслуживания в зависимости от их потребностей.

По модели линейного программирования определяется оптимальный способ распределения дефицитных ресурсов при наличии потребностей, которые конкурируют между собой. Линейное программирование обычно используется кадровыми специалистами для решения производных трудностей.

Наиболее распространен экономический анализ. Он сочетает в себе практически все методы оценки затрат и экономической выгоды. Объем производства, обеспечивающий точку безубыточности, можно рассчитать практически для любого вида продукции.

Метод принятия решений относится к методам или приемам принятия решений. Все существующие методы можно разделить на 3 группы:

- неформальные методы принятия решений;
- коллективные методы обсуждения и принятия решений;
- количественные методы принятия решений.

Первые методы основаны на аналитических способностях людей, участвующих в принятии управленческих решений. По большей части неформальные методы больше основаны на интуиции менеджера. Поэтому при ведении бизнеса важно максимально качественно и тактически разрабатывать управленческие решения.

Коллективные методы отличаются тем, что в принятии решения и его реализации принимает участие определенный круг лиц. Чаще всего это временный коллектив, в который входят и руководитель, и исполнитель. Самый распространенный метод — «мозговой штурм», или «мозговой штурм».

Основой количественных методов принятия решения является научно практический подход, который предполагает выбор самого правильного пути обработки большого объема информации. В зависимости от используемых математических функций исследователи выделяют следующие:

- линейное моделирование;
- динамическое программирование;
- вероятностно - статистический.

Количественный подход основывается на использовании математического и статистического моделирования при анализе данных, которые связаны с трудностями, возникающими перед организацией. Кроме того, данный подход используется для сравнения разных альтернатив и поиска самого верного решения проблемы.

Главной целью количественного подхода является принятие самого правильного решения при использовании математических и статистических моделей в такой ситуации, когда возникают разные варианты результатов принятия решения. В условиях рыночных отношений, самостоятельности предприятий, а также ответственности за результаты своей деятельности существует необходимость определения тенденций финансового состояния, ориентации в финансовых возможностях и перспективах (получение банковского кредита, привлечение иностранных инвестиций), оценки финансового состояния других хозяйствующих субъектов. Решение данных вопросов обеспечивает стратегическое планирование предприятия.

Стратегическое планирование - довольно сложный процесс, направленный на постановку долгосрочных целей и разработку долгосрочного инструмента, и этот процесс

разделен на несколько основных этапов. Процесс стратегического планирования обеспечивает основу для управления членами организации и охватывает как вопросы теории, так и вопросы практики, формирования прибыли и финансов, их планирования и обеспечения. Стратегия предприятия решает задачи, обеспечивающие финансовую устойчивость предприятия в рыночных условиях хозяйствования. Теория стратегического планирования исследует объективные закономерности рыночных условий хозяйствования, разрабатывает способы и формы выживания в новых условиях подготовки и ведения стратегических финансовых операций.

Стратегическое планирование развития предприятия охватывает все стороны деятельности предприятия, в том числе оптимизацию основных и оборотных средств, распределение прибыли, безналичные расчеты, налоговую и ценовую политику, политику в области ценных бумаг и др. Эта стратегия обеспечивает соответствие финансово - экономических возможностей предприятия условиям, сложившимся на рынке продукции, учитывая финансовые возможности предприятия и рассматривая характер внутренних и внешних факторов. В противном случае предприятие может обанкротиться.

Стратегические цели - это основные векторы деятельности предприятия, ведущие к реализации ее миссии и видения. Целевой объект может быть одним или несколькими, они могут быть глобальными или частными.

Более того, стратегическое планирование само по себе не гарантирует успеха. Так же как автомобиль с великолепной конструкцией двигателя не сможет двигаться, если он заправлен бензином низкого качества, так и организация, создающая стратегические планы, может потерпеть неудачу из - за ошибок в организации, мотивации и контроле.

Таким образом, современный темп изменения и увеличения знаний является настолько большим, что стратегическое планирование представляется единственным способом формального прогнозирования будущих проблем и возможностей. Оно обеспечивает высшему руководству средство создания плана на длительный срок. Стратегическое планирование дает также основу для принятия решения. Знание того, чего организация хочет достичь, помогает уточнить наиболее подходящие пути действий. Формальное планирование способствует снижению риска при принятии решения. Принимая обоснованные и систематизированные плановые решения, руководство снижает риск принятия неправильного решения из - за ошибочной или недостоверной информации о возможностях организации или о внешней ситуации. Планирование, поскольку оно служит для формулирования установленных целей, помогает создать единство общей цели внутри организации.

Список литературы:

1. ГОСТ Р 51897 - 2021. Менеджмент риска. Термины и определения. URL: [https:// docs.cntd.ru / document / 1200181662](https://docs.cntd.ru/document/1200181662) (дата обращения: 23.04.2023).
2. ГОСТ Р ИСО 22301 - 2012 Системы менеджмента непрерывности бизнеса. Общие требования URL: <https:// docs.cntd.ru / document / 1200113802> (дата обращения: 24.03.2023).
3. Андреев В.Д., Боков М.А. Теория и практика стратегического планирования / Под ред. В.И. Шаповалова. Сочи: РИЦ СГУТиКД, 2019. С. 123.

4. Андреева, Н. Н. Формы современного прямого маркетинга и их классификация / Н. Н. Андреева // Маркетинговые коммуникации. - 2018. - № 4. - С. 236.
5. Анциферова И.В., Ермаков А.В. Развитие ценностей менеджеристского подхода в системе государственного управления в современной России // Россия: тенденции и перспективы развития. – 2020. – № 5. – с. 426.
6. Баранчев В. П. Управление инновациями: учебник / В. П. Баранчев, Н. П. Масленникова, В. М. Мишин. — М.: Издательство Юрайт; ИД Юрайт, 2019. С. 42.
7. Баркалов, С. А. Формирование оптимального плана закупок. В 2 т. Т. 2 / С. А. Баркалов, П. Н. Курочка, И. М. Смирнов, А. В. Щепкин // Современные сложные системы управления: материалы междунар. науч. - практ. конф. / Воронеж. гос. арх. - строит. ун - т. - Воронеж, 2018. - С. 436.
8. Батьковский, А. М. Модель ускоренной диверсификации производства продукции на предприятии оборонно - промышленного комплекса в современных условиях / А. М. Батьковский, П. В. Кравчук, Е. Ю. Хрусталева // Экономические исследования и разработки. – 2022. – № 6. – С. 45 - 53.
9. Березина Е.А. Исследование эффективности организации маркетинга на предприятии. СМАЛЬТА. 2018. № 6. С. 18.

© Дубовицких А.С., 2023

УДК 330.11

Жукова Е.А.

Студент 5 курса социально - экономического института
ФГБОУ ВО «Уральский государственный лесотехнический университет»,
г. Екатеринбург, РФ

Научный руководитель: Капустина Ю.А.

канд. экон. наук, доцент
ФГБОУ ВО «Уральский государственный лесотехнический университет»,
г. Екатеринбург, РФ

КОНЦЕПТУАЛЬНЫЕ ОСНОВЫ ФОРМИРОВАНИЯ СИСТЕМЫ ФИНАНСОВОЙ БЕЗОПАСНОСТИ ОРГАНИЗАЦИИ

Аннотация:

Основное содержание работы по формированию системы финансовой безопасности организации составляют действия по выявлению внешних и внутренних угроз и оценке их влияния. Одним из вариантов решения данной задачи является составление матрицы рисков, позволяющей оценить влияние рисков и степень защищенности организации.

Ключевые слова:

Финансовая безопасность, экономическая безопасность, система финансовой безопасности, угрозы финансовой безопасности, матрица рисков

Жукова Е.А.
5th year student of the socio - economic institute
Ural State Forest Engineering University, Ekaterinburg, RF
Scientific director: Капустина Ю.А.
Candidate of Economics, Associate Professor
Ural State Forest Engineering University, Ekaterinburg, RF

CONCEPTUAL FOUNDATIONS FOR FORMING THE SYSTEM OF THE ORGANIZATION'S FINANCIAL SECURITY

Abstract:

The main content of the work on the formation of the organization's financial security system is the actions to identify external and internal threats and assess their impact. One of the options for solving this problem is to compile a risk matrix that allows you to assess the impact of risks and the degree of security of the organization.

Keywords:

Financial security, economic security, financial security system, financial security threats, risk matrix

В условиях непростой экономической ситуации на региональных и глобальных рынках хозяйствующие субъекты, независимо от формы собственности, организационно - правового статуса, региональной или отраслевой принадлежности, масштабов деятельности и иных разнородных факторов, сталкиваются с множественными внешними и внутренними вызовами и угрозами. Необходимость поддержания организацией стабильного уровня существования либо укрепление позиций требуют планомерной непрерывающейся работы по обеспечению финансовой защищенности, по нивелированию негативных последствий воздействия на организацию вызовов и угроз. Иными словами, для современного хозяйствующего субъекта критически важно формирование системы финансовой безопасности.

Финансовая безопасность, чаще всего, позиционируется в научных исследованиях и учебно - методических разработках как одна из основных функциональных составляющих экономической безопасности (см. рис. 1). Пренебрежение вопросами обеспечения финансовой безопасности губительно для современной организации, что и определяет высокую степень значимости ее сохранения и укрепления [1, 2].



Рис. 1. Место финансовой безопасности среди функциональных составляющих экономической безопасности организации

Сущность категории «финансовая безопасность организации» в определениях авторов коррелирует с понятием «защищенность» и трактуется как состояние защищенности организации, характеризующееся устойчивостью, эффективным использованием финансовых ресурсов, способностью противостоять внутренним и внешним угрозам, при котором неизменно обеспечивается реализация основных интересов и целей уставной деятельности, как коммерческой, так и некоммерческой направленности [3].

Изучив сущность финансовой безопасности, следует рассмотреть ее основные характеристики, ключевыми среди них являются следующие:

- финансовую безопасность организации следует считать основным элементом экономической безопасности;
- финансовая безопасность характеризуется как количественными, так и качественными параметрами;
- показатели финансовой безопасности должны иметь пороговые значения, позволяющие объективно оценить ее уровень;
- основное содержание деятельности по обеспечению финансовой безопасности – это идентификация реальных и потенциальных внешних и внутренних угроз финансового состояния организации;
- основная цель финансовой безопасности представляет собой создание необходимых предпосылок для стабильного роста и развития организации [4, 5].

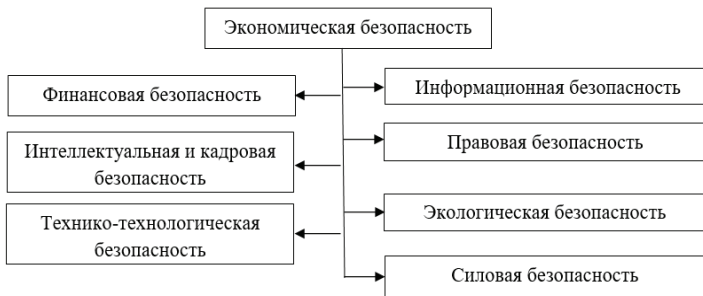
Степень влияния внешних и внутренних угроз зависит не только от их содержания и характера воздействия. Финансовая безопасность организации испытывает влияние риск - фактора, который характеризует вероятность возникновения и проявления той или иной финансовой угрозы. Для организации, стремящейся к финансовой устойчивости, критически важно выявление таких условий и ситуаций, в которых потенциальный риск может перерасти в угрозу для ее финансовой безопасности. Один из вариантов решения данной задачи – это составление матрицы рисков, которая поможет оценить степень влияния рисков и степень защищенности организации (см. табл. 1).

Таблица 1. Матрица рисков организации

Вероятность проявления	Степень влияния на финансовую безопасность предприятия		
	Низкая	Средняя	Высокая
Низкая	Потери доходности в результате снижения репутации	Сокращение объемов продаж в результате нарушения договорных обязательств	Потеря профессиональных кадров; сокращение объемов продаж и прибыли в результате высокой конкуренции
Средняя	Снижение прибыли в результате повышения себестоимости	Дополнительные расходы в результате изменения законодательства и роста инфляции; появление новых конкурентов	Снижение покупательной способности населения; снижение спроса на продукцию
Высокая	Потери в результате непреодолимой силы; развитие технологий	Сокращение объемов производства из-за устаревшего оборудования	Неплатежеспособность контрагента; изменение валютного курса; потеря ликвидности

Матрица рисков обеспечивает ранжирование рисков по осям вероятности появления и степени влияния, становится инструментом принятия обоснованных решений по управлению финансовой безопасностью организации.

Список использованной литературы:

1. Проблемы экономической безопасности: теория и практика / Г. В. Федотова, Р. М. Ламзин, О. В. Федонина [и др.]. Том 3. – Екатеринбург: федеральное государственное бюджетное образовательное учреждение высшего профессионального образования «Уральский государственный лесотехнический университет», 2022. – 182 с.
2. Проблемы экономической безопасности: теория и практика: монография / под общ. ред. С. И. Колесникова. – Екатеринбург: УГЛТУ, 2019. – 167 с.
3. Проблемы экономической безопасности: теория и практика: коллективная монография / под общ. ред. С. И. Колесникова. Т. 1. Министерство науки и высшего образования Российской Федерации, Уральский государственный лесотехнический университет. – Екатеринбург: УГЛТУ, 2020. – 213 с.
4. Бажина, Ю. М. Анализ уровня финансовой безопасности как основа выявления ключевых угроз / Ю. М. Бажина // Научное творчество молодежи - лесному комплексу России: Материалы XVII Всероссийской (национальной) научно - технической конференции, Екатеринбург, 05–17 апреля 2021 года. – Екатеринбург: федеральное государственное бюджетное образовательное учреждение высшего профессионального образования «Уральский государственный лесотехнический университет», 2021. – С. 518 - 520.
5. Логинова, Д. Р. Угрозы финансовой безопасности современной организации / Д. Р. Логинова // Научное творчество молодежи - лесному комплексу России: Материалы XVII Всероссийской (национальной) научно - технической конференции, Екатеринбург, 05–17 апреля 2021 года. – Екатеринбург: федеральное государственное бюджетное образовательное учреждение высшего профессионального образования «Уральский государственный лесотехнический университет», 2021. – С. 534 - 537.

© Жукова Е.А., 2023

УДК 33.332

Захаров О. В.

аспирант 1 - го курса ОЧУВО МИУ,

г. Москва, РФ

Научный руководитель: Семенов Н.Н.,

доктор экон. наук, профессор ОЧУВО МИУ,

г. Москва, РФ

ОЦЕНКА ЭФФЕКТИВНОСТИ ГОСУДАРСТВЕННО - ЧАСТНОГО ПАРТНЕРСТВА

Аннотация

В статье рассматриваются понятия о сущности государственно - частного партнерстве. Определены основные возможные методы и средства взаимодействия государственного и

частного секторов. Рассматривается перечень основных форм государственно - частного партнерства.

Ключевые слова

Власть, партнерство, государственно - частное, предпринимательство, ресурсы, инвестиционная активность, формы, методы, социально - значимые проекты.

В соответствии с Федеральным законом от 13 июля 2015 года № 224 - ФЗ «О государственно - частном партнерстве, муниципально - частном партнерстве в Российской Федерации и внесении изменений в отдельные законодательные акты Российской Федерации», под государственно - частным партнерством понимают юридически оформленное на определенный срок и основанное на объединении ресурсов, распределении рисков сотрудничество публичного партнера, с одной стороны, и частного партнера, с другой стороны, которое осуществляется на основании соглашения о государственно - частном партнерстве, заключенного в соответствии федеральным законодательством в целях привлечения в экономику частных инвестиций, обеспечения органами государственной власти и органами местного самоуправления доступности товаров, работ, услуг и повышения их качества.

В наши дни, в эпоху информационно - телекоммуникационных технологий, искусственного интеллекта и постоянно непредсказуемой социально - экономической турбулентности, перед государством стоят очень серьезные и амбициозные задачи, решить которые оно не может в одиночку в силу объективных ограничений. Однако отказ от достижения поставленных целей не является выходом из ситуации. Такой отказ означает самоустранение государства от решения общественно значимых проблем. Все это привело к взаимодействию государства и других субъектов хозяйствования.

В то же время государство обязано выполнять свои обязательства, несмотря ни на какие трудности. В первую очередь, государство обязано реализовывать полномочия, имеющие социальный характер, то есть связанные с развитием человеческого капитала. Также государство обязано создавать публичную инфраструктуру, напрямую связанную с развитием человеческого капитала, с территориальным развитием, с экономическим ростом.

Публичная инфраструктура, к которой, как правило, относят крупные сооружения, например, мосты, дороги, объекты коммунального хозяйства, очень затратная сфера с точки зрения строительства, ввода в эксплуатацию и дальнейшего обслуживания. Если бы государство несло в одиночку такое финансовое бремя, то оно бы неминуемо стала банкротом. А вот партнёрское разделение этой ноши позволяет государству решать проблемы, связанные с публичной инфраструктурой, и выполнять свои обязательства. Именно партнёрские отношения сегодня служат источником доверительного прогрессивного развития государства и бизнеса. Особое значение приобрело государственно - частное партнёрство.

Рассмотрим научные определения ключевого понятия нашего исследования – государственно - частного партнерства.

В.Г. Варнавский трактует государственно - частное партнерство как особый институт между государством и бизнесом. Такой альянс организационно самостоятелен и включает в себя различные элементы: ресурсные, финансовые, правовые, информационные и т.д.

Еще один исследователь – Л.А. Изгалина – понимает под государственно - частным партнерством также особого рода альянс, имеющий признаки социального института, который образован в результате обоюдного согласия между государством и частным бизнесом.

Ряд исследователей раскрывают сущность государственно - частного партнерства через системный подход. Так, Е.С. Степанова понимает под государственно - частным партнерством систему отношений, где государство (в лице своих органов и должностных лиц) передает бизнесу право на создание или изменение инфраструктурных объектов: бизнес может их эксплуатировать на конкретный или бессрочный период.

Так, оценка эффективности государственно - частного партнерства может осуществляться на основе ее субъектного состава. Оценка эффективности делится на следующие уровни:

- 1) государство;
- 2) частный партнер;
- 3) население.



Рис. 1. Критерии оценки эффективности государственно - частного партнерства

Государственно - частное партнёрство традиционно воспринимается как кооперация капиталов для максимизации коммерческой и некоммерческой выгоды. Коммерческую выгоду преследует бизнес, а некоммерческую - государство. Бизнес берет на себя обязательства по возведению общественно или государственно значимого объекта, а государство создаёт условия, позволяющие предпринимателям зарабатывать на созданных объектах за счёт государственных субсидий и коммерческих платежей, поступающих от объекта. Однако партнеры равноправны, и государство не может занимать позицию «оседлого бандита» в отношениях с бизнесом.

Государственно - частное партнерство позволяет предотвратить и минимизировать последствия коррупционных правонарушений; простимулировать деловую активность, в том числе улучшить инвестиционную привлекательность российской экономики и развить в ней инновационный сектор, посредством снижения издержек на преодоление административных барьеров гражданами и

бизнесом; повысить удовлетворенность граждан и бизнеса деятельностью органов публичной власти, посредством развития доступности публичных услуг и повышения их качества, в том числе возможность получения в открытом доступе информации об особенностях предоставления публичных услуг и отслеживания исполнения публичных услуг на каждой стадии.

Основные возможные формы взаимодействия государственного и частного секторов: контракт на оказание услуг, контракт на управление, концессия.

Таким образом, государственно - частное партнёрство является ключевым инструментом взаимодействия государства и бизнеса в условиях рыночной экономики в стране с демократической формой правления, в которой право признаётся ключевым регулятором общественных отношений.

ГЧП представляет собой юридически оформленную кооперацию государства и бизнеса, в котором разделяются риски и выгоды в процессе пользования, владения и распоряжения определенных объектов государственного имущества в целях реализации проектов, имеющих общественно - государственную значимость.

Список использованной литературы

1. Аввакумов А.А. Проектирование моделей государственно частного партнерства в реализации инновационной деятельности // Государственно - частное партнерство. 2019. № 2. С. 61 - 70
2. Борщевский Г.А. Государственно - частное партнерство: учебник и практикум для вузов / Г.А. Борщевский. — 2 - е изд., испр. и доп. — М.: Издательство Юрайт, 2020. — 21С. 17 18.
3. Варнавский В.Г. Приватизационные процессы в инфраструктуре: успехи и ошибки реформ // Мировая экономика и международные отношения. 2021. № 8. С. 109 - 113.
4. Веселовский М.Я. Государственно - частное партнерство в инновационной сфере: современное состояние и перспективы // МИР (Модернизация. Инновации. Развитие). 2019. Т. 6. № 3. С. 8 - 17.
5. Голдякова Т.В. Понятие и классификация инноваций // Российский внешнеэкономический вестник. 2021. № 2. С. 20 - 27.
6. Грибовский А.В. Государственно - частное партнерство как инструмент стимулирования инновационной деятельности в научно - технической сфере Российской Федерации // Управление наукой и наукометрия. 2019. № 11. С. 90 - 110.
7. Громова Е.А. Государственно - частное партнерство в цифровую эру: поиск оптимальной правовой формы // Юрист. 2020. № 10. С. 34 - 40.
8. Зубаха П.А. Основные формы государственно - частного партнерства и их применение в инфраструктурных проектах // Вестник МФЮА. 2019. № 3. С. 53 - 60.
9. Резниченко И.В. Модели государственно - частного партнерства // Вестник Санкт - Петербургского университета. Сер. «Менеджмент». 2020. Вып.4. С. 58–83.
10. Степанова Е.С. Способы классификации государственно - частных партнерств // Вестник Финансового университета. 2019. № 3. С. 170 - 179.

ON THE QUESTION OF THE INNOVATIVE POTENTIAL OF MODERN ENTERPRISES

Abstract: The article is devoted to the current topic of innovation development in production companies (including construction companies), as well as from logistics potential. According to the authors, the management system should become the main tool for any changes in the company. Important principles for the necessary transformation are listed and the most common errors in the process of managing innovations and logistics processes are indicated.

Keywords: Management; resource management, innovation, logistics, construction enterprises

The innovative potential of industrial enterprises has a cyclical nature of its manifestation, including certain stages and stages characterized by independence, interconnections and convergence that unite them into a single whole. Stages of cyclical innovation potential:

- creation of innovative potential;
- development of innovative potential;
- use of innovative potential;
- formation of reserves of innovative potential.

Summarizing the existing interpretations of the concept of innovation potential, the author identifies a number of the most common:

- this is the degree of readiness, opportunity and ability of an enterprise to create innovations and achieve innovative goals;
- this is a set of resources, their sufficiency and balance of use with a reasonable organization of the innovation process and interaction of business entities to achieve existing innovative goals;
- this is the ability of the production system to transform into a new qualitative state in the process of innovative development.

In a broad sense, it is the interaction of the production and economic system with business entities, in the process of implementing the innovative activity of the enterprise, taking into account the components of the production potential.

The innovative potential of an industrial enterprise is understood as the abilities, capabilities and readiness of a business entity to carry out innovative activities, including its reserves, determined by the effectiveness of the use of all types of resources that ensure the sustainability of the innovative development of the entire enterprise to the effects of exogenous factors. This definition emphasizes that the innovation potential characterizes the innovative activity of business entities with their effective interaction.

To determine the signs of the innovative potential of industrial enterprises, which characterize its economic content by subject, object, relations and functions performed by the subjects, namely, the organization of innovative activity, we apply subject - object and structural - functional approaches to the study[1 - 9].

The functions performed by the innovative potential of industrial enterprises are presented in sufficient detail in the work of G.I. Zhits "Innovative potential". According to the presented developments, the innovative potential of the enterprise includes a specific amount of economic resources distributed between the scientific, investment, technological and educational sectors of the economic system, which determines the creation of scientific potential, investment potential, technological potential, educational potential, which together form the innovative potential of this system. The function of the scientific segment of innovation potential is to ensure the generation of innovations; the function of education is to train personnel; the function of technological potential is to create innovations. Also, within the framework of the functional approach, it is possible to define the functions of implementation, development, management functions of innovation potential.

J.A. Mingaleva offers a meaningful and functional characteristic of the innovation potential, noting that in order to manage the innovation potential, timely and comprehensive information is required about all its parameters in the dynamics of their development, as well as the system of connections and relationships, highlighting the following functions:

- organizing, accumulative – based on the experience of using new forms, means and techniques of organizing innovation activities, organizing relationships between business entities;
- informational – reflects modern achievements, experience in the development of certain fields of activity;
- development – concentrates certain activities in the innovation potential, promotes the use of new resources, existing experience;
- coordination – promotes the concentration of efforts on the main areas of activity.

As a conclusion, we note that the innovative potential of an industrial enterprise is the main factor in its future success of functioning.

References

1. Agarkov, A.P. Economics and management at the enterprise: a textbook for bachelors / A.P. Agarkov, R.S. Golov, V.Yu. Teplyshev; Ed. Prof. A.P. Agarkov, MD, prof. R.S. Golov. - 2nd ed., - Moscow: Publishing and Trading Corporation "Dashkov and Co.," 2020. - 398 p. - ISBN 978 - 5 - 394 - 03492 - 3. - Text: electronic. - URL: <https://znanium.com/catalog/product/1093205> (accessed date: 01.10.2022). - Access mode: by subscription.
2. Andreev O. S. Strategic management of innovations in the oil and gas sector. Economics. 2011. No. 82. Pp. 84 - 88.
3. Andrukhiv, A.A. Motivation and remuneration at the enterprise / A.A. Andrukhiv // My professional career. – 2020. – T. 2, № 8. – P. 44 - 47. – EDN YZVZGQ.
4. Askerov A. A. Topical issues of innovative development of the oil and gas complex of the Russian Federation. Innovation and investment. 2019. No. 3. Pp. 333 - 335.
5. Kirillova, L.K. On the role of sales personnel in sales management / L.K. Kirillova // Economics and entrepreneurship. – 2023. – № 1(150). - S. 816 - 818. – DOI 10.34925 / EIP.2023.150.1.160. – EDN WPANZB.
6. Development of digital technologies in marketing and logistics: Electronic edition / N.P. Karpova, L.K. Kirillova, G.A. Korzhova [and others]. - Samara: Samara State Economic University, 2022. - 91 p. - ISBN 978 - 5 - 00176 - 131 - 0. – EDN CBLSIY.
7. Anfinogentova, M. D. Marketing strategies for business development in crisis conditions / M. D. Anfinogentova, L. K. Kirillova // Actual problems of society, economics and law in the

context of global challenges: Collection of materials from the XVI International Scientific and Practical Conference, Moscow, December 23, 2022. - St. Petersburg: Printing shop, 2022. - S. 200 - 204. – EDN QMQTSV.

8. Yakhneeva, I.V. Intellectual transformation of marketing / I.V. Yakhneeva // Innovative management technologies: A collection of articles based on the materials of the IX All - Russian Scientific and Practical Conference. In 2 volumes, Nizhny Novgorod, November 30, 2022. Volume I. - Nizhny Novgorod: federal state budgetary educational institution of higher education "Nizhny Novgorod State Pedagogical University named after Kozma Minin," 2023. - S. 175 - 178. – EDN WLLUVU.

9. Yakhneeva, I.V. Formation of sustainable logistics 4.0 on the Russian market / I.V. Yakhneeva // Bulletin of Samara State University of Economics. – 2022. – № 7(213). - S. 90 - 96. – DOI 10.46554 / 1993 - 0453 - 2022 - 7 - 213 - 90 - 96. – EDN EHUHDR.

© А.А. Иванов, А.В. Самонов, Д.В. Лужанский, 2023

УДК 330

Кадрметова А.Р.

студент, 3 курс

Уфимский филиал финансового
университета при Правительстве РФ

г.Уфа, РФ

ПРОБЛЕМА КРЕДИТОРСКОЙ ЗАДОЛЖЕННОСТИ РОССИЙСКИХ ПРЕДПРИЯТИЙ

Аннотация: в статье рассмотрены особенности и тенденции кредиторской задолженности на современном этапе. Актуальность проблемы роста кредиторской задолженности организаций РФ в кризисный период связана с высокой потребностью российской экономики в повышении деловой активности и стабилизации развития.

Ключевые слова: кредиторская задолженность, предпринимательская активность, платежеспособность, предприятия, управление финансами.

Важной частью системы управления финансами предприятий является анализ кредиторской задолженности, который в свете современного развития экономики, проблем с платежеспособностью все больше удостоивается внимания и является одной из важных задач в обеспечении эффективной деятельности компании и принятии управленческих решений.

Возникает кредиторская задолженность тогда, когда дата фактической оплаты продукции (работ, услуг) не совпадает с датой поступления продукции. Наличие кредиторской задолженности, а также ее рост не является благоприятным условием функционирования предприятия и значительно сокращает показатели оценки финансового состояния, ликвидности и платежеспособности предприятия [3, с. 247].

Поэтому анализ и контроль кредиторской задолженности помогает каждому предприятию обеспечить наличие эффективной финансовой политики, финансового планирования, контроля и оптимизации финансовой нагрузки.

Согласно статистическим данным, опубликованным на официальном сайте Единой межведомственной информационно – статистической системы (ЕМИСС) объем кредиторской задолженности предприятий в 2021 году составил 76121,4 млрд. руб., что на 26 892,4 млрд. больше чем в 2018 году. Динамика объема кредиторской задолженности организаций России без субъектов малого предпринимательства за 2018 - 2021 представлена на рис.1 [1].



Рис.1. Динамика объема кредиторской задолженности организаций России за 2018 – 2021

Как видно из представленной диаграммы кредиторская задолженность за анализируемый период выросла с 49229 млрд. руб. до 76121,4 млрд. руб., кроме того отмечается стабильный рост просроченной задолженности.

Положительно следует рассматривать тот факт, что доля просроченной кредиторской задолженности за анализируемый период снизилась с 7,7 % до 5,04 %.

Сложности управления кредиторской задолженностью, были обусловлены снижением финансовой устойчивости организаций, что в свою очередь было вызвано такими обстоятельствами как пандемия, санкции, финансовый кризис [2, с.164]. Все это, несомненно, оказало существенное влияние на социально - экономический уровень развития нашей страны и создало отрицательную динамику ключевых индикаторов во всех сферах предпринимательской деятельности, в том числе и платежеспособность организаций, и систему расчетов по обязательствам в целом.

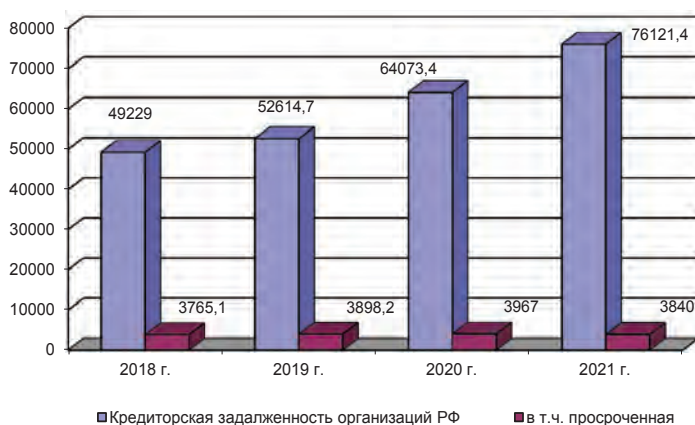
Подводя итог вышесказанному, стоит отметить, что сегодня государство, общество и предпринимательство переживает сложнейшие времена. И хотя правительство создает необходимые условия для сохранения и поддержки развития бизнеса, однако эффективность предоставляемых мер неоднозначна, поскольку спрогнозировать будущее состояние развития экономики в условиях неопределенности крайне сложно.

Сложности, которые сегодня приходится преодолевать предприятиям, определяют необходимость принятия мер, направленных на повышение эффективности управления кредиторской задолженностью, включающий анализ уровня задолженности, сроков ее погашения, правильное взаимодействие с контрагентами. Эффективное управление кредиторской задолженностью на предприятии должно включать следующие мероприятия: контроль причин возникновения и состояния задолженности, анализ показателей оценки кредиторской задолженности, а также исследование влияния задолженности на результаты операционной деятельности предприятий.

Список использованной литературы:

1. Динамика кредиторской задолженности организаций [Электронный ресурс] - Режим доступа: https://www.gks.ru/free_doc/new_site/finans/dinkz.htm
2. Минаева С.С. Система управления дебиторской и кредиторской задолженности: формирование в современных условиях [Текст] / С.С. Минаева // Аспирант. — 2021. — № 3 (60). — С. 163 - 165.
3. Толчинская М.Н. Современные инструменты управления дебиторской и кредиторской задолженностью [Текст] / М.Н. Толчинская // Вопросы устойчивого развития общества. — 2021. — № 4. — С. 245 - 251.

© Кадрметова А.Р., 2023

УДК 33

Какорина М.В.

Кандидат социолог. наук, доцент кафедры МЭиТД
Пятигорский институт (филиал) СКФУ
Г. Пятигорск, Российская Федерация

Левинцова Ю.С.

Студентка 1 курса, группы П - ТМД - с - о - 211, кафедры МЭиТД
Пятигорский институт (филиал) СКФУ
Г. Пятигорск, Российская Федерация

ПУТИ РАЗВИТИЯ КАДРОВОГО ПОТЕНЦИАЛА СКТУ

Термин «Кадровый потенциал» означает способности и возможности каждого работника по реализации своих умений для обеспечения жизнедеятельности любого субъекта производства. Категория «Кадровый потенциал» включает кадры как активные элементы организации. Кадры – это квалификационные, специально подготовленные для той или иной деятельности работники. Кадровый потенциал является важным критерием успешного функционирования любой организации.

Ключевые слова:

Кадры; оптимизация; кадровый потенциал; конкурентоспособность работника; повышение квалификации

В ежедневный перечень дел и обязанностей кадровой службы Северо - Кавказского таможенного управления входят: набор, оценка, отбор кандидатов, формирование кадрового резерва, осуществление контроля за надлежащим прохождением службы, проведение индивидуально - психологической и воспитательно - профилактической работы с личным составом.

Работу с личным составом в СКТУ возглавляет заместитель начальника управления – начальник службы Олег Назаров. В одном из интервью на вопрос: «Какими качествами должен обладать кадровый специалист?», полковник таможенной службы ответил: «Для полноценной, слаженной, а главное, высокопрофессиональной работы необходимо подобрать людей, искренне любящих свое дело и болеющих за него всей душой. Человеку, работающему с личным составом, следует обладать: чувством такта, открытостью, терпимостью, способностью к эмпатии, – ведь именно эти человеческие качества, в первую очередь, ответственны за формирование благоприятного морально - психологического климата в коллективе».

На сегодняшний день кадровая служба Северо - Кавказского таможенного управления включает в себя три подразделения: отдел государственной службы и кадров; отдел инспектирования и профилактики правонарушений и отдел психологической работы. Все специалисты каждого из отделов обладают особыми умениями и навыками: методами оценки личностных, деловых качеств сотрудников и результатов коллективной работы, способами воздействия на коллектив и т.д.

Особое внимание уделяется профессиональному развитию должностных лиц: как вновь принятых на службу, так и уже работающих в таможенных органах. Все должностные лица в обязательном порядке получают дополнительное профессиональное образование по различным программам. Обучение осуществляется на базе Института дистанционного обучения, переподготовки и повышения квалификации, а также на базе филиалов Российской таможенной академии. За 2019 год обучение по дополнительным профессиональным программам прошли 74 должностных лица аппарата Северо - Кавказского таможенного управления. За истекший период 2020 года: 39 должностных лиц. Обучение должностных лиц осуществляется как в очной форме, так и в электронной, с использованием современных дистанционных образовательных платформ. Также, в целях непрерывного повышения профессионального уровня должностных лиц, во всех структурных подразделениях еженедельно проводятся занятия по профессиональной учебе.

Кадровой службой управления осуществляется методическое и организационное обеспечение деятельности по соблюдению требований к служебному поведению федеральных государственных служащих и урегулированию конфликта интересов. Кроме того, активно проводится информационная и разъяснительная работа с должностными лицами и гражданами по профилактике проявлений коррупции и выявлению причин и условий, ей способствующих. Деятельность подразделения по выявлению конфликта интересов на государственной службе или возможности его возникновения позволяет вовремя заметить деструктивные проявления, принять меры по их нейтрализации, принять соответствующие меры.

Таким образом, достигнутые на сегодняшний день успехи кадровых подразделений не предел. Выбранная форма активной работы с личным составом, организация и реализация различных культурно - массовых мероприятий имеет огромный потенциал развития, как для самих кадровых работников, так и для Северо - Кавказского таможенного управления в целом – формируя здоровый и жизнеспособный таможенный коллектив и положительный имидж таможенных органов управления.

Список использованных источников:

1. <https://dtce.ru/>
2. <https://rg.ru/2020/11/17/k-2025-godu-v-caes-sozdatut-sistemu-cifrovyh-transportnyh-koridorov.html?ysclid=I92ogq5843340833663>

© М. В. Какорина, Ю. С. Левинцова, 2023

УДК 330.11

Кирбенёва О.Е.

Студент 5 курса социально - экономического института
ФГБОУ ВО «Уральский государственный лесотехнический университет»,
г. Екатеринбург, РФ

Научный руководитель: Капустина Ю.А.

канд. экон. наук, доцент
ФГБОУ ВО «Уральский государственный лесотехнический университет»,
г. Екатеринбург, РФ

ФИНАНСОВАЯ БЕЗОПАСНОСТЬ ОРГАНИЗАЦИИ: ЦЕЛЬ, ЗАДАЧИ, ИНСТРУМЕНТЫ ПОВЫШЕНИЯ

Аннотация:

Формирование системы обеспечения финансовой безопасности современной организации требует, в первую очередь, определения цели, ее дефрагментации на задачи, систематизации инструментов, применение которых будет способствовать повышению уровня финансовой безопасности хозяйствующего субъекта.

Ключевые слова:

Финансовая безопасность, инструменты повышения финансовой безопасности, финансовая устойчивость

Целью обеспечения финансовой безопасности организации является поддержание ее стабильного функционирования, развитие и рост для достижения сравнительных конкурентных преимуществ на рынках товаров и услуг. Трактовка общей цели финансовой безопасности позволяет выделить её составляющие – функциональные цели (см. рис. 1).



Рис. 1. Функциональные цели финансовой безопасности организации

Достижение целей требует определения основных задач финансовой безопасности организации (см. рис. 2).

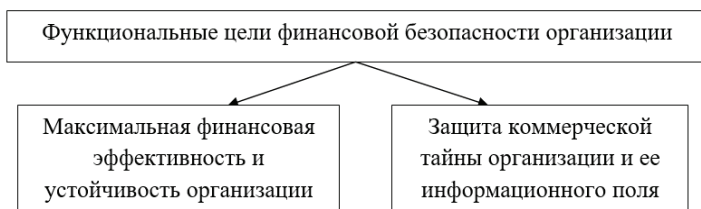

Рис. 2. Задачи финансовой безопасности организации

Достижение заявленных целей и реализация текущих задач возможны при формировании системы обеспечения финансовой безопасности, включающей наряду с такими важными элементами, как объекты, субъекты, определение механизма их взаимодействия, инструменты, применение которых будет способствовать повышению уровня финансовой безопасности хозяйствующего субъекта, а также его финансовой устойчивости.

Изучение научных и учебно - методических трудов позволило определить наиболее актуальные, приемлемые для организаций всех отраслей экономики, инструменты повышения финансовой безопасности (см. рис. 3) [1,2].

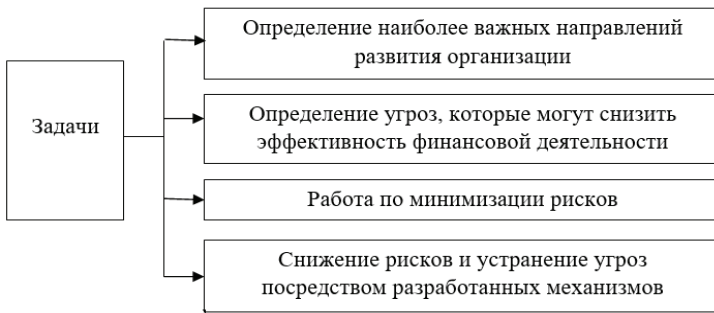

Рис. 3. Инструменты повышения финансовой устойчивости и финансовой безопасности организации

Применение указанных инструментов позволит организации сформировать запас прочности, необходимый и достаточный для преодоления последствий кризисных ситуаций и достижения конкурентных преимуществ.

Список использованной литературы:

1. Проблемы экономической безопасности: теория и практика: монография / под общ. ред. С. И. Колесникова. – Екатеринбург: УГЛТУ, 2019. – 167 с.
2. Проблемы экономической безопасности: теория и практика: коллективная монография / под общ. ред. С. И. Колесникова. Т. 1. Министерство науки и высшего образования Российской Федерации, Уральский государственный лесотехнический университет. – Екатеринбург: УГЛТУ, 2020. – 213 с.

© Кирбенева О.Е., 2023

УДК 33.338

Козлов А.С.

аспирант 1 - го курса ОЧУВО МИУ,
г. Москва, РФ

Научный руководитель: Семенов Н.Н.,

доктор экон. наук, профессор ОЧУВО МИУ,
г. Москва, РФ

СОВЕРШЕНСТВОВАНИЕ МЕТОДОВ ЛОГИСТИЧЕСКОЙ ИНТЕГРАЦИИ УЧАСТНИКОВ РЕГИОНАЛЬНЫХ ТОВАРНЫХ РЫНКОВ

Аннотация:

В статье рассматриваются приемы логистической интеграции, выявляются основные проблемы в этой сфере и раскрываются пути их решения.

Ключевые слова:

Логистика, интеграция, технологии, оптимизация, материальные потоки.

Актуальность рассматриваемой проблематики состоит в том, что объективная потребность в развитии методов логистической интеграции актуализировалась с изменениями торгово - экономического пространства в рамках санкционных ограничений, в результате российским производителям приходится адаптироваться к услужению внешней среды и с целью замещения импорта концентрировать усилия для обеспечения внутреннего потребительского рынка. В процессе были скорректированы и системы распределения, хранения и грузопереработки, демонстрирую потребность в эффективном применении инструментально - методического обеспечения логистики, способного нивелировать негативные тенденции неравномерного развития управления логистической интеграции на региональных товарных рынках, применяя технологии инновационного развития.

Необходимость использования логистического подхода к торговой сфере связана с тем, что именно торговля в рыночных условиях регламентирует хозяйственные отношения по всей цепочке поставок от производителей товаров до их конечных потребителей, что обосновывает использование именно логистического подхода к управлению работы организации и подчеркивает актуальность данной темы.

Увеличение показателя конкуренции и необходимость повышения результативности работы хозяйствующих субъектов породили необходимость поиска новых путей создания конкурентных достоинств. Одним из путей повышения результативности, доказавшим свою эффективность, представляет собой логистический подход, который разглядывает оптимизацию механизмов предприятия за счет повышения результативности потоков. Как известно, в логистических организованных цепях поставок себестоимость товара, который доставляется конечному потребителю, оказывается ниже себестоимости товара, прошедшего по традиционному методу. Представляющая собой разница обеспечивает участникам конкурентные достоинства, которые зависят не от величины капитальных вложений, а от компетенции правильно создавать логистический механизм и принципы логистики [1].

Опираясь на современную управленческую литературу, можно говорить, что особое различие логистического подхода к управлению материальными потоками от привычного состоит в том, что выделяется единая функция руководства материальными потоками, которые раньше рассматривались как разрозненными; особенность логистики состоит в технической, технологической, финансовой и методологической интеграции некоторых звеньев материалопроводящей цепи в единую систему, которая обеспечивает оптимальное управление сквозными материальными потоками.

На практике значительно более трудно принимать коллективное решение некоторых задач по управлению логистической интеграцией по сравнению с их обособленным решением. Здесь часто требуются иные приемы, а также иная подготовка экспертов. Сегодняшние коммуникационные технологии, которые обеспечивает скорейшее прохождение материальных и информационных потоков, позволяют делать мониторинг всевозможных фаз движения изделия от первичного источника сырья до конечного клиента.

Использование методов логистической интеграции на региональных товарных рынках сокращает время работы, ускоряет поставку материалов и сбыт продукции, а в целом – повышает продуктивность [4].

Глобальный и отечественный эксперимент говорит, что использование логистики помогает значительно увеличить эффективность работы. В сфере торговли за счет использования логистики удастся снизить запасы на всем пути движения материального потока; снизить время прохождения товаров по логистической цепи; снизить транспортные расходы; уменьшить затраты ручного труда и соответственно затраты на операции с грузом.

Совокупный экономический эффект от использования логистики, как правило, превосходит сумму эффектов от усовершенствования перечисленных показателей. Это объясняется возникновением у логистически организованных систем, так называемых, интегративных свойств, то есть качеств, которые характерны всей системе в целом, но не свойственны ни одному из элементов в отдельности [8].

Главными критериями результативности использования методов логистической интеграции выступает:

- уменьшение запасов в цепях товародвижения за счет: перенаправления запасов между оптовой и розничной торговлей и сосредоточения запасов в оптовом звене, использование современных технологий контроля состояния запасов, высокой степени согласованности со участниками в вопросах своевременного увеличения запасов;
- наибольшее использование площадей и объемов организаций оптовой и розничной торговли. К примеру, логистическая оптимизация цепи товародвижения позволит значительно изменять структуру площадей магазинов в пользу увеличения доли торговых площадей. Такого удастся достичь за счет: резкого уменьшения совокупного количества запасов и перемещения их большого сегмента из магазина в оптовое звено; перемещение сегмента подготовительных операций, данных как фасовка, маркировка, проставление цен и др., на более ранние этапы товародвижения.
- ускорение оборачиваемости капитала. Достигается за счет контроля времени сквозных процессов размещения и осуществления заказов.
- уменьшение транспортных затрат, которые удастся достичь за счет высокой согласованности участков в вопросах использования транспорта.
- уменьшение издержек, которые связаны с грузопереработкой, в том числе издержек ручного труда [6].

Задачей логистики представляет собой обеспечение ценной для рынка способности обеспечивать поставку необходимого груза, нужного качества, в необходимом количестве, в необходимое время, в необходимом месте с минимальными издержками [7].

В качестве главных разветвлений совершенствования методов логистической интеграции участников региональных товарных рынков различаются:

- оптимизация финансовых потоков за счет совершенствования работы с дебиторами;
- улучшение закупочной политики;
- автоматизация организации реализации, система отношений с заказчиками, способная предоставить нужную информацию о продукции партнерам в режиме онлайн;
- улучшение информационного нетворкинга между подразделениями и т. д.

Еще одним направлением совершенствования предлагается предпочтение использование CRM (Customer Relationship Management) «Управление взаимоотношениями с заказчиками», которая предполагает, что центром всей философии предпринимательства представляет собой клиент, а главными направлениями работы выступают меры по поддержке оптимального маркетинга, продаж и обслуживания контрагентов. Помощь таких бизнес - целей включает сбор, хранение и анализ информации о потребителях, поставщиках, партнерах, а также о внутренних процессах организации. Функции для поддержки таких бизнес - целей включают реализации, маркетинг, помощь потребителей, управление качеством, обучение и повышение квалификации работников организации, найм и развитие персонала, управление мотивацией работников. Технологии для поддержки модели CRM должны являться частью совокупной клиентоориентированной стратегии организации [10].

Главная цель работы CRM–системы – получить наиболее полную информацию о покупателе для наилучшего его обслуживания.

Базой благополучной работы любой CRM–системы представляет собой хранение всей информации о взаимодействии с клиентами в одном месте, в единой базе данных. Необходимо отметить, что чем выше срок использования CRM–системы, тем более результативно она функционирует, тем более глубокие аналитические зависимости и связи могут быть выявлены в информации, накопленной в механизме ее работы. Необходим постоянный анализ собранной информации о клиентах и подготовка данных для принятия соответствующих организационных решений.

В реальности CRM – это процесс постоянный, по данному сотрудники IT - подразделения должны быть полны решимости к регулярному сопровождению системы и направлять собственные старания на обеспечение бесперебойного функционирования программных приложений и структур данных [2].

По своему существу CRM–технологии – это технологии для поддержки процессов руководства отношениями с людьми, и внедрять их нужно также, как и выстраивать отношения с людьми – поэтапно, плавно и постоянно. В этом ключевое различие внедрения CRM–технологий от большинства прочих технологий в области автоматизации процессов предпринимательства.

В настоящее время задумки логистики выступают сравнительно новыми для большинства отечественных бизнесменов, руководителей, инженерно - технических работников. Логистическая работа носит интегрированный характер и простирается от момента проявления нужды в товаре или услуге и до момента удовлетворения этой нужды. Логистика определяется как коллективная работа различных организаций по интеграции всевозможных процессов, которые связаны с достижением задачи их бизнеса.

Привилегированное значение, которое имеет логистика в настоящее время и которым будет располагать в будущем, объясняется в первую очередь ее многоаспектным потенциалом, во вторую очередь, современным и будущим состоянием формирования систем создания стоимости и финансовых структур.

Основным критерием результативности работы логистических систем представляет собой доход, в котором сказываются итоги всей логистической работы, объем логистических услуг, эффективность логистической системы, степень затрат, наличие непродуктивных затрат и потерь.

В заключении, можно добавить, что значимым представляет собой этап выбора и реализации адекватных методов логистической интеграции, а также которые соответствуют методам руководства логистической системы [12].

Список использованных источников

1. Аникин Б. А. Логистика. - М.: ТК Велби, 2020. - 408 с.
2. Аникин Б.А. Интегрированная разработка планов цепей поставок. Учебник для бакалавриата и магистратуры / Борис Александрович Аникин. - М.: Юрайт, 2019. - 498 с.
3. Дикинов А.Х., Проблемы формирования логистического аутсорсинга в Российской Федерации // Вестник Мордовского вуза, 2021. - № 4. – С.101 - 124
4. Иванова А.В. Способы оценки логистического сервиса // Логистика и управление цепями поставок – 2019. - №3. – С.69 - 80.

5. Михайлюк М. В. Российский рыночный механизм транспортно - логистических услуг в условиях глобальной экономической рецессии / М. В. Михайлюк // Вопросы экономики и права. – 2019. - № 9. – С. 54 - 60.

6. Проценко, И.О. Логистика и управление цепями поставок - взгляд в будущее. Макроэкономический аспект / Проценко Инга Олеговна. - М.: Дело, 2021. - 331 с.

7. Семенов, Н.Н. Логистика материалосбережения / Н.Н. Семенов // Конъюнктура товарных рынков. 2010, №4. С.63 - 66.

8. Сергеев В.И. Логистическая инфраструктура. Обзоры и аналитика логистических услуг // Логистика и управление цепями поставок, 2019. - № 10. – С.120.

9. Сергеев В.И. Управление качеством логистического сервиса // Логистика сегодня – 2020. - №5. – С.270 - 280.

10. Скамай Л. Г. Страховое дело: учебник / Л. Г. Скамай. - М.: Юрайт, 2019. - 344 с.

11. Слюсарева Е.В. Аутсорсинг логистических функций предприятия // Вестник Омского университета, 2019. - № 10. – С.49.

12. Швец А.П. Логистика / А.П. Швец. – М.: Инфра - М, 2019. - 445 с.

© Козлов А.С., 2023

УДК 331

Крылова К. П.

студент 5 курса,

направления подготовки «Управление персоналом»

кафедра проектного менеджмента

и бизнес - администрирования

ФГБОУ ВО «Уфимский университет науки и технологий»

г. Уфа, Республика Башкортостан

Научный руководитель: Мухаметшина Г. Р.

к.с.н., доцент, доцент кафедры проектного менеджмента

и бизнес - администрирования

ФГБОУ ВО «Уфимский университет науки и технологий»

г. Уфа, Республика Башкортостан

СИСТЕМА МОТИВАЦИИ ПЕРСОНАЛА ДЛЯ СОВРЕМЕННЫХ ОРГАНИЗАЦИЙ

Аннотация. В статье представлена актуальность внедрения систем мотивации персонала в современные организации. Отмечено, что мотивация должна производиться не только на финансовых основах, но и на нефинансовых. Также автор описал направления системы мотивации персонала. И поэтапно проанализировал процесс внедрения системы мотивации персонала.

Ключевые слова: мотивация сотрудников, трудовая мотивация, персонал, управление.

Krylova K. P.

student of the 5th year, direction of training "Personnel Management"

Department of Project Management and Business Administration

FSBEI HE "Ufa University of Science and Technology"

Ufa, Republic of Bashkortostan

Scientific adviser: Mukhametshina G. R.

PhD, Associate Professor,

Associate Professor of the Department

of Project Management and Business Administration

FSBEI HE "Ufa University of Science and Technology"

Ufa, Republic of Bashkortostan

PERSONNEL MOTIVATION SYSTEM FOR MODERN ORGANIZATIONS

Abstract. The article presents the relevance of the introduction of personnel motivation systems in modern organizations. It is noted that motivation should be carried out not only on a financial basis, but also not non - financial. The author also described the directions of the staff motivation system. And gradually analyzed the process of implementing a staff motivation system.

Keywords: employee motivation, work motivation, personnel, management.

Посткризисные российские реалии вынуждают предприятия разрабатывать новые подходы к мотивации персонала, основанные больше на психологических, а не финансовых стимулах для повышения производительности труда. Это связано с общим падением продаж, сокращением количества рабочих мест и частыми простоями производства. В этих условиях, чтобы сохранить непрерывность рабочего процесса и стимулировать персонал не только выполнять свои обязанности, но и делать это на высоком уровне, работодателю нужны новые инструменты. Она призвана преобразовать существующие системы оплаты труда и не только удержать персонал, но и побудить их активно и эффективно работать в условиях ограниченных финансовых ресурсов.

На основе значимых теорий практика разработала три основных направления мотивации персонала на предприятиях и высшего руководства:

- участие в управлении организацией, часто декларативное, но создающее ощущение причастности к процессу и пользы для общего дела, при этом акцент делается на удовлетворение социальных потребностей;
- получение доли прибыли от деятельности организации, как в виде заработной платы, так и в виде различных вознаграждений;
- получение определенной доли участия в капитале организации, например, привилегированных акций, что является высшей формой объединения первого и второго направлений [2, с. 51].

В большинстве случаев наибольшего успеха управление персоналом достигает при сочетании подходов, но бывают ситуации, когда возможен только один из них. Первое направление, социальное и управленческое, становится практически единственным в ситуации, когда уровень рентабельности предприятия снижается, что характерно для

кризисных периодов. В этом случае отделы кадров организации разрабатывают методы повышения сознательности персонала и их ответственности за судьбу компании.

Второе направление мотивации персонала является наиболее распространенным, но для своей эффективности оно часто сочетается с элементами, заимствованными из первого или второго направлений, и включает в себя некоторые элементы процедурных теорий. Наиболее эффективной мотивацией для участия в прибылях становится модель ключевых показателей эффективности. В России эта система стала общепринятой, она широко используется для оценки деятельности региональных руководителей и сотрудников государственных корпораций, где показала свою эффективность на практике. Суть этой системы заключается в установлении определенных измеримых показателей в деятельности организации, достижение которых является основой для применения мер стимулирования, как финансового, так и иерархического. Как правило, мотивация отдельного сотрудника в рамках этой системы зависит от достижения ключевых показателей его подразделения.

Система мотивации, основанная на ключевых показателях эффективности, позволяет:

- осуществлять мониторинг достижения организацией в целом и ее подразделениями поставленных целей в различных направлениях;
- для достижения максимальной эффективности в выполнении трудовой функции сотрудником и подразделением;
- направляйте персонал организации для достижения результатов, установленных для всей компании;
- сведите к минимуму время, затрачиваемое на составление бюджета и расчет вознаграждения;
- обеспечить ответственность за эффективность работы, не только личную, но и коллективную [1, с. 23].

Для организации эффективной системы мотивации через участие в управлении мировой практикой сформировано несколько механизмов. Одной из них была концепция партисипативного управления, основанная на частичном вовлечении сотрудника в управление отдельными производственными процессами. Это повышает его заинтересованность в общей эффективности предприятия. Предполагается, что если сотрудник может влиять на процесс организации собственного рабочего процесса, это повышает его заинтересованность и мотивацию. Предприятия, использующие подход, основанный на участии, находят несколько способов вовлечения сотрудника в управление производством:

- сотрудник самостоятельно определяет основные параметры и условия выполнения задания;
- сотрудник вовлечен в процесс принятия управленческих решений своим руководителем;
- сотрудник участвует в контроле качества продукции и получает возможность самостоятельно оценить качество своей работы;
- сотрудник получает возможность выдвигать и внедрять инновационные идеи.

Третья концепция, участие в капитале предприятия, нашла свое воплощение на глобальном уровне, в то время как в России она пока реализуется только на уровне высшего

руководства. Народные предприятия, созданные на заре приватизации, практически прекратили свое существование, поскольку все акции перешли в собственность предпринимателей. В то же время на некоторых предприятиях существует мотивация в виде опционов или возможности приобрести пакет акций компании при достижении либо определенных показателей эффективности, либо работы на предприятии в течение определенного периода времени. Управляющий имеет право реализовать опцион, купив акции по заранее определенной низкой цене, или отказаться от них, получив их рыночную стоимость в качестве вознаграждения. Как показывает практика, топ - менеджеры, ставшие акционерами, гораздо больше внимания уделяют росту цены акций, капитализации компании и ее прибыльности. Механизм применим только для крупных корпораций, акции которых торгуются на организованном рынке, имеют собственную стоимость и являются достаточно ликвидными, и их легко продать на открытом рынке. Для частных компаний система мотивации выбора становится только основой для конфликтов [2, с. 101].

Независимо от текущего экономического положения предприятия, система мотивации должна быть рассчитана на длительный период времени и дальнейшие изменения условий в любом направлении. Изменения в системе мотивации, а также изменения в правилах игры мешают персоналу сосредоточиться на развитии предприятия и ставить перед собой задачи, связанные с перспективами личностного роста. Таким образом, система мотивации должна разрабатываться с расчетом на будущее и с опорой на существующий персонал, без намерения заменить часть персонала в будущем.

Первым этапом внедрения современной системы мотивации является ее разработка и дизайн. Система должна опираться не столько на одну из теорий, сколько на реальное экономическое положение предприятия и его персонала, перспективы и угрозы. Система мотивации должна разрабатываться совместно с трудовым коллективом, если на предприятии есть профсоюз, то совместно с его представителями. Итоговая политика в области заработной платы и стимулирования должна иметь возможность стать частью коллективного соглашения.

Вторым шагом будет планирование и бюджетирование. Все мотивационные выплаты должны иметь свой собственный бюджетный источник, который совпадает в регионе, подразделении, отрасли с направлением затрат, или должен быть предусмотрен механизм перекрестного финансирования. Если изменение бюджета требует одобрения Советом директоров, соответствующее обоснование должно быть подготовлено на этапе планирования. Несмотря на возможности бюджета, необходимо учитывать, что система мотивации должна быть адекватна существующим предложениям на рынке труда региона.

Внедрение системы мотивации осуществляется либо по всему предприятию за один раз, либо в отдельных опытных подразделениях, где можно проверить эффективность новых механизмов. Внедрение системы связано с внесением изменений в существующие методы и трудовые договоры, доведением этого до сведения каждого из сотрудников. Любая система мотивации не работает, оставаясь статичным явлением, необходимо предполагать изменения ее отдельных параметров вместе с изменениями на рынке труда, поэтому механизм утверждения основополагающих документов и внесения в них изменений должен быть гибким [1, с. 208].

Современные подходы к мотивации предполагают постоянный мониторинг текущего состояния рынка труда и роста персонала. Каждый человек становится самостоятельной

ценностью, в росте которой заинтересована компания. Использование систем ключевых показателей эффективности, оценок в сочетании с подходом, основанным на участии, повышает конкурентоспособность компании на рынке в целом.

Список использованной литературы:

1. Кипина А.В. Мотивация персонала в российских и зарубежных компаниях: сравнительный анализ // StudNet. – 2022. – №5. – С. 3799 - 3803.
2. Мотивация трудовой деятельности: учебное пособие / под ред. проф. В. П. Пугачева. — Москва: ИНФРА - М, 2022. — 394 с.
3. Нукербеков Б. Х., Рамазанова А.О. Современные принципы системы мотивации персонала // УЭПС. – 2021. – №2. – С. 1 - 4.
4. Соломанидина, Т. О. Мотивация и стимулирование трудовой деятельности: учебник и практикум для вузов / Т. О. Соломанидина, В. Г. Соломанидин. — 3 - е изд., перераб. и доп. — Москва: Издательство Юрайт, 2023. — 323 с.
5. Щеглова Е.С., Елкина В.Н. Совершенствование системы мотивации персонала в организации // Экономика и социум. – 2021. – №5 - 2 (84). – С. 775 - 778

© Крылова К.П., 2023

УДК: 338.439: 639.3

Листвинов С.В.
Аспирант ОЧУВО МИУ
г. Москва, РФ

РАЗВИТИЕ ОТЕЧЕСТВЕННОЙ КОМБИКОРМОВОЙ ИНДУСТРИИ ДЛЯ АКВАКУЛЬТУРЫ И ИХ ОЦЕНКА СООТВЕТСТВИЯ ПОТРЕБНОСТЯМ НАЦИОНАЛЬНОЙ ЭКОНОМИКИ

Аннотация. В статье проводится анализ объемов производства продукции российской комбикормовой индустрией для аквакультуры и анализ потребления комбикорма отечественными предприятиями рыбоводства за период 2015 / 2022 годов. Проводится оценка соответствия развития российской комбикормовой индустрии потребностям национальной экономики Российской Федерации на базе исследования возможностей российских производителей, связанных с импортозамещением продукции иностранных комбикормовых заводов в прогнозе развития отрасли товарного рыбоводства до 2030 года.

Ключевые слова: комбикормовая индустрия, аквакультура, развитие рыбоводства, объём производства комбикорма, оценка соответствия потребностям, импортозамещение, товарное рыбоводство.

DEVELOPMENT OF THE DOMESTIC FEED INDUSTRY FOR AQUACULTURE AND THEIR ASSESSMENT OF COMPLIANCE WITH THE NEEDS OF THE NATIONAL ECONOMY

Annotation. The article analyzes the volume of production by the Russian feed industry for aquaculture and analyzes the consumption of feed by domestic fish farming enterprises for the period 2015 / 2022. The assessment of the compliance of the development of the Russian feed industry with the needs of the national economy of the Russian Federation is carried out on the

basis of a study of the possibilities of Russian producers associated with import substitution of products from foreign feed mills in the forecast for the development of the commercial fish farming industry until 2030.

Key words: feed industry, aquaculture, development of fish farming, feed production volume, assessment of compliance with needs, import substitution, commercial fish farming.

Органы исполнительной власти Российской Федерации проводят активную государственную политику, направленную на развитие отрасли товарного индустриального рыбоводства [4]. Динамика и прогноз роста объемов российского индустриального рыбоводства, представлены рисунком 1.



Источник: Волошин Г.В., Акимов Е.Б., Артемов Р.В., Гершунская В.В. Состояние и перспективы развития рынка комбикормов для индустриальной аквакультуры в Российской Федерации // Труды ВНИРО. 2022. № 190. С. 163–169.

Рис. 1. Динамика и прогноз роста объемов российского индустриального рыбоводства за 2015–2022 года и 2023 – 2030 года, тыс. т.

Подводя итоги анализа следует отметить, что объемы индустриального российского рыбоводства в отчетном 2022 году по отношению к базовому 2015 году увеличились на 114,3 % в целом, а также на 40,8 % в производстве карповых видов рыб и на 333,1 % в производстве лососёвых видов рыб в частности. К 2030 году планируется увеличение показателей объемов роста индустриального российского рыбоводства по отношению к базовому 2022 году на 58,8 % в целом, а также на 49,8 % в производстве карповых видов рыб и на 87 % в производстве лососёвых видов рыб в частности. Объем уровня импорта лососёвых видов рыб составляет около 300 тыс. тонн [4]. Развитие и эффективность ведения деятельности отраслью товарного индустриального рыбоводства напрямую зависит от уровня производства российских комбикормовых заводов [1].

На территории России осуществляют деятельность 10 заводов, которые выпускают экструдированный и гранулированный комбикорм и занимают 60 % доли на отечественном рынке и действует ряд малых и средних предприятий [1]. Однако их мощности загружены

всего на 30 %, ввиду острой нехватки качественного кормового компонента, который представляет собой высокопротеиновая рыбная мука [1], в связи с чем из-за низкой питательности и несбалансированного состава отечественного комбикорма снижается продуктивность выращивания лососевых и карповых видов рыб и возрастает зависимость от импортных комбикормов (рис. 2.)

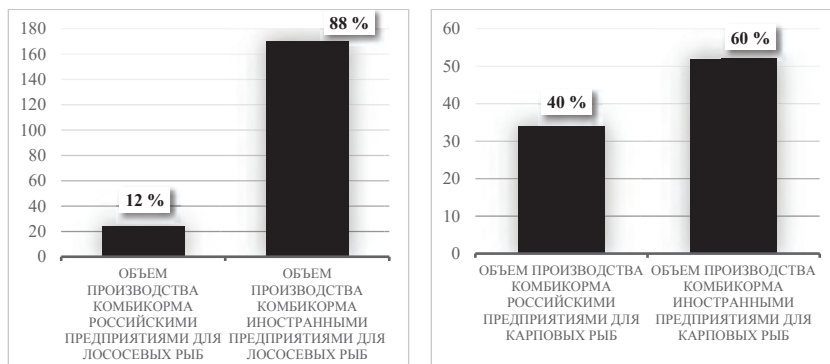

Источник: Акимов Е. Б. Производство комбикормов для выращивания ценных видов рыб — главная задача аквакультуры России // Вестник Академии знаний. 2021. № 47(6). С. 20–24.

Рис. 2. Соотношение объемов производства комбикорма между российскими и иностранными предприятиями за 2021 год в %

Подводя итоги анализа следует отметить, что объемы импортного производства комбикормов для лососевых видов рыб (88 %) на российском рынке значительно выше чем объемы импортного производства комбикормов для карповых видов рыб (60 %), а средний уровень зависимости российской отрасли индустриального рыбоводства от импортных поставок комбикормовой индустрией для аквакультуры, составляет 74 %. При этом следует отметить тот факт, что цены на импортный комбикорм для лососевых и карповых видов рыб начиная с периода 2018 года и заканчивая периодом 2022 года увеличились в среднем на 75,64 %, а на российский комбикорм на 58,57 %, см. табл. 1.

Таблица 1 – Уровень средних цен на комбикорм российского и иностранного производства для лососевых и карповых рыб за 2018 - 2022 гг., руб. / кг

Наименование	2018	2019	2020	2021	2022	2022 / 2018
	руб. / кг	руб. / кг	руб. / кг	руб. / кг	руб. / кг	рост в %
Комбикорм иностранного производства экструдированный для лососевых рыб	181	208	231	256	304	67,95 %
Комбикорм российского производства экструдированный для лососевых рыб	113	136	154	163	170	50,44 %

Комбикорм иностранного производства гранулированный для карповых рыб руб. / кг	24	28	30	34	44	83,33 %
Комбикорм российского производства гранулированный для карповых рыб руб. / кг	18	22	24	28	30	66,7 %

Источник: Волошин Г.В., Акимов Е.Б., Артемов Р.В., Гершунская В.В. Состояние и перспективы развития рынка комбикормов для индустриальной аквакультуры в Российской Федерации // Труды ВНИРО. 2022. № 190. С. 163–169.

Фактор ценообразования подтверждает значимость продукции российской комбикормовой индустрии для аквакультуры [3]. Динамика и прогноз объемов потребления комбикорма российским индустриальным рыбоводством в период 2015–2022 годов и период 2023 – 2030 годов, представлены рисунком 3.



Источник: Волошин Г.В., Акимов Е.Б., Артемов Р.В., Гершунская В.В. Состояние и перспективы развития рынка комбикормов для индустриальной аквакультуры в Российской Федерации // Труды ВНИРО. 2022. № 190. С. 163–169.

Рис. 3. Динамика и прогноз объемов потребления комбикорма российским индустриальным рыбоводством за 2015–2022 года и 2023 – 2030 года, тыс. т.

Подводя итоги анализа следует отметить, что объемы потребления комбикорма российским индустриальным рыбоводством в отчетном 2022 году по отношению к базовому 2015 году увеличились на 120 % в целом, а также на 40,3 % в потреблении комбикорма при производстве карповых видов рыб и на 181,3 % в потреблении комбикорма при производстве лососёвых видов рыб, в частности. К 2030 году планируется увеличение показателей объемов роста потребления комбикорма российским индустриальным рыбоводством по отношению к базовому 2022 году на 66,1 % в целом, а

также на 50,6 % в потреблении комбикорма при производстве карповых видов рыб и на 72,8 % в потреблении комбикорма при производстве лососёвых видов рыб, в частности.

По результатам проведенного исследования представим прогноз развития отечественной комбикормовой индустрии для аквакультуры в аспекте импортозамещения в производстве комбикорма при выращивании лососёвых видов рыб на основании оценки соответствия потребностям национальной экономики страны (рис. 4).

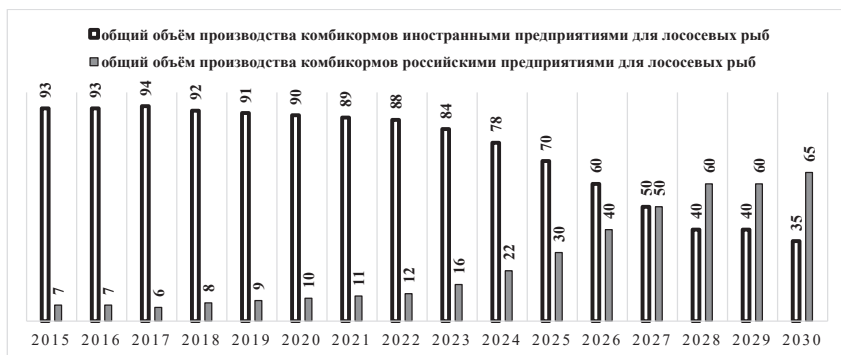

Источник: составлено автором

Рис. 4. Динамика и прогноз общих объёмов производства комбикорма российскими и иностранными предприятиями, предназначенного для выращивания лососевых рыб за 2015–2022 года и 2023 – 2030 года, тыс. т.

По результатам проведенного исследования представим прогноз развития отечественной комбикормовой индустрии для аквакультуры в аспекте импортозамещения в производстве комбикорма при выращивании карповых видов рыб на основании оценки соответствия потребностям национальной экономики страны (рис. 5).



Источник: составлено автором

Рис. 5. Динамика и прогноз общих объёмов производства комбикорма российскими и иностранными предприятиями, предназначенного для выращивания карповых рыб за 2015–2022 года и 2023 – 2030 года, тыс. т.

По результатам прогноза роста общих объемов производства комбикорма российскими предприятиями в аспектах импортозамещения продукции иностранных производителей учтена тенденция, связанная с изменением видовых структур производства продукции индустриального рыбоводства, направленная на увеличение объемов выращивания более ценных видов рыб.

Так к 2030 году доля российских производителей комбикорма на внутреннем рынке с учетом потребности национальной экономики при выращивании карповых видов рыб, составит 85 %, а доля российских производителей комбикорма на внутреннем рынке при выращивании лососевых видов рыб, составит 65 %. Между тем всем российским комбикормовым заводам необходимо значительно улучшить научно - производственную базу и повысить технический уровень кормопроизводства на базе использования передовых технологий для создания конкурентоспособной продукции, качество которой не будет уступать качеству кормов для аквакультуры от ведущих иностранных производителей.

Список литературы

1. Акимов Е. Б. Производство комбикормов для выращивания ценных видов рыб — главная задача аквакультуры России // Вестник Академии знаний. 2021. № 47(6). С. 20–24.
2. Волошин Г.В., Акимов Е.Б., Артемов Р.В., Гершунская В.В. Состояние и перспективы развития рынка комбикормов для индустриальной аквакультуры в Российской Федерации // Труды ВНИРО. 2022. № 190. С. 163–169.
3. Российские рыбоводы в 2022 году увеличили производство рыбы и морепродуктов на 7,5 % — до 383,5 тыс. тонн [Электронный ресурс]. – Режим доступа: <https://fish.gov.ru/news/2023/02/10/rossijskie-rybovody-v-2022-godu-uvlechili-proizvodstvo-ryby-i-moreproduktov-na-75-do-3835-tys-tonn/> – (дата обращения: 11.05.2023).
4. Стратегия развития рыбохозяйственного комплекса Российской Федерации на период до 2030 года, утверждена распоряжением Правительства Российской Федерации от 26 ноября 2019. – № 2798 - р.

References

1. Akimov E. B. Production of compound feed for growing valuable fish species is the main task of aquaculture in Russia // Bulletin of the Academy of Knowledge. 2021. No. 47(6). pp. 20–24.
2. Voloshin G. V., Akimov E. B., Artemov R. V., Gershunskaya V. V. Status and development prospects of the feed market for industrial aquaculture in the Russian Federation // Proceedings of VNIRO. 2022. No. 190. P. 163–169.
3. Russian fish farmers in 2022 increased the production of fish and seafood by 7.5 % - up to 383.5 thousand tons [Electronic resource]. – Access mode: <https://fish.gov.ru/news/2023/02/10/rossijskie-rybovody-v-2022-godu-uvlechili-proizvodstvo-ryby-i-moreproduktov-na-75-do-3835-tys-tonn/> – (date of access: 05 / 11 / 2023).
4. The strategy for the development of the fishery complex of the Russian Federation for the period up to 2030, approved by the order of the Government of the Russian Federation of November 26, 2019. - No. 2798 - r.

Мухаметшина И.И.,
студент ИНЭФБ УУНиТ,
г.Уфа, РФ

Научный руководитель: Нурдавлятова Э.Ф.,
канд. экон. наук, доцент УУНиТ
г.Уфа, РФ

ОСОБЕННОСТИ БУХГАЛТЕРСКОГО УЧЕТА В НЕКОММЕРЧЕСКИХ ОРГАНИЗАЦИЯХ

Аннотация

Некоммерческие организации играют важную роль в социально - экономическом развитии, поскольку способствуют повышению качества жизни потребителей их услуг, уровня занятости и социально - экономического прогресса. В Российской Федерации, как и во многих других странах мира, наблюдается рост степени участия третьего сектора в экономической и социально - политической сфере. В данной статье рассматривается роль и особенности бухгалтерского учета в деятельности некоммерческих организаций, основные источники финансирования некоммерческих организаций.

Ключевые слова

Бухгалтерский учет, некоммерческие организации, положения по бухгалтерскому учету, бухгалтерская отчетность

Динамичные изменения в бухгалтерском и налоговом законодательстве затрудняют комплексное и локальное отражение всех особенностей и нюансов учета имущества и обязательств некоммерческих организаций. Тем не менее, бухгалтерский учет является одним из ведущих факторов, влияющих на эффективность процесса управления. Бухгалтерский учет дает достоверную информацию о хозяйственном положении субъекта, отражает движение средств за отчетный период, позволяет контролировать использование финансовых, материальных и трудовых ресурсов. Систематизируя данные и предоставляя информацию обо всех хозяйственных операциях, бухгалтерский учет позволяет оценивать их целесообразность и осуществлять контроль за соответствием деятельности предприятия нормам и стандартам, утвержденным законодательством РФ [5].

Бухгалтерский учет — это способ формирования отчетности об имущественном и экономическом положении организации, который служит для принятия эффективных управленческих решений, анализа деятельности организации за отчетный период, разработки планов ее дальнейшего развития. Данные бухгалтерского учета позволяют понять, эффективна ли проводимая политика, требуется ли расширение деятельности. Бухгалтерский учет помогает принять решение в любой нестандартной ситуации, определиться с дальнейшей политикой компании и привлечь потенциальных инвесторов.

Бухгалтерский учет в некоммерческих организациях отличается от учета в коммерческих организациях по многим аспектам. Бухгалтерский учет в некоммерческих организациях может быть бюджетным, и он имеет свои особенности. Даже план счетов полностью

отличается от коммерческого. На учет в некоммерческих организациях не распространяются некоторые положения по бухгалтерскому учету, в частности:

1. Положение по бухгалтерскому учету "События после отчетной даты" (ПБУ 7 / 98), утвержденное приказом Минфина России от 25.11.1998 № 56н;
2. Положение по бухгалтерскому учету "Учет государственной помощи" (ПБУ 13 / 2000), утвержденное приказом Минфина России от 16.10. 2000 № 92н;
3. Положение по бухгалтерскому учету "Информация по сегментам" (ПБУ 12 / 2010), утвержденное приказом Минфина России от 08.11.2010 № 143н;
4. Положение по бухгалтерскому учету "Информация о связанных сторонах" (ПБУ 11 / 2008), утвержденное приказом Минфина России от 29.04. 2008 № 48н;
5. Положение по бухгалтерскому учету «Информация по прекращаемой деятельности» (ПБУ 16 / 02), утвержденное приказом Минфина России от 02.07.2002 № 66н.

Некоммерческие организации также не обязаны рассчитывать налогооблагаемую прибыль и уплачивать налог на прибыль, если они занимаются деятельностью, отвечающей критериям общественно - полезной деятельности. В соответствии со ст. 50 ГК РФ [1], уставная деятельность некоммерческих организаций не предусматривает осуществление коммерческой деятельности с целью получения прибыли и ее распределения между участниками. Некоммерческие организации могут дополнительно заниматься предпринимательской деятельностью, но полученную прибыль от нее они должны направлять на целевые выплаты или покрытие организационных расходов НКО (п. 1 ст. 2 Закона о некоммерческих организациях) [3]. Вместе с тем, некоммерческим организациям разрешается использовать Положение по бухгалтерскому учету "Учет расчетов по налогу на прибыль организаций" ПБУ 18 / 02, которое было утверждено Минфином России 19 ноября 2002 года.

Основными источниками финансирования некоммерческих организаций являются пожертвования физических и юридических лиц, государственные субсидии, гранты международных организаций и собственные средства. Пожертвования являются важным источником финансирования для некоммерческих организаций, особенно для небольших организаций, не имеющих собственных средств. Пожертвования могут быть получены в денежной, натуральной форме или в виде беспроцентного займа. Государственные субсидии предоставляются некоммерческим организациям, которые осуществляют деятельность, соответствующую критериям общественно - полезной деятельности.

Некоммерческие организации имеют свои особенности учета, и для учета операций, связанных с целевым финансированием. Для учета поступивших средств и их использования используют счета 86 «Целевое финансирование», 20 «Основное производство» и 26 «Общехозяйственные расходы».

Имеются особенности и в формировании информации об объектах основных средств. Например, по ним не начисляется амортизация, информация о суммах накопленной амортизации отражается за балансом.

Некоммерческие организации обязаны составлять годовую бухгалтерскую отчетность, которая состоит из таких форм, как бухгалтерский баланс, отчет о целевом использовании средств, приложения к бухгалтерскому балансу и отчету о целевом использовании средств, отчет о финансовых результатах (если применимо), аудиторское заключение. Некоммерческие организации используют конкретные показатели в разделе III баланса в

зависимости от их организационно - правовой формы и источников формирования имущества.

Согласно правилам, изложенным в Приказе Минфина России № 66н о формах бухгалтерской отчетности организаций, некоммерческая организация должна обозначить раздел III баланса как "Целевое финансирование" [4]. Вместо показателей "Уставный капитал", "Выкупленные у акционеров собственные акции", "Добавочный капитал", "Резервный капитал" и "Нераспределенная прибыль" некоммерческая организация должна использовать показатели "Паевой фонд", "Целевой капитал", "Целевые фонды", "Фонд недвижимого и особо ценного движимого имущества", "Резервный и иные целевые фонды" (в зависимости от организационно - правовой формы некоммерческой организации и источников формирования имущества). В отчете о финансовых результатах некоммерческая организация, не занимающаяся предпринимательской деятельностью, заполняет строки "Прочие доходы и прочие расходы". Для отчета о целевом использовании средств некоммерческая организация должна самостоятельно указать показатели, так как форма отчета является рекомендательной в соответствии с приказом Минфина России.

Таким образом, бухгалтерская отчетность является важным инструментом для оценки и результативности деятельности некоммерческой организации, поэтому важно обеспечивать ее достоверность, учитывая особенности ведения бухгалтерского учета.

Список литературы

1. Гражданский кодекс Российской Федерации. Части I, II;
2. Федеральный закон от 6.12.11 № 402 - ФЗ «О бухгалтерском учете»;
3. Федеральный закон от 12.01.1996 № 7 - ФЗ «О некоммерческих организациях»;
4. Приказ Минфина России от 02.07.2010 № 66н (ред. от 19.04.2019) «О формах бухгалтерской отчетности организаций»;
5. Бухарева Л.В. [и др.]; под ред. И.М. Дмитриевой, Ю.К. Харакоз. — 4 - е изд., перераб. и доп. — М.: Издательство Юрайт / Бухгалтерский финансовый учет: учебник для вузов, 2019, с.490;
6. Измалкова И.В., Морозова Н.С., Управленческий учет / Основные аспекты трансформации национальной отчетности в соответствии с международными стандартами финансовой отчетности; 2021 г., №6 - 3, с.622 - 627;
7. Измалкова И.В., Ходова М.К., Тенденции развития науки и образования - ния / Теоретические основы управленческого учета и его место в учетно - аналитической системе организации; 2021г., №71 - 3, с.87 - 90.

© Мухаметшина И.И., 2023

УДК 33

Остафичук Е.С.

Студент 4 курса экономического факультета СПбПУ,
Санкт - Петербург, РФ

ЭКОНОМИЧЕСКАЯ БЕЗОПАСНОСТЬ РОССИИ В УСЛОВИЯХ САНКЦИЙ

Аннотация. В статье рассматривается понятие термина «экономическая безопасность». Проведен анализ действующих реформ и программ, направленных на обеспечение безопасности национальной экономики России. Кратко изложены угрозы экономической

безопасности субъектов РФ в условиях санкций со стороны ЕС. Изложены меры по улучшению ситуации в регионах в санкционных условиях. Представлены возможные меры, принимаемые со стороны государственных институтов, для обеспечения экономической безопасности в условиях санкций.

Ключевые слова: экономическая безопасность, регион, государственное финансирование, государство, экономика.

В настоящее время экономическая безопасность является одним из приоритетных направлений государственной политики многих стран, включая Россию. Она осуществляется через различные меры, такие как регулирование экономической деятельности, поддержка инноваций и инвестиций, защита прав интеллектуальной собственности, борьба с коррупцией и т.д. Концепция экономической безопасности начала активно развиваться в 1980 - х годах в США и других западных странах в связи с ухудшением мировой экономической ситуации и возрастанием угроз экономической безопасности. В России концепция экономической безопасности начала формироваться в 1990 - х годах в связи с переходом к рыночной экономике и необходимостью обеспечения стабильности и развития экономики страны.

На сегодняшний день Россия проводит большие реформы и открывает ряд различных программ по обеспечению экономической безопасности своего государства:

- программа "Цифровая экономика России" для развития цифровых технологий и инфраструктуры;
- государственная программа "Развитие промышленности и повышение ее конкурентоспособности" для поддержки отечественных производителей и развития экспорта.
- Создание Федеральной службы по финансовому мониторингу для борьбы с легализацией доходов, полученных преступным путем.
- Программа "Национальная технологическая инициатива" для поддержки инноваций и развития высокотехнологичных отраслей.
- Законодательные меры против коррупции и финансовых преступлений.

Экономическая безопасность любого государства находится в прямой зависимости от экономической устойчивости каждого его субъекта. Можно сказать, что безопасность национальной экономики выступает интегральным показателем целого ряда факторов, характеризующих стабильность развития регионов [1, с.199]. В настоящее время Россия столкнулась с большим количеством угроз, которые негативно влияют на экономическую безопасность ее регионов, и, соответственно, на национальную экономику в целом. В условиях санкций со стороны западных стран, бизнес в России сталкивается с рядом вызовов, таких как ограничение доступа к финансовым ресурсам, снижение объемов экспорта и ухудшение деловой среды. Для того, чтобы поддержать бизнес в условиях санкций, государство может предпринимать следующие меры [2, с.401]:

1. Развитие внутреннего рынка. Государство может стимулировать внутренний спрос на российские товары и услуги, что позволит компенсировать снижение экспортных объемов.
2. Развитие экспорта в другие регионы. Государство может содействовать развитию экспорта в другие регионы, такие как Азия, Африка и Латинская Америка, где российские компании могут найти новые рынки сбыта.

3. Поддержка секторов экономики, наиболее уязвимых к санкциям. Государство может предоставлять финансовую и налоговую поддержку компаниям, которые наиболее пострадали от санкций, таким как секторы нефтегазовой промышленности, финансов и транспорта.

4. Развитие новых отраслей экономики. Государство может инвестировать в развитие новых отраслей экономики, таких как информационные технологии, биотехнологии и экологически чистые технологии, которые могут стать новыми источниками экономического роста.

5. Улучшение деловой среды. Государство может улучшать деловую среду и упрощать процедуры регистрации бизнеса, что позволит привлекать больше инвестиций и создавать новые рабочие места.

6. Содействие международному сотрудничеству. Государство может содействовать международному сотрудничеству и укреплению торговых отношений с другими странами, что поможет компенсировать потери от санкций.

Исходя из вышеизложенного, принимая во внимание ряд проблем на сегодняшний день в России, для их решения необходимо уделять внимание развитию инфраструктуры, поддержке малого и среднего бизнеса, развитию человеческого капитала и другим мерам, которые помогут повысить уровень жизни и экономическую активность во всех регионах страны.

Список использованной литературы:

1. Пляскина Г.Е. Экономическая безопасность регионов как основа экономической безопасности Российской Федерации. М.: Уфа, 2014. 198 - 201 с.

2. Оборин М.С. Антикризисные механизмы обеспечения экономической безопасности региона в условиях интегрированной экономики. М.: Пермь, 2018. 397 - 404 с.

© Остафичук Е.С., 2023

УДК 338.514

Пивкин М.Ю.

студент

ФГБОУ ВО «РОСБИОТЕХ»,

г. Москва, РФ

ВНЕДРЕНИЕ СИСТЕМ РАСКРОЯ ЛИСТОВОГО МАТЕРИАЛА КАК ИНСТРУМЕНТ ПОВЫШЕНИЯ ПРИБЫЛИ ПРЕДПРИЯТИЯ

Аннотация:

В статье рассматриваются вопросы целесообразности внедрения систем листового раскроя материала, с точки зрения экономической эффективности производства. Проведен сравнительный анализ нескольких систем листового раскроя по различным методикам.

Ключевые слова:

Экономическая эффективность производства, листовой металл, раскрой, лазерная резка, прибыль предприятия.

Pivkin M.Y.

Student

BIOTECH University,

Moscow, RF

IMPLEMENTATION OF SHEET MATERIAL CUTTING SYSTEMS AS A TOOL FOR MAKING A PROFIT FOR AN ENTERPRISE

Annotation:

The article deals with the issues of the feasibility of introducing systems for sheet cutting of metal materials, from the point of view of the economic efficiency of production. A comparative analysis of several sheet cutting systems using various methods has been carried out.

Keywords:

Economic efficiency of production, sheet metal, cutting, laser cutting, profit of the enterprise.

Внедрение систем раскроя листового материала на производстве металлоконструкций имеет большое значение для многих отраслей промышленности, таких как строительство, автомобильная промышленность, судостроение, аэрокосмическая промышленность и другие.

Эти системы позволяют повысить эффективность производства, сократить затраты на материалы и улучшить качество продукции. Точность раскроя листового материала важна для минимизации отходов и максимизации использования материала. Кроме того, системы раскроя позволяют быстро и точно выполнять заказы и сокращать время производства.

Таким образом, исследование внедрения систем раскроя листового материала на производстве металлоконструкций является актуальным, поскольку оно может привести к существенному повышению производительности и конкурентоспособности предприятий, а также к улучшению качества продукции и сокращению затрат.

Цель данного исследования заключается в оценке эффективности внедрения систем раскроя листового материала на производстве металлоконструкций и определении преимуществ и недостатков такого внедрения. В соответствии с поставленной целью были определены задачи исследования, которые включают:

- Изучение существующих систем раскроя листового материала и их применения на производстве металлоконструкций.
- Оценка экономической эффективности внедрения систем раскроя листового материала.
- Оценка качества продукции, получаемой с использованием систем раскроя листового материала.
- Определение препятствий и рисков, связанных с внедрением систем раскроя листового материала.

- Разработка рекомендаций по внедрению систем раскроя листового материала на производстве металлоконструкций.

Исходя из поставленных задач, были выбраны следующие **методы** исследования:

- Обзор и анализ научной и технической литературы по системам раскроя листового материала и их применению на производстве металлоконструкций;
- Экономический анализ для оценки экономической эффективности внедрения систем раскроя листового материала;

В рамках данного исследования использовались такие **методы**, как методы калькуляции затрат, методы оценки инвестиционной привлекательности, анализ PESTEL.

- Анализ качества продукции, получаемой с использованием систем раскроя листового материала. Для оценки качества продукции можно использовать методы математической статистики, методы анализа отклонений и контроль качества.
- Интервьюирование специалистов и сотрудников предприятий, где уже внедрены системы раскроя листового материала, для определения преимуществ и недостатков такого внедрения.
- SWOT - анализ и экспертные оценки для определения препятствий и рисков, связанных с внедрением систем раскроя листового материала, а также для разработки рекомендаций по внедрению данных систем на производстве металлоконструкций.

Для проведения сравнительного анализа эффективности внедрения систем раскроя листового материала были выбраны лидирующие на российском рынке системы раскроя "Техтран" и "Металикс". Сравнительный анализ проведен по таким параметрам как: стоимость внедрения в существующую технологическую цепочку производства, наличие предоставления дополнительных сервисов по подписке, а так же рассмотрен процент эффективности увеличения коэффициента используемого материала (КИМ) и предполагаемый срок окупаемости.

Исследование показали, что система раскроя листового материала "Техтран" имеет более низкую стоимость внедрения, более высокий процент эффективности и предполагаемый срок окупаемости у данной системы короче, чем у системы "Металикс". При этом влияние на качество и скорость изготовления изделий у обеих систем незначительное. В целом, обе системы имеют высокий потенциал для повышения эффективности производственных процессов и улучшения качества продукции.

Таким образом, если ориентироваться на эти факторы, то система "Техтран" может быть более привлекательной для внедрения на производстве металлоконструкций. Однако, перед принятием окончательного решения необходимо провести более глубокий анализ обеих систем и учесть другие факторы, которые могут влиять на эффективность их применения в конкретной организации.

Произведенный в ходе исследования SWOT - анализ по эффективности внедрения систем «Техтран» и «Металикс», а также анализ результата эффективности производства при отказе от внедрения каких - либо систем листового раскроя, показал, что внедрение систем автоматизации раскроя листового материала на производстве металлоконструкций может значительно повысить эффективность производственных процессов.

Внедрение таких систем позволяет сократить затраты на материал, что снижает издержки производства и увеличивает прибыль компании. Более точный и оптимальный раскрой также позволяет повысить качество продукции и уменьшить количество отходов, что улучшает экологическую ситуацию и снижает расходы на утилизацию отходов.

Одним из основных преимуществ систем автоматизации раскроя является повышение производительности, и снижение времени, затрачиваемого на раскрой листового материала. Быстрый и точный раскрой, который обеспечивается такими системами, ускоряет производственные процессы и позволяет выполнять заказы в сжатые сроки.

Также, внедрение систем автоматизации раскроя на производстве повышает удобство работы и улучшает условия труда сотрудников. Минимизация ручной работы снижает риск травм и ошибок при раскрое, а также позволяет работать более эффективно и безопасно.

В целом, внедрение систем автоматизации раскроя листового материала на производстве металлоконструкций является важным шагом для повышения эффективности производства, снижения издержек и улучшения качества продукции.

Список использованной литературы:

1. Антонен В. А., Бедный Б. И. Инновационный менеджмент. Учебник и практикум для СПО. — М.: Юрайт. 2018. 304 с.
2. Давыдова М. В. Технические характеристики металлообрабатывающих станков с ЧПУ: фрезерные станки, обрабатывающие центра сверлильно - фрезерно - расточной группы: справ. пособие / М. В. Давыдова, А. М. Михалев, Ю. И. Моисеев; Курган. гос. ун - т. – Курган, 2010. – 128 с.: ил. Шифр РНБ: Пг 2010 - 2 / 91
3. Давыдова М. В. Технические характеристики металлообрабатывающих станков с ЧПУ: фрезерные станки, обрабатывающие центра сверлильно - фрезерно - расточной группы: справ. пособие / М. В. Давыдова, А. М. Михалев, Ю. И. Моисеев; Курган. гос. ун - т. – Курган, 2010. – 128 с.: ил. Шифр РНБ: Пг 2010 - 2 / 91
4. Ивашковский С. Н. Экономика для менеджеров. Микро - и макроуровень. Учебное пособие. М.: Дело. 2019. 408 с.

© Пивкин М.Ю., 2023

УДК 339.137

Погореленко В.Ю.

Аспирант ОЧУВО МИУ

г. Москва, РФ

Научный руководитель: Семенов Н.Н.

Доктор экон. Наук, профессор ОЧУВО МИУ

г. Москва, РФ

ПРИЧИНЫ СНИЖЕНИЯ КОНКУРЕНТОСПОСОБНОСТИ ПРЕДПРИЯТИЙ АГРОПРОМЫШЛЕННОГО КОМПЛЕКСА

Аннотация. В статье рассматриваются основные причины снижения конкурентоспособности предприятий агропромышленного комплекса, проведен анализ динамики объемов производства продукции предприятиями АПК в период 2015 / 2022 годов по различным секторам, выявлены ключевые факторы, препятствующие стабильности производства продукции и снижающие конкурентоспособность предприятий в условиях санкционного воздействия на российскую экономику, определены пути повышения конкурентоспособности на базе развития механизмов государственной поддержки.

Ключевые слова. предприятия АПК, экономические санкции, конкурентоспособность, динамика объемов производства, возможности повышения конкурентоспособности, механизм государственной поддержки.

REASONS FOR REDUCING THE COMPETITIVENESS OF AGRO - INDUSTRIAL ENTERPRISES

Annotation. The article discusses the main reasons for the decline in the competitiveness of enterprises in the agro - industrial complex, analyzes the dynamics of production volumes by agricultural enterprises in the period 2015 / 2022 in various sectors, identifies key factors that impede the stability of production and reduce the competitiveness of enterprises in the context of the sanctions impact on the Russian economy, identify ways to increase competitiveness based on the development of state support mechanisms.

Keywords: agricultural enterprises, economic sanctions, competitiveness, dynamics of production volumes, opportunities to increase competitiveness, state support mechanism.

Введение. В настоящее время российский аграрный сектор испытывает беспрецедентное внешнее воздействие санкционной политики со стороны США, стран ЕС, стран G7 и ряда стран, являющихся их союзниками. Транспортно - логистические проблемы затрудняют вывоз сельхозпродукции за границу, санкции против финансового сектора влекут за собой проблемы с расчетами за экспортные поставки сельхозпродукции предприятиями АПК [4]. Из - за этих затруднений стоимость импортных кормовых добавок и других импортных ресурсов, используемых предприятиями АПК в своей деятельности - резко возросла. Параллельный импорт не способен удовлетворить потребности российских агропредприятий в импортной технике и оборудовании, гарантийное обслуживание и текущий ремонт в связи с уходом с российского рынка иностранных компаний поставщиков - производителей сельхозмашин отсутствует, и также возникают трудности с поставками запчастей и комплектующих [4]. Эти проблемы повлияли на аграрный сектор экономики Российской Федерации, они подрывают стабильное функционирование и снижают конкурентоспособность российских предприятий АПК на отраслевом внутреннем и внешних международных рынках.

Материалы и методы. В качестве инструментария исследования был использован метод статистического - экономического анализа; аналитический метод и логический метод; метод группировки; графический метод. Теоретико - методологическая база исследования включает научные публикации российских ученых по проблематике исследования и публикации органов исполнительной власти Российской Федерации, материалы базы данных органов федеральной статистики (Росстат), освещающих тему исследования.

Обзор литературы. Российские исследователи О.Н. Фетюхина, И.В. Баранова, О.Н. Бунчиков трактуя содержание понятия «конкурентоспособность предприятия» отмечают, что оно включает в себя совокупные числовые экономические показатели, которые были достигнуты предприятием в определенных временных периодах (итоговые результаты деятельности), в результате которой образуются преимущества (экономические, инвестиционные, имиджевые, финансовые и пр.), обеспечивающие конкурентоспособность производственно - хозяйствующего субъекта [6]. Следовательно, конкурентоспособность является единственным критерием эффективности и востребованности, выпускаемой предприятиями АПК продукции. В соответствии с мнением С.Г. Голубевой конкурентные отношения реализуются на трех уровнях (рис.1.) [1].

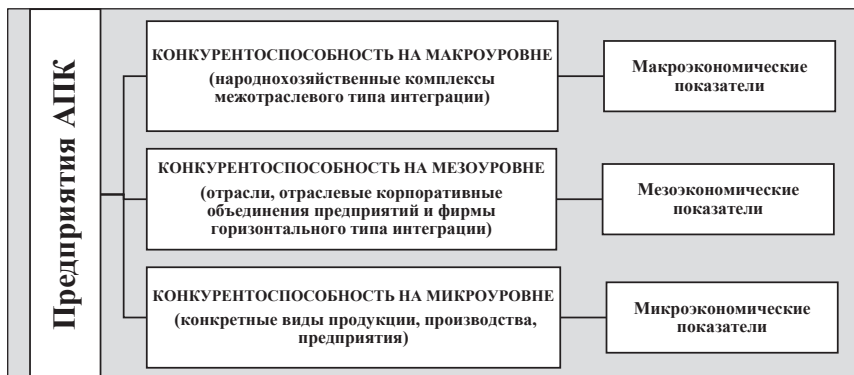

Источник: составлено автором [1]

Рис. 1. Уровни конкурентных отношений

Стратегии развития предприятий АПК учитывают эту тесную взаимосвязь в характере своей внешней и внутренней политики, направленной на повышение конкурентоспособности. Российский аграрный сектор по ряду объективных обстоятельств (неблагоприятные климатические условия; большая территория страны, влияющая на стоимость транспортных и энергетических расходов и на стоимость строительства сельскохозяйственной инфраструктуры), обуславливающих высокий уровень издержек производства сельскохозяйственной продукции в сравнении с конкурентами на мировом рынке сельхозпроизводителей сталкивается с фактором, приводящим к снижению конкурентоспособности предприятий АПК, как на внешнем, так и на внутреннем рынке. Условия, влияющие на конкурентоспособность предприятий АПК в соответствии с мнением В.В. Леушкиной, представлены (рис. 2.) [2].



Источник: составлено автором [2]

Рис. 2. Условия, влияющие на конкурентоспособность

Во внешней среде конкурентоспособность российских предприятий АПК может определять развитие кластерных кооперированных групп предприятий, имеющих взаимосвязанные производства и виды деятельности, общих специализированных поставщиков услуг взаимодополняющих друг друга и конкурирующих друг с другом [3].

Во внутренней среде конкурентоспособность российских предприятий АПК может определять поддержание ценовой конкурентоспособности и качества продукции за счет компенсации затрат на транспортировку грузов через историческую «привязку» потребителей сельскохозяйственной продукции к ее производителям в рамках определенной территории и государственные субсидии, нивелирующие воздействие повышенной энергоемкости, либо искусственно заниженные тарифы [3].

Анализ объемов производства продукции предприятиями АПК. Анализ динамики объемов производства зерновой и зернобобовой продукции, масличных культур - предприятиями АПК в период 2015 / 2022 годов (рис.3.) [5].

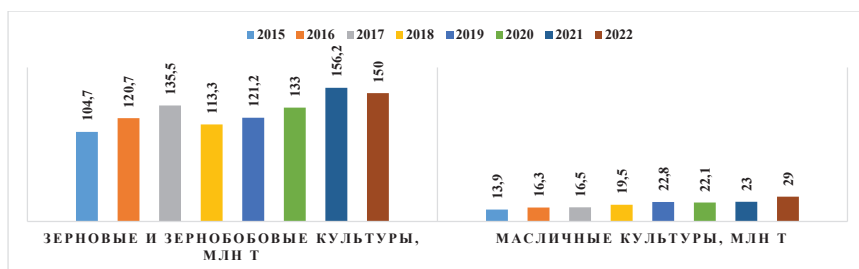

Источник: составлено автором [5]

Рис. 3. Производство продукции предприятиями АПК (млн т)

Подводя итоги анализа, отметим что в отчетном периоде 2022 года по отношению к базовому периоду 2015 года производство зерновой и зернобобовой продукции увеличилось на 43,26 % (45,3 млн т), а производство масличных культур увеличилось на 108,63 % (15,1 млн т), - динамика производства продукции предприятиями АПК по секторам, положительная. Анализ динамики объемов производства картофеля в официальном секторе, овощей и сахарной свеклы - предприятиями АПК в период 2015 / 2022 годов (рис.4.) [5].

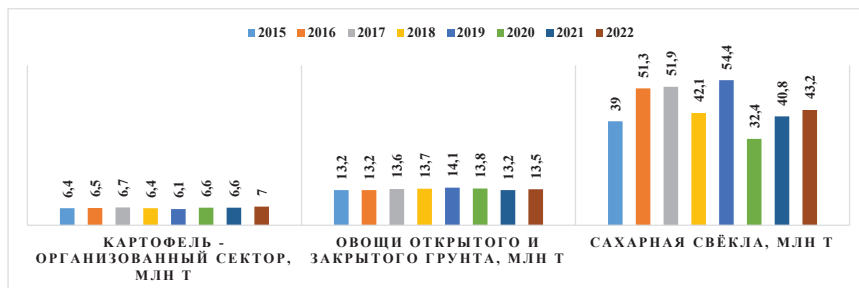

Источник: составлено автором [5]

Рис. 4. Производство продукции предприятиями АПК

Подводя итоги анализа, отметим что в отчетном периоде 2022 года по отношению к базовому периоду 2015 года производство картофельной продукции увеличилось на 9,3 % (0,6 млн т), производство овощей увеличилось на 2,27 % (0,3 млн т), производство овощей увеличилось на 10,7 % (4,2 млн т), - динамика производства продукции предприятиями АПК по секторам, положительная, однако рост крайне незначителен.

Выводы: К основным причинам снижения конкурентоспособности предприятий агропромышленного комплекса, следует отнести: несоответствие качества продукции предприятий АПК мировым стандартам в виду технологического и технического отставания аграрной российской отрасли от развитых стран из - за санкционного влияния, связанного с отсутствием поставок необходимой импортной техники и оборудования, отсутствия гарантийного обслуживания и текущего ремонта в связи с уходом с российского рынка иностранных компаний поставщиков - производителей сельхозмашин и с отсутствием запчастей и комплектующих; низкое использование аграрного потенциала страны - экспорт сырья, а не продукции; высокая степень операционного риска предприятий АПК из - за санкций в финансовом секторе; недостаточное развитие инфраструктуры АПК. Ключевые задачи развития механизмов государственной поддержки предприятий АПК в текущих условиях с целью повышения их конкурентоспособности, представлены (рис.5).

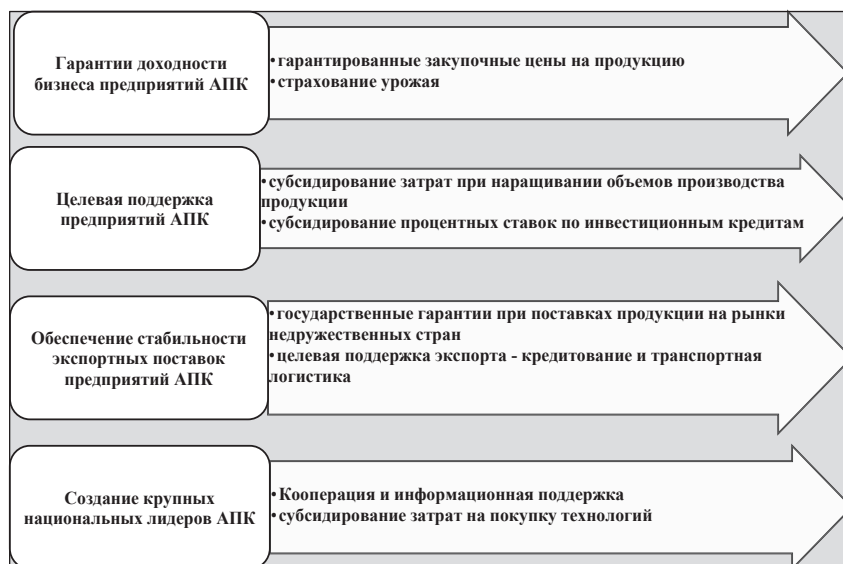

Источник: составлено автором

Рис. 5. Ключевые задачи развития механизмов поддержки предприятий АПК

Заключение. По результатам проведения исследования следует сделать вывод, что российские предприятия с целью повышения конкурентоспособности формируют долгосрочные стратегии адаптации к санкционному воздействию.

Список литературы

1. Голубева С.Г. Оценка конкурентоспособности сельскохозяйственных предприятий и направления ее повышения / С.Г. Голубева // Актуальные проблемы экономики и менеджмента. — 2021. — № 4 (32). — С. 43 - 51.
2. Леушкина В.В. Конкурентоспособность и методы оценки конкурентоспособности сельскохозяйственных предприятий / В.В. Леушкина // Актуальные вопросы современной экономики. — 2021. — № 12. — С. 1010 - 1014.
3. Плотников В.А., Вертакова Ю.В. Устойчивость развития российской промышленности в условиях макроэкономического шока и новая промышленная политика // Экономика и управление. — 2022. Т. 28. — № 10. — С. 1037 - 1050.
4. Санкции США и ЕС изменили подход России к экспорту зерна [электронный ресурс] — Режим доступа. — URL: <https://ura.news/articles/1036286279> (дата обращения 17.05.2023).
5. Федеральная служба государственной статистики [электронный ресурс] — Режим доступа. — URL: <https://rosstat.gov.ru/> (дата обращения 17.05.2023).
6. Фетюхина О.Н. Управление конкурентоспособностью предприятий АПК региона в условиях импортозамещения: монография / О.Н. Фетюхина, И.В. Баранова, О.Н. Бунчиков: п. Персиановский, Донской ГАУ. — Новочеркасск: Лик. 2018. — 161 с

© Погореленко В.Ю., 2023

УДК 331

Тимерханова А.Ш.

Магистр 1 курса факультета заочного обучения

Научный руководитель: Ахмадиева А.Ф.

канд. экон. наук, доцент

ФГБОУ ВО Башкирский ГАУ

г. Уфа, РФ

ВЛИЯНИЕ ЦИФРОВИЗАЦИИ НА СОЦИАЛЬНО - ЭКОНОМИЧЕСКИЕ ПРОЦЕССЫ В ОБЩЕСТВЕ

Аннотация: В данной статье рассматривается влияние цифровизации на общество, приводятся определение цифровой экономики. Кроме того, описываются позитивные и негативные воздействия развития цифровой экономики на рынок труда и общество в целом. Целью работы является изучение влияния цифровой трансформации экономики на занятость, заработную плату, эффективность трудовых затрат, структуру рынка труда.

Ключевые слова: цифровая экономика, цифровизация, цифровые технологии, инновации, социально - экономические процессы, общество, рынок труда.

IMPACT OF DIGITALIZATION ON SOCIO - ECONOMIC PROCESSES IN SOCIETY

Abstract: This article discusses the impact of digitalization on society, provides a definition of the digital economy. In addition, the positive and negative impacts of the development of the digital economy on the labor market and society as a whole are described. The aim of the work is to study

the impact of the digital transformation of the economy on employment, wages, efficiency of labor costs, and the structure of the labor market.

Keywords: digital economy, digitalization, digital technologies, innovations, socio - economic processes, society, labor market.

Экономика влияет на развитие общества и мира в целом. В последнее время стало популярно направление цифровой экономики.

На сегодняшний день экономика и рынок труда развиваются в направлении цифровизации, то есть внедрения цифровых и информационных технологий, которые упрощают жизнь общества.

Понятие цифровой экономики широко применяется. В целом, под цифровой экономикой понимается хозяйственная деятельность, в которой ключевым фактором производства является создание, распространение больших объемов данных и их использование, применяя цифровые технологии.

Основой цифровой экономики являются цифровые технологии, которые коренным образом меняют суть социально - экономических процессов.

Рассмотрим положительное влияние некоторых из них:

— появление новых программ, мобильных приложений, которые помогают людям, не выходя из дома, покупать товары, а также продавать их, оплачивать услуги ЖКХ, подавать заявление на перевыпуск банковской карты, узнавать баланс на счете и т. д.;

— получение образования и занятие саморазвитием. На сегодняшний день стали популярны различные курсы от известных онлайн - школ: начиная от курсов по бухгалтерскому учету, заканчивая курсами по изучению английского и других языков мира;

— появление новых профессий, таких как: веб - дизайнер, разработчики сайтов и приложений, SMM - специалист, веб - программист, 3D - аниматор и т.д. Тенденция к переходу на цифровизацию стимулирует создание новых рабочих мест;

— развитие удаленной занятости. Такая занятость предполагает исполнение обязанностей, не находясь на рабочем месте. Это позволяет сотрудникам выполнять поручения руководства, находясь в других городах и странах, взаимодействуя с работодателем через сеть Интернет, телефонную связь и электронную почту [1].

— Возможность оформления электронной подписи, которая позволяет заниматься дистанционной работой. С помощью электронной подписи можно совершать сделки и прочее.

— Автоматизация ручного труда повышает производительность труда, освобождает человека от выполнения трудоемких, и утомительных операций.

Следует отметить, что достижение положительного влияния цифровизации экономики на рынок труда достигается только при грамотном внедрении цифровых технологий в социально - экономическую сферу. Иначе, цифровая трансформация может не только не оказать положительного воздействия на производительность труда, но и привести к ее снижению и развитию новых проблем занятости.

Таким образом, помимо положительных тенденций, можно привести и отрицательные тенденции:

— трансформация существующих рабочих мест. От работников необходимо получение новых знаний, умений и навыков в области информационных технологий. Это повлечет за собой организацию переподготовки кадров, повышения их квалификации;

— рост масштабов компьютерной преступности, в том числе международной. Данные действия приводят к невозможности законного доступа к компьютерным данным и их уничтожению без любых возможностей восстановления [4]. Прошлый год поставил антирекорд по количеству утечек данных российских компаний, выложенных в публичный доступ на форумах и в профильных Telegram - чатах. Летом система Group - IB Threat Intelligence зафиксировала двукратный рост количества слитых баз данных по сравнению с весной. За три летних месяца в сеть попало 140 баз, причем антирекорд был поставлен в августе — 100 утечек. Общее количество строк всех летних сливов, по оценкам экспертов Group - IB, составило 304 млн. При этом главной тенденцией года стало изменение мотивации преступников. Если раньше украденные базы данных продавали, то теперь их выкладывают в публичный доступ для того, чтобы нанести репутационный или экономический ущерб бизнесу и клиентам. Злоумышленники продолжают активно создавать фишинговые сайты. За девять месяцев 2022 года Центр реагирования на инциденты информационной безопасности Group - IB CERT - GIB (24 / 7) выявил в российском сегменте интернета около 18 тыс. таких сайтов, что на 15 % больше, чем годом ранее. Эксперты связывают это с масштабированием мошеннической схемы «Мамонт» — с доставкой, фейковыми магазинами и свиданиями [3].

— разница в возрасте между работниками, то есть возрастной ценз. Человеку пожилого возраста сложнее реагировать на изменения в своей работе нежели людям молодого и среднего возраста;

— проблема обеспечения прав человека в цифровом мире, в том числе при идентификации, сохранности цифровых данных пользователя, а также проблема обеспечения доверия граждан к цифровой среде;

— сокращение числа рабочих мест. Из - за того, что ручной труд заменяется машинным, то есть происходит автоматизация, в рабочей силе нет необходимости. Повышается уровень безработицы и возникает угроза развития преступности;

— проблемы со здоровьем. Риск возникновения таких заболеваний, как гиподинамия, сердечно - сосудистые заболевания, проблемы с опорно - двигательным аппаратом, психикой, чрезмерное напряжение зрения и прочее;

— негативное влияние на детей. Под влиянием цифровых технологий, дети начинают вести малоподвижный образ жизни, пропадает интерес к учебе, спорту и другим увлечениям, возникает зависимость от компьютерных игр и вследствие развитие психологических заболеваний [5];

Таким образом, социально - экономические последствия влияния цифровой экономики и цифровых технологий могут иметь как положительную тенденцию, так и отрицательную.

Распространение цифровых технологий изменило облик многих отраслей, создало благоприятные условия для повышения производительности труда, снижения числа ошибок и сбоев в бизнес - процессах, роста качества товаров и услуг и, в конечном счете, улучшения качества жизни общества [2].

Цифровизация – это есть инновационное развитие общества. Инновации – это процесс движения вверх к новым возможностям, которые помогут человечеству в будущем.

Список использованной литературы

1. Влияние цифровизации экономики на рынок труда и качество трудовой жизни [Электронный ресурс] // Справочник.ру – 2023. – Режим доступа: https://spravochnik.ru/mikro-_makroekonomika/vliyanie_cifrovizacii_ekonomiki_na_rynok_truda_i_kachestvo_trudovoy_zhizni/

2. Ватлина Л.В., Плотников В.А. Цифровизация и инновационное развитие экономики [Электронный ресурс] / Л.В. Ватлина, В.А. Плотников // Киберленинка.ру – 2023. – Режим доступа: <https://cyberleninka.ru/article/n/tsifrovizatsiya-i-innovatsionnoe-razvitiye-ekonomiki>

3. Киберцунами: как 2022 год изменил мир IT - преступлений в России [Электронный ресурс] // Известия.ру – 2023. – Режим доступа: <https://iz.ru/1447317/maria-frolova/kibertsunami-kak-2022-god-izmenil-mir-it-prestuplenii-v-rossii>

4. Уголовно - правовая характеристика преступлений в сфере компьютерной информации [Электронный ресурс] // Справочник.ру – 2023. – Режим доступа: https://spravochnik.ru/pravo_i_yurisprudenciya/ugolovno-pravovaya-harakteristika-prestupleniy_v_sfere_kompyuternoy_informacii/

5. Чахнашвили М.Л., Иванов Д.В. Влияние цифровизации на здоровье детей и подростков [Электронный ресурс] / М.Л. Чахнашвили, Д.В. Иванов // Вестник новых медицинских технологий. Электронное издание. – 2022. – Режим доступа: <https://cyberleninka.ru/article/n/vliyanie-tsifrovizatsii-na-zdorovie-detey-i-podrostkov>

© Тимерханова А.Ш., 2023

УДК 330

Тимошенко А.М.,

аспирант 1 - го курса ОЧУВО МИУ,

г. Москва, РФ

Научный руководитель: Семенов Н.Н.,

доктор экон. наук, профессор ОЧУВО МИУ,

г. Москва, РФ

СУЩНОСТЬ И ЗНАЧЕНИЕ ЛОГИСТИЧЕСКОЙ ДЕЯТЕЛЬНОСТИ

Аннотация:

В статье дана характеристика особенности и значения логистической деятельности.

Ключевые слова:

Транспортные услуги, логистическая система, перевозки, система управления, экономические процессы, клиент, информационные потоки.

Логистика – это технологии, экономики и современная техника соединенные в одно целое. основополагающим принципом логистики является оптимизация издержек.

Фундаментом логистики выступают транспортные средства, они должны соответствовать ряду требований и обладать необходимыми свойствами. Наиболее популярным критерием при выборе типа перевозки является максимальная грузоподъемность и вместимость, обеспечение сохранности грузов, а также уменьшение расходов на саму перевозку.

Транспортная логистика – это перемещение груза за нужные сроки, оптимальным маршрутом в требуемый пункт назначения и с минимальными финансовыми издержками.

В текущей ситуации, практически у всех логистических компаний растут финансовые риски. Причина кроется в том, что большое количество перевозчиков в России — индивидуальные предприниматели, не имеющие должной финансовой «подушки», и, следовательно, в кризис они сбиваются со штатного режима работы. К тому же, не каждый Индивидуальный Предприниматель готов пользоваться услугами страховой компании, чтобы снизить риски прохождения кризиса, ввиду неготовности к дополнительным расходам.

На лицо тенденция увеличения прямых и косвенных налогов. С ростом расходов на эксплуатацию и содержание автомобильного парка сокращается налогооблагаемая прибыль компаний на 30—40%. [19]

Санкции, введенные в 2022 году на ввоз товаров с Европы негативно сказались и на логистике, снизив объем перевозок по территории Российской Федерации.

Основные надежды на развитие логистики связаны с введением в отрасль современных ИТ - технологий. Примером тому может служить сервис для заказа грузоперевозок без посредников iCanDeliver.ru. Сервис iCanDeliver.ru это площадка для расчета цен и заказа грузоперевозок. На сайте компании можно вбить точку отправления и конечный пункт своего груза, после чего система предложит возможные варианты стоимости и сроков перевозки, подобрав перевозчика и вид транспорта.

К сожалению, Российский рынок логистики характеризуется малой прозрачностью и ограничением логистических инноваций. У большинства компаний высокие издержки на хранение и транспортировку. Российские представители логистического рынка услуг ориентированы в первую очередь на основные услуги транспорта и хранения. Дополнительные услуги, такие как сборка и упаковка отходят на второй план.

Грузовой автотранспорт постоянно увеличивает свою долю в перевозках, и сегодня на него приходится около 80 % общего количества перевозимых грузов (5,4 млрд. т). Количество автомобилей также резко увеличивается, и в настоящее время парк грузовых автомобилей уже составляет 3 млн. единиц, парк легковых автомобилей - 18 млн.

В городах автотранспорт осуществляет основную часть грузовых перевозок. Данный вид транспорта сверх гибок в отношении маршрутов и графиков движения.

Автотранспортные предприятия являются составной частью материально - технической базы автомобильного транспорта. Они осуществляют хранение, техническое обслуживание и ремонт подвижного состава, а также обеспечивают его необходимыми материалами и запчастями.

Автомобильные дороги также входят в состав материально - технической базы автомобильного транспорта. В настоящий момент протяженность автомобильных дорог

общего пользования и ведомственной сети в стране составляет около 956 тыс. км, из которых более 200 тыс. км грунтовые, не имеющие твердого покрытия.

На долю авиационных перевозок приходится все еще незначительная доля от общего грузооборота, но этот вид логистики становится все более значимым. Хотя стоимость услуг грузовых авиаперевозок значительно выше железнодорожных или автомобильных тарифов, перемещение грузов по воздуху оказывается идеальной, когда главное значение имеет скорость и / или когда необходимо достичь труднодоступных территорий. Использование самолетов и вертолетов позволяет снизить требуемый уровень товарных запасов, уменьшить количество складов, снизить издержки на упаковку.

Логистические услуги в Российской Федерации становятся более востребованными, что стимулирует рост числа логистических компаний, а также востребованности профессии логиста.

Беря во внимание значимую роль логистики в развитии современного производства и сферы услуг, решение указанных выше проблем должно являться одной из приоритетных задач модернизации и развития российской экономической системы.

В итоге, следует сказать, что логистика напрямую зависит от политической, социальной и экономической ситуации в государстве. Она позволяет составить долгосрочную программу развития компании, региона, страны.

Список использованной литературы:

1. Блинов А.О. Теория менеджмента [Электронный ресурс]: учебник для бакалавров / А.О. Блинов, Н.В. Угрюмова. — Электрон. текстовые данные. — М.: Дашков и К, 2017. — 304 с.
2. Дафт, Ричард Л. Менеджмент [Текст]: [перевод с английского] / Л. Дафт. – СПб.: Питер, 2020. – 863 с.
3. Сергеев, В.И. Логистика в бизнесе: Учебник. - М.: ИНФРА - М, 2021. – 365 с.
4. Федоров, Л.И. Логистическая стратегия управления материальными ресурсами в странах с развитой рыночной экономикой // Риск. - 2020. – 194 с.
5. Щербаков, В. В. Основы логистики: [теория и функции логистики, управление цепями поставок, логистические инновации: учебник / В. В. Щербаков, И. Л. Киппер, Л. А. Мясникова; под ред. В. В. Щербакова. – Санкт - Петербург: Питер, 2019. – 426 с.

© Тимошенко А.М., 2023

УДК 331.101

Толмачев И.В.

студент 1 курса аспирантуры ММА, Г. Москва, РФ

ВЗАИМОСВЯЗЬ ПОНЯТИЙ КАЧЕСТВО ТРУДОВОЙ ЖИЗНИ И КАЧЕСТВО ЖИЗНИ ЗАНЯТОГО НАСЕЛЕНИЯ. ОСНОВНЫЕ МЕТОДИКИ ОЦЕНКИ

Аннотация

В данной статье предложены определения терминов качество трудовой жизни и качество жизни населения. Проведено сравнение этих понятий и влияющих на них факторов, а

также исследована взаимосвязь этих понятий. Рассмотрены основные методики оценки качества трудовой жизни и основные рычаги его регулирования. Сделан вывод о возможности повышения качества трудовой жизни и его влияния на качество жизни в целом.

Ключевые слова

трудовые отношения, качество трудовой жизни, качество трудовой жизни

INTERRELATIONSHIP BETWEEN THE CONCEPTS OF QUALITY OF WORK LIFE AND PEOPLE'S LIFE QUALITY: KEY EVALUATION METHODS

Annotation

This article provides definitions of the terms "quality of work life" and "quality of life of the population". A comparison of these concepts and the factors influencing them is conducted, along with an examination of the interrelationship between these concepts. The main evaluation methods for assessing the quality of work life and its key leverage are discussed. The conclusion is made about the possibility of quality of working life improving and its impact on the quality of life in general.

Keywords

labor relation, quality of work life, quality of life of people

Понятие качества трудовой жизни возникло в середине 20 века, когда в развитых странах начали осознавать, что наряду с ростом экономики и уровня жизни, возникают и новые проблемы, связанные с качеством трудовой жизни.

Одним из первых, кто начал активно обсуждать вопросы качества трудовой жизни, был американский экономист Джон Рэнсом Коммонс. Он провел ряд исследований, направленных на изучение уровня доходов и удовлетворенности работой в США. В результате исследований он пришел к выводу, что уровень доходов не всегда определяет удовлетворенность работой, и что качество трудовой жизни во многом зависит от качества рабочей среды, условий труда и взаимоотношений между коллегами.

В 1960 - х годах понятие качества трудовой жизни начало активно использоваться в различных странах мира. Оно стало частью общественного дискурса, и в результате были разработаны различные методы измерения качества трудовой жизни.

С 1970 - х годов качество трудовой жизни начали активно изучать ученые социологи и психологи. Они проводили исследования, направленные на изучение того, какие факторы влияют на удовлетворенность работой и качество жизни работников. В ходе исследований было установлено, что качество трудовой жизни зависит от ряда факторов, включая уровень заработной платы, возможности карьерного роста, социальную защищенность, возможности обучения и развития, возможности участия в принятии решений, рабочую среду и условия труда.

Сегодня понятие качества трудовой жизни широко используется в различных областях, включая экономику, социологию, психологию и управление персоналом. Оно является важным инструментом для оценки и улучшения условий труда и повышения удовлетворенности работников.

Понятие качества жизни населения может быть определено как мера уровня благополучия, комфорта и удовлетворенности жизнью, которую люди чувствуют в конкретных условиях и средах, в которых они живут.

Определение этого понятия может включать в себя ряд факторов:

- Состояние здоровья: доступность медицинских услуг, качество медицинского обслуживания, средняя продолжительность жизни, уровень заболеваемости и смертности.
- Образование и культура: доступность образовательных учреждений, уровень грамотности населения, уровень культурной жизни и доступность культурных мероприятий.
- Экономическое положение: уровень доходов и уровень безработицы, стабильность экономики, уровень инфляции и доступность финансовых услуг.
- Качество окружающей среды: уровень загрязнения воздуха и воды, доступность экологически чистых продуктов и возможность заниматься спортом на природе.
- Уровень безопасности: уровень преступности, качество правоохранительной деятельности, уровень коррупции и доступность правосудия.
- Социальная инфраструктура: доступность и качество жилья, транспортной системы, коммуникационных услуг и других социальных услуг.
- Качество межличностных отношений: уровень социальной поддержки, качество семейных отношений, уровень доверия между людьми и уровень солидарности в обществе.

Формирование понятия качества жизни населения требует комплексного подхода и учета всех этих факторов. Таким образом, качество жизни непосредственно определяется особенностями государства, а именно: политика государства, экономические условия, социальные традиции и культура общества, а также индивидуальные потребности и ожидания людей.

Качество трудовой жизни и качество жизни населения имеют тесную взаимосвязь, но находятся на разных уровнях экономики и имеют различия в социально - экономической и организационной сферах. Анализ источников литературы показал, что некоторые авторы отождествляют эти понятия, что вызывает путаницу в их понимании. Отсутствует единое понимание определений качества жизни населения и качества трудовой жизни занятого населения, что затрудняет изучение факторов, влияющих на эти явления.

Качество трудовой жизни оценивается на основе того, насколько удовлетворены работники условиями труда и возможностями для роста и развития, а также на основе дохода и уровня социального обеспечения. Если условия труда хорошие, работа стабильна, заработная плата достаточна для жизни и существует возможность карьерного роста, то люди чувствуют себя более уверенно и удовлетворенно. Это, в свою очередь, может привести к улучшению качества жизни населения в целом, поскольку люди могут больше тратить на свое здоровье, образование и развлечения.

Однако, если качество трудовой жизни низкое, то это может негативно сказаться на качестве жизни населения в целом. Работники могут столкнуться с бедностью, отсутствием доступа к медицинской помощи и образованию, а также проживанием в неблагоприятной экологической среде. В результате этого могут возникать социальные проблемы, такие как безработица, неравенство и повышенная преступность. Поэтому государственные и частные организации должны стремиться улучшать условия труда и создавать возможности для развития и роста работников, чтобы улучшить качество жизни населения.

Данный процесс должен иметь комплексный подход и включать в себя не только улучшение материальных условий труда, но и защиту прав работников, создание условий для профессионального роста и развития, а также обеспечение социальной защиты.

Не смотря на то, что повышение качества трудовой жизни и качества жизни в целом является желательной целью, существуют некоторые проблемы, которые могут возникнуть при их достижении:

Финансовые ограничения: Улучшение качества трудовой жизни может требовать дополнительных ресурсов и инвестиций со стороны работодателей. Некоторые компании могут столкнуться с ограничениями бюджета или сопротивлением со стороны акционеров, что затрудняет внедрение изменений.

Неоднородность условий: Качество трудовой жизни может существенно различаться в зависимости от отрасли, региона и типа занятости. К примеру, низкооплачиваемые работы или неформальный сектор, могут сталкиваться с особыми трудностями в повышении качества трудовой жизни.

Социокультурные различия: Понятие качества трудовой жизни и качества жизни в целом может различаться в разных культурах и обществах. Разные ценности, ожидания и приоритеты могут влиять на восприятие и оценку качества жизни, что создает сложности при определении и достижении общепринятых стандартов.

Баланс между работой и личной жизнью: В современном мире с высоким темпом жизни сохранение баланса между работой и личной жизнью может быть сложной задачей. Долгие рабочие часы, высокие конкуренция и требования со стороны работодателей могут приводить к перегрузке и негативным последствиям для здоровья и благополучия.

Несовершенство системы труда и управления: Некоторые аспекты трудовых отношений, такие как неравенство, недостаточная защита прав работников и отсутствие демократии участия, выступают препятствиями для повышения качества трудовой жизни.

Предлагается несколько методик оценки качества трудовой жизни, которые позволяют измерить уровень удовлетворенности работников своей работой, условиями труда, возможностями для профессионального и личностного развития и другими факторами.

Некоторые из наиболее распространенных методик оценки качества трудовой жизни включают в себя:

Опросники. Представляют собой набор вопросов, на которые работники должны ответить, чтобы выразить свое мнение о различных аспектах трудовой жизни. Вопросы могут быть связаны с уровнем заработной платы, условиями труда, возможностями для профессионального и личностного развития, балансом между работой и личной жизнью и т.д.

Фокус - группы. Представляют собой групповые интервью, в которых работники могут обсуждать свои впечатления и опыт работы в рамках более структурированной дискуссии. Фокус - группы могут быть полезны для выявления конкретных проблем и идей для улучшения условий труда.

Методы наблюдения. Методы наблюдения могут быть использованы для изучения рабочих мест, условий труда и деятельности работников. Например, можно проводить наблюдение за работниками в течение рабочего дня и выявлять проблемы с условиями труда, работой оборудования и т.д.

Методы количественного анализа. Например, анализ данных по заболеваемости работников, количеству аварий на рабочем месте и другим параметрам, могут помочь выявить проблемы в условиях труда и их влияние на качество трудовой жизни.

Интернет - анкеты. Интернет - анкеты могут быть использованы для получения обратной связи от работников и оценки уровня удовлетворенности различными аспектами трудовой жизни.

Эти методики могут быть использованы отдельно или в комбинации друг с другом для получения более полного представления о качестве трудовой жизни. Кроме того, методики оценки качества трудовой жизни могут быть адаптированы для разных секторов экономики, типов организаций и культурных контекстов.

Результаты изучения материала показали, что достижение и поддержание высокого качества трудовой жизни и качества жизни в целом требует системных изменений и учета различных факторов. Необходимо преодолеть финансовые ограничения и неравенства, стремиться к универсальным стандартам и учитывать социокультурные различия. Баланс между работой и личной жизнью и улучшение системы труда и управления также являются важными аспектами. Все это требует совместных усилий со стороны работодателей, правительства, организаций и общества в целом, чтобы создать поддерживающую и благоприятную среду, где качество трудовой жизни и качество жизни каждого человека могут быть максимально реализованы.

Список использованной литературы:

1. Айвазян С. А., Афанасьев М. Ю., Кудров А. В. Интегральный индикатор качества условий жизни // Цифровая экономика. 2019. № 1 (5). С. 43–46.
2. Белкин В. Н., Белкина Н. А., Антонова О. А. Пути повышения качества трудовой жизни // Челябинский гуманитарий. 2015. № 2 (31). С. 28–41
3. Биктимирова З. З. Качество жизни: теоретические подходы и методы измерения. Екатеринбург: Институт экономики УрО РАН, 2006. 201 с.

© Толмачев И.В., 2023

УДК 33.339.138

Чил - Акопов А.Г.
Аспирант ОЧУВО МИУ
г. Москва, РФ

УПРАВЛЕНИЕ МАРКЕТИНГОМ И РЫНОЧНЫМ ПРОДВИЖЕНИЕМ ТОВАРНЫХ МАРОК

Аннотация. Цель настоящего исследования: проанализировать основные стратегии, на основании которых предприятия принимают маркетинговые решения и продвигают свои товарные знаки на рынке. Материальную основу исследования составили работы следующих авторов: А.В. Бударина, Н.В. Желонкина, Р. Сринивасан, С. Аппельт, А. Барросо, Дж.Х. Блок. В результате сделаны следующие выводы. Нами предложены три

стратегии управления продвижением торгового знака: наступательная, оборонительная и использование «рычагов». Наступательная стратегия включает в себя маркетинговые решения, в результате которых новые «игроки» не могут выпустить свою продукцию на рынок. Вторая стратегия включает в себя действия, при которых схожие товары одного предприятия выпускаются под одним товарным знаком, что создает препятствия для конкурентов. Стратегия «рычагов» направлена на извлечение дополнительной прибыли. В качестве примера следует привести следующее: предприятие получает доходы от лицензирования товарных знаков (т.е. при подаче заявки только на лицензирование, а не на использование).

Ключевые слова: маркетинг, торговый знак, стратегия, использование рычагов, продвижение.

MARKETING AND BRAND MANAGEMENT

Abstract. The purpose of this study: to analyze the main strategies on the basis of which enterprises make marketing decisions and promote their trademarks in the market. The material basis of the research was formed by the following authors: A.V. Budarina, N.V. Zhelonkin, R. Srinivasan, S. Appelt, A. Barroso, J.H. Block. As a result the following conclusions are drawn. We propose three strategies of trademark promotion management: offensive, defensive and the use of "leverage". The offensive strategy involves marketing decisions that prevent new "players" from launching their products into the market. The second strategy involves actions in which similar products of the same enterprise are launched under the same trademark, thus creating an obstacle for competitors. The 'leverage strategy' seeks to extract additional profit. As an example, an enterprise generates revenues by licensing trademarks (i.e., by applying only for licensing and not for use).

Keywords: marketing, trademark, strategy, leverage, promotion.

Необходимо говорить о том, что товарные знаки могут быть проанализированы с точки зрения экономики, маркетинга или менеджмента. Проблема заключается в том, что стратегическое управление товарными знаками со стороны предприятий остается малоизученным, причиной чего следует считать отсутствие теоретического базиса.

Прежде всего, полагаем необходимым раскрыть содержание терминов «маркетинг» и «товарная марка (знак)». А.В. Бударина утверждает, что маркетинг – это процессы, в рамках которых продукт или услуги создаются, продвигаются и предоставляются потребителю [1, с. 20]. Кроме того, взаимоотношения между потребителем и организацией должны быть выгодны для последней. Иначе говоря, задачи маркетинга: не только определить, но и удовлетворить потребности покупателя, что сопровождается извлечением прибыли для предприятия или компании. Сущность понятия «товарный знак» раскрывается в статье 1477 Гражданского кодекса Российской Федерации, согласно которой товарный знак – это обозначение, служащее для индивидуализации товаров юридических лиц или индивидуальных предпринимателей [2].

Регистрация и поддержание товарных знаков составляют прочную основу для продвижения брендов предприятий. Эта практика способствует идентификации продуктов или услуг предприятий и защите их брендов от неблагоприятного воздействия

конкурентов, как указывает Р. Сринивасан [7]. Стратегические преимущества исключительных прав на товарные знаки достигаются в основном за счет двух функций: передачи сигнала (от компании к потребителю) и дифференциации продукта или услуги (потребителем). Товарные знаки являются важными символами, так как предприятия могут посылать сигналы на рынок через упаковку, рекламу или другие маркетинговые мероприятия, что позволяет передать информацию о своих продуктах или услугах и о самой компании. Такие сигналы могут также значительно снизить затраты потребителей на поиск, уменьшить риск покупки продукции конкурента и способствовать установлению долгосрочных доверительных отношений между предприятиями и потребителями.

Следует отметить тот факт, что управление рыночным продвижением товарных марок осуществляется на основании стратегического плана отдельно взятого предприятия, который представляет собой стратегическую организацию деятельности компании в области маркетинговых решений, основанную на системе товарных знаков, актуальной рыночной ситуации и распределении ресурсов с целью увеличения собственной прибыли. Указанная стратегия зависит от множества факторов, например, от международной или национальной макросреды, отраслевой структуры и экономических микрохарактеристик самого предприятия. Анализ специальной научной литературы позволяет выделить три основные стратегии, позволяющие управлять продвижением торгового знака: наступательная стратегия; оборонительная стратегия; стратегия использования «рычагов». Акцентируем более подробное внимание на каждой из них.

1. При наступательной стратегии использования товарных знаков предприятия активно используют систему товарных знаков для создания и расширения своих преимуществ в указанной области, защиты своих продуктов или услуг для долгосрочного занятия рынка и стремления к расширению своего экономического влияния, что подтверждается мнением С. Аппельт [4]. Как правило, предприятия, которые одними из первых выходят на рынок, могут использовать диверсификационную функцию товарных знаков, что позволяет создать препятствия для входа на рынок новых игроков. А. Барросо высказывает точку зрения, согласно которой интенсивная стратегия имеет решающее значение для поддержания конкурентоспособности предприятия [5]. В качестве примера автор приводит тот факт, что компании могут использовать стратегический и упреждающий подход к регистрации товарного знака (например, подав несколько альтернативных заявок на товарный знак). Кроме того, такая стратегия включает в себя следующее: предприятия могут изучать технические характеристики конкурентов и рыночные характеристики их продукции, что позволяет внести коррективы в собственные планы.

2. Оборонительная стратегия в отношении товарных знаков направлена на создание линии обороны, что позволяет избежать преимущественного использования товарных знаков другими компаниями или уменьшить потери предприятия. Это предполагает принятие различных решений в отношении товарных знаков, например, в отношении выбора элементов товарного знака, или территории регистрации. Указанная стратегия широко используются при подаче заявок на регистрацию товарного знака. Например, предприятие регистрирует один и тот же товарный знак на схожих товарах с целью помешать другим предприятиям использовать его товарный знак на товарах, относящихся к разным категориям [3].

3. Центральная логика стратегии «рычагов» заключается в том, что преимущества, предоставляемые исключительной силой товарных знаков, позволяют компании добиваться прямых и косвенных выгод. В качестве примера следует привести ситуацию, при которой предприятие получает доходы от лицензирования товарных знаков (т.е. при подаче заявки только на лицензирование, а не на использование). Например, когда предприятие имеет хороший бренд, но работает только в одном регионе, его товарный знак может быть лицензирован для других регионов или зарубежных рынков, что позволяет извлекать дополнительную прибыль [6]. Среди иных выгод следует отметить возможность привлечения внешних ресурсов и увеличения переговорных преимуществ при заключении сделок с партнерами.

На основании вышеизложенного приходим к следующим выводам. Руководства различных компаний стремятся регистрировать и поддерживать свои товарные знаки в силу того, что это позволяет также активно продвигать бренды предприятия. В результате конкуренты не могут оказать негативное влияние на бренд. Кроме того, компания передает сигнал потребителям. Последние, в свою очередь, с помощью бренда и товарного знака могут наиболее успешно идентифицировать продукцию. Анализ мнений представителей научного сообщества позволяет утверждать, что существуют три стратегии управления продвижением торгового знака: наступательная, оборонительная, использование «рычагов». Первая направлена на создание препятствий для новых игроков на рынке. Вторая стратегия включает в себя действия, при которых схожие товары одного предприятия выпускаются под одним товарным знаком, что создает препятствия для конкурентов. Стратегия «рычагов» направлена на извлечение дополнительной прибыли. В качестве примера следует привести следующее: предприятие получает доходы от лицензирования товарных знаков (т.е. при подаче заявки только на лицензирование, а не на использование).

Список использованной литературы

1. Бударина А.В. Маркетинг // Большая российская энциклопедия. Т. 19: Маниковский — Меотиды / гл. ред. Ю. С. Осипов. М.: Большая российская энциклопедия, 2012. С. 154.
2. ГК РФ Статья 1477. Товарный знак и знак обслуживания. [Электронный ресурс] // Доступ: http://www.consultant.ru/document/cons_doc_LAW_64629/9489e6b560df698055655d14f93f770f826b9b8b/ (дата обращения: 15.05.23).
3. Желонкина Н.В. Маркетинговые стратегии развития бизнеса: анализ понятия "маркетинговая стратегия" и классификация маркетинговых стратегий // Студенческий. - 2021. - № 15 (143). - С. 37 - 42.
4. Appelt S. Early entry and trademark protection: An empirical examination of barriers to generic entry. - 2009. [Электронный ресурс] // Доступ: <https://citeseerx.ist.psu.edu/viewdoc/download?doi=10.1.1.561.3127&rep=rep1&type=pdf> (дата обращения: 15.05.2023).
5. Barroso A., Giarratana M.S., Pasquini M. Product portfolio performance in new foreign markets: The EU trademark dual system // Research Policy. - 2019. - № 48 (1). - pp. 11–21.
6. Block J.H., Fisch C.O., Hahn A., Sandner P.G. Why do SMEs file trademarks? Insights from firms in innovative industries // Research Policy. - 2015. - № 44 (10). - pp. 1915–1930.

7. Srinivasan R., Lilien G.L., Rangaswamy A. Survival of high tech firms: The effects of diversity of product–market portfolios, patents, and trademarks // International Journal of Research in Marketing. - 2008. - № 25 (2). - pp. 119–128.

© Чил - Акопов А.Г., 2023

УДК 338.1

Юровских Д.А.
Магистр 1 курса КГУ,
г. Курган, РФ

НАУЧНЫЙ ПОТЕНЦИАЛ КАК ВАЖНЕЙШИЙ ФАКТОР РАЗВИТИЯ НАЦИОНАЛЬНОЙ ЭКОНОМИКИ

Аннотация

Уровень социально - экономического развития становится существенно более зависимым от развития научного потенциала на основе интеллектуальных ресурсов, наукоемких и информационных технологий, эффективного использования и качественного улучшения всех факторов производства.

Ключевые слова:

научный потенциал, отрасли, ресурс

Введение

Каждая страна обладает определенным совокупным потенциалом развития. Одним из его составляющим является научный потенциал.

Все части составляющего общего потенциала страны тесно связаны между собой. Эффективное использование общего потенциала зависит от состояния как каждой из его частей отдельно, так и их взаимодействия. Главным условием реализации общего потенциала является сбалансированность частей потенциала государства, поскольку отставание одной из них выступает сдерживающим фактором.

Переход к инновационной экономике необходим для ускорения темпов качественного роста экономики страны. Обеспечить этот переход может достаточный и высокий научный потенциал.

Для российской экономики актуальность данной темы связана с вопросом повышения конкурентоспособности промышленности за счет ее технологического переоснащения и подъема наукоемких отраслей производства.

В России до недавнего времени научно - техническая деятельность осуществлялась исключительно в крупных государственных учреждениях, управляемых посредством принятия решений, бюджетного финансирования и планирования, но без учета особенностей и закономерностей самого научно - технического и инновационного процесса.

Основой эффективного функционирования научно - технической политики в Российской Федерации является налаженный организационно - экономический механизм государственного регулирования инновационных процессов, формирование которого идет

путем поддержания и укрепления научного потенциала, создания основных элементов инновационной инфраструктуры, разработки программ и проектов научно - технической политики.

1. Сущность научного потенциала и его составляющие

Бурное развитие науки и практическое применение ее результатов на практике потребовало более глубокого теоретического осмысления эффективности использования науки и использования ее результатов для нужд общества. Поэтому в последние годы в науку активно внедряется понятие «научный потенциал».

Под научным потенциалом понимается реальная возможность общества проводить научные исследования и использовать их результаты в социальной практике.

Национальный научный потенциал является показателем научно - технического развития страны и характеризует достижения ее человеческих ресурсов (включая систему подготовки кадров), основные фонды, систему финансирования и результаты деятельности научной системы.

Проблема научного потенциала осознается в отечественном науковедении в связи с решением практических вопросов, таких как национальное планирование, управления наукой, эффективность научных исследований и связь науки с производством. Таким образом, прежде всего выступает задача количественной оценки научного потенциала и его структурных компонентов.

2. Государственная политика по развитию научного потенциала

Прежде всего это составная часть социально - экономической политики, которая выражает отношение государства к научной и научно - технической деятельности, определяя цели, формы деятельности органов государственной власти в области науки, техники и реализации достижений науки и техники.

Государственная политика по развитию научного потенциала является важным элементом внутренней и внешней политики государства. В странах - членах Организации экономического сотрудничества и развития (ОЭСР), членами которой являются большинство развитых капиталистических стран, проводится обследование научно - исследовательских организаций с целью выработки научно - практической стратегии.

Целями государственной политики в области развития научного потенциала являются: государственная поддержка национальной науки; стимулирование развития ее приоритетных направлений государственного значения и обеспечение условий для внедрения и эффективного использования научных результатов в производственной сфере.

Конечной целью государственной политики по развитию научного потенциала является обеспечение экономического роста и конкурентоспособности страны на мировом рынке, решение социальных проблем и обеспечение экономической безопасности.

Степень и форма государственного вмешательства в науку и ее применение зависит от ряда факторов, включая этап экономического развития и социально - экономическую ситуацию внутри и вне экономической политики государства.

Заключение

Важным шагом в развитии научного потенциала - является формирование национальной инновационной системы. Согласно с текстом основ политики Российской Федерации в области научно - технологического развития, национальная инновационная система должна обеспечить объединение усилий государственных органов управления разных уровней,

организаций научно - технической сферы и предпринимательского сектора экономики в интересах ускоренного использования достижений науки и технологий в целях реализации стратегических национальных приоритетов страны.

Таким образом, можно сделать вывод, что наука в России была и остается важным фактором развития государства, а достижения отечественной науки вносят существенный вклад в повышение национальной мощи и престижа страны, а также роста благосостояния населения.

Список используемых источников

1. Авдулов А.Н. Кулькин А.М. Финансирование науки в развитых странах мира М.: ИНИОН РАН 2012. - 114 с.

2. Армстронг Э. Киселев В. / Наука, инновации, технологии, бизнес - англо - русский глоссарий 2013. - 76 с.

3. Беклешов В.К., Завлин П.Н. Нормирование в научно - технических организациях М.: Экономика, 2006г, - 415 с.

© Юровских Д.А., 2023

УДК 33

Юсков Г.О.

Аспирант

Московский Инновационный Университет

Г. Москва

Научная специальность: 5.2.3. Региональная и отраслевая экономика

Кафедра: Экономики, управления и информационных технологий

Научный руководитель: Блудова С. Н.,

к.э.н., доцент кафедры экономики, управления и информационных технологий МИУ

«ВАЖНОСТЬ ФОРМИРОВАНИЯ СТРАТЕГИИ ВЫХОДА НА ВНЕШНИЕ РЫНКИ»

Аннотация:

В статье рассматриваются причины, важность и используемые подходы к формированию стратегии экспортной деятельности российских предприятий в современных условиях, оцениваются риски выхода на внешние рынки, описываются задачи адаптации разработанной на предприятии стратегии.

Ключевые слова:

Стратегия, экспорт, внешний рынок, внешнеэкономическая деятельность

Экспорт является одним из важнейших элементов внешнеэкономической деятельности предприятия. ВЭД определяется как «область деятельности, заключающаяся в производстве товаров и услуг, предназначенных для реализации в сфере международного обмена через экспортные и импортные операции, а также в различных формах

международного обмена капиталами, трудовыми ресурсами и объектами интеллектуальной собственности».

Отечественные исследователи понимают под экспортной деятельностью «коммерческую деятельность, связанную с продажей и вывозом за границу товаров, услуг и капиталов для передачи их в собственность иностранному покупателю» [1].

Важность экспорта для экономики государства определил еще А. Смит в рамках классической политэкономии. Он писал: «Если какая-либо чужая страна может снабжать нас каким-нибудь товаром по более дешевой цене, чем мы сами в состоянии изготавливать его, гораздо лучше покупать его у нее на некоторую часть продукта нашего собственного промышленного труда, прилагаемого в той области, в которой мы обладаем некоторым преимуществом»[2]. Другой классик Д. Рикардо также говорил о важности свободной торговли между государствами, т.к. все страны получают большую выгоду от развития внешней торговли.

Согласно свежим статистическим данным Федеральной таможенной службы РФ, экспорт России в январе 2022 года составил 45,8 млрд долл. США и по сравнению с январем 2021 года увеличился на 69,9 % [3]. На долю стран дальнего зарубежья приходилось 90,2 %, на страны СНГ – 9,8 %.

Основой российского экспорта в январе 2022 года традиционно являлись топливно-энергетические товары, удельный вес которых в товарной структуре экспорта составил 63,5 % (в январе 2021 года – 57,2 %).

Таким образом, можно сделать вывод о том, что экспортная деятельность российских предприятий становится все более активной и значимой и поэтому требует разработки актуальных научных подходов для повышения её эффективности.

Экономисты выделяют ряд причин, по которым современные российские промышленные компании выходят на внешние рынки [4]:

- высокая конкуренция на домашнем рынке;
- поиск новых клиентов;
- повышение прибыльности предприятия за счет работы на внешних рынках – находя новые рынки сбыта, производитель продает большее количество продукции, а также может нивелировать падение спроса на свою продукцию за счет разницы в жизненных циклах продукции на отечественном и на зарубежном рынках: так, товар, находящийся на этапе зрелости на отечественном рынке, может находиться на этапе роста на зарубежном рынке; соответственно, задачей промышленного предприятия является найти такие внешние рынки, на которых спрос на продукцию предприятия достаточно высок;
- снижение издержек производства – при производстве больших объемов продукции компании способны снизить издержки производства на 20 - 30 %, этот эффект носит название «кривой накопления опыта» и означает, что, производя больше продукции, компания снижает издержки за счет накопления опыта, повышения эффективности производственных и управленческих операций, массовых закупок сырья и более эффективной логистики;
- необходимость использования избыточных мощностей – некоторые промышленные предприятия обладают избыточными мощностями и способны производить больше продукции, чем требуется внутренним спросом;

- снижение рисков – выводя сбыт за пределы рынка только одной страны, производитель снижает риски, связанные со снижением спроса в одной из стран - импортеров в силу экономических, социальных, политических и иных причин.

Среди других причин эксперты называют возможность получения предприятием иностранной валюты, стремление повысить имидж компании, став известной как экспортер в своей стране, обеспечение конкурентного преимущества на внутреннем рынке, а также возможность для компании получить информацию о современных технологиях организации производства.

Для того, чтобы выход на внешние рынки был эффективным, рациональным по затратам и рассчитанным на долгосрочную перспективу необходимо формирование экспортной стратегии промышленного предприятия.

А. Чандлер определяет стратегию предприятия как «метод установления долгосрочных целей организации, программы ее действий и приоритетных направлений по размещению ресурсов»[5]. Ученый указывает, что основной подход формирования любой стратегии в бизнесе состоит в том, чтобы сформулировать долгосрочные цели предприятия и не менять их до изменения внешних или внутренних условий среды функционирования организации.

В своем диссертационном исследовании А.В. Красов определяет экспортную стратегию как «совокупность взаимосвязанных управленческих решений, обеспечивающих достижение глобальных целей предприятия в сфере экспортной деятельности посредством эффективной координации ресурсов и поддержания предприятия в состоянии динамического равновесия с внешним окружением» [6].

В приведенном определении можно выделить несколько важных аспектов формирования экспортной стратегии:

- формирование и реализация стратегии осуществляется посредством принятия комплекса управленческих решений – о выходе на внешний рынок, о выборе форм и методов выхода на рынок, выборе перспективных рынков сбыта, экспортного продукта и расчета экспортной цены и т.д.;

- формирование стратегии подразумевает постановку глобальных целей предприятия и дает конкретные показатели, к которым предприятию необходимо прийти: объем продаж, узнаваемость бренда, доля на рынке. Все эти показатели характеризуют экспортную позицию предприятия;

- экспортная стратегия направлена на повышение эффективности экспортной деятельности предприятия, она позволяет снизить издержки и риски при выходе предприятия на внешние рынки;

- экспортная стратегия учитывает особенности внешнего окружения, например, требования действующего в стране законодательства, наличия наложенных санкций или ограничений, присутствие конкурентов, их предложений на рынке, наличие спроса, политическую и социально - экономическую ситуацию в стране.

Исследователи различают 4 основных подхода к разработке экспортной стратегии предприятия:

- подход главного архитектора – характерен для предприятий с жестким централизованным стратегическим планированием, подход состоит в том, что один человек (владелец или руководитель предприятия) формирует экспортную стратегию, определяет стратегические приоритеты и задачи;

- делегирование – характерен для предприятий с широким ассортиментом выпускаемой продукции, наличием территориально разбросанных подразделений; подход состоит в том, что высшее руководство делегирует формирование экспортной стратегии нижестоящему руководству или в некоторых случаях группе экспертов; недостатком стратегии является то, что менеджеры низшего звена могут выбрать консервативную стратегию тогда, когда, напротив, необходим творческий и более смелый подход;

- совместный, или коллективный, подход – состоит в том, что экспортная стратегия формируется коллективно, ответственный менеджер собирает информацию у своих коллег и выработывает компромиссный вариант;

- привлечение внутренних резервов – подход заключается в том, что руководство стимулирует работников выдвигать свои идеи, инициативы по освоению компаний внешних рынков, созданию совместных предприятий и т.д.; по результатам сбора предложений руководство отбирает наиболее перспективные и выделяет ресурсы на их реализацию.

Как правило, на промышленных предприятиях собственники компании ставят приоритеты по экспортной деятельности, которые затем переводятся топ - менеджерами в качественные и количественные показатели, а далее переходят в ответственность соответствующего экспортного отдела или рабочей группы, которые собирают и обрабатывают аналитические данные, строят прогнозы и формулируют, согласно регламенту, необходимые действия, которые приведут к поставленным показателям экспортной деятельности.

К формированию стратегии также часто привлекаются консультанты, которые дают экспертный и более широкий взгляд на формирование экспортной стратегии промышленной компании, ее слабые места, возможные проблемы и угрозы, а также возможности повышения эффективности. В связи с тем, данные консультанты часто являются сторонними субъектами, важно перед началом разработки стратегии произвести качественную оценку их соответствующих компетенций.

При формировании экспортной стратегии промышленного предприятия необходимо учитывать ряд факторов:

- факторы внутренней среды – к ним относятся конкурентоспособность продукции, скорость выполнения экспортного заказа, товарный ассортимент, наличие возможности гарантийного и послегарантийного обслуживания, а также соответствующие технологические, управленческие, финансовые и кадровые ресурсы предприятия и т.д.;

- факторы внешней среды – особенности государственного регулирования ВЭД (налоги, тарифное и нетарифное регулирование ВЭД, нормативно - правовые акты в сфере ВЭД и т.д.), курсы валют, уровень инфляции, наличие государственных финансовых и нефинансовых мер поддержки отрасли и т.д.;

- факторы международной среды – входные барьеры на внешние рынки, государственная политика страны - импортера, темпы роста рынка, конкуренция на рынке, особенности целевой аудитории страны - импортера и т.д.;

- факторы глобальной среды – политическая ситуация в мире, политика международных организаций в сфере торговли (ВТО, ЕС), интеграционные процессы, глобализационные процессы и, напротив, процессы регионализации и стимулирования

интереса к национальным продуктам, а также необходимо учитывать влияние других всемирных организаций, таких как ВОЗ.

Важным этапом формирования экспортной стратегии является выбор способа экспорта. Существует четыре основных способа [7]:

- прямой экспорт силами компании (например, с помощью электронных площадок);
- прямой экспорт через зарубежные представительства и филиалы фирмы;
- косвенный экспорт через иностранных агентов по продажам;
- косвенный экспорт через иностранных импортеров и дистрибьюторов.

Таким образом, можно сделать вывод о том, что экспортная стратегия промышленного предприятия, во - первых, должна соответствовать как внутренней, так и внешней среде предприятия, то есть принимать во внимание условия отрасли и конкуренции, его возможности, связанные с сильными сторонами, и риски, связанные со слабыми сторонами предприятия.

Во - вторых, экспортная стратегия должна быть сконцентрирована на формировании конкурентного преимущества промышленного предприятия, обеспечивать стабильность его положения на рынке.

В - третьих, экспортная стратегия должна быть эффективной. Как правило, об эффективности стратегии свидетельствуют два показателя: повышение прибыльности предприятия и усиление его конкурентной и рыночной позиции.

Дальнейшее формирование стратегии состоит в том, чтобы за счет контроля реализации поставленных задач адаптировать стратегию или адаптировать продукт, предлагаемый для экспорта. Регулярный пересмотр и адаптация необходимы, т.к. современное рыночное пространство отличается нестабильностью, возникают новые внешние факторы, которые требуют учета, а также внутри самого предприятия могут произойти изменения, например, могут быть внедрены новые инновационные технологии, которые позволят повысить эффективность экспортной стратегии. Промышленным предприятиям необходимо пересматривать применяемые методы и использовать самый современный научный подход и доступные инновации, чтобы скорость происходящих внутренних процессов на предприятии при адаптации экспортной стратегии опережала скорость происходящих внешних изменений.

Таким образом в современных условиях санкционных ограничений, разработка эффективной стратегии выхода на внешние рынки российских промышленных предприятий является важнейшей задачей, требующей системного научного подхода.

Список использованной литературы

1. Войтюк В.А. Организационно - экономический механизм развития экспортной деятельности аграрных предприятий: диссертация... кандидата экономических наук. Москва, 2021. 186 с.
2. Грицев П.В. Формирование экспортной стратегии льняной отрасли России – важнейшее условие ее роста: диссертация... кандидата экономических наук. Москва, 2004. 146 с.
3. Красов А.В. Методические инструменты формирования экспортной стратегии машиностроительного предприятия: на примере предприятий сельскохозяйственного машиностроения: диссертация... кандидата экономических наук. Красноярск, 2004. 154 с.

4. Лебедев Д.С. Методика формирования экспортной стратегии промышленных предприятий: учеб. пособие. Ярославль: Яросл. гос. ун - т, 2002. 103 с.
5. Налбандян Г.Г. Формирование стратегии выхода на внешние рынки промышленных компаний: диссертация. . кандидата экономических наук. Москва, 2021.
6. Рождественский В.Г. Стратегический менеджмент. Нижний Новгород: Нижегородский государственный технический университет им. Р.Е. Алексеева, 2022.
7. ФТС России: данные об экспорте - импорте России за январь 2022 года. [Электронный ресурс]. URL: <https://customs.gov.ru/press/federal/document/329649>
8. Чанг Ха - Джун Как устроена экономика. М.: Манн, Иванов и Фербер, 2022. 541 с.

© Юсков Г.О., 2023

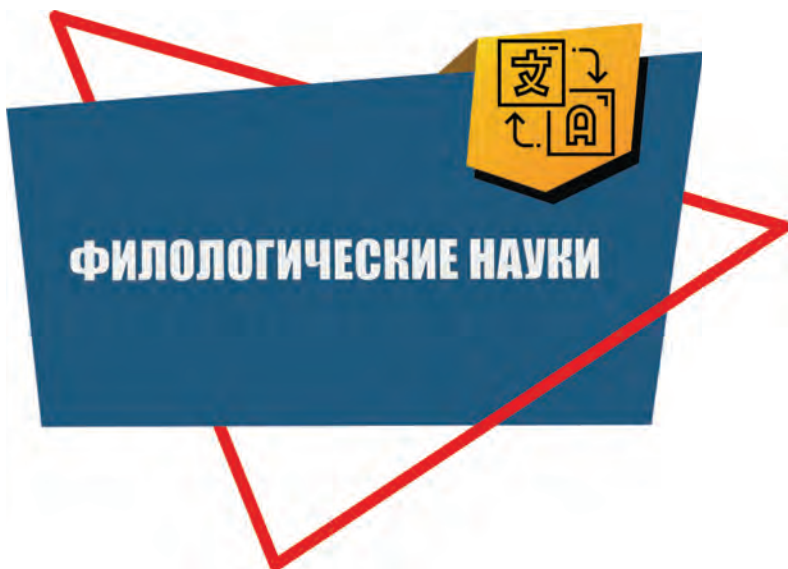

ЛАТИНСКИЙ ЯЗЫК И ЕГО ИСПОЛЬЗОВАНИЕ В СОВРЕМЕННОМ МИРЕ

В статье рассматриваются вопросы возникновения и использования латинского языка в современном обществе. Целью исследования является изучение и анализ особенностей исторического развития языка, употребления латинизмов в научной терминологии, проведение социологического опроса по проблеме использования латыни в повседневной устной речи и профессиональном общении.

Ключевые слова: латинский язык, лексические единицы, лингвистика

Язык – ключ к драгоценному наследию прошлого, позволяющий овладеть накопленными богатствами человеческой культуры, человеческой мысли. Овладеть им необходимо и для постижения прошлого, и для достижения будущего. Помня известное выражение Л.Толстого: «Слово – дело великое. Великое потому, что словом можно соединить людей, словом можно и разъединить их»^[1,с.171], отчетливо осознаешь значимость языков прошлого, знание которых позволяет сплести в единое полотно историю человечества.

По мнению исследователя В.В. Одинцова также как в живом организме нераздельны понятия «вчера», «сегодня», «завтра», так и в языке история и современность сливаются, дополняют и объясняют друг друга.^[2,с.15]

Латинский язык – *Lingua Latina*, название происходит от названия племени латинян – *Latini*, жившего около 3000 лет тому назад на территории Апеннинского полуострова *Latium* - в пайонен нынешней столицы Италии Рима. Латинский язык относится к группе италийских мертвых языков. Становление литературного латинского языка происходило во II—I вв. до н. э., а наибольшего совершенства он достиг в I в. до н. э., в период так называемой классической, или «золотой», латыни.^[3,с.112] Он отличался богатейшей лексикой, способностью передавать сложные абстрактные понятия, научно - философской, политической, юридической, хозяйственной и технической терминологией. Высокое развитие различных литературных жанров характерно для этого периода (Цицерон, Цезарь, Вергилий, Гораций, Овидий и др.).

За этим периодом следует постклассическая, или «серебряная», латынь (I—II вв. н. э.), когда окончательно упрочились нормы фонетики и морфологии, были определены правила орфографии. Последним периодом существования латыни античного времени была так называемая поздняя латынь (III—VI вв. н. э.), когда стал усиливаться разрыв между письменной, книжной, латынью и народно - разговорной.

По мере захвата римлянами обширных территорий на западе и на востоке латинский язык распространялся среди подвластных Риму племен и народов. Однако статус и роль латинского языка были неодинаковыми в разных римских провинциях.

В странах Западного Средиземноморья к концу II в. до н. э. латинский язык завоевывал положение официального государственного языка, способствуя тем самым романизации кельтских племен, проживавших в Галлии (нынешние Франция, Бельгия, частично Нидерланды и Швейцария), а к концу I в. до н. э. – племен иберов, кельтов и лузитанов, населявших области Пиренейского полуострова (нынешние Испания и Португалия).

Начиная с 43 г. н. э. и вплоть до 407 г. под властью Рима находились и кельты (британцы), населявшие Британию.

Если на западе Европы латинский язык в его разговорной форме распространялся, почти не встречая сопротивления племенных языков, то в глубине Средиземноморского бассейна (Греция, Малая Азия, Египет) он столкнулся с языками, имевшими более длительную письменную историю и имеющими уровень культуры значительно выше, нежели латинский язык римских завоевателей. Большое распространение в этих регионах еще до прихода римлян получил греческий язык, а вместе с ним – греческая, или эллинская, культура.

С самых первых культурных контактов между римлянами и греками и на протяжении всей истории античного Рима последний испытывал в хозяйственной, государственной, общественной и духовной областях жизни постоянно возрастающее влияние высокоразвитой греческой культуры.

Образованные римляне, как правило, читали и разговаривали на греческом языке. В разговорный и литературный латинский язык входили заимствованные греческие слова, особенно активно после того, как под власть Рима во II—I вв. до н. э. попали Греция и страны эллинизма. Со II в. до н. э. Рим начал усваивать лексику греческой науки, философии и медицины, частично заимствуя вместе с новыми понятиями и обозначающие их термины, слегка латинизируя их.

Вместе с тем более активно развивался и другой процесс – образование латинских слов научного содержания, т. е. терминов. «Основным приемом использования греческой научной и философской терминологии является у римлян калькирование, как словопроизводственное – образование нового латинского слова по греческому образцу, так и семантическое – сообщение латинскому слову тех специальных значений, которыми обросло греческое» (И. М. Тройский).^[4, с. 93]

Литературный язык, достигший наибольшей выразительности и синтаксической стройности в прозаических сочинениях Цицерона (106—43 до н. э.) и Цезаря (100—44 до н. э.) считается классической латынью и широко разошелся по разным направлениям человеческой деятельности.

Большинство латинских афоризмов, изречений и пословиц давно стали крылатыми выражениями. Они используются в научной и художественной литературе, в публичных выступлениях. Отдельные латинские афоризмы и изречения касаются вопросов жизни и смерти, здоровья человека, поведения врача. Некоторые из них представляют собой медицинские деонтологические (греч. *deon, deonios* – «должное» + *logos* – «учение») заповеди, например: *Solus aegroti suprema lex medcorum* – «Благо больного – высший закон врачей»; *Primum noli nocere!* – «Прежде всего не вреди!» (первая заповедь врача). Русская художественная литература изобилует латинизмами. Практически каждый из признанных русских классиков использовал цитаты на латыни в своих произведениях. В качестве примеров можно привести такие строчки:

Начнем ab ovo: мой Езерский
Происходил от тех вождей,
Чей дух воинственный и зверский
Был древле ужасом морей.
Езерский. (А.С. Пушкин)

- Чокнемся, брат, и давай - ка по старинному: *Gaudeamus igitur!*

Прятели чокнулись стаканами и пропели растроганными и фальшивыми, прямо русскими голосами старинную студенческую песню.

Рудин (И.С. Тургенев).^[5, с. 157]

Вне конкуренции по частоте использования латинизмов в своих работах остается А.П. Чехов:

• *Feci quod potui, faciant meliora protentes* (Сделал, что мог; пусть кто может, сделает лучше) Курыгин «Три сестры»

• *O, fallacem hominum spem!* (О призрачная надежда людская) Курыгин «Три сестры»

• *Amo, amos, amant, amamus, amatis, amant...* (Люблю, любишь, любит, любим, любите, любят...) Курыгин «Три сестры» Маша «Три сестры»

• *Mater feminae* (теща) «Новая болезнь и старое лекарство»

• *Non dubitandum est* (нет сомнения) «Шведская спичка»

• *Veni, vedi, vici.* (пришел, увидел, победил) «Шведская спичка»

• *Случаи mania grandiose* (Мания величия) «Случаи mania grandiose»

• *Lingua est hostis hominum amicus que diabolic et feminarum* (Язык враг людей, и друг дьявола и женщин) «Два романа»

• *Omnia mea mecum porto* (Всё свое ношу с собой) Курыгин «Три сестры»^[6, с. 548].

Изучение курса латинского языка в образовательном учреждении преследует сугубо профессиональную цель – подготовить терминологически грамотного специалиста. Однако для усвоения любого языка необходимо повышать свой культурно - образовательный уровень, расширять кругозор. В этом отношении полезны латинские афоризмы, изречения, выражающие в лаконичной форме обобщенную, законченную мысль, например: *Fortes fortuna juvat* – «Смелым судьба помогает»; *Non progredi est regredi* – «Не идти вперед – значит идти назад». Интересны также пословицы типа: *Omnia mea mecum porto* – «Все мое ношу с собой»; *Festina lente* – «Спешу медленно» и др. Многие афоризмы – это отдельные строчки, высказывания знаменитых античных писателей, философов, политических деятелей. Немалый интерес представляют афоризмы на латинском языке, принадлежащие ученым Нового времени: Р. Декарту, И. Ньютону, М. Ломоносову, К. Линнею и др.

В интернациональном словарном фонде многих языков мира, особенно европейских, значительное место занимают латинизмы: институт, факультет, ректор, декан, профессор, доктор, доцент, ассистент, аспирант, лаборант, препарат, студент, диссертант, аудитория, коммуникация, кредит, дискредитация, декрет, кредо, курс, куратор, курировать, прокурор, курсант, курсировать, конкурент, конкурс, экскурсия, экскурсант, градус, градация, деградация, ингредиент, агрессия, конгресс, прогресс, регресс, юрист, юрисконсульт, консультация, интеллект, интеллигент, коллега, коллегия, коллекция, петиция, аппетит, компетенция, репетиция, репетитор, консерватор, консерватория, консервировать, обсерватория, резерв, резервация, резервуар, валентность, валериана, валюта, девальвация, инвалид, превалировать, эквивалент, статуя, монумент, орнамент, стиль, иллюстрация и др.

Только за последние несколько лет на страницах газет и журналов, в выступлениях депутатов замелькали новые для нашей политической жизни слова латинского происхождения: плюрализм (*pluralis* – «множественный»), конверсия (*conversio* –

«превращение», «изменение»), консенсус (consensus – «согласие», «договоренность»), спонсор (sponsor – «попечитель»), ротация (rotatio – «круговое движение») и др.

Для исследования актуальности латинского языка среди современной молодежи был проведен опрос обучающихся 1, 3 курсов ФГБОУ ВО Южно - Уральский ГАУ по специальности Ветеринария. – 87 человек в возрасте 16 - 19 лет. Опрашиваемым были предложено ответить на следующие вопросы:

1. Где возникла латынь?
2. В каких областях используется латынь?
3. Нужно ли знание латыни будущему специалисту?
4. Из приведенных ниже слов выберите латинизмы: учеба, оценки, аттестат, институт, сессия, успех, специалист
5. Знакомы ли вы с профессиональной терминологией?

На данные вопросы были получены следующие ответы:

Таблица 1



Таблица 2



Как следует из данных, приведенных в таблице 1, на первый вопрос респонденты 1 курса в 70 % дали правильный ответ. Среди областей использования были названы медицина, биология, юриспруденция, история, лингвистика, фармакология. Подавляющее большинство опрошенных считают необходимым знание латыни и продемонстрировали хорошее знание профессиональной терминологии, упомянув такие слова: *scapula* (лопатка), *dextra et sinistra* (право и лево), *arcus vertebrae* (дуга позвонка), *mixture* (смесь, настойка), *fossa* (ямка), *cor* (сердце) и др.

Кроме того, был проведен срез знаний латинского языка на основе 20 наиболее употребительных латинских выражений. Респондентами был дан правильный перевод: общеупотребительных крылатых выражений - 90 %, выражений средней сложности - 47 %, сложных и редких в использовании выражений - 4 %

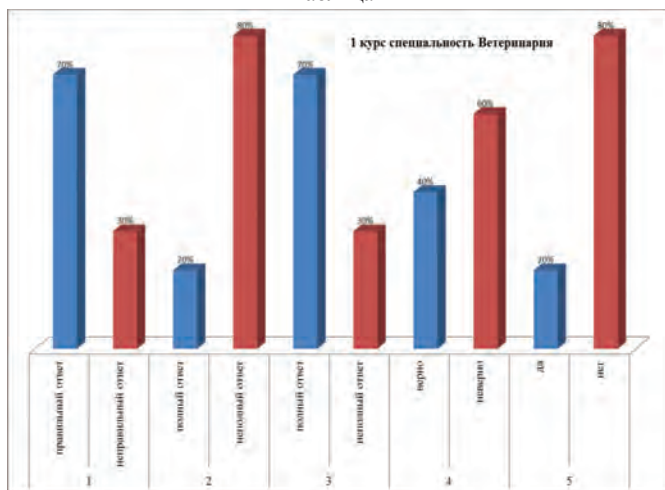
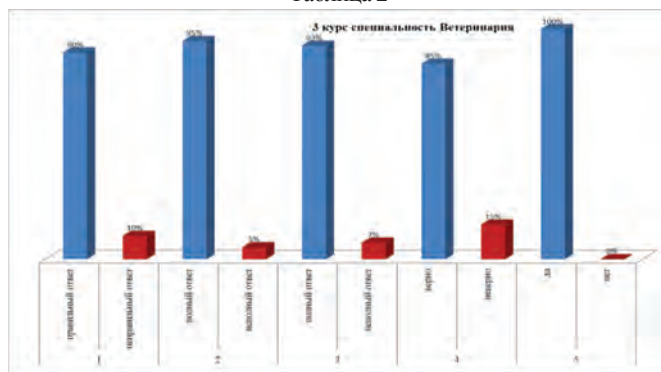
Сравнительный анализ данных, приведенных в двух таблицах позволяет прийти к выводу, что изначально высокое понимание значения латинского языка повышается у студентов по мере приобретения профессиональных компетенций.

Проведенные исследования показали, что латинский язык остается средством международного культурного и научного общения, и подавляющее большинство опрошенных студентов осознают его значимость, актуальность использования и сами применяют в повседневной и профессиональной речи.

Литература

1. Одинцов В.В. Лингвистические парадоксы, Изд. «Просвещение», Москва, 1988, - 169 с.
2. Одинцов В.В. Лингвистические парадоксы, Изд. «Просвещение», Москва, 1988, - 169 с.
3. Ляндсберг Я.С. Латинский язык для ветеринарных вузов и факультетов. Изд. «Высшая школа», Москва, 1972, - 227 с.
4. Белецкий А.А. Лексикология и теория языкознания. Киев, Изд. Киев. Ун - та, 1972, - 207с.
5. Зарембо О. С. Латинский язык. Изд. БГУ, Минск, 2011, - 234 с.
6. Чехов А.П. Избранные произведения. Том третий. Изд. «Художественная литература», Москва, 1964. - 605 с.

© Меркурьева А.С., 2023

УДК 8

Эфендиева Т. З.

к.ф.н.

Научный руководитель: Гёюшов Н. Д.

Востоковед. д.ф.н.

Азербайджанский Университет Языков

ТЕОРИЯ РЕАЛЬНОГО ПЕРЕВОДА

Аннотация: Переводчик волен с полнотой выразить художественные, эстетические, лексические и стилистические особенности оригинала, используя возможности родного

языка. Однако и эта свобода должна иметь определенные пределы. Необходимо сделать так, чтобы характер оригинала, манера и стиль письма автора не растворились в этой свободе, в красоте родного языка, а манера и стиль не растворились в этой свободе, в красоты родного языка.

Ключевые слова: перевод, оригинал, произведение, переводчик, язык

Afandiyeva T. Z.

Scientific adviser: **Goyushov N. J.**

REAL TRANSLATION THEORY

Abstract: The translator is free to fully express the artistic, aesthetic, lexical and stylistic features of the original, using the possibilities of his native language. However, this freedom must have certain limits. It is necessary to make sure that the character of the original, the manner and style of the author's writing do not dissolve in this freedom, in the beauty of the native language, and the manner and style do not dissolve in this freedom, in the beauty of the native language.

Key words: translation, original, work, translator, language

Перевод – это в основном художественное произведение с двумя разными структурами и относящееся к двум разным языкам. В целом перевод связан с историей воображения, развитием и различными специфическими характеристиками народа. Любой язык в своем развитии в своей мере отражает черты и дыхание каждого века. Переводы переводчика содержат разные и общие идеи. Переводчик должен уметь мыслить и творить. Он должен показать в своем творчестве как реальный мир, так и его противоположную сторону. Его творчество должно отражаться не в реальном мире, а в воображении поэта. Переводчик не должен начинать свой перевод со слов, звуков или высказываний. Образы, создаваемые поэтом в его мыслях, должны быть даны так, как мыслит поэт. Прежде всего необходимо поближе узнать и услышать мир поэта, эпоху, страну, людей, живших среди них, образы в его мыслях, его общественно - нравственные мысли, чувства, патриотизм, национальные чувства, теоретические просмотры. Видите, тогда это не дословный перевод, а настоящий перевод. Таким образом раскрываются патриотизм, личность и творчество поэта. В своей творческой способности переводчик выражает свои переводческие способности на языке и национальности пишущего. В каждом языке есть своя особая лексика. В переводе идея, созвучие слов, ритм, интонация образуют особую форму. Было бы неправильно давать слова в переводе такими, какие они есть. Искать надо по данным там эмоциям, ритму и мелодии. Кроме того, перевод подтверждает свою интернациональную роль, развивается и распространяется в самых разных условиях и проявляется не только в объеме языкового содержания, но и в мыслительных образах, и в сфере творчества. Это развивается и в политике нашего региона в освещении каждой нации и национальностей внутри нее. Даже многие народы не произвели революцию в своих алфавитах, но в этот период создали свои языки и литературу. Даже многие народы не произвели революцию в своих алфавитах, но создали в этот период свою литературу и свой язык.

Известный современный английский ученый Майкл Уэст утверждает, что человек должен знать два языка: один — это умение объяснять свои чувства, то есть свои мысли в

обществе, в определенном кругу людей, а другой — это умение объяснять свои чувства, т. умение расширять свои знания и грамотность, точную информацию науки на научном языке надо уметь давать. Персидская литература имеет множество переводов. Перевод с оригинала — единственно правильный способ перевода художественной литературы. (1. с. 15 – 18).

Известно, что произведений художественного перевода с оригинала на немецком языке не так много. Эти работы не могут сделать достаточно правильный научный вывод, всесторонне и всесторонне обобщив ряд важных проблем, связанных с переводческой работой. Более того, научных статей в этой области почти нет. Поэтому истинный переводчик должен использовать собственные переводы и переводы опытных в изучении проблем художественного перевода из других источников, а также изучать перевод анализируемых стихотворений на разные языки с целью сверки и сравнения. Гениальные художники с большой дальновидностью всегда ценили искусство перевода и заботились о его совершенствовании. В разные периоды перед этим искусством ставились разные задачи и условия. Эти проблемы привели к появлению различных взглядов на перевод. Взгляды в основном формируются вокруг двух вопросов, а именно: «Что такое художественный перевод и каким он должен быть?» Именно вокруг этих проблем зарождались и развивались переводоведение и его отдельные направления. Не говоря о древней истории чрезвычайно богатого и многогранного переводческого искусства, отметим, что и сегодня существуют разные взгляды на творчество переводоведения. На самом деле, до 1930 - х годов широко использовался перевод. А. А. Смирнов в своей статье «Энциклопедия литературы» выдвинул термин «адекватный перевод» и указал на вопросы художественного перевода, что перевод должен точно отражать форму и содержание оригинала, их неразрывное единство, как смысловые, так и стилистические особенности произведения. (2. статья.). На этот вопрос по - разному отвечает А.В.Федоров ответил переводной фразой «полноценный». Выдающийся переводчик обосновал и практически разъяснил интересные теоретические вопросы целостного подхода отдельных особенностей оригинала к языку и лексическому материалу и создания ценного перевода, достойного духа и художественной ценности оригинала в целом. Он писал: «...перевести произведение, уже выраженное через другой язык, значит точно и полностью отразить средства выражения другого языка, как в единстве его формы и содержания. (3.с.22). И.А. Кашкин выдвинул положение "реалистического перевода" и всячески его отстаивал. Свою концепцию "реалистического перевода" И.А.Кашкин так комментировал: "Самый близкий и верный перевод к оригиналу можно условно назвать "реалистическим переводом". При этом переводчик пытается защитить то, как оригинал отражает жизненные истины, не поверхностно, формально, а творчески, от главных и главных вопросов до мельчайших, самых необходимых подробностей, через родной язык. И.А.Кашкин беспощадно критиковал работу переводчиков - формалистов. Он называл их работу «бессердечной, холодной». (4. с.12 – 23)

Известный переводчик и переводовед Гиви Гачечиладзе поддержал это предложение и в своей докторской диссертации принципиально интерпретировал и развил это положение. В своей работе «Теоретические вопросы художественного перевода» он в целом употреблял термины «реалистичный», «адекватный», «эквивалентный», «полноценный», «хороший перевод» и делал такое заявление о том, что произведение является художественным

отражением перевод должен быть противоположен оригиналу. Он писал: «С одной стороны, реалистический метод перевода, вольный и дословный перевод есть способ диалектического разрешения следующих противоречий, отказ от поиска формализма, и буквальность оригинала». Этот метод также позволяет переводчику искать стилистические эквиваленты в языке перевода, идеально соответствующие стилю переводимого произведения. С другой стороны, реалистический метод перевода строго избегает произвола переводчика по свободному отражению содержания оригинала, а направляет его деятельность и художественную целостность произведения на отражение на родном языке. (5. с. 27.)

В то время и до этого времени П.М.Топер употреблял термин "верный, правильный" перевод. П.М.Топер считал, что "верность оригиналу сегодня потеряла свое главное значение. Этому оригиналу, индивидуальному стилю автора, к линия его поэтического набора означает верность поэтической силе произведения». (6. с. 8–9)

Все эти положения были исключительно практическими поисками. Эти поиски были в основном направлены против «пословных», «сленговых» и других легких переводческих тенденций. На наш взгляд, перевод должен быть «равно ценным и совершенным». Точнее, все ценности и особенности оригинала должны быть прекрасно впитаны. Слово совершенный следует понимать не в узком, а в широком функциональном смысле. Это касается и переводчика, его ремесла, профессии, ответственности, знания языка и литературы. Только функциональное и совершенное искусство может считаться истинным творчеством, Только такой перевод может дать произведению вторую жизнь.

Известно, что перевод – это художественное творчество, связанное с языком, вернее, двумя языками с разным строением и двумя разными природами. Это связано с историей, организацией, развитием, воображением и другими специфическими характеристиками каждой нации. Любой язык в той или иной степени отражает особенности, дыхание, бурю всех эпох в своем развитии. В. А. Дмитренко писал: «Переводить надо так, чтобы в случае отклонений от оригинала «виновником» был не переводчик, а только перевод и переводимый язык. Это единственный альтернативный способ. оригинал один, перевод должен быть один». Вообще в истории переводческой практики та или иная проблема решалась по - разному. Все эти требования и положения, выдвигающие объективное и субъективное понятие, служили только одной цели, переводчики очень серьезно и ответственно подходят к своей профессии, перевод есть настоящее творческое искусство. Вопрос о том, как и чем отразить богатство художественного произведения в переводе, всегда вызывал различные разногласия, субъективные высказывания и суждения. (7. с. 17–28)

Однако все авторы этих концепций в конечном итоге приходят к одному выводу и сходятся в одном вопросе: художественный перевод должен одинаково качественно и реально отражать художественную правду, художественное существование и художественное качество переводимого произведения. По нашему твердому убеждению и опыту в области практического перевода, художественный перевод, представляющий собой многогранный сложный процесс, требует только точных, верных оригиналу, «правильных», «настоящих», «максимальных», «равноценных» работа.

Всякое художественное произведение есть продукт столь сложного мышления, познания и таланта с точки зрения времени, места, языка, стиля и творчества, что его

перевод не может быть подчинен единому принципу! К каждой работе следует подходить с конкретными, объективными принципами с точки зрения времени и пространства. Творчество поэта, писателя, дух этого произведения должен гармонировать с духом переводчика - поэта. Он должен так глубоко и так чувственно прочувствовать стоящее перед ним произведение с эстетической точки зрения, чтобы его художественная ценность и образ в переводе могли быть вполне полными, верными, правильными, реальными и на том же уровне, что и в оригинале с все его функциональные аспекты. Каждый перевод должен быть как полным, равноценным, так и верным переводом по сравнению с оригиналом, а также реалистичным, где - то точным и максимально приближенным к оригиналу. Словом, пусть это станет вторым автором перевода. То есть войти в эмоционально - субъективный художественный мир автора. Именно в это время ему становится ясным все, то есть духовный мир автора, его мировосприятие, его чувства, то, как он воспринимает окружающий мир. Конечно, невозможно передать художественное выражение народного быта и быта, взглядов на жизнь, художественно разработанных произведений искусства со всей их полнотой, учений и отношений, выражений и сочетаний, гармонии и восклицаний, и полностью перевести их. на родной язык. «Совершенный перевод» любого литературного произведения означает, что переводчик замыкает цель автора в творческом мире, как он, все воспринимает и чувствует, как он, и даже понимает идею произведения, как он. Неправильно делать из этого такой вывод, что переводчик является, следовательно, пленником оригинала. Нет, переводчик бесплатный, творческий. Творческое воображение должно быть свободным. Однако переводчик должен иметь право на эту свободу. Переводчик волен с полнотой выразить художественные, эстетические, лексические и стилистические особенности оригинала, используя возможности родного языка. Однако и эта свобода должна иметь определенные пределы. Необходимо сделать так, чтобы характер оригинала, манера и стиль письма автора не растворились в этой свободе, в красоте родного языка, а манера и стиль не растворились в этой свободе, в красоте родного языка.

Список литературы

1. Майкл Уэст Методическая система обучения чтению. – 1926 Индия. 2003 Москва
2. Смирнов А.А. Энциклопедия литературы – 1937 Москва.
3. Фёдоров А.В. Теория перевода – 1983.
4. Кашкин И.А. Современная революционная поэзия запада – 1930.
5. Гиви Гачечиладзе Художественный перевод и литературные взаимосвязи – 1972 Москва.
6. Топер П.М. Перевод и литература: творческая личность – 1998 Москва.
7. Дмитренко В.А. Учебное пособие по переводу – 1980 Москва

© Эфендиева Т.З., 2023



ПРОБЛЕМЫ ПРАВОВОГО РЕГУЛИРОВАНИЯ ФРАНЧАЙЗИНГА В РОССИЙСКОЙ ФЕДЕРАЦИИ

Аннотация: В работе приведены законодательные проблемы развития института франчайзинга в России. Установлено, что понятия «франчайзинг» и «коммерческая концессия» не являются идентичными, при этом правовое регулирование франчайзинга отсутствует в российском законодательстве. В этой связи рекомендовано законодательное закрепление института франчайзинга, а также его разграничение в нормативных актах с институтом коммерческой концессии.

Ключевые слова: франчайзинг, правовое регулирование, договорное право, пробелы в законодательстве, коммерческая концессия.

Annotation: The paper presents the legislative problems of the development of the institution of franchising in Russia. The author came to the conclusion that the concepts of "franchising" and "commercial concession" are not identical, while the legal regulation of franchising is absent in Russian legislation. In this regard, it is recommended to legislate the institution of franchising, as well as its differentiation in regulatory acts from the institution of commercial concession.

Key words: franchising, legal regulation, contract law, gaps in legislation, commercial concession.

Ведение бизнеса по договору франчайзинга выступает эффективной и распространенной в мире формой предпринимательства. При этом заключение международных договоров франчайзинга должно осуществляться при соблюдении национального законодательства франчайзи. Вместе с тем развитие франчайзинга на территории нашей страны сейчас осложнено отсутствием релевантной правовой базы для регулирования указанных отношений. Как отмечают некоторые исследователи, в результате иностранные франчайзеры отказываются от ведения бизнеса на территории Российской Федерации из - за отсутствия правовых гарантий защиты их интересов. В этой связи вопрос правового регулирования франчайзинга в отечественном законодательстве является одним из актуальных вопросов современной юридической науки.

Существующая проблема вызвана тем, что понятия «франчайзинг» и «коммерческая концессия» не являются идентичными. При этом в отечественном законодательстве отсутствует правовое регулирование договора франчайзинга, урегулирована только коммерческая концессия. Закрепленное гл. 54 Гражданского кодекса Российской Федерации (далее – ГК РФ) понимание коммерческой концессии сужает понятие договора франчайзинга, принятого в мировой практике. Как отмечают некоторые исследователи, в

настоящее время наблюдается тенденция, в силу которой договор коммерческой концессии фактически рассматривается как один из видов лицензионного договора.

Одним из отличий такого вида договора, как коммерческая концессия, от такого вида договора, как франчайзинг, выступает безальтернативная субсидиарная ответственность правообладателя по требованиям потребителей, вытекающим из факта реализации пользователем некачественного товара, либо оказания услуг, выполнения работ ненадлежащего качества. Также правообладатель несет солидарную с пользователем ответственность в части требований, предъявляемым к нему как производителю товаров.

Указанное регулирование нехарактерно для франчайзинга, поскольку предполагает независимость деятельности франчайзи, который ведет собственную предпринимательскую деятельность. При этом организация и сопровождение бизнеса предполагает и ответственность за качество результатов труда, к которому могут относиться как товары, так и услуги. В отечественной правовой системе правообладатель осуществляет контроль текущей деятельности пользователя, а также на правообладателя возложена материальная ответственность за действия пользователя. Фактически это ставит знак равенства между франшизой в ее понимании отечественным законодателем с развитием филиальной сети организации.

Еще одной проблемой правового регулирования договора коммерческой концессии в Российской Федерации является возможность смены стороны договора коммерческой концессии. Правообладатель, владеющий правами на объект договора коммерческой концессии, имеет возможность произвести отчуждение таких прав третьим лицам. В этом случае договор коммерческой концессии сохраняет свою юридическую силу, а пользователь извещается о смене стороны договора. В то же время указанное регулирование, по мнению автора настоящего исследования, ведет к нарушению принципа свободы договора, т.к. пользователь не имеет возможность выбрать контрагента, который фактически будет контролировать его деятельность. Подобные нормы также нехарактерны для договора франчайзинга.

Также спецификой договора коммерческой концессии, как он урегулирован в российском правовом поле, выступает предоставленное участникам договора права одностороннего расторжения бессрочного договора коммерческой концессии, при условии уведомления другой стороны за 6 месяцев до предполагаемой даты его расторжения. Как отмечают исследователи, такая норма нарушает баланс интересов сторон, поскольку для пользователя одностороннее расторжение договора коммерческой концессии со стороны правообладателя может повлечь серьезные финансовые убытки.

Большим недостатком вышеприведенных норм является их безальтернативность и невозможность изменить их соглашением сторон. В этой связи зарубежные франчайзеры вынуждены прорабатывать риски ведения деятельности на территории Российской Федерации исходя из указанных норм. В то же время автору настоящего исследования представляется, что отечественному законодателю следовало бы провести четкую границу между такими формами договора как франчайзинг и коммерческая концессия, которые не являются идентичными по своей правовой природе. Указанное разделение возможно путем обособления норм, регламентирующих договор франчайзинга. При этом нормы, регламентирующие договор франчайзинга, могут быть вынесены в отдельную главу ГК РФ. Указанное регулирование позволит снизить правовые препятствия для ведения бизнеса

в Российской Федерации, а также приведет к гармонизации норм отечественного законодательства с положениями законодательства иных стран.

Библиографический список:

- 1) Гражданский кодекс Российской Федерации ч.2 от 26 января 1996 г. № 14 - ФЗ. Собрание законодательства Российской Федерации от 29 января 1996 г. № 5 ст. 410
- 2) Грицаева Н.Б. Сущность и перспективы развития договора коммерческой концессии // Образовательная среда сегодня и завтра: Материалы VIII международной научно - практической конференции: Сборник научных трудов / Н.Б. Грицаева, Г.Г. Бубнов. – 2013. – С. 183 - 187.
- 3) Колинченко, М.И. Совершенствование российского нормативно - правового регулирования франчайзинга в сфере услуг с учетом зарубежного опыта // МИР (Модернизация. Инновации. Развитие). — 2015, № 11. — С. 62–66.
- 4) Медведев А.В. Проблемы правового регулирования франчайзинга на территории Российской Федерации // Научный альманах. – 2015, № 9(11). – С. 1192 - 1195.
- 5) Рейдель Л.Б., Эрлих К.А. Проблемы правового регулирования франчайзинга в Российской Федерации // Правовая политика и правовая жизнь. – 2018, № 2. – С 39 - 42.

Bibliographic list:

- 1) Civil Code of the Russian Federation Part 2 dated January 26, 1996 No. 14 - FZ. Collection of Legislation of the Russian Federation dated January 29, 1996 No. 5 Art. 410
- 2) Gritsaeva N.B. The essence and prospects for the development of a commercial concession agreement // Educational environment today and tomorrow: Materials of the VIII international scientific and practical conference: Collection of scientific papers / N.B. Gritsaeva, G.G. Bubnov. - 2013. - S. 183 - 187.
- 3) Kolinchenko, M.I. Improving the Russian legal regulation of franchising in the service sector, taking into account foreign experience // MIR (Modernization. Innovations. Development). - 2015, No. 11. - S. 62–66.
- 4) Medvedev A.V. Problems of legal regulation of franchising in the territory of the Russian Federation // Scientific almanac. – 2015, No. 9(11). - S. 1192 - 1195.
- 5) Reidel L.B., Erlich K.A. Problems of legal regulation of franchising in the Russian Federation // Legal policy and legal life. - 2018, No. 2. - From 39 - 42.

© Адашкина П. Э., 2023

УДК 343.9

Бабаян Э. А.

магистрант 2 курса ФГБОУ ВО

"Саратовская государственная юридическая академия"

АКТУАЛЬНЫЕ НАПРАВЛЕНИЯ РАЗВИТИЯ ВОЗМОЖНОСТЕЙ СУДЕБНЫХ ЭКСПЕРТИЗ ПРИ РАССЛЕДОВАНИИ МОШЕННИЧЕСТВА, СОВЕРШАЕМОГО С ИСПОЛЬЗОВАНИЕМ СЕТИ ИНТЕРНЕТ

Аннотация: Данная статья посвящена проблемам использования судебных экспертиз при расследовании мошенничества, совершаемого с использованием сети Интернет, где в настоящее время отмечается положительная тенденция к расширению научно -

методической и технической базы, использованию современных специальных знаний, освоению и производству новых видов судебных экспертиз.

Ключевые слова: цифровизация, криминалистика, следообразования, компьютерная криминалистика («форензика»), цифровая криминалистика.

Развитие технологий, цифровизация общественных отношений привела к модернизации и новому становлению всех сфер жизнедеятельности. Не исключением стала криминалистика, так как именно она является прикладной наукой, которая включает в себя непосредственное изучение следообразования, закономерности механизма совершения преступного деяния и т.д. Именно криминалистические учения и знания одни из первых приходят на помощь в расследовании и раскрытии преступлений. С учетом указанного, следует констатировать, что в современный период времени способы совершения мошенничества перешли на новый уровень своего развития. Все больше преступлений совершается с применением информационных технологий, что и обуславливает необходимость рассмотрения криминалистического исследования цифровой информации, так как она способствует предупреждению противоправных деяний с использованием электронных технологий.

В рамках рассматриваемого вопроса, необходимо отметить, что большее свое развитие криминалистика получила именно в XX в., так как в указанный период времени укрепились фундаментальные и прикладные направления данной науки, окончательно сформировались тактика, техника и методика расследования.

В настоящее время криминалистика претерпевает существенные изменения, формируя новые подразделы с учетом особенностей расследования отдельных видов преступлений. Это обусловлено не только развитием цифровых технологий, но и появлением новых разновидностей преступных деяний, что также подтверждается систематическим изменением УК РФ. Так, Федеральным законом от 29.11.2012 № 207 - ФЗ «О внесении изменений в Уголовный кодекс Российской Федерации и отдельные законодательные акты Российской Федерации» УК РФ был дополнен новыми видами мошенничества, в том числе совершаемого с использованием сети Интернет.

Таким образом, сегодня криминалистическая наука сталкивается с новыми вызовами и угрозами, такие, как:

- изменения способов совершения преступлений, а также их сокрытие;
- использование электронных ресурсов в качестве предметов противоправных деяний;
- рост трансграничной преступности и пр.

Подобная тенденция является основополагающей детерминантой развития всей криминалистической науки. Следует отметить, что подобное развитие характеризуется в следующих направлениях: обновления имеющихся и развитие новых криминалистических технологий в целях предотвращения преступности; актуализация криминалистических знаний, а также, обновление уголовно - процессуального законодательства в части их применения.

С постоянным развитием и цифровизацией в криминалистике появились новые задачи, такие как: установление взаимного соответствия информации, имеющей место на различных электронных носителях или наличия информации с определенными характеристиками.

Следует согласиться с мнением М.В. Жижиной, которая считает, что криминалистика является развивающейся наукой, без четких границ своих исследований. Ведь, действительно, невозможно определить рамки и объемы криминалистических знаний, так как они постоянно обновляются, появляются новые виды экспертиз.

Актуальные вопросы и проблематика развития возможностей судебных экспертиз при расследовании мошенничества, совершаемого с использованием сети Интернет продолжают вызывать интерес для ученых на современном этапе.

Кроме того, следует отметить, что с учетом изменений учений о следообразовании существенно меняется подход к его пониманию.

Так, П.В. Мочагин предлагает к двум традиционным формам следообразования (материальные и идеальные) добавить еще одну - виртуально - информационной и технико - компьютерной сфере. Такие следы предложено именовать виртуальными. Существуют и другие позиции в науке по поводу учений о информационных следах. Вместе с тем, следует заметить, что на сегодняшний день вопрос о дефиниции «виртуальные следы» остается нерешенным.

Следует признать, что на сегодняшний день теоретическая база по исследованию «цифровых» следов недостаточно сформирована, вместе с тем, она имеет большое значение для оценки новых следов с уголовно - правовой, криминологической и криминалистической точки зрения.

Новые виды преступлений, новые виды следов не в полной мере охвачены уже имеющимися составами мошенничества в сфере компьютерной информации и информационных технологий. В нормативной базе, регулирующей общественные отношения, существуют определенные противоречия и неточности, которые связаны с манипуляциями, которые проводятся с информацией в цифровой форме.

Думается, что одной из основных причин вышеуказанной проблемы является неэффективность всего научного осмысления криминалистических знаний по исследуемой теме в том, что новые следы до настоящего момента исследовались только в рамках существующих частных теорий. Кроме того, преградой развития единого доктринального подхода выражена в отсутствии четкого понимания криминалистических значений цифровой информации со стороны законодателя и правоприменительных органов.

Также, необходимо заметить, что существующие экспертизы ориентированы в большей части на работу с традиционными следами.

Необходимость в развитии рассматриваемых учений и решений обозначенных проблем также обусловлена тем, что государственные органы отождествляет документы на бумажном носителе и электронные документы. В уголовном судопроизводстве электронный документ может фигурировать как «вещественное доказательство» или как «иной документ».

На основании вышеизложенного, представляется верным, что одним из основополагающих направлений криминалистики должны стать вопросы исследования электронных следов в своем первостепенном виде без привязки к частным методикам. Ей же должны исследоваться технические и тактические вопросы работы с электронными следами. Поэтому, исходя из потребностей современного общества, думается, что появилось новое понятие - «цифровая криминалистика», которое базируется на понимании информационных технологий.

Термин «цифровая криминалистика» является новым в рамках криминалистических учений, еще не является общепринятым в юриспруденции, не устоялся в научных кругах, но уже имеет различную синонимизацию в современных работах ученых - криминалистов. Например, подобный термин обозначается, как «электронная криминалистика», «компьютерная криминалистика» и другие.

Следует признать, что цифровая криминалистика, хоть и находится на стадии формирования, но уже имеет свой собственный предмет, а также методологию.

Несмотря на обозначенные проблемы использования судебных экспертиз при расследовании мошенничества, совершаемого с использованием сети Интернет, в настоящее время отмечается положительная тенденция к расширению научно - методической и технической базы, использованию современных специальных знаний, освоению и производству новых видов судебных экспертиз.

На современном этапе, решается вопрос о производстве судебных экспертиз по методикам, являющимися результатом интеграции наук, исследующих разные информационные поля одного объекта. В связи с чем, можно говорить о формировании и развитии компьютерной криминалистики.

Компьютерная криминалистика («форензика») - прикладная наука о раскрытии преступлений, связанных с компьютерной информацией, об исследовании цифровых доказательств, методах поиска, получения и закрепления таких доказательств.

Многие ведомственные вузы выбирают определенную тематику для изучения курса «Компьютерная криминалистика», которая связана в том числе с методикой производства экспертиз при расследовании мошенничества, совершаемого с использованием сети Интернет.

Таким образом, развитие информационных технологий выступает основополагающим детерминантом по изменению традиционного и устоявшегося взгляда на криминалистические учения в целом и отдельные виды экспертиз в частности, что позволяет говорить об образовании новой отрасли криминалистики - информационной. Проблематика изучаемой области обозначена в том, что современная теоретическая база по исследованию различных видов экспертиз при расследовании мошенничества, совершаемого с использованием сети Интернет является разноплановой и имеет противоречивый характер.

В перспективе следует учитывать комплексный подход к изучению использования специальных знаний в рамках компьютерной криминалистики и применению технико - криминалистические средств и методов расследования мошенничества, совершаемого с использованием сети Интернет в целях правильной постановки вопросов, подлежащих разрешению, при назначении судебных экспертиз, анализа и оценки содержания заключений эксперта.

Список использованной литературы

1. Федеральный закон от 29.11.2012 № 207 - ФЗ (ред. от 03.07.2016) «О внесении изменений в Уголовный кодекс Российской Федерации и отдельные законодательные акты Российской Федерации» // Собрание законодательства РФ. – 2012. – № 49. – Ст. 6752; 2016. – № 27 (часть II). – Ст. 4258.

2. Горбунова Е.Ю. Формирование научных основ развития криминалистического исследования цифровой информации // В сборнике: Судебная экспертиза: прошлое, настоящее и взгляд в будущее. материалы международной научно - практической конференции. Санкт - Петербург, 2020. С. 92 – 98.

3. Жижина М.В. Предмет криминалистики: история развития и современные представления // Эксперт - криминалист. 2011. № 2. С. 3 – 6.

4. Мочагин П. В. Новые формы следообразований в криминалистике и судебной экспертизе // Судебная экспертиза в парадигме российской науки (к 85 - летию Ю. Г. Корухова): сб. материалов 54 - х криминалист. чтений: в 2 ч. М., Акад. управления МВД России, 2013. Ч. 2. С. 99 – 102.

© Бабаян Э. А., 2023

УДК 34.037

Блажкова Т.О.
адъюнкт 1 курса АУ МВД России
Научный руководитель: Мартыненко Н.Э.
д.ю.н., профессор
АУ МВД России
г. Москва, РФ

НЕКОТОРЫЕ ВОПРОСЫ ВОЗМЕЩЕНИЯ ФИЗИЧЕСКОГО ВРЕДА ПОТЕРПЕВШИМ ОТ НАСИЛЬСТВЕННЫХ ПРЕСТУПЛЕНИЙ

Аннотация

Анализируется вопрос о возмещении вреда от насильственных преступлений, рассмотрен вопрос важности возмещения физического вреда, сделан вывод о том, что физический вред должен возмещаться наряду с иными видами вреда, поскольку является основным в области совершения насильственных преступлений.

Ключевые слова

Потерпевший, возмещение вреда, насильственное преступление, гражданский иск, физический вред, моральный вред.

Blazhkova T.O.
Adjunct of the 1st year of the AU of the Ministry of Internal
Affairs of Russia
Scientific supervisor: Martynenko N.E.,
Doctor of Law, Professor
AU of the Ministry of Internal Affairs of Russia Moscow, Russia

SOME ISSUES OF COMPENSATION FOR PHYSICAL HARM TO VICTIMS OF VIOLENT CRIMES

Annotation

The issue of compensation for harm from violent crimes is analyzed, the issue of the importance of compensation for physical harm is considered, it is concluded that physical harm should be

compensated along with other types of harm, since it is the main one in the field of committing violent crimes.

Keywords

Victim, compensation for harm, violent crime, civil action, physical harm, moral harm.

На сегодняшний день в доктрине уголовного права, существует спектр проблем в области регламентации возмещения вреда жертвам насильственных преступлений. На законодательном уровне возмещение физического вреда потерпевшему слабо урегулирован или не урегулирован вовсе. В результате существующего несовершенства в рамках данного вопроса наличествует несправедливость по отношению к потерпевшим, чьи права в полной мере не осуществляются. Статья 53 Конституции Российской Федерации гласит о том, что каждый имеет право на возмещение причиненного ему в результате противоправного посягательства вреда. Ввиду чего, любой вред, который был причинен лицу в результате насильственного преступления подлежит немедленному возмещению.

По совершению таких преступлений, зачастую причиняется именно физический вред, второстепенными следуют моральный и имущественный виды вреда. Но исходя из правоприменительной практики, в действительности, физический вред, который подразумевает любые негативные изменения на теле и в организме конкретного человека, не возмещается. В судебной практике физический вред обычно распадается на моральный и имущественный [1]. Но правильно ли такое разделение и справедливо ли оно?

Хавчаев К.А. повествует, что «негативные изменения физического благополучия могут выражаться в обоюродных страданиях (моральный вред), а негативные изменения в имущественной сфере - в расходах, связанных с компенсацией недостатков в организме потерпевшего, и утрате дохода (имущественный вред) [3].

Мы считаем, что подобное разделение выражает неполноценную справедливость по отношению к потерпевшему. Физический вред - это отдельная категория, не зависящая от моральных и имущественных убытков, которая должна подлежать компенсации. Причем, такой вред целесообразно считать первичным по сравнению с моральным и имущественным.

В российской практике чаще всего вред от насильственных преступлений компенсируется на уровне гражданского судопроизводства при подаче гражданского иска, где существует множество противоречий и несовершенств. Для того, чтобы полноценно и качественно произвести процесс возмещения физического вреда от насильственного преступления необходима всесторонняя оценка причиненного вреда относительно оснований его возмещения и соответствующих критериев оценки. Критерии оценки физического вреда в рамках уголовного законодательства, а также в доктрине уголовного права и в настоящий момент не разработаны, что является одним из основных проблемных вопросов в рассматриваемой области.

Что касается разработки критериев оценки вреда, причиняемого жертвам насильственных преступных посягательств, необходимо признать, что многие развитые зарубежные страны уже многие годы используют специально

разработанные криминологами шкалы расчета цены преступления и непосредственной оценки вреда, подлежащего компенсации [2]. Так, фондом «Сорос - Кыргызстан» проведено исследование стоимости правовых, медицинских и социальных последствий пыток в Кыргызской Республике и т.д.

Также, необходимо отметить, что в ряде стран тщательно разработан и свободно функционирует механизм возмещения физического вреда. Определены компетентные лица и специальные учреждения для его реализации. Определены специализированные фонды для сосредоточения средств, по осуществлению выплат потерпевшим от насильственных преступлений, например, как это сделано в Исландии, Канаде и ряде других стран. Причем, в большинстве случаев, данные средства выделяются из государственного бюджета. Указанные меры были приняты, в том числе, с целью реализации положений Европейской конвенции по возмещению ущерба жертвам насильственных преступлений, в которой Россия участия не принимает [4].

Исходя из изложенного, следует, что возмещение вреда жертвам насильственного преступления носит чрезвычайно значимый характер.

Российская теория и практика имеет несовершенства и нуждается в преобразованиях в данной области. Именно тщательный подход к урегулированию механизма возмещения вреда от преступлений насильственной направленности позволит достичь высокого уровня социальной справедливости, обеспечить гарантию исполнения прав и свобод граждан.

Список использованной литературы

1. Ларина Л.Ю., Пантюхина И.В. Некоторые проблемы компенсации вреда, причиненного потерпевшему в результате преступления // Юридическая наука 2015. URL: <https://cyberleninka.ru/article/n/nekotorye-problemy-kompensatsii-vreda-prichinennogo-poterpevshemu-v-rezultate-prestupleniya> (дата обращения 15.03.2023 г.).
2. Ильина И.А. Проблемные вопросы оценки и возмещения вреда жертвам насильственных преступлений // APRIORI. Серия: Гуманитарные науки 2015. URL: <https://cyberleninka.ru/article/n/problemnye-voprosy-otsenki-i-vozmesheniya-vreda-zhertvam-nasilstvennyh-prestupleniy> (дата обращения 15.03.2023 г.).
3. Хавчаев К.А. Проблемы возмещения физического вреда потерпевшему от преступления // Проблемы экономики и юридической практики 2007. URL: <https://cyberleninka.ru/article/n/problemnye-vozmesheniya-fizicheskogo-vreda-poterpevshemu-ot-prestupleniya> (дата обращения 15.03.2023 г.).
4. Мартынов А.М. Актуальные вопросы деятельности следователя по установлению и возмещению вреда, причиненного преступлением в досудебном производстве // Вестник экономической безопасности 2019. URL: <https://cyberleninka.ru/article/n/aktualnye-voprosy-deyatelnosti-sledovatelya-po-ustanovleniyu-i-vozmesheniyu-vreda-prichinennogo-prestupleniem-v-dosudebno-m-proizvodstve> (дата обращения 15.03.2023 г.).

© Блажкова Т.О., 2023

Виноградова С.Э.

студентка
ФГБОУ ВО «СГЮА»
г. Саратов, РФ

Гайбова А.Р.

студентка
ФГБОУ ВО «СГЮА»
г. Саратов, РФ

Научный руководитель: Славгородская О.А.
доцент, канд. юрид. наук, доцент
ФГБОУ ВО «СГЮА»
г. Саратов, РФ

ФЕНОМЕН ЦИФРОВОГО СЛЕДА

Аннотация: В статье рассматривается понятие и значение цифрового следа в криминалистике, его место в системе криминалистических знаний, перечисляются наиболее значимые источники получения цифровых следов. Особое внимание уделяется значимости использования цифровых следов в ходе деятельности органов предварительного расследования.

Ключевые слова: цифровой след, киберпреступность, цифровые технологии, следы преступления, предварительное расследование.

Информационные технологии, в особенности сеть Интернет, активно используются в преступных целях, что подтверждается официальной статистикой МВД России. Так, к 2020 году произошел значительный рост количества преступлений, совершенных с использованием информационных технологий, а также посредством сети «Интернет» (на 85,1 %) [3, с. 65]. Отметим, что в настоящее время уровень киберпреступности остается высоким. Так, в соответствии с характеристикой состояния преступности за январь - март 2023 года каждое третье преступное деяние совершается с использованием информационных технологий [5].

В связи с этим вопрос о месте рассматриваемой категории в рамках криминалистики является одним из наиболее актуальных. Данный феномен активно изучается многими исследователями. Например, А.В. Ростовцев в работе «Особенности судебно - экспертного исследования цифровых следов» подчеркивает значимость изучения цифровых следов в целях повышения раскрываемости широкого спектра преступлений, в особенности компьютерных преступлений. Р.А. Дерюгин обращает внимание на конкретные примеры применения знаний о цифровых следах на практике в работе «О криминалистическом исследовании электронных носителей информации и цифровых следов» [2, с. 10].

Обратимся к существующим определениям понятия «цифровой след». В криминалистике представлены различные точки зрения относительно данного понятия, определяемого как «виртуальные следы», «электронные следы», «компьютерные следы».

А.Н. Колычева предлагает рассматривать подобные следы в качестве электронно - цифровых, которые характеризуются как криминалистически значимая информация в форме пригодной для обработки компьютерной техникой и зафиксированная на материальном носителе. Как отмечает А. Ю. Черданцев, цифровой след в широком смысле представляет собой любые сведения оставленные, а также сохраненные в информационном пространстве [4, с. 179]. Мы считаем, что определение термина «электронно - цифровой след» с позиции криминалистики и практической деятельности является наиболее правильным, поскольку оно точно раскрывает характерные для такого вида следов признаки, значимые для расследования и раскрытия преступлений. Соответственно, цифровые следы возникают в информационном пространстве, в сети «Интернет», являются материально неосязаемыми, однако фиксируются на материальных носителях.

Перечислим основные источники, позволяющие выявить цифровые следы и обозначить своеобразный «цифровой портрет» преступника.

В первую очередь к таким относятся фотографии. Размещение фотографий в сети «Интернет», в частности в социальных сетях, в личных переписках выступает часто используемым способом коммуникации. Обращение к данному источнику позволит установить множество сведений, представляющих интерес при расследовании дела. Файлы хранят в себе значительный объем различных характеристик, среди которых сведения о производителе камеры, ее модели, а также выдержка, диафрагма, ISO, вплоть до конкретной даты и места проведения съемки, включая географические координаты.

Другим немаловажным источником являются социальные сети. В современном мире социальные сети представляют собой активно использующийся ресурс для передачи и поиска информации, коммуникации, поскольку позволяют узнать информацию о пользователе, в частности о его интересах, местах работы и учебы, проанализировать написанные пользователем посты, отследить понравившиеся ему публикации и оставленные комментарии, опубликованные изображения. На основе аккаунта в социальной сети также можно сделать выводы о связях пользователя с другими людьми.

Стоит сказать о поисковых запросах и переходах на сайты. Большинство сайтов собирают cookie - файлы. Такие файлы сохраняются сайтами посещаемыми пользователем, и содержат информацию, представленную на данных сайтах. Cookie - файлы содержат информацию об IP - адресе и местонахождении пользователя, фиксируют запросы пользователя в поисковых системах и ссылки, по которым он переходил.

Еще одним источником, позволяющим установить цифровой след, являются данные мобильных приложений, представляющие информацию в зависимости от функций приложений. Так, это могут быть банковские приложения, приложения магазинов, сервисов и систем лояльности, приложения для здоровья и другие приложения с доступом к персональным данным. Особую значимость представляют данные приложений, использующие геолокацию. Такие приложения сохраняют информацию о посещенных пользователем местах в определенный период времени, в том числе и время нахождения пользователя в том или ином месте [2, с. 11].

Таким образом, криминалистика должна учитывать изменяющийся характер преступлений, применение преступниками информационных технологий в ходе совершения общественно опасных деяний. Понимание сущности цифровых следов, тщательная работа с источниками цифровых следов позволят разработать новые

тактические приемы и рекомендации, что в целом повысит эффективность предварительного расследования. Согласимся с мнением П.Е. Борзенкова о необходимости введения категории «цифровой след» в систему криминалистики, поскольку в криминалистической науке на сегодняшний день отсутствуют критерии отнесения той или иной информации к категории «цифровой след» [1, с. 153].

Список использованной литературы:

1. Борзенков П.Е. К вопросу о внедрении категории «виртуальные следы преступления» в систему криминалистики // Современная наука: актуальные вопросы, достижения и инновации: сборник статей IV Международной научно - практической конференции: в 2 ч. – Пенза: МЦНС «Наука и Просвещение». – 2018. – С. 151 - 154.
2. Гайдаш О.В. Феномен цифрового следа в современном обществе // Вестник магистратуры. 2020. №6 (105). URL: <https://cyberleninka.ru/article/n/fenomen-tsifrovogo-sleda-v-sovremenном-obschestve> (дата обращения: 04.05.2023).
3. Иванов В. Ю. К вопросу о классификации электронно - цифровых следов // Национальная безопасность / nota bene. 2020. №3. URL: <https://cyberleninka.ru/article/n/k-voprosu-o-klassifikatsii-elektronno-tsifrovyyh-sledov> (дата обращения: 04.05.2023).
4. Черданцев А. Ю. Цифровые следы как криминалистический феномен // Вестник Академии Следственного комитета Российской Федерации. – 2019. – № 4(22). – С. 178 - 180.
5. Краткая характеристика состояния преступности в Российской Федерации за январь - март 2023 года. [Электронный ресурс] URL: <https://xn--b1aew.xn--p1ai/reports/item/37377025/>

© Виноградова С.Э., Гаибова А.Р., 2023

УДК 34

Волкова А. В.

Магистрант 1 - го года обучения направления подготовки «юриспруденция»
Студента международно - правового факультета МГИМО МИД РОССИИ,
г. Москва, РФ

ОСОБЕННОСТИ ЗАКЛЮЧЕНИЯ ДОГОВОРА АРЕНДЫ

Аннотация. В работе исследуются особенности заключения договора аренды в соответствии с российским гражданским правом, анализируются ключевые аспекты процесса заключения договора аренды, включая существенные условия, описание арендуемого имущества, регулирование сроков и условий арендной платы.

Также рассматриваются существенные условия договора аренды и их значение для заключения договора. Особое внимание уделяется определению существенного условия и его роль в создании юридически обязательного документа. Работа исследует, как отсутствие соглашения по существенному условию влияет на договор аренды.

В работе обращается внимание на важность описания арендуемого имущества в договоре. Анализируется требование Гражданского кодекса РФ указывать данные, позволяющие определенно идентифицировать передаваемое имущество. В то же время, рассматривается практика, когда недостаточное описание имущества не препятствует заключению договора аренды.

Следующая часть работы посвящена регулированию сроков договора аренды. Автор исследует возможности сторон согласовать срок аренды и различные способы определения срока в договоре. Особое внимание уделяется предельным срокам для определенных видов аренды и последствиям, если стороны превышают эти пределы.

Наконец, работа рассматривает условия арендной платы и их влияние на заключение договора аренды. Исследуются денежная и неденежная формы арендной платы, а также возможности их комбинации в договоре. Обсуждаются законодательные требования к условиям арендной платы и их влияние на заключение договора.

Работа предлагает обзор особенностей заключения договора аренды, основываясь на нормах российского гражданского права. Работа представляет интерес для студентов, исследующих правовые аспекты договоров аренды, а также для практикующих юристов и лиц, заинтересованных в этой теме.

Ключевые слова: договор аренды, вид договора, обязанности арендатора, обязанности арендодателя, условия договора аренды.

Abstract. The paper examines the features of concluding a lease agreement in accordance with Russian civil law, analyzes the key aspects of the process of concluding a lease agreement, including essential conditions, description of the leased property, regulation of the terms and conditions of the rent.

The essential terms of the lease agreement and their significance for the conclusion of the agreement are also considered. Particular attention is paid to the definition of an essential condition and its role in the creation of a legally binding document. The work explores how the lack of agreement on a material term affects the lease agreement.

The paper draws attention to the importance of describing the leased property in the contract. The requirement of the Civil Code of the Russian Federation to indicate data that makes it possible to definitely identify the transferred property is analyzed. At the same time, the practice is considered when an insufficient description of the property does not prevent the conclusion of a lease agreement.

The next part of the work is devoted to the regulation of the terms of the lease agreement. The author explores the possibilities of the parties to agree on the lease term and various ways of determining the term in the contract. Particular attention is paid to the deadlines for certain types of leases and the consequences if the parties exceed these limits.

Finally, the paper examines the terms of the rent and their impact on the conclusion of the lease. The monetary and non - monetary forms of rent, as well as the possibility of their combination in the contract, are investigated. Legislative requirements for the conditions of rent and their impact on the conclusion of the contract are discussed.

The work offers an overview of the features of concluding a lease agreement, based on the norms of Russian civil law. The work is of interest to students studying the legal aspects of lease agreements, as well as to practicing lawyers and persons interested in this topic.

Key words: lease agreement, type of agreement, obligations of the tenant, obligations of the landlord, terms of the lease agreement.

В данной работе будет рассматриваться такой вид договора как договор аренды. Следует начать с определения данного понятия, договор аренды является видом договора гражданско - правового характера, регламентирующим процедуру оформления передачи имущества во временное возмездное или безвозмездное пользование. То есть, ссылаясь на Гражданский кодекс Российской Федерации, а именно пункт 1 статьи 606, представляется верным идентифицировать такой договор как договор, по которому арендодатель обязуется предоставить арендатору имущество за плату во временное владение и/или пользование.

Основными обязанностями по такому договору соответственно является обязанность наймодателя по беспрепятственной передаче арендуемого имущества, а на нанимателя в свою очередь возложены обязательства по своевременному внесению арендной платы. В целом договор аренды регулирует глава 34 Гражданского кодекса Российской Федерации. Следует понимать, что договор аренды может заключаться с разными типами имущества.

Довольно интересной особенностью договора аренды, которую необходимо учитывать, является возможность постановки запрета на субаренду и на плоды или извлечение прибыли с помощью арендуемого имущества. Следует рассмотреть данные ситуации подробнее.

Право на субаренду регламентировано статьёй 615 Гражданского кодекса Российской Федерации. Здесь важно отметить то, что арендатор имеет право сдавать арендованное имущество в субаренду (поднаем) и передавать свои права по договору аренды другому лицу (перенаем) и так далее, но только с согласия собственника данного имущества. Если вы, будучи им, не желаете, чтобы ваше имущество использовали еще другие посторонние люди, то вы можете прописать заранее запрет на субаренду при заключении договора аренды. Также если арендатор пользуется переданным ему имуществом не по назначению, то собственник вправе расторгнуть такой договор и потребовать возмещения убытков.

Также следует знать содержание статьи 606, которая гласит о том, что все плоды, продукция и доходы, которые могут быть получены в ходе использования вашего имущества арендаторами является всё равно вашей собственностью. Но лучше указать этот пункт в тексте договора аренды, во избежание недоразумений.

Сроки в договоре аренды определяются сторонами. Обычно, срок аренды указывается в днях, месяцах или годах. Срок может быть фиксированным (например, на 1 год) или указан без определенного конечного времени (например, до момента расторжения договора). Так как декларация о доходах подается в конце текущего года за предыдущий, то налог по договору аренды будет взиматься, если он заключен на срок более 11 месяцев.

Важно учитывать, что срок аренды влияет на стоимость аренды. Чем дольше срок аренды, тем чаще всего дешевле стоимость аренды в ежемесячном или ежедневном выражении. Также срок аренды может влиять на возможность изменения условий или продления договора.

После истечения срока, указанного в договоре, арендатор может продлить договор, если это предусмотрено условиями договора и согласием арендодателя. Если договор не продлен и арендатор продолжает находиться в арендованном помещении, это может рассматриваться как нелегальное пользование жилым помещением. Важным моментом

здесь является правило преимущественного права последнего арендатора при пролонгации договора аренды. Это закреплено в статье 621 Гражданского кодекса РФ. Это стоит учитывать при выборе жильцов. То есть под данным правилом подразумевается то, что арендатор, который надлежащим образом исполнял все свои обязанности, имеет преимущественное право на перезаключение договора аренды среди прочих претендентов.

Вообще в целом, договор аренды представляет собой юридическое соглашение между арендодателем и арендатором, в рамках которого арендодатель передает арендатору право использования определенного имущества взамен за определенную плату.

Основная форма передачи имущества в рамках договора аренды может быть двух видов:

- Физическая передача. В этом случае арендодатель передает арендатору физическое владение и пользование имуществом на определенный срок. Например, если речь идет об аренде недвижимости, арендодатель передает арендатору ключи от помещения, и арендатор получает право на фактическое использование помещения в течение согласованного периода времени.

- Юридическая передача. В этом случае арендодатель передает арендатору право пользоваться имуществом, но само имущество остается под контролем арендодателя. Например, при аренде автомобиля арендодатель остается владельцем автомобиля, но предоставляет арендатору право его использовать на определенный период.

В обоих случаях договор аренды определяет права и обязанности сторон, а также условия использования имущества. Обычно в договоре указывается длительность аренды, сумма арендной платы, ответственность сторон за ущерб имуществу, порядок урегулирования споров и другие существенные условия.

Важно отметить, что правила и требования к договорам аренды могут различаться в разных юрисдикциях и в зависимости от типа арендуемого имущества (недвижимость, транспортные средства и т.д.). При заключении договора аренды рекомендуется обратиться к местным законодательным актам или проконсультироваться с юристом, чтобы убедиться в соответствии договора требованиям и правилам, действующим в конкретной ситуации.

Договор аренды по российскому праву регулируется Гражданским кодексом Российской Федерации (статьи 606 - 630 ГК РФ) и другими соответствующими нормативными актами.

Договор аренды заключается между арендодателем (собственником имущества или лицом, уполномоченным собственником) и арендатором (лицом, получающим право пользования имуществом). Он может быть заключен на аренду различных видов имущества, включая недвижимость (жилые и нежилые помещения, земельные участки), движимость (транспортные средства, оборудование) и другое имущество: должен содержать следующие существенные условия: указание сторон и их реквизитов, описание арендуемого имущества, срок аренды, размер арендной платы и порядок ее уплаты, ответственность сторон за сохранность имущества, условия расторжения договора и другие важные условия.

Арендатор обязан уплачивать арендную плату, если иное не предусмотрено договором. Размер арендной платы определяется сторонами договора и может быть фиксированным или зависеть от различных факторов, например, площади арендуемого помещения или времени использования имущества.

Арендодатель обязан передать арендатору арендуемое имущество в соответствии с условиями договора и обеспечить его возможность нормального использования.

Арендатор обязан использовать имущество согласно его назначению, поддерживать его в надлежащем состоянии и возвращать по истечении срока аренды.

В случае утраты или повреждения арендуемого имущества, арендатор несет ответственность перед арендодателем. Порядок и размер возмещения ущерба определяется договором. Арендодатель также несет ответственность за обеспечение арендуемого имущества возможностью использования в соответствии с договором.

Договор аренды может быть расторгнут по соглашению сторон, а также в случаях, предусмотренных законом или договором. Например, досрочное расторжение может произойти при неисполнении одной из сторон своих обязательств, при существенном нарушении условий договора и т.д.

Это лишь общие положения договора аренды по российскому гражданскому праву. При заключении договора аренды в России рекомендуется обращаться к соответствующим нормам Гражданского кодекса РФ и проконсультироваться с юристом для уточнения деталей и обеспечения соблюдения правовых требований.

Также представляется необходимым выделить основные признаки рассматриваемого в данной статье договора. Договор аренды обладает следующими признаками:

- консенсуальный;
- взаимный;
- возмездный;
- в пользу участников;
- имущественный;
- взаимосогласованный, за исключением – проката.

Теперь следует обратиться к существенным условиям договора аренды. Особое описание объекта аренды можно найти в пункте 3 статьи 607 ГК РФ. Предмет договора – вещи, не изъятые из оборота; движимые и недвижимые, которые не теряют своих свойств в процессе их использования;

Не могут быть предметом договора:

- ✓ имущественные права;
- ✓ результат творческой деятельности;
- ✓ денежные средства, если не определены.

Арендная плата и срок договора могут быть названы в качестве существенных по желанию одной из сторон.

Существенным условием договора аренды является условие, о котором стороны должны определенно договориться. Отсутствие соглашения по существенному условию не может быть восполнено нормами закона и приводит к незаключенности договора.

В договоре аренды необходимо указать данные, которые позволят определенно идентифицировать передаваемое имущество. Однако, даже если описание предмета аренды не является идеальным, но имущество было передано арендатору, договор считается заключенным.

Согласно Гражданскому кодексу РФ, стороны могут согласовать любой срок аренды, указав его в календарных датах, истечении определенного периода времени или связав его с наступлением определенного события. Однако, для некоторых видов аренды могут устанавливаться предельные сроки. Если стороны согласуют

срок, превышающий предельный, договор будет считаться заключенным на предельный срок.

Законодательство допускает как денежную, так и неденежную форму арендной платы. Это может включать предоставление услуг арендатором или предоставление определенной части плодов от использования арендуемого имущества, а также их сочетание.

В российском гражданском праве существуют различные виды договоров аренды, включая договор проката, договор аренды транспортных средств с экипажем или без экипажа, договор аренды зданий и сооружений, договор аренды предприятия и договор финансовой аренды.

В вопросе условий арендной платы следует указать лишь то, что законодательством допускается как денежная, так и неденежная форма арендной платы (предоставление услуг арендатором, предоставление определенной части плодов от использования арендованной вещи), а также сочетание двух данных форм.

Далее следует перечислить виды договоров аренды:

1. договор проката;
2. договор аренды транспортного средства с экипажем;
3. договор аренды транспортного средства без экипажа;
4. договор аренды зданий и сооружений;
5. договор аренды предприятия;
6. договор финансовой аренды.

Еще говоря об основных особенностях, следует сказать следующее. Арендодатель обязан в присутствии арендатора проверить качество вещи, ознакомить с правилами эксплуатации или передать техническую документацию. Более того, арендодатель обязан осуществлять текущий и капитальный ремонт имущества и устранять вскрывшиеся недостатки в течении 10 дней.

В заключение рассмотрения данной довольно актуальной в наши дни темы следует резюмировать следующие положения. Договор аренды получил широкое распространение в современном обществе, но, как и многие другие виды договоров, он имеет ряд особенностей и при оформлении такого вида договора их непременно следует учитывать.

Список используемых источников и литературы

1. Гражданский кодекс Российской Федерации (часть первая) от 30.11.1994 № 51 - Ф3 (ред. от 03.08.2018) // Собрание законодательства РФ. – 05.12.1994. – № 32. – ст. 3301.
2. Гражданский кодекс Российской Федерации (часть вторая) от 26.01.1996 № 14 - Ф3 (ред. от 29.07.2018) // Собрание законодательства РФ. – 29.01.1996. – № 5. – ст. 410.
3. Матюхин С.В. ГК РФ. Гражданский кодекс Части 1, 2, 3 и 4 по сост. на 05.11.21 с таблицей изменений и с путеводителем по судебной практике / Матюхин С.В., Романовский В.А. – Из - во: Проспект – 2023 – 1347 с.
4. Анисимов А.П., Рыженков А.Я., Чаркин С.А. Гражданское право. Особенная часть. – М.: Юрайт. – 2023. – 524 с.
5. Зенин И.А. Гражданское право. Общая часть. – М.: Юрайт. – 2016. – 412 с.

© Волкова А.В., 2023

ИСТОРИЯ ВОЗНИКНОВЕНИЯ СУДЕБНОЙ ФОТОГРАФИИ

Аннотация: в статье рассмотрены первоначальные этапы становления фотографии.

Ключевые слова: фотография, история

Процесс запечатления изображения являлся неотъемлемой частью деятельности человека. К тому же первые попытки коммуникации человека были совершены при помощи рисования. Улучшение качества рисунков повлияло на значительное увеличение времени при работе с ними. Это заставило человека начать поиски другого способа получения изображения. В последствии появился способ, при помощи которого происходила фиксация изображения в кратчайшие сроки - фотографирование. Первые опыты получения оптического изображения происходили при помощи камеры - обскуры. Первая камера - обскура была описана в работах Леонардо Да Винчи.

Камера - обскура в переводе с латинского - темная комната. Принцип работы камеры - обскуры схож с работой зрительного аппарата человека - через отверстие свет проникает внутрь и на стенке ящика отображается объект, находящийся перед отверстием в инвертированном варианте. Глаза человека работают по такому же принципу, для нормального отображения картинка мозг преобразовывает его в исходное положение. Это простое приспособление способствовало значительному ускорению получения изображения.

Получаемое изображение на данном этапе развития не получалось зафиксировать, за исключением способа перевода контуров. До XIX века не существовало средств и методов закрепления изображения на материальный носитель. Созданию фотографического процесса, оказавшему огромное значение для различных наук и бытового применения фотографии способствовало проведение исследований и опытов многими учеными.

Фотография в переводе с греческого означает светопись: фотос - свет, графия - писать. В первой половине XIX века началось формирование способов и методов получения оптического изображения при воздействии света на светочувствительный материал. Все исследования были направлены на поиск химических веществ, способных закрепить изображение на светочувствительном веществе. Первая фотография в простейшем ее проявлении, была получена в результате проведения опытов французскими учеными Ж. Ньепсу и Л - Ж Дагеру в 1839 году. Она была получена на серебряной пластине зафиксированной в растворе поваренной соли. Так 7 января 1839г. Араго сообщил об открытии Дагера. Этот день записали как день рождения фотографии. С этого года фотография стала широко известна и стремительно развиваться.

Открытию Даггера, предшествовали исследования Нисефора Ньепса. Главной задачей его работы являлось создание репродукции путем светогравирования, то есть получение печатных форм при помощи реакции света и светочувствительного материала. В качестве такого материала Ньепс взял битум (сирийский асфальт), который не вступал в реакцию с органическими растворителями при воздействии света на него. Получаемые изображения были низкого качества, но этот способ стал первым положительным экспериментом для фиксации получаемого изображения. Битум растворенный в лавандовом масле, наносился тонким слоем на металлическую пластинку, которая помещалась в камеру - обскура. Участки асфальта не подвергавшиеся воздействию света начинали растворяться в лавандовом масле, образуя контур картинки. После пластинку травили в сильнодействующих кислотах, получая рельефное изображение – клише.

Последователем работ Ньепса и изобретателем первого способа получения фотографического изображения является Луи Жак Даггер. Он отказался от идеи множительного гравировального процесса и сосредоточился на своих исследованиях направленных на фиксацию оптического изображения, получаемого в камере - обскуре. Серебрянная пластинка подвергалась воздействию паров йода, получая на ее поверхности светочувствительную пленку йодистого серебра. Под воздействием света на пластинке появлялось слабозримое или незримое изображение. Особенность его исследования в том, что он узнал о способности паров ртути усиливать, либо проявлять образовавшееся изображение. Проявленное изображение обрабатывалось в растворах поваренной соли и растворе тиосульфата натрия. Йодистое серебро, не подвергавшееся воздействию света, удалялось, в итоге получалось позитивное изображение, в котором под определенным углом можно было увидеть, что участки покрытые амальгамой были более светлые.

Так начиналась история фотографии. Благодаря опытам, ранее описанным учеными, мир смог проявлять и закреплять изображения.

Список литературы

1. Мальхин А.В., Мальхина Е.А. Цифровая фотография как эффективный способ современного технико - криминалистического обеспечения раскрытия, расследования и предупреждения преступлений // Криминалистика: вчера, сегодня, завтра. 2021. №1. С. 102 - 108.

© Дусева Н.Ю., Родионова А., 2023

УДК 342

Карташов Р.В.

магистр

Сочинский филиал ВГУЮ (РПА Минюста России),

г. Сочи, РФ

К ВОПРОСУ О ПРАВОВОМ ИНСТИТУТЕ ПОЛИТИЧЕСКОГО УБЕЖИЩА

Аннотация:

В данной статье рассматривается институт политического убежища в Российской Федерации, особое внимание уделяется основаниям его предоставления. Исследуется правовой статус политических беженцев. Автор подводит итог о том, что политическое

убежище действительно нужно для людей, которые подвергаются преследованию у себя на Родине по ряду различных причин.

Ключевые слова:

Политическое убежище, защита, иностранные граждане, лица без гражданства, институт.

Карташов Р.В.

Magistr

Sochi branch of VGUYu (RPA of the Ministry of Justice of Russia),

Sochi, RF

ON THE QUESTION OF THE LEGAL INSTITUTION OF POLITICAL ASYLUM

Abstract:

This article discusses the institution of political asylum in the Russian Federation, special attention is paid to the grounds for granting it. The legal status of political refugees is investigated. The author concludes that political asylum is really needed for people who are persecuted in their home country for a number of different reasons.

Keywords:

Political asylum, protection, foreign citizens, stateless persons, institution

На сегодняшний день понятие «политическое убежище» не раскрыто в полной мере ни в одном международном правовом акте, ни в национальных законодательных актах. В научной литературе также нет какого - то определенного понятия данного феномена международной политики. Но есть возможность дать определение институту политического убежища. Политическое убежище как институт международного и внутреннего права является возможностью лица с иностранным гражданством или лица и вовсе без него на неопределенный период времени государства – убежища. На фоне этого такое лицо приобретает защиту от государства как для себя, так и для всей его семьи в случаях, когда в своей стране лицо иного подданства подвергается преследованию по различным причинам: политические, религиозные, научные и т.д.

Данный институт прошел долгий и трудный исторический путь, чтобы предстать перед нами в том виде, в каком мы имеем возможность его видеть.

Первая попытка как - либо облачить политическое убежище в правовую норму была предпринята в 1950 году Институтом международного права в виде резолюции под названием «Убежища в международном публичном праве. После этого вопрос правового регулирования политических убежищ был поднят в ООН. Именно данные пункты вопросов образовали фундамент Всеобщей Декларации о территориальном убежище 1967 года [1].

Признано, что право убежища является институтом, основанным на государственном суверенитете, и носит исключительно политических характер. Также остро стоит вопрос круга лиц, которым можно предоставлять политическое убежище, на каких основаниях лицо может подать документы на осуществление данного международного права. Не стоит забывать еще о том, что право убежища – это не право отдельно взятого физического лица. Это является государственным правом. Именно государство решает, принять ли документы

и человека в страну или нет. Общим основанием для предоставления политического убежища является преследование лица по политическим причинам.

Согласно Конституции РФ, в частности статье 63, Российская Федерация предоставляет политическое убежище иностранным гражданам и лицам без гражданства в соответствии с общепризнанными принципами и нормами международного права [2]. Предоставление политического убежища производится указом Президента РФ. Человек, который получил политическое убежище, на территории соответствующего государства наделяется правами и свободами, а также несет обязанности, равные тем, которыми обладают граждане РФ. Однако существуют исключительные случаи, которые установлены для иностранных граждан и лиц без гражданства федеральными законами или международными договорами РФ.

Стоит отметить, что лицо, которому было предоставлено политическое убежище, может утратить на него право в следующих случаях [3, С. 85]:

- 1) возврата в страну своей гражданской принадлежности или страну своего обычного местожительства;
- 2) выезда на жительство в третью страну;
- 3) добровольного отказа от политического убежища на территории Российской Федерации;
- 4) приобретения гражданства РФ или гражданства другой страны.

В том числе необходимо указать, что лицо может лишиться права на предоставление политического убежища по соображениям государственной безопасности, а также если это лицо занимается деятельностью, которая противоречит целям и принципам ООН, либо если оно совершило преступление и в отношении него имеется вступивший в законную силу и подлежащий исполнению обвинительный приговор суда [4, С. 453].

Таким образом, можно сказать, что уважение прав является неперемным условием для предупреждения появления лиц, ищущих убежище. Институт политического убежища – кропотливая и долгая работа ученых - юристов. Можно сделать вывод о том, что политическое убежище действительно нужно для людей, которые подвергаются преследованию у себя на Родине по ряду различных причин. Именно оно способно вернуть таким лицам ощущение безопасности за себя, свою семью. Главное не совершать ничего противозаконного, и тогда политическое убежище будет у вас.

Список использованной литературы:

1. Декларация о территориальном убежище (Принята 14.12.1967 Резолюцией 2312 (XXII) Генеральной Ассамблеей ООН)
2. Конституция Российской Федерации (принята всенародным голосованием 12.12.1993 с изменениями, одобренными в ходе общероссийского голосования 01.07.2020)
3. Воронин Д.В. Политическое убежище в Российской Федерации: понятие, содержание, статус беженца. Роль ОВД в обеспечении исполнения решений о предоставлении политического убежища // Лучшие студенческие исследования. 2022. – С. 85 - 88.
4. Данько Т.Г. Международно - правовое регулирование института политического убежища / Т. Г. Данько // Актуальные проблемы сравнительного правоведения: Материалы IV Всероссийской научно - практической конференции с международным участием профессорско - преподавательского состава, аспирантов и магистров, Симферополь, 26

апреля 2019 года. – Симферополь: Крымский федеральный университет им. В.И. Вернадского, 2019. – С. 453 - 456.

© Карташов Р.В., 2023

УДК 342

Карташов Р.В.

магистр

Сочинский филиал ВГУЮ (РПА Минюста России),

г. Сочи, РФ

ХАРАКТЕРНЫЕ ОСОБЕННОСТИ МЕХАНИЗМА ПОЛУЧЕНИЯ ПОЛИТИЧЕСКОГО УБЕЖИЩА В РОССИЙСКОЙ ФЕДЕРАЦИИ

Аннотация:

В данной статье раскрывается понятие политического убежища, уточняется порядок его получения в Российской Федерации. Определяется круг лиц, которым предоставляется это право, а также основания невозможности использования этого права, отказа в получении или лишения политического убежища.

Ключевые слова:

Политическое убежище, защита, иностранные граждане, лица без гражданства, институт.

Карташов Р.В.

Magistr

Sochi branch of VGUYu (RPA of the Ministry of Justice of Russia),

Sochi, RF

CHARACTERISTIC FEATURES OF THE MECHANISM OF OBTAINING POLITICAL ASYLUM IN THE RUSSIAN FEDERATION

Abstract:

This article reveals the concept of political asylum, specifies the procedure for obtaining it in the Russian Federation. The circle of persons to whom this right is granted, as well as the grounds for the impossibility of using this right, refusal to obtain or deprivation of political asylum are determined.

Keywords:

Political asylum, protection, foreign citizens, stateless persons, institution

Тема, рассматриваемая в данной статье, достаточно актуальна в современных условиях, что, в том числе, объясняется, с одной стороны, миграционным кризисом, происходящим в странах Европы, а с другой стороны, происходящими событиями в Украине, естественным следствием чего является массовое перемещение лиц, ищущих убежище в РФ.

В Российской Федерации политическое убежище предоставляется в соответствии со статьями 63 Конституции Российской Федерации [1].

На сегодняшний день в Российской Федерации вопросы, связанные с предоставлением убежища, регулируются Указом Президента Российской Федерации «Об утверждении Положения о порядке предоставления Российской Федерацией политического убежища» и Федеральным законом «О беженцах». Однако следует заметить, что основу законодательства, направленного на регулирование данного института, составляют Конвенция ООН «О статусе беженцев» 1951 года и Протокол, касающийся статуса беженцев 1967 года, к которым Российская Федерация присоединилась в 1992 году.

Процедура предоставления лицу политического убежища является достаточно длительной, поскольку требует выполнения ряда последовательных действий и проведения проверок. Однако, для уяснения рассматриваемого в рамках данной статьи вопроса необходимо иметь общие представления о порядке действий лица, претендующего на получение политического убежища, и соответствующих органов Российской Федерации.

Так, лицо, ищущее в Российской Федерации политическое убежище, должно обратиться с ходатайством на имя Президента Российской Федерации в территориальный орган Министерства внутренних дел Российской Федерации по месту его пребывания. Такое ходатайство может быть подано только в письменной форме лично либо через уполномоченного представителя [3]. Затем уполномоченными органами проводится проверка всех необходимых для принятия решения о предоставлении политического убежища сведений. Итоговое решение по данному вопросу принимается Президентом Российской Федерации. В случае если ходатайство не будет удовлетворено, то территориальное управление по вопросам миграции уведомляет об этом заявителя и сообщает, что его дальнейшее нахождение на территории Российской Федерации будет регулироваться в предусмотренном законодательством порядке пребывания иностранных граждан и лиц без гражданства. В случае одобрения прошения, Президент Российской Федерации выносит и подписывает указ о предоставлении лицу политического убежища. Такому лицу выдается соответствующее свидетельство и оформляется вид на жительство.

Что касается правового статуса лиц, получивших политическое убежище в Российской Федерации, то он включает в себя совокупность прав и обязанностей. В частности, такие лица вправе: получать необходимую им информацию; получать при необходимости услуги переводчика; получать содействие при оформлении необходимых документов; пользоваться жилым помещением из фонда жилья для временного поселения; получать социальную защиту и социальное обеспечение; выезжать и въезжать на территорию Российской Федерации; беспрепятственно возвращаться в страну своей гражданской принадлежности либо иное иностранное государство; обращаться с заявлением о предоставлении права на приобретение гражданства Российской Федерации, а также имеет иные права предусмотренные законодательством. К числу обязанностей политических беженцев относятся: соблюдение законодательства Российской Федерации, сообщение об изменении

фамилии, имени, состава семьи, получении гражданства Российской Федерации либо иного иностранного государства и иной информации, прохождение ежегодного учета в установленные сроки, а также иные обязанности [4, С. 85].

Стоит отметить, что человек, получивший политическое убежище, может утратить право на него в ряде обстоятельств: возврат в страну, гражданином которой он является или страну обычного местожительства; выезд на жительство в третью страну; добровольный отказ от политического убежища; приобретение гражданства РФ или другой страны [5, С. 453].

Решение об утрате политического убежища выносит Комиссия по вопросам гражданства при Президенте Российской Федерации по представлению Министерства внутренних дел Российской Федерации и на основании заключений Министерства иностранных дел Российской Федерации и Федеральной службы безопасности Российской Федерации. Данное решение Комиссии доводится до сведения лица, утратившего политическое убежище.

Таким образом, в соответствии с законодательством Российской Федерации, политическое убежище предоставляется лицам, которые, в первую очередь, подвергаются преследованию за какие - либо убеждения, идущие вразрез с принятыми в стране их постоянного пребывания или стране, чьими гражданами они являются. Человек, совершивший какое - либо действие, признаваемое преступным с точки зрения международного права или законодательства РФ, не сможет получить политическое убежище, более того, он лишится данного статуса, если действие будет совершено после получения.

Список использованной литературы:

1. Конституция Российской Федерации (принята всенародным голосованием 12.12.1993 с изменениями, одобренными в ходе общероссийского голосования 01.07.2020)
2. Федеральный закон от 19.02.1993 № 4528 - 1 (ред. от 14.07.2022) «О беженцах»
3. Указ Президента РФ от 21.07.1997 № 746 (ред. от 19.12.2018) «Об утверждении Положения о порядке предоставления Российской Федерацией политического убежища»
4. Воронин Д.В. Политическое убежище в Российской Федерации: понятие, содержание, статус беженца. Роль ОВД в обеспечении исполнения решений о предоставлении политического убежища // Лучшие студенческие исследования. 2022. – С. 85 - 88.
5. Данько Т.Г. Международно - правовое регулирование института политического убежища / Т. Г. Данько // Актуальные проблемы сравнительного правоведения: Материалы IV Всероссийской научно - практической конференции с международным участием профессорско - преподавательского состава, аспирантов и магистров, Симферополь, 26 апреля 2019 года. – Симферополь: Крымский федеральный университет им. В.И. Вернадского, 2019. – С. 453 - 456.

© Карташов Р.В., 2023

Леонкина Ю. А.,
Студентка 2 курса
Института магистратуры
и заочного обучения
ФГБОУ ВО «СГЮА»
г. Саратов
Научный руководитель: Мрастьева О. С.,
к.ю.н, доцент кафедры Арбитражного процесса
ФГБОУ ВО "СГЮА"

ОБЩИЕ ПОЛОЖЕНИЯ О ФОРМАХ АДВОКАТСКИХ ОБРАЗОВАНИЙ И ПРИНЦИПАХ АДВОКАТСКОЙ ДЕЯТЕЛЬНОСТИ

Аннотация: Возможность обратиться за помощью квалифицированного специалиста, способного грамотно оказать юридическую помощь и защитить нарушенные права граждан, обеспечить представительство в суде – все это является залогом демократического развития общества в целом.

Ключевые слова: адвокатура, квалифицированная юридическая помощь, юридическая практика, формы адвокатских образований.

Возможность обратиться за помощью квалифицированного специалиста, способного грамотно оказать юридическую помощь и защитить нарушенные права граждан, обеспечить представительство в суде – все это является залогом демократического развития общества в целом.

Адвокатура известна российскому праву чуть более века. Данная работа посвящена рассмотрению различных форм адвокатских образований.

Статьи в журналах и иных изданиях в большинстве случаев посвящены какой - либо одной форме адвокатского образования или одному из аспектов этой темы. Тема, как правило, раскрыта лишь с одной стороны.

Актуальность темы. Избранная тема весьма актуальна, поскольку в нынешних условиях построения в России правового демократического государства институт адвокатуры становится одним из важнейших элементов правозащитной системы соблюдения прав, свобод и законных интересов физических и юридических лиц.

В настоящий момент в соответствии с нормами законодательства и сложившейся практикой существует четыре формы адвокатских образований. К ним относят адвокатский кабинет, коллегия адвокатов, адвокатское бюро и юридическую консультацию.

Говоря о формах адвокатских образований, стоит отметить, что все адвокатские образования являются некоммерческими организациями, деятельность которых регулируют Федеральный закон от 31.05.2002 N 63 - ФЗ (ред. от 31.07.2020) "Об адвокатской деятельности и адвокатуре в Российской Федерации" (с изм. и доп., вступ. в силу с 01.03.2021 года) и иные нормативно – правовые акты Российской Федерации.

В соответствии с №63 - ФЗ «Об адвокатской деятельности и адвокатуре Российской Федерации» адвокат вправе в соответствии с Законом самостоятельно избирать форму

адвокатского образования и место осуществления адвокатской деятельности адвокат. Об избранных форме адвокатского образования и месте осуществления адвокатской деятельности он обязан уведомить совет адвокатской палаты в установленном Федеральным законом порядке.

Адвокат со дня получения удостоверения, момента, когда он принимает присягу и даты внесения сведений о нем в региональный реестр после изменения им членства в адвокатской палате, или же возобновления статуса адвоката в течение шести месяцев, обязан уведомить Совет адвокатской палаты об избранной им форме адвокатского образования. Что же касается трудоустройства и оплаты услуг: закон не обязывает ни одно из адвокатских объединений «трудоустроить» адвоката, а услуги, в основном, оплачиваются клиентами. На практике иногда возникают такие ситуации, когда гражданин сдает квалификационный экзамен, ему присваивается статус адвоката. Он приносит присягу, следовательно, сведения о нем заносятся в реестр субъекта РФ, получает удостоверение, но в случае, если сам не сможет учредить адвокатский кабинет или его не примут в коллегию адвокатов, либо в адвокатское бюро, такой специалист останется без работы.

Как уже говорилось, адвокат в рамках своей профессиональной деятельности оказывает юридические услуги по защите интересов, представлению интересов в суде в любой отрасли права, к тому же консультированию и выдаче справок по любым правовым вопросам в письменной или устной форме, составлении документов правового характера, а также оказании юридической помощи не запрещенной нормами закона.

Таким образом, можно сделать вывод о том, что адвокатская деятельность – это квалифицированная юридическая помощь, оказываемая на профессиональной основе лицами, получившими статус адвоката, физическим и юридическим лицам в целях защиты прав и интересов, а также обеспечения доступа к правосудию.

© Леонкина Ю. А., 2023

УДК 343.2 / 7

Медведева И. В.

Студент 2 курса юридического факультета

Научный руководитель: **Стрыгина С. В.**

к.ф.н., доцент

ФГБОУ ВО «Саратовский национальный исследовательский
государственный университет имени Н.Г. Чернышевского»

г. Саратов, РФ

ПРОБЛЕМА ЗАЩИТЫ ПРАВ НЕСОВЕРШЕННОЛЕТНИХ ПРИ НЕИСПОЛНЕНИИ ОБЯЗАННОСТИ ПО ИХ ВОСПИТАНИЮ

Аннотация: в статье исследованы положения действующего Уголовного Кодекса РФ, регламентирующие ответственность за неисполнение или ненадлежащее исполнение обязанностей по воспитанию несовершеннолетнего. Рассмотрены современные проблемы

правоприменения и обоснованы предложения по совершенствованию редакции нормы, предусмотренной ст. 156 УК РФ.

Ключевые слова: несовершеннолетние, дети, защита, родители, законодательство, неисполнение обязанностей, жестокое обращение.

Статья 38 Конституции РФ гарантирует государственную защиту материнства и детства и устанавливает заботу о детях и их воспитание равным правом и обязанностью родителей [1].

Однако на практике родители не всегда добросовестно исполняют возлагаемую на них обществом и государством воспитательную и правовую функцию семьи [2, с. 256]. В связи с чем существенной правовой и общественной проблемой является ненадлежащее воспитание несовершеннолетнего.

Актуальность данной проблемы заключается в причинении вреда нравственному и психическому развитию ещё не сформировавшейся личности, которая в силу возрастных особенностей не может в полной мере использовать свои законные права.

Кроме того, антигуманным признаётся причинение такого вреда со стороны лиц, которые были обязаны заботиться и воспитывать ребёнка, защищать его интересы [3, с. 130]. Этими факторами обусловлена общественная опасность таких деяний.

Среди основных форм неисполнения или ненадлежащего исполнения обязанности по воспитанию несовершеннолетнего выделяют: нецензурная брань, нахождение в состоянии алкогольного опьянения в присутствии ребёнка, унижение его достоинства, отсутствие контроля за посещением школьных занятий, нарушение режима дня несовершеннолетнего, лишение ребёнка еды и воды [4, с. 34].

Отечественный законодатель определяет охрану прав детей абсолютным приоритетом государства и в целях защиты прав несовершеннолетних, устанавливает уголовную ответственность, предусмотренную ст. 156 Уголовного кодекса РФ, за неисполнение или ненадлежащее исполнение обязанностей по воспитанию несовершеннолетнего со стороны родителей и иных лиц, на которых возложены такие обязанности [5].

Данная правовая норма содержит два обязательных признака объективной стороны: неисполнение или ненадлежащее исполнение обязанностей по воспитанию несовершеннолетнего и жестокое обращение по отношению к нему.

Однако правоприменитель сталкивается с рядом проблем при привлечении родителей и лиц, обязанных заботиться и воспитывать детей, к уголовной ответственности.

Так, важной проблемой является достаточно узкий круг субъектов, подлежащих ответственности за неисполнение или ненадлежащее исполнение обязанностей по воспитанию детей.

Статья 65 Гражданского кодекса РФ относит к лицам, осуществляющим родительские права, также и лиц, их заменяющих [6]. В связи с чем складывается проблема привлечения в уголовной ответственности по ст. 156 УК РФ сожителей (сожительниц), которые фактически принимают на себя права и обязанности по воспитанию, а также лиц, являющихся кровным отцом или матерью ребёнка, но не зарегистрированные в данном качестве официально.

Статья 156 УК РФ предусматривает привлечение к ответственности только отца и матери несовершеннолетнего. Однако, именно лица, не являющиеся таковыми и не зарегистрированные в браке, проявляют наиболее жестокое отношение к детям.

Так, житель Подмосквья систематически причинял несовершеннолетним потерпевшим телесные повреждения, а также физические и психические страдания. Мужчина избивал детей своей сожительницы, прижигал о тело несовершеннолетних сигаретные окурки, выливал кипяток на открытые участки кожи. Солнечногорский городской суд приговором от 21 марта 2023 года признал мужчину виновным в совершении преступления, предусмотренного п. «а», «г» ч.2 ст.117 УК РФ [7].

К уголовной ответственности по ст. 156 УК РФ не привлекаются лица, относящиеся к близким родственникам несовершеннолетнего, а также соседи и иные лица, постоянно или временно осуществляющие присмотр и уход за ребёнком. Нередко, в силу высокой трудовой и иной загруженности, родителям приходится временно оставлять детей с бабушками, дедушками, а порой и с соседями. Однако на практике известны случаи жестокого обращения с детьми со стороны указанных лиц.

Так, в Красноярске следователями была задержана женщина, подозреваемая в нанесении побоев несовершеннолетней. Ранее, в средствах массовой информации были опубликованы материалы с камеры видеонаблюдения, на которых запечатлён момент нанесения ударов женщиной малолетней девочке в кабине лифта. В тот же день сотрудниками полиции было установлено, что подозреваемая является бабушкой ребёнка [8].

На наш взгляд, важно отметить отсутствие в статье 156 УК РФ такого квалифицирующего признака, как жестокое обращение с несовершеннолетними публично или в присутствии других несовершеннолетних, поскольку здесь особенно остро затрагивается право на защиту чести и достоинства. В частности, известны случаи публичного оскорбления и унижения педагогом школьника в присутствии других учеников.

Так, Прокуратура Калининградской области организовала проверку размещённого в средствах массовой информации сообщения о грубом высказывании преподавателя Калининградской школы №14 в отношении одного из учеников начальных классов [9]. В средствах массовой информации отметили, что, согласно опубликованному видеоматериалу, всё происходило в присутствии одноклассников несовершеннолетнего [10].

Также отметим отсутствие квалифицирующего признака за совершение преступления по ст. 156 УК РФ в отношении двух и более лиц, что, на наш взгляд, является большим несовершенством данной уголовной нормы.

Так, прокуратурой Отраденского района Краснодарского края было установлено, что 57 - летний местный житель, являясь отцом четверых несовершеннолетних детей, злоупотреблял спиртными напитками, применял насилие в отношении несовершеннолетних, в июне 2022 года связывал верёвками двух дочерей в целях наказания. Из - за страха перед главой семейства мать с детьми были вынуждены ночевать в помещении для содержания домашнего скота [11].

Как верно отмечает С.В. Стрыгина: «Главная особенность правовых и нравственных взглядов заключается в том, что они, выражая потребности общественного развития, формулируя новые требования, претендуют на обязательное выражение в нормах права и

морали» [10, с. 57]. В связи с чем, в ходе вышесказанного предлагаем внести следующие изменения в ст. 156 УК РФ:

1) расширить круг субъектов, внося в него лиц, являющихся близкими родственниками; фактически проживающих с несовершеннолетним; постоянно или временно осуществляющими присмотр и уход за детьми;

2) добавить следующие квалифицирующие признаки: неисполнение или ненадлежащее исполнение обязанностей по воспитанию несовершеннолетнего публично или в присутствии других лиц; неисполнение или ненадлежащее исполнение обязанностей по воспитанию двух или более несовершеннолетних лиц.

Полагаем, что предлагаемые изменения в ст. 156 УК РФ будут способствовать повышению уровня безопасности и защиты детства, тем самым отвечая абсолютному приоритету государства в охране прав детей.

Список использованной литературы:

1. Конституция Российской Федерации, принятая всенародным голосованием 12.12.1993 г. с изменениями, одобренными в ходе общероссийского голосования от 01.07.2020 г. – URL: <https://base.garant.ru/10103000/?ysclid=lhqf7dk4bb715001988> (дата обращения: 06.05.2023).

2. Карпов Д.И. Уголовно - правовая характеристика неисполнения обязанностей по воспитанию несовершеннолетнего // Современные вызовы и пути решения проблем в сфере защиты прав детей: реализация принципов конвенции о правах ребёнка (сборник материалов II Всероссийской научно - практической конференции). – 2022. – С. 255 - 260.

3. Скворцова О.В., Нестересно А.А. Неисполнение обязанностей по воспитанию несовершеннолетнего: вопросы регламентации, квалификации, совершенствования положений действующего уголовного законодательства, обзор судебной практики // Учебные записки Крымского федерального университета имени В.И. Вернадского. Юридические науки. – 2020. – №4. – С. 130 - 140.

4. Федотова Е.А., Зыкова Е.Д. Особенности квалификации неисполнения обязанностей по воспитанию несовершеннолетнего // Вестник Сибирского юридического института МВД России. – 2020. – № 4(41). – С. 32 - 37.

5. Уголовный кодекс Российской Федерации от 13.06.1996 г. № 63 - ФЗ (ред. от 28.04.2023). – URL: <https://base.garant.ru/10108000/?ysclid=lhew6ph064424435551> дата обращения: 06.05.2023).

6. Гражданский кодекс Российской Федерации от 30 ноября 1994 года № 51 - ФЗ. – URL: <https://base.garant.ru/10164072/?ysclid=lhew7th16e445788488> (дата обращения: 07.05.2023).

7. Рассмотрено уголовное дело в отношении мужчины истязавшего несовершеннолетних детей своей сожительницы. – 12.04.2023. – URL: <https://solreg.ru/tpost/ktdlymi7u1-rassmotreno-ugolovnoe-delo-v-otnoshenii> (дата обращения 15.05.2023).

8. В Красноярске следователи задержали женщину, подозреваемую в нанесении побоев малолетней внучке. – 16.06.2020. – URL: <https://krk.sledcom.ru/news/item/1473393/> (дата обращения: 15.05.2023).

9. Прокуратурой Калининградской области организована проверка публикации СМИ о возможных нарушениях прав учеников школы. – 02.03.2022. – URL: https://erp.genproc.gov.ru/web/proc_39/search?article=72108161 (дата обращения: 15.05.2023).

10. В Калининграде учитель, оскорбившая четвероклассника, уволилась по собственному желанию. // Комсомольская правда. – 02.03.2022. – URL: <https://www.kaliningrad.kp.ru/daily/27370/4553304/> (дата обращения 15.05.2023).

11. Прокуратурой Отраденского района направлено в суд уголовное дело в отношении отца, жестоко обращавшегося с детьми. – 08.12.2022. – URL: https://erp.genproc.gov.ru/web/proc_23/mass-media/news/archive?item=75898178 (дата обращения: 15.05.2023).

12. Стрыгина С. В. Соотношение правовых и нравственных норм в информационном обществе. // Тенденции развития науки и образования. – 2022. – №89 - 4. – С.56 - 59.

© И.В. Медведева, 2023

УДК 34

Полева К. М.

Студентка 1 курса магистратуры, кафедра гражданского и предпринимательского права, Международный государственный институт международных отношений (университет), МИД Российской Федерации (МГИМО)

ПРОБЛЕМЫ ПРАВОВОГО ПОЛОЖЕНИЯ ИНДИВИДУАЛЬНОГО ПРЕДПРИНИМАТЕЛЯ

Аннотация. В данной статье автор рассматривает понятие и особенности правового статуса индивидуального предпринимателя. Написание статьи обусловлено тем, что индивидуальный предприниматель одновременно обладает правами и несет обязанности как физического лица, так и коммерческой организации. Также автор статьи делает обзорный анализ правового регулирования данного института для того, чтобы обозначить наличие соответствующих пробелов и коллизий в праве. Автор указывает на необходимость внесения правок и изменений в действующее законодательство в связи с непрерывностью развития общественных отношений в данной сфере.

Ключевые слова: индивидуальный предприниматель, правовой статус индивидуального предпринимателя, права и обязанности индивидуального предпринимателя, коммерческие организации.

PROBLEMS OF THE LEGAL STATUS OF THE SOLE PROPRIETOR

Abstract. In this article, the author considers the concept and features of the legal status of a sole proprietor. The writing of the article is due to the fact that a sole proprietor simultaneously has the rights and bear the responsibilities of both an individual and profit organization. Besides, the author of the article conducts a review analysis of the legal regulation of this institution in order to identify the presence of gaps and conflicts in the law. The author points out the need for amendments and

changes to the current legislation in connection with the continuity of the development of public relations in this area.

Key words: sole proprietor, status of a sole proprietor, rights and obligations of a sole proprietor, profit organizations.

Актуальность темы обусловлена ростом социальной значимости индивидуального предпринимательства, способа обеспечения занятости, увеличения финансового состояния населения, удовлетворения его потребности и повышения уровня жизни в государстве. XXI век внес важные изменения в различные сферы жизнедеятельности и их развитие, экономика, безусловно, тоже относится к их числу.

Предпринимательская деятельность – это рискованная деятельность, нацеленная всегда исключительно только на извлечение прибыли. В данной области существует достаточное количество субъектов, среди них и индивидуальные предприниматели и юридические лица, обладающие большой разновидностью.

Деятельность индивидуальных предпринимателей регулируется Конституцией, кодексами (в особенности Гражданским кодексом), Федеральными законами и другими нормативно - правовыми актами.

Характеристика правового статуса индивидуального предпринимателя прописана в ст. 34 Конституции РФ, где определено, что право на предпринимательскую деятельность является конституционно - правовой гарантией, ведь данный нормативно - правовой акт подчеркивает «право на свободное использование своих способностей и имущества для предпринимательской и иной не запрещенной законом экономической деятельности». Данное утверждение является основой правового статуса индивидуального предпринимателя. Кроме этого, в соответствии со ст. 18 Гражданского кодекса РФ право на осуществление предпринимательской деятельности является безусловным элементом правоспособности лица. Важно понимать, что существуют определенные условия и запреты для такой деятельности, именно поэтому для того, чтобы заниматься данным видом деятельности, гражданину недостаточно обладать общей правоспособностью как у физического лица.

Законодательство в сфере предпринимательства базируется как на федеральных, так и на региональных правовых актах. Это является необходимым условием, позволяющим учитывать территориальные, национальные, исторические и иные факторы, также особенности ИП. Тем не менее, в законодательном регулировании правоотношений в сфере предпринимательской деятельности всё равно останутся проблемы.

Одним из наиболее острых вопросов, связанных с законодательным оформлением правового статуса предпринимателей, следует признать практически полное отсутствие теоретической базы, основанной на научных гражданско - правовых принципах, «которая включала бы в себя целостную концепцию понятия индивидуального предпринимательства, учитывала бы национальную специфику предпринимательства в целом и региональные аспекты, в частности».

Если указать на права и обязанности индивидуального предпринимателя, то следует сказать, что получение статуса индивидуального предпринимателя расширяет возможности и сам правовой статус физического лица в этой области. Например, предприниматель обязан платить налоги за себя и работников, а также обеспечивать их социальными

гарантиями, соблюдать права потребителей и т.д. Существует еще одна актуальная обязанность предпринимателя – это обеспечение соблюдения экологического законодательства. На сегодняшний день это является очень важной деталью для преодоления кризиса в данной сфере.

Является достаточно дискуссионной темой тот факт, что хотя и предприниматель приобретает новые права и обязанности с учетом своего статуса, он все равно продолжает обладать теми же правами и обязанностями как и физическое лицо. Надо признать, что критерии, которые должны способствовать вопросу определения статуса ИП, его отличию и специфике по отношению к статусу гражданина, на сегодняшний день недостаточно полно исследованы и закреплены в нормах действующего законодательства.

Помимо этого, существуют запреты и ограничения, которые необходимы для обеспечения защиты самых важных сфер жизнедеятельности (жизнь, здоровье, экологическая и экономическая безопасность и т.д.) Также, специальная ответственность индивидуального предпринимателя, несомненно, играет важную роль и обеспечивает соблюдение специального режима деятельности этого лица.

Кроме данных особенностей и проблем правового статуса индивидуального предпринимателя он обладает и иными проблемами, которые выделяют в современном мире. Так, например, И.И. Шувалов выделяет такую проблему как проблему несоответствия правовой категории предпринимательской деятельности современным реалиям общественных отношений. Проблему защиты права предпринимателей поднимает в своей работе О.Н. Ермолова.

Это далеко не все имеющиеся проблемы в этой области на данном этапе времени. Но уже можно сделать вывод, что статус предпринимателя имеет ряд вопросов и проблем, для решения которых необходимо внести соответствующие изменения в законодательную базу.

По мнению многих исследователей, статус индивидуального предпринимателя занимает не совсем понятное положение между самим физическим лицом и коммерческой организацией. Данное утверждение появилось исходя из того, что отсутствует соответствующая нормативно - правовая база, определяющая такой статус. Данный пробел в праве закономерно стал следствием появления общественных объединений предпринимателей, которые ставят основной целью своей деятельности защиту прав своих членов и налаживание диалога с властью в лице государственных органов. Думается, что такая деятельность в текущих условиях является необходимой и полезной, направленной на нормализацию ситуации в данной сфере, а также упорядочивание взаимоотношений всех её участников.

Данное объединение является частью рыночной системы со значительными приоритетами в выработке интересов, относящихся ко всем участникам объединения, и защите прав предпринимателей.

Такие объединения способствуют налаживанию и созданию отношений с иными значимыми субъектами данной сферы, и даже с государством.

Хотя и существует такое явление, оно тоже вызывает множество дискуссий и пробелов. Именно отсутствие терминов и четких определений в ФЗ «Об общественных объединениях» стало причиной того, что торгово - промышленные палаты, ассоциации работодателей, объединения предпринимателей и т.д. преобразовались в самостоятельную

форму ведения соответствующей деятельности. Учитывая их цели, все актуальнее появляется необходимость их объединения в единое и их дальнейшего закрепления в нормативно - правовой базе.

Можно сделать вывод, что, исходя из прав и обязанностей, определенных ограничений и запретов, статус индивидуального предпринимателя все же отличается от статуса физического лица, хотя и имеет ряд вопросов, для решения которых необходимо внести изменения в законодательство. Помимо этого, из - за наличия определенных вопросов в данной сфере появляется необходимость создания закона об ИП и его деятельности.

И наконец, исследуя вопросы правового статуса предпринимателя, необходимо понимать, что на сегодняшний день появились причины для принятия закона об индивидуальном предпринимательстве, который бы помог урегулировать вопросы терминологии, прав и обязанностей, условий регистрации, формы и защиты прав таких субъектов.

Список использованной литературы:

1. Федеральный закон «Об общественных объединениях» от 19.05.1995 N 82 - ФЗ [Электронный ресурс] – URL: https://www.consultant.ru/document/cons_doc_LAW_6693/
2. Дудаева Н. Э. Актуальные вопросы правового статуса индивидуальных предпринимателей / Н. Э. Дудаева. – Текст: непосредственный // Молодой ученый. – 2019. – № 2 (240). – С. 126 - 128. – URL: <https://moluch.ru/archive/240/55451/> (дата обращения: 09.05.2023).
3. Шувалов И.И. Правовая категория «предпринимательская деятельность»: законодательная дефиниция и реальность // Журнал российского права. – 2020. – №5. – С. 59 - 65
4. Ермолова О.Н. Принцип защиты прав субъектов предпринимательской деятельности // Законы России: опыт, анализ, практика. – 2019. – №9. – С. 43 - 46.

© Полева К.М., 2023

УДК 340

Саакян А.Г.

магистр

Сочинский филиал ВГУЮ (РПА Минюста России),

г. Сочи, РФ

ПРИМЕНЕНИЕ ПРАВА КАК ОСОБАЯ ФОРМА ЕГО РЕАЛИЗАЦИИ: ПОНЯТИЕ И ПРИЗНАКИ

Аннотация:

В данной статье рассматриваются наиболее важные признаки особой формы реализации права – применения права. Автор в настоящем исследовании анализирует наиболее важные

особенности правоприменения и указывает на их взаимосвязь с существующей правовой системой.

Ключевые слова:

Право, форма реализации, применение права, признаки, понятие.

Саакян А.Г.

Magistr

Sochi branch of VGUYu (RPA of the Ministry of Justice of Russia),

Sochi, RF

**APPLICATION OF LAW AS A SPECIAL FORM OF ITS IMPLEMENTATION:
CONCEPT AND FEATURES**

Abstract:

This article discusses the most important features of a special form of realization of the right - the application of the right. The author in this study analyzes the most important features of law enforcement and points out their relationship with the existing legal system.

Keywords:

Law, form of implementation, application of law, signs, concept

Применение права – это осуществляемая в процедурно - процессуальных формах государственно - властная, организующая деятельность специально уполномоченных государством лиц и органов по обеспечению реализации правовых норм их адресатами.

Все признаки правоприменения можно разделить на несколько групп. К первой из них относятся признаки, характеризующие применение права как юридическую практику. Еще одной группой являются признаки, отражающие особую связь между реализацией и применением права. И, наконец, признаки, отличающие правоприменение от иных форм юридической практики и реализации прав [1, С. 157].

Применение права является разновидностью юридической практики и, следовательно, обладает всеми присущими ей признаками, первым из которых является тот факт, что её субъектами являются отдельные лица и представители организаций и государственных органов. Вторым важным признаком является направленность юридической практики на объективно - реальное и целенаправленное изменение общественной жизни (что существенно отличает её от научной деятельности, разрабатывающей идеи, концепции и т.д.). Еще одним важным признаком является общественная природа, проявляющаяся во взаимодействии, как в социальном, так и в информационном, между субъектами юридической практики.

Кроме того, в основе любой юридической практики неизменно лежат правовые либо иные социальные нормы, письменные предписания, что приводит к мысли о том, что юридическая практика должна способствовать становлению и последующему укреплению режима законности в обществе [2, С. 37].

Как форма реализации, правоприменение, в первую очередь, служит индивидуализации и претворению правовых норм на практике. Кроме того, оно носит социально - преобразующий характер, что выражается в осуществлении субъективных прав с целью

удовлетворения реальных потребностей. Также реализация права и её формы, как правило, связаны с определенными юридическими фактами, а потому порождают конкретные правовые последствия.

Применение права также обладает рядом особых, выделяющих его, характеристик, наиболее важной из которых является её властный характер, выражающийся в деятельности компетентных органов, которые зачастую имеют право использовать силу государственного принуждения при осуществлении своих полномочий.

Еще одной важной чертой правоприменения является разрешение отдельных юридических дел путем вынесения индивидуальных решений с целью установления конкретных правовых последствий – субъективных прав, обязанностей, ответственности.

Правоприменительная деятельность ведется в соответствии с процессуальными формами, а акты применения права облекаются в особую документальную форму, например, приговора, решения, заключения, определения и т.д. По устоявшемуся мнению, оказание особого внимания процедурным вопросам является одной из наиболее существенных гарантий защиты прав и свобод человека в обществе [3, С. 4].

Таким образом, проведенное исследование позволило прийти к выводу, что правоприменение представляет собой специфическая форма реализации права, представляющая собой не средство непосредственного осуществления своих субъективных прав, но способ их обеспечения гарантиями, а также средство применения силы государственного принуждения к лицам, не исполняющим свои юридические обязанности или нарушающим чужие субъективные права.

Применение права обладает рядом признаков, которые, характеризуют его как деятельность государственных органов по реализации своих полномочий и, следовательно, как одну из форм реализации права. Об этом говорят такие особенности реализации права как обусловленность конкретными жизненными обстоятельствами, а также нормированность процедуры правоприменения. Однако в то же время правоприменение обладает рядом признаков, которые не позволяют поставить его в один ряд с иными формами реализации. В первую очередь, его специфический характер проявляется в том, что, в отличие от иных форм, волеизъявление сторон в данном случае не несет в себе основу для возникновения реализации права. Субъекты начинают реализовывать свои права после проявления воли определенных органы

Список использованной литературы:

1. Галиев, Ф. Ф. Правоприменение как применение права / Ф. Ф. Галиев // Ученые записки юридического факультета. – 2017. – № 44 - 45(54 - 55). – С. 153 - 158.
2. Кузьмина, Н. А. Применение права как форма реализации права / Н. А. Кузьмина // Вопросы науки и образования. – 2019. – № 6(52). – С. 34 - 39.
3. Макуев, Р. Х. Применение права как особая форма реализации права / Р. Х. Макуев // Государство и право. – 2019. – № 3. – С. 4.

© Саакян А.Г., 2023

К ВОПРОСУ О СТАДИЯХ ПРИМЕНЕНИЯ ПРАВА

Аннотация:

В данной статье рассматриваются три выделенные автором стадии применения права.

Ключевые слова:

Право, форма реализации, применение права, признаки, понятие.

Саакян А.Г.
Magistr
Sochi branch of VGUYu (RPA of the Ministry of Justice of Russia),
Sochi, RF

TO THE QUESTION OF THE STAGES OF THE APPLICATION OF THE LAW

Abstract:

This article discusses three stages of the application of law identified by the author.

Keywords:

Law, form of implementation, application of law, signs, concept

Правоприменение – единый и сложный процесс, состоящий из стадий. Все стадии взаимосвязаны и взаимообусловлены, границы между стадиями достаточно условны. В настоящее время в теории нет строго установившегося количества стадий.

Исходя из анализа литературы и действующего законодательства, целесообразно выделить следующие стадии [3, С. 158]:

1. Установление фактической основы дела.

Главной задачей на данном этапе является установление объективной истины по делу. На данном этапе устанавливаются только те факты, которые предусмотрены нормами права и отвечают таким требованиям, как относимость, допустимость, полнота.

2. Выбор и анализ правовой нормы.

На данной стадии происходит юридическая квалификация, т.е. установление соответствия между фактическими обстоятельствами дела и правовой нормой. Поиск правовой нормы производится от наиболее крупных элементов системы права: отрасль, подотрасль, институт, субинститут, норма. На этой стадии необходимо проверить действие нормы права во времени, в пространстве, по кругу лиц.

Некоторые авторы выделяют такой этап, как толкование правовой нормы. Считаю, что данная деятельность осуществляется на втором этапе правоприменения, так как без всестороннего изучения норм права и выявления его смысла и содержания невозможно принятие юридически грамотного, обоснованного правоприменительного решения.

3. Принятие решения по делу [2, С. 34].

Это основной этап правоприменительной деятельности. Остальные этапы являются подготовительными по отношению к нему. На этом этапе происходит конкретизация правового регулирования: правовая норма трансформируется в индивидуально - властное требование к определенному лицу, где конкретизируются права и обязанности отдельных

субъектов правоотношений. Правоприменительная деятельность завершается принятием соответствующего правоприменительного акта.

Исполнение решения и контроль за исполнением решения не являются стадиями правоприменения, так как:

- 1) исполнением могут заниматься участники, в пользу которых осуществлялось правоприменение, сам правоприменитель;
- 2) сторона спора, другие органы (судебные приставы, уголовно – исполнительные учреждения и др.);
- 3) вынесение правоприменительного акта и его исполнение имеют разную правовую природу: первое носит властный, организационный характер, второе – исполнительный, фактический [3, С. 4].

Поэтому даже если существует связь между принятием решения и его исполнением, обусловленная целями и задачами правоприменения, это не означает, что мы можем объединить их в одном понятии и классифицировать как этапы. Как правило, исполнение решения осуществляется в рамках иных правоотношений. Все они будут неоднородны, т.е. различаться по субъектному составу, содержанию, объекту, в связи с тем, что само правоприменение осуществляется в различных сферах жизни. Таким образом, для характеристики процесса правоприменения достаточно выделить три рассмотренные выше стадии.

Список использованной литературы:

1. Галиев, Ф. Ф. Правоприменение как применение права / Ф. Ф. Галиев // Ученые записки юридического факультета. – 2017. – № 44 - 45(54 - 55). – С. 153 - 158.
2. Кузьмина, Н. А. Применение права как форма реализации права / Н. А. Кузьмина // Вопросы науки и образования. – 2019. – № 6(52). – С. 34 - 39.
3. Макуев, Р. Х. Применение права как особая форма реализации права / Р. Х. Макуев // Государство и право. – 2019. – № 3. – С. 4.

© Саакян А.Г., 2023

УДК 342.5

Сеферян Д.А.

магистр

Сочинский филиал ВГУЮ (РПА Минюста России),
г. Сочи, РФ

СИСТЕМА МИГРАЦИОННОГО ЗАКОНОДАТЕЛЬСТВА РФ

Аннотация:

В данной статье рассматривается система современного миграционного законодательства Российской Федерации, под которой понимается иерархически - подчиненная совокупность связанных и взаимодействующих друг с другом правовых

актов, регулирующих общественные отношения в сфере миграции, где системообразующий фактор является предметом миграционно - правового регулирования.

Ключевые слова:

Миграция, миграционное законодательства, система, законы, нормативно - правовые акты.

Сеферян Д.А.

Magistr

Sochi branch of VGUYu (RPA of the Ministry of Justice of Russia),

Sochi, RF

THE SYSTEM OF MIGRATION LEGISLATION OF THE RUSSIAN FEDERATION

Abstract:

This article discusses the system of modern migration legislation of the Russian Federation, which is understood as a hierarchically subordinate set of legal acts related and interacting with each other that regulate public relations in the field of migration, where the system - forming factor is the subject of migration legal regulation.

Keywords:

Migration, migration legislation, system, laws, regulations

В настоящее время, можно констатировать, что система миграционного законодательства РФ имеет слишком большое количество правовых актов (около 800 источников), не имеющих должного системного оформления. Представим некоторые из них, в системной форме.

1. Во главе системы миграционного законодательства РФ стоят международные правовые акты и соглашения.

2. Следующим системным элементом являются нормативно - правовые акты национального законодательства, регулирующих миграционные процессы и миграционную политику [1, с. 5]:

- их возглавляет Конституция РФ;
- далее по значимости выступают федеральные законы РФ;
- затем, постановления Правительства и указы Президента.

3. Третьим системным элементом, выступает миграционное законодательство РФ, принятое в субъектах Федерации, его можно подразделить на несколько групп:

- регламентирующее комплексные законы, которые регулируют миграционные процессы в определенных территориальных регионах, так в данном случае;
- законы, которые предусматривают определенный порядок регистрации временного пребывания, а также проживания мигрантов на территории субъекта Федерации;
- законы, устанавливающие определенную административную ответственность в случае нарушения определенного законом миграционного порядка;
- законы, которые предусматривают порядок привлечения и использования труда иностранных граждан на территории субъекта РФ.

При этом, необходимо отметить, что большинство нормативно - правовых актов в сфере миграции, представляют собой своеобразный массив подзаконных актов субъектов РФ,

которые направлены непосредственно на решение краткосрочных проблем, с учетом понимания данной проблематики лишь местными властями, однако следует отметить, что в своем большинстве данные нормативно - правовые акты имеют ограничительный характер, а иногда содержат нормы противоречащие международным обязательствам РФ, Конституции РФ и другому федеральному законодательству.

Необходимо заметить, что количество нормативно - правовых актов в системе миграционного законодательства РФ, в связи с отсутствием должной систематизации продолжает расти, причем часть из них имеют различные противоречия, поскольку в миграционном законодательстве РФ не определены многие понятия, которые часто в них используются, так, например, понятие «мигранта» [2, с. 59].

В результате каждый орган государственной власти трактует термины по - своему: законодательство по - разному трактует и о том, в каком случае может быть аннулировано разрешение на работу, выданное иностранцу, в некоторых законодательных нормах указывается, что основанием для этого выступает факт «предоставления ложных документов», а в других случаях – «предоставление недостоверных и искаженных сведений» [3, с. 15].

Необходимо отметить, что также большую роль в системе миграционного законодательства РФ играет судебная практика правоприменения, так как, она позволяет разобраться в несоответствиях, которые содержатся в нормативно правовых актах данной сферы, а также в большом количестве правовых коллизий и пробелов. Стоит отметить, что современная судебная власть РФ, в лице Конституционного Суда РФ фактически осуществляет правотворческие функции. Однако следует отметить, что это задача, в первую очередь, законодателя, а не судебных органов.

В качестве вывода следует подчеркнуть, что систему миграционного законодательства Российской Федерации следует понимать, как иерархически - подчиненную совокупность связанных и взаимодействующих друг с другом правовых актов, регулирующих общественные отношения в сфере миграции, где системообразующий фактор является предметом миграционно - правового регулирования.

Список использованной литературы:

1. Андриченко, Л. В. Миграционное законодательство в системе российского законодательства / Л. В. Андриченко // Журнал российского права. – 2018. – № 3(255). – С. 5 - 16.
2. Кукушкин, О.В., Каргин Ю.И., Котляров С. Б., Чичеров Е. А. Правосудие в системе применения права // Инновационный подход в решении проблем современности: теория, методология, практика: монография / под общ. ред. Г.Ю. Гуляев. Пенза: МЦНС «Наука и просвещение», 2016. С. 53–63.
3. Червонюк, В. И. Систематизация миграционного законодательства: основоположения системного характера действия (концептуальные предпосылки, конституционные цели и ценность / В. И. Червонюк // Международный журнал конституционного и государственного права. – 2018. – № 3. – С. 15 - 23.

© Сеферян Д.А., 2023

К ВОПРОСУ О СОВЕРШЕНСТВОВАНИИ СИСТЕМЫ МИГРАЦИОННОГО ЗАКОНОДАТЕЛЬСТВА РФ

Аннотация:

Статья посвящена проблемам совершенствования системы современного миграционного законодательства РФ. Особое внимание уделяется выявлению несовершенств действующего законодательства и последующему формулированию собственных инициативных предложений по решению поставленных задач.

Ключевые слова:

Миграция, миграционное законодательства, система, законы, нормативно - правовые акты.

TO THE QUESTION OF IMPROVEMENT OF THE SYSTEM OF MIGRATION LEGISLATION OF THE RUSSIAN FEDERATION

Abstract:

The article is devoted to the problems of improving the system of modern migration legislation of the Russian Federation. Particular attention is paid to identifying the imperfections of the current legislation and the subsequent formulation of their own initiative proposals for solving the tasks set.

Keywords:

Migration, migration legislation, system, laws, regulations

Под системой миграционного законодательства РФ следует понимать иерархичную и соподчиненную совокупность нормативно - правовых актов, связанных и взаимодействующих между собой, регулирующих общественные отношения в сфере миграции, где системообразующим фактором является предмет миграционно - правового регулирования.

Стоит отметить, что нынешняя система миграционного законодательства РФ нуждается в совершенствовании. Для этого в настоящем исследовании рассмотрим актуальные направления по совершенствованию миграционного законодательства РФ.

Современную систему миграционного законодательства РФ, для более упрощенного ее понимания, следует разделить на две части: первую часть – административно - миграционный нормативный массив, состоящий из норм административно -

миграционного законодательства, и вторую часть – миграционный законодательный комплекс, состоящий из норм конституционного, международного, уголовного и трудового права. Несомненно, следует также разработать концепцию системы миграционного законодательства РФ, состоящую из вышеуказанных двух частей.

Следует принять в нашей стране в сфере миграции соответствующий специализированный, кодифицированный правовой акт – МК РФ (Миграционный кодекс Российской Федерации), который включит в себя, вместо значительного множества самостоятельных актов, весь административно - миграционный правовой массив нормативно - правовых актов. Однако, вероятно, что при регулировании, например, вопросов трудовой миграции, вряд ли удастся четко разграничить административно - регулируемую составляющую и иное отраслевое регулирование. Поэтому МК РФ будет занимать определенное место и в структуре административно - миграционного правового массива, и в структуре институционального миграционного нормативного комплекса.

Одной из основных проблем, препятствующих эффективной реализации миграционного законодательства РФ, является отсутствие его систематизации и кодификации. Поэтому в качестве перспективного направления преодоления этой проблемы видится принятие МК РФ, а также дальнейшая работа по разработке адекватных нормативно - правовых актов, реализующих основные положения различных существующих ныне концепций в сфере миграции.

Одним из важнейших направлений совершенствования миграционной политики является соблюдение системного контроля за работодателями, осуществляющими массовый набор трудовых мигрантов, в том числе - аудит их деятельности на предмет соответствия установленных трудовых отношений с мигрантами имеющимся нормативным требованиям. При этом, соответственно, одним из перспективных направлений деятельности Правительства РФ в сфере регулирования миграционных процессов должно стать развитие программ, направленных на формирование модели социально ответственного бизнеса среди работодателей, активно привлекающих иностранную рабочую силу. Для этого необходимо принятие соответствующих законов или программ, в том числе на региональном и муниципальном уровнях, которые бы способствовали более успешной адаптации мигрантов в принимающий социум.

Таким образом, решение вышеуказанных проблем путем кодификации российского миграционного законодательства, а также разработки и принятия Миграционного кодекса РФ позволит разрешить назревшие пробелы в сфере миграции.

Список использованной литературы:

1. Андриченко, Л. В. Миграционное законодательство в системе российского законодательства / Л. В. Андриченко // Журнал российского права. – 2018. – № 3(255). – С. 5 - 16.
2. Кукушкин, О.В., Каргин Ю.И., Котляров С. Б., Чичеров Е. А. Правосудие в системе применения права // Инновационный подход в решении проблем современности: теория, методология, практика: монография / под общ. ред. Г.Ю. Гуляев. Пенза: МЦНС «Наука и просвещение», 2016. С. 53–63.
3. Червонюк, В. И. Систематизация миграционного законодательства: основоположения системного характера действия (концептуальные предпосылки, конституционные цели и

УДК 340

Филипповских М. О.

Магистрант
ИВГУ,
г. Иваново, РФ

**ОБЕСПЕЧЕНИЕ ЖИЛИЩНЫХ ПРАВ ДЕТЕЙ - СИРОТ И ДЕТЕЙ,
ОСТАВШИХСЯ БЕЗ ПОПЕЧЕНИЯ РОДИТЕЛЕЙ
НА ПРИМЕРЕ ИВАНОВСКОЙ ОБЛАСТИ**

Аннотация:

В статье проанализированы способы реализации обеспечения жилищных прав детей - сирот и детей, оставшихся без попечения родителей в Российской Федерации на примере Ивановской области. Анализируется прогрессивный механизм однократной социальной выплаты на приобретение жилого помещения (жилищный сертификат), его преимущества и использование регионального опыта в подготовке проекта федерального законодательства. Выявлены недостатки законодательства связанные с установлением избыточно жесткого норматива по количеству жилых помещений, выделенных детям - сиротам и детям, оставшимся без попечения родителей, лицам из числа детей - сирот и детей, оставшихся без попечения родителей, в одном многоквартирном доме. Указываются возможные пути преодоления выявленных проблем.

Ключевые слова:

несовершеннолетние, дети - сироты, обеспечение жилыми помещениями, жилищные сертификаты, специализированный жилищный фонд, защита прав.

Filippovskikh M. O.

Master's student
IVSU
Ivanovo, RF

**ENSURING THE HOUSING RIGHTS OF ORPHANS AND CHILDREN LEFT
WITHOUT PARENTAL CARE ON THE EXAMPLE OF THE IVANOVO REGION**

Abstract:

The article analyzes the ways of ensuring the housing rights of orphans and children left without parental care in the Russian Federation on the example of the Ivanovo region. The article analyzes the progressive mechanism of a single social payment for the purchase of residential premises (housing certificate), its advantages and the use of regional experience in the preparation of the draft

federal legislation. The shortcomings of the legislation related to the establishment of an excessive standard for the number of residential premises allocated to orphans and children left without parental care, persons from among orphans and children left without parental care in one apartment building have been identified. Possible ways of overcoming the identified problems are indicated.

Keywords:

minors, orphans, provision of living quarters, housing certificates, specialized housing fund, protection of rights.

Вопросы своевременного обеспечения детей - сирот и детей, оставшихся без попечения родителей, а также лиц из числа детей - сирот и детей, оставшихся без попечения родителей, жильем остаются актуальными на протяжении последних десятилетий. А вопросы обеспечения жилыми помещениями детей - сирот находятся на особом контроле органов прокуратуры и Следственного комитета РФ [1].

По состоянию на 1 января 2022 года в списке детей - сирот, подлежащих обеспечению жилыми помещениями в Ивановской области находилось 1828 человек. Из них за 2022 год жильем было обеспечено 92 человека. При этом, с учетом как получивших право на обеспечение жильем, так и исключенных из списка, на конец года все ещё оставалось 1 825 граждан указанной категории [2].

Основными препятствиями к реализации жилищных прав детей - сирот и детей, оставшихся без попечения родителей является сложившаяся на рынке недвижимости конъюнктура.

Так, если в четвертом квартале 2021 года Минстроем была утверждена нормативная стоимость одного квадратного метра общей площади жилого помещения в Ивановской области в размере 37 375 руб., то уже в четвёртом квартале 2022 года она составила 63 302 руб.; таким образом, норматив вырос более чем на 59 процентов [3].

Кроме того, имеются ограничения и по характеристикам предоставляемого жилого помещения: нуждающемуся ребенку - сироте по договору найма специализированного жилого помещения могут предоставить жилье соответствующее по площади нормативу - не более 33 квадратных метров.

Общее количество жилых помещений, выделенных детям - сиротам и детям, оставшимся без попечения родителей, лицам из числа детей - сирот и детей, оставшихся без попечения родителей, в одном многоквартирном доме, не может превышать 25 процентов от общего количества квартир в этом многоквартирном доме, за исключением населенных пунктов с численностью жителей менее 10 тысяч человек, а также многоквартирных домов, количество квартир в которых составляет менее десяти (часть 4 статьи 8 Закона Ивановской области от 14.03.1997 N 7 - ОЗ "О дополнительных гарантиях по социальной поддержке детей - сирот и детей, оставшихся без попечения родителей, в Ивановской области" [4]). Данная норма корреспондирует части 7 статьи 8 Федерального закона от 21.12.1996 N 159 - ФЗ "О дополнительных гарантиях по социальной поддержке детей - сирот и детей, оставшихся без попечения родителей", содержащей аналогичные по содержанию ограничения.

Полагаю, что объёмы жилищного строительства в РФ недостаточны для выполнения таких требований. При этом отсутствие на рынке жилой недвижимости предложений необходимого количества соответствующих нормативам однокомнатных квартир

препятствует реализации данного полномочия органами государственной власти и местного самоуправления даже при условии достаточного бюджетного финансирования. Считаю, что в данную норму можно и нужно внести изменения и установить, что общее количество квартир, предоставленных детям - сиротам и детям, оставшимся без попечения родителей, а также лицам из их числа, в одном многоквартирном доме, не может превышать 50 процентов от общего количества квартир в этом многоквартирном доме.

В январе 2022 года областной Думой был принят Закон Ивановской области от 31.01.2022 N 1 - ОЗ "О внесении изменения в приложение к Закону Ивановской области "О дополнительных гарантиях по социальной поддержке детей - сирот и детей, оставшихся без попечения родителей, в Ивановской области" [5]. Указанным решением с 1,93 до 2,2 было увеличено значение корректирующего коэффициента, применяемого в расчёте стоимости 1 квадратного метра площади жилых помещений, приобретаемых для детей - сирот. Закупочная цена жилья при этом увеличилась с 1 932 794, 64 руб. до 2 203 185,60 руб. При этом средняя рыночная цена жилых помещений, соответствующих условиям закупки квартир для детей - сирот, на рынке недвижимости в указанный период находилась в диапазоне 2 200 000 – 2 500 000 руб.

В дальнейшем законодатель Ивановской области отказался от принципа формирования цены закупки квартир для детей - сирот исходя из установленных уполномоченным федеральным органом исполнительной власти показателей средней рыночной стоимости 1 кв. м общей площади жилья по субъектам Российской Федерации и перешёл к определению размера субвенции, предоставляемой муниципальному образованию Ивановской области на осуществление полномочий по обеспечению жильем детей - сирот и детей, оставшихся без попечения родителей исходя из показателя средней рыночной стоимости 1 кв. м площади жилого помещения, устанавливаемого органом местного самоуправления соответствующего муниципального образования в порядке, утвержденном Правительством Ивановской области [6].

Передача полномочий по формированию средней рыночной стоимости 1 кв. м площади жилого помещения на уровень местного самоуправления позволило более гибко и оперативно учитывать изменение цен на жилую недвижимость и позволило более эффективно расходовать бюджетные средства в условиях резкого повышения цен на жилье.

В 2022 г. в список категории подлежащих обеспечению жилыми помещениями на территории Ивановской области включен 231 человек.

Среди оснований для включения в этот список лиц, подлежащих обеспечению жилыми помещениями, можно назвать следующие:

- наличие судебных решений по искам прокурора в защиту жилищных прав сирот, достигших 23 лет;
- признание невозможности проживания в жилом помещении в связи с несоответствием площади учетной норме;
- признание невозможности проживания в связи с непригодностью жилья;
- отсутствие у сироты жилого помещения по договору социального найма либо в собственности.

Исключен из указанного списка за указанный период 196 человек, из них 92 обеспечены жильем специализированного жилищного фонда, 82 утратили основания для

предоставления жилья, 11 переехали на постоянное место жительства в другой регион, 11 умерли.

Выполняя рекомендации Счетной палаты РФ о предоставлении детям - сиротам вместо жилого помещения денежной субсидии в размере, соответствующей стоимости жилого помещения в конкретном регионе (т. н. «жилищного сертификата») в целях сокращения очередности лиц данной категории, состоящих на учёте в качестве нуждающихся в жилом помещении 27.12.2021 в Закон Ивановской области от 14.03.1997 N 7 - ОЗ "О дополнительных гарантиях по социальной поддержке детей - сирот и детей, оставшихся без попечения родителей, в Ивановской области" (далее также Закон от 14.03.1997 N 7 - ОЗ) внесены изменения в части введения, наряду с дополнительными гарантиями прав на жилое помещение, однократной социальной выплаты на приобретение жилого помещения для лиц из числа детей - сирот и детей, оставшихся без попечения родителей,

Условиями предоставления социальной выплаты являются

- достижение заявителем возраста 23 года;
- отсутствие принятого в отношении их решения суда об обеспечении жилым помещением (о предоставлении жилого помещения);
- гражданин не признан судом недееспособным или ограниченно дееспособным;
- гражданин не находится в местах лишения свободы по приговору суда, не находится на принудительном лечении по решению суда, в отношении его не применена мера пресечения в виде заключения под стражу;
- гражданин не состоит на учете в наркологическом или психоневрологическом диспансере в связи с лечением от алкоголизма, наркомании, токсикомании, хронических и затяжных психических расстройств;
- письменное заявления гражданина, выразившего согласие на получение единовременной социальной выплаты.

Полагаю установленное требование по достижению заявителем возраста в 23 года избыточным и произвольным. Предлагаю в целях защиты жилищных прав детей - сирот и детей, оставшихся без попечения родителей, а также лиц из числа детей - сирот и детей, оставшихся без попечения родителей установить, что право на социальную выплату на приобретение жилого помещения указанные лица приобретают по достижении ими возраста 18 лет, а также в случае приобретения ими полной дееспособности до достижения совершеннолетия. Эта мера позволит повысить доступность региональных «жилищных сертификатов» и позволит детям - сиротам и детям, оставшимся без попечения получить жилье не дожидаясь в многолетней очереди.

К достоинствам данной упрощенной процедуры, помимо сокращённых сроков получения жилья, можно отнести также и то, что наряду с единовременной социальной выплатой, гражданин при приобретении жилого помещения вправе дополнительно использовать собственные средства, средства материнского (семейного) капитала, заемные (кредитные) средства. Это дает возможность «соединять» различные источники средств, включая материнский капитал, и совершить покупку жилья лучшего класса (большей площади) и на той территории, где гражданин фактически работает и проживает, независимо от регистрации и нахождения на учете в другом муниципалитете.

В 2022 году на обеспечение жилищных прав детей - сирот из областного бюджета на единовременные социальные выплаты на приобретение жилого помещения лицам из числа

детей - сирот и детей, оставшихся без попечения родителей, достигшим возраста 23 лет, состоящим на учете в качестве нуждающихся в жилом помещении было выделено 23 605 560,00 руб. В порядке субвенций бюджетам городских округов и муниципальных районов Ивановской области на предоставление жилых помещений детям - сиротам и детям, оставшимся без попечения родителей, лицам из их числа по договорам найма специализированных жилых помещений выделено 267 829 860,00 руб. [7].

Таким образом предоставление жилья указанным категориям граждан посредством «жилищного сертификата» является значимой альтернативой альтернативой покупке квартиры муниципалитетом. Ивановский опыт был учтен при разработке соответствующего федерального нормативного правового акта, регулирующего данный вопрос. Проект федерального закона № 261079 - 8 О внесении изменений в Федеральный закон "О дополнительных гарантиях по социальной поддержке детей - сирот и детей, оставшихся без попечения родителей" 19 декабря 2022 г. был внесен на рассмотрение в Государственную Думу и в настоящее время проходит первое чтение[8].

По мнению авторов проекта данные выплаты не подменяют существующий порядок обеспечения жильем детей - сирот и лиц из их числа, установленный Федеральным законом от 21.12.1996 N 159 - ФЗ "О дополнительных гарантиях по социальной поддержке детей - сирот и детей, оставшихся без попечения родителей", а являются дополнительным механизмом борьбы с проблемой очередей на жилье.

Размер выплаты будет определяться в соответствии с установленным Минстроем России нормативом стоимости 1 кв. м общей площади жилого помещения по РФ и социальной нормой площади жилого помещения на одиноко проживающего гражданина. Для защиты детей - сирот от мошенников направление средств будет осуществляться органами исполнительной власти субъектов непосредственно на счета продавцов квартир либо, в случае их использования для полного погашения ипотечного кредита, на счет кредитной организации.

Воспользоваться правом на получение выплаты смогут лица из числа детей - сирот, достигшие возраста 23 лет и успешно социализировавшиеся в обществе, состоящие в списке нуждающихся в обеспечении жилыми помещениями на дату вступления в силу предусмотренных законопроектом изменений, что позволит обеспечить жилыми помещениями порядка 70 000 человек.

Данные изменения, а также гибкость законодателя в условиях жесткого ценового пресса позволяет надеяться, что при совместных усилиях законодателя, федеральных, региональных и местных властей будут найдены оптимальные способы реализации обеспечения жилищных прав детей - сирот и детей, оставшихся без попечения родителей в Российской Федерации.

Список использованной литературы:

1. А. Бастрыкин: проблемы с нарушением прав сирот на жилье держу под своим контролем. — Текст: электронный // ТАСС: [сайт]. — URL: <https://tass.ru/interviews/15953153> (дата обращения: 01.05.2023).

2. Обеспечение жильем детей - сирот в разрезе субъектов РФ. — Текст: электронный // Единая государственная информационная система социального обеспечения (ЕГИССО): [сайт]. — URL: <http://egisso.ru/#/statistics/orphans> (дата обращения: 01.05.2023).

3. Приказ Минстроя России от 20.09.2022 N 773 / пр"О показателях средней рыночной стоимости одного квадратного метра общей площади жилого помещения по субъектам Российской Федерации на IV квартал 2022 года". — Текст: электронный // Официальный интернет - портал правовой информации pravo.gov.ru: [сайт]. — URL: <http://publication.pravo.gov.ru/document/0001202209270021> (дата обращения: 02.05.2023).

4. Закон Ивановской области от 14.03.1997 N 7 - ОЗ "О дополнительных гарантиях по социальной поддержке детей - сирот и детей, оставшихся без попечения родителей, в Ивановской области". — Текст: электронный // СПС КонсультантПлюс: [сайт]. — URL: <https://www.consultant.ru/regbase/cgi/online.cgi?req=doc; base=RLAW224; n=79849#U4ZyFfTAXxYDNf7D> (дата обращения: 03.05.2023).

5. Закон Ивановской области от 31.01.2022 № 1 - ОЗ "О внесении изменения в приложение к Закону Ивановской области "О дополнительных гарантиях по социальной поддержке детей - сирот и детей, оставшихся без попечения родителей, в Ивановской области". — Текст: электронный // Официальный интернет - портал правовой информации - pravo.gov.ru: [сайт]. — URL: <http://publication.pravo.gov.ru/Document/View/3700202201310004> (дата обращения: 10.05.2023).

6. Закон Ивановской области от 03.03.2022 N 10 - ОЗ "О внесении изменений в Закон Ивановской области "О дополнительных гарантиях по социальной поддержке детей - сирот и детей, оставшихся без попечения родителей, в Ивановской области". — Текст: электронный // СПС Гарант: [сайт]. — URL: <https://www.garant.ru/hotlaw/ivanovo/1533025/> (дата обращения: 01.05.2023).

7. Закон Ивановской области от 15.12.2021 № 98 - ОЗ "Об областном бюджете на 2022 год и на плановый период 2023 и 2024 годов". — Текст: электронный // Официальный интернет - портал правовой информации pravo.gov.ru: [сайт]. — URL: <http://publication.pravo.gov.ru/document/3700202112160023> (дата обращения: 11.05.2023).

8. Законопроект № 261079 - 8 О внесении изменений в Федеральный закон "О дополнительных гарантиях по социальной поддержке детей - сирот и детей, оставшихся без попечения родителей" (паспорт законопроекта)). — Текст: электронный // Сайт Государственной Думы РФ duma.gov.ru [сайт]. — URL: <https://sozd.duma.gov.ru/bill/261079-8> (дата обращения: 15.05.2023).

© Филиповских М.О., 2023

УДК 347.463

Фирсова Т.Е.
Студент СГЮА,
г. Саратов, РФ
Научный руководитель: Макаров С.А.
Преподаватель СГЮА,
г. Саратов, РФ

ПРОБЛЕМЫ, ВОЗНИКАЮЩИЕ ПРИ ОФОРМЛЕНИИ ДОГОВОРА ПЕРЕВОЗКИ Пассажира

Аннотация

Актуальность темы работы обусловлена тем, что в настоящее время достаточно распространены отношения, которые непосредственно связаны с выполнением перевозки

грузов, пассажиров, багажа. Договоры перевозки занимают важное место среди всех гражданско - правовых договоров и довольно часто востребованы участниками гражданских правоотношений. Цель исследования состоит в исследовании сущности договоров по перевозке в Российской Федерации, а также нормативно - правового регулирования данного вида услуги.

Ключевые слова

Гражданское право, гражданско - правовые договоры, договор перевозки, документ.

ПРОБЛЕМЫ, ВОЗНИКАЮЩИЕ ПРИ ОФОРМЛЕНИИ ДОГОВОРА ПЕРЕВОЗКИ Пассажира

Пункт 2 ст. 789 ГК РФ признает публичным договором договор перевозки транспортом общего пользования. Единственным документом, подтверждающим факт заключения договора перевозки с перевозчиком является билет, поскольку согласно п. 2 ст. 786 ГК РФ и ч. 1 ст. 20 Федерального закона от 08.11.2007 г. №259 - ФЗ «Устав автомобильного транспорта и городского наземного электрического транспорта» заключение договора перевозки пассажира удостоверяется билетом. Далеко не все водители маршрутных такси при предоставлении своих транспортных услуг в ответ на оплату проезда выдают билет, порой и пассажиры, садящиеся в маршрутное такси, после оплаты проезда не требуют ее подтверждения выдачей билета соответствующего образца по уже сложившейся привычке, положившись на добросовестность и честность водителя маршрутного такси. Таким образом, пассажир, оплатив за проезд и не получив в ответ билет установленного образца, подтверждающий оплату услуги, считается не заключившим договор перевозки.

Согласно ч. 5 ст. 20 Федерального закона от 08.11.2007 г. №259 - ФЗ в случае невозможности осуществить перевозку пассажира предоставленным транспортным средством в связи с его неисправностью, аварией, другими аналогичными причинами пассажир имеет право воспользоваться выданными билетом в другом транспортном средстве, предоставление которого обязан обеспечить перевозчик. В случае если перевозчику не удалось обеспечить последнее, то на нем лежит обязанность вернуть денежные средства, уплаченные за проезд. Таким образом, перевозчик может отказаться возмещать стоимость проезда не имеющему билета установленного образца пассажиру, мотивируя тем, что последний не заключал с ним договор перевозки, поскольку отсутствует этому подтверждение, и переданные перевозчику в счет оплаты проезда денежные средства возратить будет невозможно.

Практика показывает, что имеют место моменты, когда пассажиру при посадке в маршрутное такси и передаче оплаты за проезд перевозчик отказывает в ответной выдаче билета установленного образца. При таких условиях пассажир вследствие причинения ему вреда при перевозке в маршрутном такси по вине перевозчика не сможет доказать факт причинения ему вреда именно при перевозке в данном транспортном средстве, поскольку отсутствие у пассажира билета свидетельствует о незаключении договора перевозки. То есть, перевозчик и его страховая организация имеют возможность уйти от компенсации причиненного вреда пострадавшему пассажиру.

Так, непредоставление билета пассажирам в подтверждение оплаты за проезд, к примеру, было отражено в решении Подольского городского суда Московской области от 2

мая 2017 года по административному делу № 12 - 172 / 2017, в котором заявитель оспаривает постановление о наличии административного правонарушения, хотя было установлено, что заявитель - ответчик (перевозчик), взимая с каждого пассажира фиксированную плату за проезд, не выдавал в подтверждение оплаты билетов установленного образца, что явилось поводом обращения прокурора в суд.

Перевозчик, не удостоверяя выдачей билетов оплату пассажирами проезда, нарушает не только нормы действующего законодательства, регулирующие отношения в сфере перевозки пассажиров, но и фактически лишает пассажиров возможности реализовать предоставленную им законодательством гарантию компенсации перевозчиком причиненного вреда в процессе предоставления транспортной услуги.

В настоящий момент КоАП РФ устанавливает административную ответственность легковых такси за нарушение ими правил перевозок пассажиров и багажа, а также ответственность перевозчиков по заказу, не предусматривая ответственность для маршрутных такси за нарушение ими правил перевозок пассажиров. Невыдача пассажиру кассового чека или квитанции в форме бланка строгой отчетности, предусмотренных соответствующими правилами и подтверждающих оплату пользования легковым такси влечет наложение административного штрафа на его водителя. Однако невыдача пассажирам билета водителем маршрутного такси, основываясь на положениях законодательства об административных правонарушениях, не является таковым, поскольку за это деяние КоАП РФ не устанавливает административную ответственность, не взирая на то, что административно наказуемые действия водителя легкового такси по своей природе абсолютно аналогичны поведению водителя маршрутного такси.

Подводя итог, следует сделать вывод о том, что в данное время реализация обязанности, возложенной на перевозчика гражданским законодательством, подтверждать оплату проезда выдачей пассажирам билетов установленного образца не обеспечена соответствующей мерой государственного принуждения. В таких условиях целесообразней и логичней следовало бы установить административную ответственность за невыдачу водителем транспортного средства, осуществляющего регулярные перевозки пассажиров, (т.е. маршрутного такси в том числе) билетов установленного образца, подтверждающих факт оплаты пассажира за проезд.

Список используемой литературы

Нормативно - правовые акты

1. Гражданский кодекс Российской Федерации (часть вторая) от 26.01.1996 N 14 - ФЗ (ред. от 29.06.2015) (с изм. и доп., вступ. в силу с 01.07.2015) // Российская газета, N 23, 06.02.1996, N 24, 07.02.1996, N 25, 08.02.1996, N 27, 10.02.1996.
2. Кодекс Российской Федерации об административных правонарушениях от 30.12.2001 N 195 - ФЗ (ред. от 28.04.2023) // [Электронный ресурс] – URL: https://www.consultant.ru/document/cons_doc_LAW_34661/ (дата обращения 14.05.2023)
3. Федеральный закон от 08.11.2007 N 259 - ФЗ (ред. от 21.11.2022) "Устав автомобильного транспорта и городского наземного электрического транспорта" (с изм. и доп., вступ. в силу с 01.03.2023)

Судебная практика

1. Решение Подольского городского суда Московской области от 2 мая 2017 года по административному делу № 12 - 172 / 2017 по жалобе гражданина Кощеева С.В. на постановления по делам об административных правонарушениях. [Электронный ресурс] // URL: <https://sudact.ru/regular/doc/PZ7LHK6q7dbV/>

Учебная литература

1. Войтенков Е.А. Актуальные вопросы правового регулирования и обеспечения безопасности пассажирских перевозок на автомобильном транспорте [Текст] // Юридический мир, 2012. - № 3. – С. 27 - 31
2. Гражданское право [Текст]. Часть вторая: Учебник / отв. ред. В.П. Мозолин. М., 2011. – 372 с.
3. Долинская В.В. Транспортные договоры [Текст] // Законы России: опыт, анализ, практика, 2010. - № 8. – С. 32 – 41.

© Фирсова Т.Е., 2023

УДК 343.13

Ширинян Н.С.,
магистрант ОГУ,
г. Оренбург, РФ

ЭВОЛЮЦИЯ СТАНОВЛЕНИЯ РОЛИ АДВОКАТА В РОССИЙСКОМ УГОЛОВНОМ ПРОЦЕССЕ

Аннотация:

В статье анализируется процесс становления и развития адвокатуры и роли адвоката в отечественном уголовном процессе. Выделяя несколько этапов исторического развития адвокатуры, автор последовательно отмечает различия в отношении к фигуре адвоката в судопроизводстве. На основе проведенного анализа сделан вывод о специфике положения адвоката в современных условиях и его зависимости от типа уголовного процесса.

Ключевые слова:

Адвокат; эволюция; уголовный процесс; доказательства; расследование; состязательность; адвокат - защитник; следствие.

Институт адвокатуры в российском уголовном процессе прошел длительный путь своего становления и развития. Его изучение является неотъемлемым этапом анализа роли адвоката в судопроизводстве и значения адвокатского расследования. Рассматривать эволюцию института адвокатуры и роли адвоката целесообразно, выделив дореволюционный, советский и современный периоды, что также соотносится с розыскным, смешанным и состязательным типами уголовного процесса.

В разные исторические периоды существования российского государства значительные изменения претерпевало законодательство, менялось и отношение к адвокату, адвокатам.

Фактически до судебной реформы Александра II фигура адвоката в уголовном судопроизводстве хоть и существовала (называясь иначе), но какой-либо значимой роли в процессе не играла [1, С. 218]. Господствовавшая теория формальной оценки доказательств не предполагала наличия стороны, активно участвующей в исследовании доказательств. Последние имели заранее установленную силу, а суду лишь надлежало формально их учесть и принять итоговое решение. Соответственно, функции стороны защиты сводились лишь к физическому участию в процессе.

Появление Устава уголовного судопроизводства заложило основы состязательности и гласности судебного разбирательства, ознаменовало появление института адвокатского расследования в отечественном уголовном процессе. Адвокаты получили возможность собирать и предоставлять информацию для защиты своего доверителя. Такие новшества позволяют говорить о развитии демократических институтов в России дореволюционного периода. Вместе с тем, участие защитника на предварительном следствии не допускалось, что несколько ограничивало на возможности реализации правозащитных функций.

После революции 1917 г. ранее действовавшее законодательство было отменено, и новая власть заложила основы нового типа уголовного процесса – социалистического. Роль защитника при этом также ограничивалась судебным следствием, лишая его возможности поддерживать защиту в ходе предварительного расследования. Только во второй половине XX века данный недостаток был устранен. Появление Основ уголовного судопроизводства СССР 1958 г. допустило адвоката к участию в предварительном следствии, правда, с некоторыми ограничениями – он мог присутствовать при ознакомлении подзащитного с материалами уголовного дела. УПК РСФСР 1960 г. данное положение не изменил, предоставив адвокату возможность участия на доследственном этапе уголовного процесса только с момента объявления обвиняемому об окончании следствия и ознакомления его с материалами дела [2, С. 401]. Таким образом, до современного этапа развития уголовного процесса адвокат оставался существенно ограниченным в возможностях осуществления своих прав на защиту и проведении адвокатского расследования.

Сегодня защитник (адвокат) в уголовном судопроизводстве призван обеспечивать баланс интересов сторон обвинения и защиты. Такой вывод можно сделать, исходя из норм действующего УПК РФ, однако, равенства сторон это не предполагает [3, С.9]. Адвокат как представитель стороны защиты, наделен обширным спектром полномочий для отстаивания позиции своего доверителя как на этапе судебного следствия, так и на доследственных этапах, начиная с момента задержания лица или уведомления его о подозрении [4, С. 93]. Безусловно, в современных условиях сохраняется немало трудностей в реализации защитником возможностей по осуществлению адвокатского расследования. Положение защитника на досудебных стадиях видится зависимым, а его полномочия по проведению адвокатского расследования существенно ограниченными. Однако по сравнению с предшествующими периодами исторического развития отечественного уголовного процесса можно отметить большой шаг на пути демократических преобразований в сфере судопроизводства.

Таким образом, институт адвокатуры и адвокатского расследования прошли длительный путь своего исторического развития. Менялось законодательство, изменялось и отношение к фигуре защитника в уголовном процессе. Проанализировав положение данного участника судопроизводства в разные периоды, можно отметить, что фактически лишь на

современном этапе можно говорить о подлинной состязательности процесса и наличии у адвоката полномочий для реальной защиты подзащитного, сбора необходимых доказательств и активном участии в установлении истины по делу.

Список использованных источников

1. Российское законодательство X—XX веков. Т. 3. Акты Земских соборов. М., 1985. 512 с.
2. Памятники российского права: в 35 т. Т. 29. Уголовно - процессуальные кодексы РСФСР: учебно - научное пособие / под общ. ред. проф. В. А. Лазаревой, проф. Р. Л. Хачатурова. М.: Юрлитинформ, 2016. 608 с.
3. Сибирцев Г.И. Обеспечение и реализация независимости адвоката - защитника в уголовном процессе: автореф. дис.... канд.юрид.наук. Саратов, 2018. 32 с.
4. Лазарева В. А., Юношев С. В., Таран А. С. Адвокат в уголовном процессе: учебное пособие. Самара: Изд - во «Самарский университет», 2018. 174 с.

© Ширинян Н.С., 2023

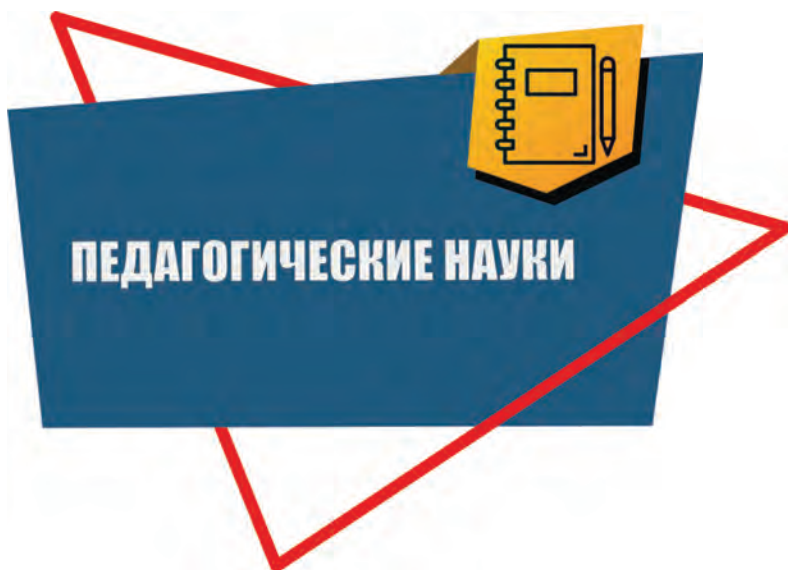

Александров А. П.
Аспирант гуманитарно - педагогической академии (филиал)
ФГАОУ ВО «КФУ им. В.И. Вернадского»
г. Ялта, РФ

**ОСОБЕННОСТИ ПРАКТИЧЕСКИХ ЗАНЯТИЙ
В ЧАСТНОЙ БЕСПЛАТНОЙ ЖЕНСКОЙ ПРОФЕССИОНАЛЬНОЙ ШКОЛЕ
А.А. МАШКОВЦЕВОЙ Г. СИМФЕРОПОЛЯ**

Аннотация

В статье рассматриваются особенности практических занятий в частной школе с целью сохранения наследия частного образования и необходимостью использования положительного исторического опыта.

Ключевые слова

Частное образование, частная школа, частная женская профессиональная школа А.А. Машковцевой, практические занятия.

Alexandrov A. P.
post - graduate student of the
Humanitarian and pedagogical Academy V. I. Vernadsky Crimean Federal University,
Yalta, RF

**FEATURES OF PRACTICAL TRAINING IN A PRIVATE FREE WOMEN'S
VOCATIONAL SCHOOL A.A. MASHKOVITSEVA, SIMFEROPOL**

Annotation.

The article discusses the features of practical classes in a private school in order to preserve the heritage of private education and the need to use positive historical experience.

Key words.

Private education, private school, A.A. Mashkovtseva, practical lessons.

Актуальность статьи обусловлена необходимостью возрождения собственных традиций, сохранением наследия частного образования и возможностью использования положительного опыта деятельности частных образовательных заведений XIX – начала XX века с целью трансформации педагогических достижений в практику современной системы образования. [1, с. 19].

В г. Симферополе 19 февраля 1896г. была открыта частная бесплатная женская профессиональная школа А.А. Машковцевой, основной целью которой было оказание помощи способным девушкам из малоимущего населения, желающим продолжить свое обучение после начальной школы и получить специальность [3, с. 21].

В школу принимали детей возрастом 12 - 14 лет. При открытии школы было зачислено 7 учеников, с каждым годом количество обучающихся росло (см. табл. 1.) [4, с. 5].

Таблица 1. Количество прошений о приеме в школу

	1906 / 7	1907 / 8	1908 / 9	1909 / 10	1909 / 11	1911 / 12	1912 / 13	1913 / 14	1914 / 15	1915 / 16	Всего
Подано прошени е о приеме	74	77	78	86	97	122	130	135	96	148	1043
Принято в школу	26	32	38	33	38	38	39	50	48	45	387
Отказано в приеме	48	45	40	53	59	84	91	85	48	103	656

Из таблицы видно, что число желающих поступить в школу ежегодно увеличивалось, за исключением 1914 года, когда происходили военные события. Школа была следующей ступенью для малоимущих слоев населения, в которой девочки не только продолжали свое обучение, но и получали специальность. Потребность в профессиональном образовании в г. Симферополе была достаточно велика, о чем свидетельствует рост поданных прошений.

В школе особое внимание уделялось практической подготовке учащихся, т. к. основной задачей учреждения считалось получение обучающимися профессии учителя рукоделия. Теоретические сведения о преподавании рукоделия ученицы получали на уроках методики рукоделия в 5 и 6 классах по 2 урока в неделю. На протяжении учебного года ученики 5 и 6 класса проводили пробные уроки по рукоделию, составляли практические задания. Проведенные уроки анализировались в присутствии Учредительницы и учительницы рукоделия. Первой высказывалась практикантка, рассказывала о поставленных и достигнутых целях урока, отмечая все недостатки которые она заметила. За ней высказывались по очереди назначенная ассистентка класса и ученицы. Далее выступала учительница рукоделия добавляя упущенные замечания, и отмечая положительные стороны урока. В конце разбора Учредительница делала общее заключение об уроке и совместно с учительницами производила оценку урока.

В течение курса ученицы изготавливали образцы работ, которые потребуются в будущей практической деятельности в качестве учительниц рукоделия. Таким образом к концу обучения в школе у каждой ученицы накапливался значительный запас образцов работ, которые оставались им.

Ученицы обучались шитью на заказных работах. Вначале подготавливались выкройки по методам Базаровой, затем кроилась вещь. Иногда использовались манекены. В самом начале обучения сами ученицы почти не кроили, а наблюдали за учительницей или её помощницей. В тетрадках ученицы зарисовывали фасоны изготовленных вещей и сами составляли счет на изготовленную вещь. Школа следила за модой, выписывались различные журналы [4, с. 12].

В III классе переходили от пошива белья к изучению изготовления платьев. Ученицы шили образцы платьев и верхней одежды, изготавливали муляжи своих собственных фирменных платьев. Во втором полугодии выполняли несложные заказы, изготавливали вещи на выставку и для продажи.

В IV классе ученицы исполняли заказы по муляжам, кроили под наблюдением учительницы. В V и VI классах наматывали петли на верхних вещах и учились делать несложные цветы для украшения платьев, выполняли сложные заказы платьев и верхних вещей. В этих классах примерка по возможности выполнялась самими ученицами на заказчиков.

По окончании школы несколько учениц оставались практикантами. Они помогали учительницам рукоделия на занятиях и таким образом закрепляли полученные знания, перенимали способы и приемы обучения [4, с. 20].

Через некоторые промежутки времени учительницы школы ездили в командировки в Санкт Петербург и Москву с целью обмена опытом и ознакомлением с новыми приемами по специальности [2, с. 42].

Исходя из вышеизложенного видно, что потребность частного профессионального образования была высокой. Практическим занятиям уделялось большое внимание, прилагались все усилия для получения воспитанниками практических навыков и умений, которые были необходимы в будущем. Использование опыта частного образования Крыма в современных условиях поможет возродить утраченные традиции в образовании, а также повысить качество общеобразовательной подготовки современного юношества.

Список использованной литературы

1. Александров, А. П. Предпосылки и этапы становления частного образования в Крыму в XIX - нач. XX века / А. П. Александров // Экономические и гуманитарные исследования регионов. – 2020. – № 4. – С. 18 - 22.

2. Образование и педагогическая мысль Крыма (XIX – начало XX столетия) [Текст]: Монография / А. В. Глузман, Л. И. Редькина, С. А. Вишневский и др.; под общ. ред. А. В. Глузмана, Л. И. Редькиной. – К.:Знания Украины, 2007. – Том 1. – 384с.

3. Обзор положения народного образования в Таврической губернии за 1914–1915 учебный год. – Симферополь: Типография Таврического губернского земства, 1915. – 49 с.

4. Частная бесплатная женская Профессиональная школа А.А. Машковцевой. Краткий очерк деятельности и состояния за 20 лет – Симферополь: Типография Таврического губернского земства, 1916. – 78с.

© Александров А.П., 2023

УДК 37.013

Александров Н.С.

магистрант 2 курса ТГПУ им. Л.Н. Толстого,
г. Тула, РФ

Научный руководитель: Атрощенко Ю.М.,

Доктор химических наук, ТГПУ им. Л.Н. Толстого
г. Тула, РФ

РАЗРАБОТКА ЛАБОРАТОРНОГО ПРАКТИКУМА ПО ДИСЦИПЛИНЕ «БИОЛОГИЧЕСКИ АКТИВНЫЕ ВЕЩЕСТВА»

Аннотация

Аннотация. В данной работе рассмотрен процесс разработки лабораторного практикума по дисциплине «Биологически активные вещества» для педагогических высших

учебных заведений, ориентированного на обеспечение эффективности учебного процесса, и соответствующего требованиям действующих государственных образовательных стандартов, с одной стороны и работодателей, с другой стороны.

Ключевые слова

Биологически активное вещество, лабораторный практикум, эффективность, стандарт, педагогическое высшее учебное заведение.

Дисциплина «Биологически активные вещества» входит в число фундаментальных научных предметов со значением общебиологического характера. Биологически активные вещества, поступающие с растительной и животной пищей (витамины, ферменты, минеральные соли, микроэлементы и т.д.) играют важную роль, обеспечивая гармоничную взаимосвязь и взаимозависимость всех физиологических и биохимических явлений в организме. К биологически активным веществам относятся органические вещества, которые влияют на скорость метаболизма в организме. Они включают простые по строению органические молекулы (природные амины) и сложные высокомолекулярные соединения (ферменты).

Подавляющее большинство работ [1,3] посвящено организации учебной деятельности в медицинских высших учебных заведениях. При этом подобные материалы по организации учебной деятельности в педагогических высших учебных заведениях не были обнаружены. Из этого можно сделать вывод, что существует актуальность создания методических модулей для лабораторных практикумов по дисциплине «Биологически активные вещества» для педагогических высших учебных заведений в условиях недостатка научных работ и практикумов.

Цель нашей работы заключалась в разработке лабораторного практикума по дисциплине «Биологически активные вещества», который будет ориентирован на обеспечение эффективности учебного процесса и соответствовать требованиям действующих государственных образовательных стандартов, с одной стороны и работодателей, с другой стороны и поддерживать педагогическую эффективность при его введении в процесс обучения студентов - бакалавров.

Для достижения указанной цели были поставлены задачи:

1. Изучить специальную литературу по педагогической части [2,4,5], посвященную лабораторным практикумам и особенностям преподавания дисциплины «Биологически активные вещества» в высших учебных заведениях, в том числе с педагогическим уклоном.
2. Разработать лабораторный практикум с соответствующим дидактическим обеспечением.
3. Провести анализ результатов исследования, сформулировать выводы, полученные в ходе исследования.

Лабораторный практикум по дисциплине «Биологически активные вещества» разработан с целью освоения студентами теоретических основ химии биологически активных веществ (БАВ), формирование у студентов профессиональных умений и навыков в области выделения и анализа биологически активных веществ.

По современным требованиям ФГОС 3++ профессиональные компетенции, установленные основной профессиональной образовательной программы, формируются на основе профессиональных стандартов. Структура учебного пособия соответствует

поставленной цели и путям ее достижения: представлен теоретический обзор литературных источников, практическая часть включает 7 лабораторных работ, выполнение которых должно способствовать лучшему усвоению обучающихся лекционного материала и овладению физико - химических методов анализа. К каждой лабораторной работе прилагается тестовая часть для закрепления и контроля освоенного материала. Использование данного практикума предполагает достижения образовательных целей, предусмотренных требованиями дисциплины. В конце лабораторного курса проводится семинарско - отчётное занятие, по ходу которого студенты представляют доклады по темам рефератов, полученным в начале практикума.

Количество запланированных часов данного лабораторного практикума по каждой теме и способы контроля приведены в таблице 1.

Таблица 1. Содержание лабораторного практикума по дисциплине «Биологически активные вещества»

№ п / п	Наименование темы	Количество часов	Метод контроля
1	«Получение эфирных масел»	4	Тестирование
2	«Качественные реакции на кумарины»	2	Тестирование
3	«Выделение флавоноидов из цитрусовых»	4	Тестирование
4	«Выделение никотина из растительного сырья»	4	Тестирование
5	«Определение содержания витамина В ₁₂ в лекарственных препаратах»	4	Тестирование
6	«Физико - химические свойства фенольных соединений. Качественные реакции фенольных соединений»	2	Тестирование
7	«Качественное и количественное определение адреналина»	2	Тестирование
8	Семинар «Использование биологически активных веществ»	2	Рефераты, доклады
Всего		24 ч.	

Лабораторная работа включает в себя наименование, цель и задачи работы, краткое теоретическое введение, инструктаж по технике безопасности, описание

экспериментальной установки (пример на рисунке 1) и методики эксперимента, экспериментальные результаты и их обсуждение, контрольные вопросы и задания.

Рисунок 1. Пример описания экспериментальной установки

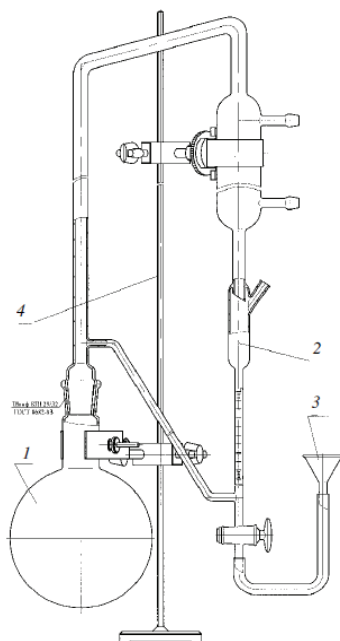

*Рисунок 1. Установка для отгонки эфирных масел:
1 – испарительная колба, 2 – система охлаждения,
3 – воронка лабораторная, 4 – штатив*

В выводах кратко излагаются результаты работы. Если обнаружено несоответствие полученных результатов и литературных данных, необходимо обсудить возможные причины этих несоответствий.

Таким образом, разработанный лабораторный практикум, обеспечивающий формирование профессиональных компетенций и поддерживающий эффективность обучения, может быть использован в изучении дисциплины «Биологически активные вещества» в педагогических высших учебных заведениях.

Список использованной литературы:

1. Масловская, А.А. Биохимия гормонов: пособие для студентов педиатрического, медико - психологического, медико - диагностического факультетов и факультета иностранных учащихся / А.А. Масловская. – 6 - е изд. – Гродно: ГрГМУ, 2012. 44 с.

2. Попова Л.М., Почкаева Е.И., Базарнова Ю.Г. Методические указания по организации и проведению лабораторных работ по дисциплине «Химия и синтез биологически активных веществ» / СПб., 2020. 36 с.

3. Решетникова М.Д., Олешко Г.И. Химический анализ биологически активных веществ лекарственного растительного сырья и продуктов животного происхождения / Пермь: Пермская государственная фармацевтическая академия, 2009. 336 с.

4. Скаткин М. Н. Методология и методика педагогических исследований (В помощь начинающему исследователю) / М.: Педагогика, 1986. 211 с.

5. Солдатенков А.Т., Колядина И.М., Шендрик И.В. Основы органической химии лекарственных веществ. 3 - е изд. / М.: Мир; БИНОМ. Лаборатория знаний, 2007. 191 с.

© Александров Н.С., 2023

УДК 371.38

Александрова С.И.

студент 4 курса КФУ,

г. Казань, РФ

Научный руководитель: Нурғалиева Л.А.

канд. филол. наук, доцент КФУ,

г. Казань, РФ

КРИТЕРИИ ВЫБОРА СИТКОМОВ ДЛЯ УРОКОВ АНГЛИЙСКОГО ЯЗЫКА НА ЭТАПЕ СРЕДНЕГО ОБЩЕГО ОБРАЗОВАНИЯ

Аннотация

Данная статья посвящена критериям выбора ситуационных комедий для дальнейшего их использования на занятиях английского языка в старшей школе, а также этапам работы с данным видом материалов.

Ключевые слова

Аутентичные аудиовизуальные средства, ситкомы, иностранный язык, методические рекомендации, речевые навыки.

Annotation

The article describes the peculiarities of the use of sitcoms, stages of work with this type of material and the selection criteria for this type of audiovisual means for further use in high school classes.

Key words

Authentic audio and video material, sitcoms, foreign language, speaking skills.

Использование различных аутентичных аудиовизуальных средств на уроках в школе набирает все больший интерес благодаря доступности данного вида материалов, а также тому, что они интересны и могут повышать мотивацию учащихся к самостоятельному изучению иностранного языка. Одним из таких средств является и ситуационная комедия, которая в отличие от фильмов и других сериалов имеет хронометраж не более 20 - 25 на каждый эпизод.

Еще одним явным преимуществом является то, что нет необходимости просматривать все серии подряд, чтобы следить за сюжетом, так как каждый эпизод рассказывает свою уникальную историю [3].

Ситком является отражением современного общества. Ситкомы могут выступить отличным инструментом для освоения многих компетенций, которые согласно Федеральному государственному образовательному стандарту должны быть усвоены по окончании школы старшеклассниками. К таким компетенциям относятся социокультурная и межкультурная компетенция, без которых невозможно в полной мере овладеть иностранным языком. Также необходимо усвоить данные компетенции, чтобы уметь адекватно строить свое речевое и неречевое поведение при общении с носителями языка [2].

Не каждый ситком стоит включать в процесс обучения. Перед тем, как включить какой-либо эпизод ситкома в процесс обучения, нужно провести тщательный процесс отбора, так как не каждый из них можно включить в образовательный процесс ввиду нескольких факторов, таких, как например: сложность лексических единиц, употребляемых в речи главных героев, использование ненормативной лексики и т.д. Также в них может содержаться неприемлемая информация, которую стоит избегать.

Для успешного применения ситкомов в процессе обучения, они должны отвечать определенным критериям [1]:

1. Интересы. При выборе материалов важно учитывать интересы учащихся, какие темы для них будут наиболее актуальны. Какие темы смогут вызвать эмоциональный отклик и т.д. также нужно чтобы ситкомы были связаны с темами, которые охватываются в УМК. Так, например можно взять ситком «Голдберги», который является семейно-ориентированным ситкомом, где также большое внимание уделяется проблемам школы и подростков, что может быть интересно учащимся, так как они обладают похожим опытом.

2. Соответствие уровню владения языком. Любые ситкомы – это прежде всего аутентичные материалы, где лексика, грамматические структуры, разные акценты, культурные особенности могут вызывать затруднение восприятия нового материала. Трудности могут возникнуть если в речи героев используется слишком много профессиональных жаргонизмов, как например в ситкоме «Теория большого взрыва», где часто обсуждается тема теоретической физики, инженерии и биологии. Также трудности могут возникнуть если акцент героев слишком искажает речь, тогда восприятие информации может быть невозможным без субтитров.

3. Естественность представленной в ситкомах ситуаций, персонажей и обстоятельств. Некоторые ситуационные комедии могут быть через чур гиперболизированы и слишком оторваны от реальности. Таким образом освоение социокультурных компетенций не сможет быть достигнуто.

4. Воспитательная ценность. Наличие воспитательной ценности может быть опциональным, хотя это будет огромным плюсом во время проведения урока. Так, например, ситком «Голдберги» в каждой серии рассматривает какой-то конфликт, а в конце предлагаются пути решения и делаются выводы. Так, например, в 1 сезоне 10 серии данного ситкома, главные герои, мать и дочь, конфликтуют из-за разницы во мнениях, но в конце серии они делают вывод о том, что несмотря на все их разногласия, они любят и поддерживают друг друга.

5. Страноведческая насыщенность (в ситкомах должны передаваться особенности национального менталитета, а также должны содержаться социокультурные особенности). В целом, учащиеся знакомятся с паттернами поведения в обществе через призму ситкома.

Поведение, демонстрируемое главными героями, может быть как примером того, как не надо себя вести или надо.

Согласно этим критериям нами был выбран семейно - ориентированный ситком «Голдберги» и «Детство Шелдона», так как они соответствует заявленным выше критериям. Ниже представлена таблица, где представлены темы за 10 класс согласно УМК «Звёздный английский» и серии ситкомов, которые можно взять на раскрытие этих тем.

Таблица 1

10 класс «Звёздный английский»			
Тема	Вид речевой деятельности	Ситком	Номер и название эпизода
Films	Аудирование, говорение	«Голдберги»	“Mini Murray” 1 сезон 3 серия “Goldbergs never say die”
Sport	Аудирование, говорение	«Голдберги»	“Kara - te” 1 сезон 11 серия “Mini Murray” 1 сезон 3 серия “Lame Gretzky” 1 / 17
Means of transportation	Аудирование, говорение	«Голдберги»	“Call me when you get there” 1 сезон 7 серия
Hobby	Аудирование, говорение	«Детство Шелдона»	1 сезон 16 серия
Food: emergency services	Аудирование, говорение	«Детство Шелдона»	“A tummy ache and a whale of metaphor” 2 сезон 12 серия
Holidays	Аудирование, говорение	«Голдберги»	“Who are you going to telephone” 1 сезон 6 серия “Stop arguing and start thanking” 1 сезон 9 серия
Fashion	Аудирование, говорение	«Голдберги»	“Daddy’s daughter day” 1 сезон 2 серия “Shopping” 1 сезон 10 серия
Science	Аудирование, говорение	Детство Шелдона	4 сезон 7 серия

Для успешного использования ситкомов на уроках нужно правильно соблюсти этапы работы с данным видом материалов.

Работы с ситкомом включает в себя три этапа:

1. Преддемонстрационный этап

Во время данного этапа вводится новая лексика, проводятся задания на предвосхищение содержания. Например, можно предложить учащимся догадаться о теме серии по просмотрам

на картинке с догадками или посмотрев фрагмент без звука и попытаться догадаться, о чем будет идти речь.

2. Демонстрационный этап

На данном этапе учащимся могут быть предложены упражнения на поиск информации.

3. Последемонстрационный этап. Данный этап служит для того, чтобы проверить насколько хорошо был понят ситком.

После просмотра могут быть включены также задания на развитие говорения, где учащиеся могут разыграть диалог, изображая главных героев или поделиться своим мнением от просмотренного.

Таким образом, при правильно подобранном ситкоме, и при правильной методике его использования на занятиях у учащихся может повышаться мотивация, и это может способствовать к повышению у них желания заниматься самостоятельно. Также ситком является отличным инструментом при обучении речевых навыков, таких как говорение и аудирование, но нужно соблюдать методику работы с данным видом аудиовизуальных материалов для достижения хороших результатов.

Список использованной литературы:

1. Носонович, Е. В., Параметры аутентичного учебного текста / Е. В. Носонович, Р. П. Мильруд // Иностр. языки в школе. — 1999.

2. Федеральный государственный образовательный стандарт среднего общего образования URL:<https://fgosreestr.ru/uploads/files/3ecd094e3813dce94559978a8a95fc4e.pdf> (дата обращения: 16.05.2023)

3. Taflinger, Richard F. "Sitcom: What It Is, How It Works." Washington State University, 1996. –P. 27 - 35.

4. Culture in Language Teaching." Culture in Language Learning. Hanne Leth Andersen et al. Aarhus: Aarhus University Press, 2006. – p.13.

© Александрова С.И., 2023

УДК 37

Гиндуллина В. В.

Студент БГПУ им. Акмуллы

Трофимова Е.В.

канд. пед. наук, доцент

г. Уфа, РФ

**ПСИХОЛОГО - ПЕДАГОГИЧЕСКОЕ СОПРОВОЖДЕНИЕ АДАПТАЦИИ
ДЕТЕЙ - СИРОТ И ДЕТЕЙ, ОСТАВИХСЯ БЕЗ ПОПЕЧЕНИЯ РОДИТЕЛЕЙ,
К ЖИЗНИ В ЗАМЕЩАЮЩЕЙ СЕМЬЕ**

Аннотация:

В данной статье рассмотрена специфика психолого - педагогического сопровождения адаптации детей - сирот и детей, оставшихся без попечения родителей, к жизни в замещающей семье на примере опыта работы МКУСО «Центр помощи детям г. Сим».

Проанализированы особенности адаптации ребенка к жизни в замещающей семье и эффективные формы и методы сопровождения данного процесса.

Ключевые слова:

Психолого - педагогическое сопровождение, замещающая семья, адаптация, сопровождение адаптации, дети - сироты, Центр помощи детям г. Сим.

Семья является одним из основных социальных институтов, который привлекает внимание ученых, философов и политиков на протяжении многих веков. В течение истории семьи происходили изменения в традициях и воспитании, а также в ролевых и функциональных отношениях между членами семьи. Некоторые трудности, такие как потеря дома и надзора взрослых, могли привести к появлению сирот и социальных сирот. Однако, государство старается обеспечить защиту этих детей и создавать учреждения для социальной защиты [1].

Международные, федеральные и региональные документы подчеркивают важность семейного воспитания детей. Декларация прав ребенка (1959) отмечает право ребенка на гармоничное развитие в атмосфере любви и понимания со стороны родителей, а Всемирная декларация об обеспечении выживания, защиты и развития детей (1990) подчеркивает права ребенка на обеспечение специальной защиты и благоприятных условий для его развития. Конвенция «О правах ребёнка» (1989) определяет права ребенка на знание своих родителей и получение от них заботы, а также ответственность и обязанности родителей в соответствии с законодательством государства. Семейный кодекс России также гарантирует право ребенка на знание своих родителей и получение от них заботы.

Замещающая семья представляет собой особый вид семейной структуры, где ребенок воспитывается не биологическими родителями, что обеспечивает ему наилучшие условия для развития как физического, так и психического здоровья. Главная цель замещающей семьи заключается в успешной адаптации ребенка в обществе и формировании у него новой привязанности к приемным родителям, которая заменяет первоначальную связь с матерью, разлученной с ним [3].

Адаптация ребенка в замещающей семье является двусторонним процессом, который требует усилий как со стороны родителей, так и со стороны ребенка. Родители должны освоить новые роли и функции, такие как материнская или отцовская, и развить продуктивную позицию в воспитании ребенка. Ребенок, в свою очередь, должен приспособиться к новой семейной системе, принять свою роль, нормы и правила, а также наладить эффективное общение и сотрудничество с родителями.

Н.А. Прядко и О.В. Бережная выделяют следующие факторы, влияющие на взаимную адаптацию в замещающей семье:

- длительность проживания в новой семье,
- возраст,
- тендерный (обслуживающий) аспект [2, с. 156].

Муниципальное казенное образовательное учреждение для детей - сирот и детей, оставшихся без попечения родителей «Детский дом г. Сим» был организован приказом Министерства образования весной 2000 года. С 1 января 2016 г. Муниципальное казенное образовательное учреждение для детей - сирот и детей, оставшихся без попечения родителей - Детский дом г. Сим был переименован в Муниципальное казенное учреждение

социального обслуживания «Центр помощи детям, оставшимся без попечения родителей г. Сим Ашинского муниципального района Челябинской области». Вместе с переименованием, была проведена реструктуризация - открыты два новых отделения: Отделение содействия семейному устройству детей, оставшихся без попечения родителей, подготовки и сопровождения замещающих семей (целью деятельности отделения является оказание социально - психологической помощи гражданам, решивших принять ребёнка на воспитание; сопровождение семей) и отделение по профилактике социального сиротства (оказывает помощь семьям в социально опасном положении, семьям «группы риска», семьям, находящимся в трудной жизненной ситуации). С 01.01.2019 г. начало работу отделение постинтернатного сопровождения выпускников.

Основными задачами работы коллектива являются обеспечение социальной защиты, прав воспитанников, сохранение и укрепление физического и психического здоровья, формирование социальных навыков у воспитанников. Педагоги и работники учреждения добиваются того, чтобы дети, лишённые родительского тепла, росли уверенными в себе, умелыми и здоровыми людьми, а главное – чтобы они почувствовали себя любимыми. Именно любовь к ним и преданность своему делу заставляет большинство работников учреждения пребывать в постоянном поиске самых коротких и верных путей к душе ребенка.

Адаптация воспитанников МКУСО «Центр помощи детям г. Сим» осуществляется в рамках деятельности отделения содействия семейному устройству детей, оставшихся без попечения родителей, подготовки и сопровождения замещающих семей.

Отделение является структурным подразделением МКУСО «Центр помощи детям, оставшимся без попечения родителей г. Сим» (далее «Центр помощи детям г.Сим»). Один из видов работы специалистов отделения – это социально - психологический патронаж приемных семей. За отчетный период было поставлено на сопровождение 15 семей. За год было совершено 242 патронажа. Всего на 31.12.2022 г. 134 семей состоят на сопровождении в отделении, в них воспитывается 174 приемных ребенка. Ведется индивидуальная психолого - педагогическая работа с семьями, состоящими на экстренном и кризисном уровнях. Таких семей 2.

Основными задачами патронажа являются: своевременное выявление проблем в семьях, имеющих на попечении детей - сирот и детей, оставшихся без попечения родителей и определение причин возникновения этих проблем; оказание помощи в решении проблем замещающих семей, связанных с принятием на воспитание ребёнком, путём выработки плана дальнейшей работы с семьёй и предоставлением услуг.

Еще одно очень важное направление в работе специалистов отделения это организация гостевого режима воспитанников. Специалисты ведут всю необходимую документацию, проводят психологическое обследование и ребенка, и приемного родителя в период нахождения ребенка в семье, сопровождают семью в течение всего периода. По окончании гостевого режима предоставляется психологическое заключение. За 2022 год на гостевой режим были переданы 7 воспитанников, всего осуществлено 17 гостевых режимов.

В 2022 году было заключено 34 договора с гражданами на оказание социально - психологической, социально педагогической, социально правовой помощи, а также социально - психологического сопровождения. 142 консультации было проведено педагогом психологом с кандидатами в приемные родители, опекунами и

несовершеннолетними. Было разработано и распространено 18 буклетов и методических рекомендаций для приемных родителей и кандидатов в приемные родители, с целью повышения их психологической и педагогической грамотности.

В 2022 г состоялось 3 заседания сообщества приемных родителей, 16 обучающих практик было опубликовано на сайте Сообщества приемных родителей. В 2022 году специалисты отделения и приемные семьи принимали участия в 56 мероприятиях. Вся информация по работе отделения и по мероприятиям, которые проводит специалисты, освещается в средствах массовой информации в интернет ресурсах: [https:// vk.com / public1555004762](https://vk.com/public1555004762), <https:// vk.com / public190867370> [http:// simdetdom](http://simdetdom).

Список литературы:

1. Крамчанинова, Н.В. Современная государственная политика в вопросах социального сиротства в России [Текст] / Н.В. Крамчанинова // Историческая и социально-образовательная мысль. – 2020. – Том. 12. – № 1. – С. 82 - 89.

2. Прядко, Н.А. Адаптация ребенка в условиях замещающей семьи [Текст] / Прядко Н.А., Бережная О.В. // Вестник Ставропольского государственного университета. – 2011. – № 2. – С. 155 - 160

3. Трофимова, Е.В. Жизнь в замещающей семье: к проблеме психологической готовности воспитанников детского дома / Трофимова Е.В., Хахлова О.Н., Шафикова Г.Р. // Педагогический журнал Башкортостана. - 2011. - № 6 (37). – С. 149 - 155.

© В.В. Гиндулина, Е.В. Трофимова, 2023

УДК 37

Гончарова Д.А.,

методист

ГБУ ДО БелОЦД(Ю)ТТ г. Белгород

Звондникова Н.С.,

педагог дополнительного образования

ГБУ ДО БелОЦД(Ю)ТТ г. Белгород

Медведева Н.Д.,

методист

ГБУ ДО БелОЦД(Ю)ТТ г. Белгород

Хамцова Л.А.,

педагог дополнительного образования

ГБУ ДО БелОЦД(Ю)ТТ г. Белгород

ФОРМИРОВАНИЕ УНИВЕРСАЛЬНЫХ УЧЕБНЫХ ДЕЙСТВИЯ У ОБУЧАЮЩИХСЯ 5 - 7 ЛЕТ НА ЗАНЯТИЯХ ТЕХНИЧЕСКИМ ТВОРЧЕСТВОМ

Аннотация. Работа адресована в первую очередь педагогам дополнительного образования. Может быть использована в учреждениях дополнительного образования.

Ключевые слова: универсальные учебные действия (далее –УУД).

Дошкольный возраст – это значимый период развития всех психических функций: речи, мышления, эмоций, механизмов контроля произвольных движений, за которые отвечает

высшие структуры головного мозга – это кора. Именно в это время формируется образное мышление.

Данная статья является актуальной, так как в Федеральных образовательных стандартах начального общего образования поставлена задача формирования у обучающихся младшего школьного возраста умений учиться. Основы к овладению всеми навыками является подготовка обучающихся на занятиях техническим творчеством, которое в свою очередь является одной из основ развития у обучающихся познавательных действий, в первую очередь логических, систематизация и структурирование знаний, моделирование, формирование элементов системного УУД, их свойства и качества определяют продуктивность образовательного процесса, в частности усвоение знаний, формирование умений, основных видов компетенций обучающегося, в том числе социальной и личностной.

Несмотря на все, в настоящее время и в науке и педагогической практике эти вопросы недостаточно проработаны на технологическом уровне: недостаточно технологий, методик, системного подхода к решению этой проблемы. Это противоречие между насущной потребностью в системе дополнительного образования в формировании у обучающихся 5 - 7 лет универсальных учебных действий и недостаточной теоретической и практической проработкой данной проблемы и побудило нас к выбору темы: «Формирование универсальных учебных действий у обучающихся 5 - 7 лет на занятиях техническим творчеством».

Цель исследования: выявление педагогических условий формирования универсальных учебных действий у обучающихся 5 - 7 лет на занятиях техническим творчеством в государственном бюджетном учреждении дополнительного образования «Белгородский областной Центр детского (юношеского) технического творчества».

Предмет исследования: педагогические условия формирования универсальных учебных действий у обучающихся 5 - 7 лет на занятиях техническим творчеством.

Гипотеза: формирование универсальных учебных действий у обучающихся 5 - 7 лет на занятиях техническим творчеством будет осуществляться эффективнее при реализации следующих педагогических условий:

- развитие мотивации у обучающихся к овладению умениями учиться;
- включение у обучающихся 5 - 7 лет в групповые формы организации учебной деятельности на учебных занятиях техническим творчеством;
- разработка и реализация системы заданий для занятий, направленных на развитие логических операций.

Задачи исследования:

1. раскрыть понятие, виды и содержание универсальных учебных действий у обучающихся 5 - 7 лет и проанализировать возрастные особенности их формирования.
2. выявить уровень универсальных учебных действий у обучающихся 5 - 7 лет.
3. реализовать программу эксперимента по формированию универсальных учебных действий у обучающихся 5 - 7 лет на учебных занятиях техническим творчеством.
4. раскрыть педагогические условия формирования универсальных учебных действий у обучающихся 5 - 7 лет на учебных занятиях техническим творчеством.

Методы исследования: методы теоретического анализа психолого - педагогической литературы, педагогическое наблюдение, тестирование, анкетирование, методы математической обработки данных.

В ходе изучения литературы по данной проблеме были выявлены основные понятия, содержание, подходы в формировании универсальных учебных действий у обучающихся 5 - 7 лет. В широком значении термин «универсальные учебные действия» означает умение учиться, то есть способность субъекта к саморазвитию и самосовершенствованию путем присвоения нового опыта.

УУД составляют систему в составе четырех основных видов: личностные УУД, регулятивные УУД, познавательные действия, коммуникативные УУД. Каждый из видов УУД характеризуется возрастными особенностями. В сфере личностных УУД формируются основы гражданской идентичности, самооценки, нравственно - этической ориентации, ценностных ориентиров, смыслов и мотивации учебной деятельности. В сфере познавательных УУД формируются общеучебные, логические универсальные действия, действия постановки и решения проблем. В сфере коммуникативных действий формируются умения понимать, сотрудничать, слушать и слышать собеседника. В сфере регулятивных действий формируются целеполагание, контроль, самоконтроль, моделирование, оценка.

В процессе анализа педагогической литературы были выявлены педагогические условия, способствующие успешному формированию универсальных учебных действий на учебных занятиях: индивидуальная форма работы; применение группового метода работы; использование компьютера; использование авторских цифровых образовательных ресурсов; проектная деятельность; использование интерактивных плакатов.

Осуществление практической части работы было построено на доказательстве выдвинутых нами условий гипотезы: 1) развитие мотивации у обучающихся к овладению умениями учиться; 2) включение обучающихся в групповые формы организации учебной деятельности на уроке; 3) разработка и реализация системы заданий для учебных занятий, направленных на развитие логических операций.

Работа реализована через констатирующий, формирующий и контрольный этапы. На констатирующем этапе нами были разработаны критерии и показатели универсальных учебных действий. Изучение обучающихся осуществлялось с помощью наблюдений, анкетирования, тестовых методик. Программы наблюдений, анкеты были разработаны авторами работы. Результаты исследования уровня универсальных учебных действий экспериментальной группы следующие: 25 % обучающихся имеют высокий уровень универсальных учебных действий; 66,7 % обучающихся обладают средним уровнем; 8,3 % обучающихся имеют низкий уровень универсальных учебных действий.

Опытная работа по реализации условий первоначально выдвинутой гипотезы включала проведение информационных пятиминуток. Их содержанием были логические упражнения, тесты, игры, которые вносили в занятия интерес и занимательность. Для развития универсальных учебных действий были организованы групповые и парные формы работы на занятии, где обучающиеся выполняли проектные задания, осуществляли взаимопроверку и самооценку работ. Нами разработана и реализована на учебных занятиях система заданий, направленных на развитие логических операций: на анализ, синтез, сравнение, классификацию и др.

Опытная работа оказалось успешной. Контрольный эксперимент показал, что уровень универсальных учебных действий повысился по отдельным показателям и критериям. Результаты таковы: 33,4 % обучающихся имеют высокий уровень универсальных учебных действий; 58,3 % обучающихся обладают средним уровнем; 8,3 % обучающихся имеют низкий уровень универсальных учебных действий. Таким образом, первоначально выдвинутая гипотеза нашла свое подтверждение в ходе опытной работы.

Таким образом новизна исследовательской работы состоит в выявлении потенциала учебных занятий технической направленности в системе дополнительного образования для формирования универсальных учебных действий у обучающихся 5 - 7 лет. Материалы для диагностического исследования (программы наблюдений, анкеты, а также конспекты занятий) имеют практическую значимость для педагогов дополнительного образования технической направленности и методистов.

© Гончарова Д.А., Звоздникова Н.С., Медведева Н.Д., Хамцова Л.А., 2023

УДК 378.14.015.62

Губаев Д.Ф.

к.т.н., доцент

КГЭУ,

Губаева О.Г.

к.ф. - м.н., доцент

КГЭУ,

ФГБОУ ВО «КГЭУ»,

г. Казань, РФ

ЦИФРОВЫЕ ИНСТРУМЕНТЫ В ОБУЧЕНИИ

Аннотация

В статье описаны возможности цифровых технологий для студентов и слушателей курсов on и on / off line обучения. Детально разобраны, применяемые на практике, цифровые платформы и инструменты.

Ключевые слова: высшая школа, цифровые технологии, контроль знаний, тесты, критерии оценки, LMS платформы.

События, связанные с пандемией коронавируса Covid - 19, коснулись многих форм деятельности человека, в том числе и образования. Как оказалось, многие сотрудники высшей школы были готовы к ведению занятий с применением цифровых технологий, в том числе дистанционных форм обучения. Это связано, прежде всего, с широким внедрением в учебные планы цифровых инструментов. [1] Во многих вузах широко применялись LMS - система управления обучением, для поддержки очного и очно - заочного обучения, которая может использоваться всеми участниками учебного процесса.

Процесс обучения, сопровождается непрерывной проверкой знаний, получаемых студентами. Если раньше среди студентов фраза «От сессии до сессии живут студенты

весело!» была распространенной, то сейчас процесс контроля знаний можно проводить непрерывно, иногда даже без привлечения непосредственно преподавателя. Это позволяют делать современные цифровые технологии.[2]

Цифровые инструменты, используемые для контроля знаний студентов, оцениваются автоматически, либо оцениваются человеком. Оцениваются автоматически тестовые задания, для проверки которых не требуется привлечение преподавателя. Оцениваются человеком задания с перекрестной проверкой: слушатели оценивают работы друг друга по определенным критериям. Оцениваются автором задания, по которым автор выставляет оценку самостоятельно по определенным критериям.

Некоторые задания, не оцениваемые, прилагаются к каждому занятию и помогают понять усвояемость материала. Такими заданиями могут быть примеры для самостоятельной работы студентов.

При составлении тестов, которые оцениваются автоматически, возможны различные типы вопросов: Множественный выбор, Вычисляемый (простой, множественный), Верно / Неверно, Ввод правильного ответа: числовой или текстовый, Установление соответствия (задача на перетаскивание) и др.

Элементы курса, которые оцениваются человеком это Задание. Студенты могут загрузить текстовые файлы, изображения, которые проверяются вручную. При оценивании работы нужно выставить оценку и дать развернутый комментарий к работе. В этом случае оценивание работы может быть перекрестным. Студент дает развернутый ответ на вопрос, руководствуясь четкими критериями, которые предлагает преподаватель. Каждый студент оценивает не менее четырех работ и получает не менее трех оценок, из которых выводится средняя. Задания на перекрестное оценивание могут быть мощным инструментом преподавания, но они эффективны не во всех ситуациях. В целом перекрестное оценивание больше подходит для заданий, которые занимают значительное время, или личных проектов, где подразумеваются ответы в виде эссе и / или обсуждения. Возможна и иная настройка компонента: когда преподаватель самостоятельно проверяет такой тип заданий. Особенности перекрестного оценивания – Анонимность: пользователи не видят, чью работу проверяют. Это хорошо работает в гуманитарных дисциплинах, где слушателям рекомендуется сделать субъективную оценку текстов, изображений и т. п. и неидеальны для точных наук, где заранее известны правильные ответы на вопросы.

При составлении Задания необходимо следовать определенным правилам для осмысленного выполнения работы. Лучше предоставить примеры задания и его оценки, чтобы студенту были понятны правила. Важно задать понятные критерии оценивания, чтобы студенты могли более продуктивно выполнять задание. Если критерии не будут предельно понятны, возможны искажения при оценивании работ. Задания типа перекрестное оценивание не должны составлять основу оценивания всего курса. Оценивание сокурсников — весьма непростая задача для слушателей, и многократная необходимость такого оценивания может привести к уменьшению количества слушателей, успешно завершающих курс. Особенности – После публикации задания в него нельзя внести правки

При этом стоит обратить внимание на уровень сложности составленных заданий и время их выполнения. Допустим, если задание выполняется от 100 % до 80 % учащихся, да еще и в более короткий период времени, чем на него отведено, то такое задание надо переработать. Или наоборот, с заданием во время справляется до 20 % учащихся, его также надо переделать. Этот аспект в цифровом обучении не менее важен чем и остальные, о которых здесь излагалось.

Как показал опыт повсеместного перехода на дистанционное обучение в период пандемии, процесс обучения лучше проводить очно, а цифровые технологии привлекать для достижения поставленных целей. Например,

запоминание дат, терминов или фактов; понимание — преобразование информации из одной формы в другую; применение — перенос и использование информации в новом контексте: решение более сложной задачи. Проведенный анализ, применения цифровых инструментов в обучении студентов, позволяет сделать некоторые выводы. LMS платформы помогают студентам самостоятельно изучать разделы курсов, выполнять оцениваемые и не оцениваемые задания. По количеству записавшихся на курс и количеству выполненных заданий, можно судить о востребованности курса. Цифровизация вузов, относящихся к не ведущим - «периферийным», способна дать большой толчок в плане повышения качества образования, если эти вузы будут подписаны на LSM платформы обучения с хорошими, методически проработанными курсами.[3,4]

Список использованных источников

1. Губаев Д.Ф., Губаева О.Г., Губаев Т.Д. Автоматизация и цифровизация образовательных и технологических процессов в образовании и энергетике // Перспективы науки и общества в условиях инновационного развития. сборник статей Всероссийской научно - практической конференции с международным участием. УФА, 2022. С. 23 - 26.

2. Александр Вилейкис, Максим Ни. Цифровизация образования в России: *технологический прорыв или ловушка централизации? Позиция идеологов проекта.* 2022. <https://knife.media/digitalization-centralization/>

3. Губаев Д.Ф., Губаева О.Г. О взаимодействии "вуз - предприятие" по практико - ориентированной подготовке специалистов // Электрооборудование: эксплуатация и ремонт. 2019. № 2. С. 62 - 65.

4. Губаев Д.Ф., Губаева О.Г. Об опыте, проблемах и перспективах целевой подготовки кадров // Электроэнергетика глазами молодежи. Материалы IX Международной молодежной научно - технической конференции. В 3 - х томах. 2018. С. 66 - 68.

© Губаев Д.Ф., Губаева О.Г., 2023

УДК 378

**Гулевская Л.А., Казакова Ю.В.,
Лисовенкова В.В.**

(Почетный работник общего образования),

Волощенко Е.Ю.

педагоги дополнительного образования

ГБУДО «Белгородский областной Дворец детского творчества»

ПЕДАГОГИЧЕСКИЙ ПОТЕНЦИАЛ НАРОДНЫХ ХУДОЖЕСТВЕННЫХ ПРОМЫСЛОВ В СОВРЕМЕННЫХ УСЛОВИЯХ

Аннотация. Статья посвящена рассмотрению педагогического потенциала народных художественных промыслов в современных условиях, раскрывается роль народных традиций в формировании морально - этических качеств подрастающего поколения.

Ключевые слова: народные художественные промыслы, педагогический потенциал, духовно - нравственные ценности, культурные традиции, традиционные ценности.

Gulevskaya L. A.,

Kazakova Y.V.,

Lisovenkova V. V.

(Honorary Worker of General Education),

Voloshchenko E. Y.

additional education teachers

GBUDO “Belgorod Regional

Palace of children's creativity”

PEDAGOGICAL POTENTIAL OF FOLK ARTS IN MODERN CONDITIONS

Annotation. The article is devoted to the consideration of the pedagogical potential of folk art crafts in modern conditions, the role of folk traditions in the formation of the moral and ethical qualities of the younger generation is revealed.

Key words: folk art crafts, pedagogical potential, spiritual and moral values, cultural traditions, traditional values.

Одним из эффективных средств развития художественного образования и эстетического воспитания молодежи является приобщение к народным художественным промыслам. Актуализация педагогического потенциала народных художественных промыслов в современных условиях имеет большое значение. Эта проблема очень активно разрабатывается в современной педагогике такими исследователями как Н. В. Ереминой [1], Г.Н. Волковым [2], М. В. Иванниковой [3], В.Ф. Максимович [4]. В современных условиях необходимо приобщать подрастающее поколение к народной культуре, к обычаям и традициям родного края, воспитывать любовь к Родине. Такое приобщение способствует гармоничному и целостному развитию личности, формированию морально - этических качеств и ценностного отношения к окружающему миру. Очень важно научить подрастающее поколение бережно и уважительно относиться к культуре своей страны, понимать и сохранять национальное богатство своего народа.

Огромную важность для развития творческого потенциала ребенка приобретает этнокультурная среда, имеющая специфические особенности. Она обладает ярким, самобытным колоритом и поэтому активно воздействует на формирование творческой личности и включает в себя национальные традиции, декоративно - прикладное искусство, духовные и материальные ценности народа. Соприкасаясь с русской народной культурой, вливаясь в нее, изучая историю родного края, художественные промыслы, фольклор, ребенок не только усваивает ценности своего народа, но и учится понимать прекрасное. Организация педагогического этнокультурного пространства в современной общеобразовательной школе является необходимым условием развития гармоничной личности, ее творческих способностей.

Говоря о педагогическом потенциале народных художественных промыслов в формировании ценностного отношения к Родине, следует отметить, что реализация данного потенциала требует определенных методологических подходов к организации педагогического процесса. К данным методологическим подходам можно отнести культурологический, аксиологический и системно - деятельностный подходы.

Культурологический подход к образованию поддерживает индивидуальность каждого ребенка, его способность к развитию. Аксиологический подход в педагогике направлен на осмысление и актуализацию духовных ценностей. Системно - деятельностный подход является наиболее эффективным, он направлен на активную и разностороннюю и самостоятельную познавательную деятельность школьника.

Реализация педагогического потенциала традиционной народной культуры в России осуществляется на основе системного подхода, активно содействует повышению качества человеческого капитала, определяющего все стороны жизни современного российского государства, в том числе – его политику и экономику. Педагогический потенциал традиционной народной культуры определяется воплощенными в ней духовно - нравственными ценностями, актуальными для воспитания и развития подрастающего поколения в современных социокультурных условиях.

Таким образом, «формирование у молодежи ценностного отношения к Родине средствами народных художественных промыслов является актуальной темой, так как позволяет адаптироваться к новым жизненным условиям с учетом формирования базовых ценностей, усвоения гуманистических основ жизнедеятельности, формирования культуротворческих механизмов самореализации» [5].

Список использованной литературы:

1. Еремина Н. В. Реализация педагогического потенциала традиционной народной культуры субъектами образования в современном мегаполисе: автореферат дис... кандидата педагогических наук: 13.00.01 / Еремина Наталия Владимировна; [Место защиты: Ин - т психолого - пед. проблем детства РАО]. М., 2014. 26 с.
2. Волков Г.Н. Этнопедагогика [Текст] - М.: Издат. центр «Академия», 2000. - 176 с.
3. Иванникова М. В. Педагогический потенциал народных ремесел в формировании творческих способностей // Гуманитарные науки. 2015. № 3(31). С. 100–107.
4. Максимович В. Ф. Профессиональное образование в области традиционного прикладного искусства // Научное мнение. 2014. № 12 - 1. С. 109–112.
5. Явгильдина З.М., Салахова Р.И., Салахов Р.Ф. Формирование ценностного отношения молодежи к Родине средствами народных художественных промыслов: теоретико - методологический аспект: монография / З.М. Явгильдина, Р.И. Салахова, Р.Ф. Салахов. – Казань: Издательство Казанского университета, 2017. – 174 с.

© Л.А. Гулевская, Ю.В. Казакова, В.В. Лисовенкова, Е. Ю. Волощенко, 2023

УДК 373.24

Дзакаева А.Б.

студент 5 курса ГБУ ВО РК «КИПУ имени Февзи Якубова»,
Simferopol, Republic of Crimea, Russian Federation

ПСИХОЛОГО - ПЕДАГОГИЧЕСКАЯ ХАРАКТЕРИСТИКА ДОШКОЛЬНИКОВ С ОБЩИМ НЕДОРАЗВИТИЕМ РЕЧИ

Аннотация

Анализ специальной психолого - педагогической литературы показал, что проблеме общего недоразвития речи у детей посвятили свои исследования многие ученые. В целом для всех детей с общим недоразвитием речи характерны следующие специфические

особенности: позднее появление первых фраз, слов; несформированность лексического и грамматического строя речи, недоразвитие фонетико - фонематической стороны речи, трудности в овладении связной речью.

Ключевые слова

Психолого - педагогическая характеристика, дошкольники, общее недоразвитие речи, логопедия, речевые расстройства, грамматический строй речи.

Dzakaeva A.B.

5th year student of GBU VO RK "KIPU named after Fevzi Yakubov",
Ufa, Russia

PSYCHOLOGICAL AND PEDAGOGICAL CHARACTERISTICS OF PRESCHOOLERS WITH GENERAL SPEECH UNDERDEVELOPMENT

Annotation

Analysis of special psychological and pedagogical literature has shown that many scientists have devoted their research to the problem of general underdevelopment of speech in children. In general, all children with general speech underdevelopment are characterized by the following specific features: late appearance of the first phrases, words; unformed lexical and grammatical structure of speech, underdevelopment of the phonetic and phonemic side of speech, difficulties in mastering coherent speech.

Keywords

Psychological and pedagogical characteristics, preschoolers, general underdevelopment of speech, speech therapy, speech disorders, grammatical structure of speech.

Одной из актуальных проблем современной логопедии является разработка технологий преодоления общего недоразвития речи у детей. В последние годы отмечается рост количества детей с данной патологией. Исследованием общего недоразвития речи у детей дошкольного возраста занимались Г.А. Волкова [1], М. Г. Генинг [2], Н.С. Жукова [3], Н.Н. Китаева [4], Р.Е. Левина [5] и многие другие ученые. Научное обоснование общему недоразвитию речи было впервые дано профессором Р.Е. Левиной [5] и ее коллегами в 50 - е - 60 - е годы XX века. Учеными было сформулировано два подхода к классификации всех речевых нарушений: клинико - педагогический и психолого - педагогический.

В современной логопедии существуют две классификации речевых нарушений: клинико - педагогическая и психолого - педагогическая. Следует отметить, что логопедия тесно связана с медициной и клинико - педагогическая классификация включает виды нарушений речи, основанные на формах конкретных заболеваний. Клинико - педагогическая классификация ориентирована на устранение речевой патологии с учетом дифференцированного подхода к преодолению нарушений речи и раскрывает патогенез, структуру дефекта речевых расстройств. Психолого - педагогическая классификация ориентирована на организацию педагогического процесса по устранению нарушений конкретного компонента речевой системы, то есть отражает симптомологический подход к преодолению дефекта речи [5, с. 15].

Исследователи на современном этапе развития логопедии рассматривают речевые нарушения с учетом пересечения клинико - педагогической и психолого - педагогической классификаций. По мнению большинства ученых, эти две классификации не исключают друг друга, а, наоборот, взаимно дополняют. Г.А. Волкова [1, с. 85], Н.С. Жукова [3] отмечают, что понятие «общее недоразвитие речи» было введено Р.Е. Левиной на основе психолого - педагогической классификации речевых расстройств у детей с первично сохраненными слуховыми и интеллектуальными функциями. Р.Е. Левина выделяет три уровня развития речи, в современной логопедии выделяется еще и четвертый уровень, предложенный Т.Б. Филичевой в 2000 году [5].

Психолого - педагогическая характеристика детей с первым уровнем речевого развития выражается в следующих особенностях. Первый уровень речевого развития, прежде всего, характеризуется отсутствием общеупотребительной речи, дети не пользуются в процессе самостоятельного общения фразой, у них, безусловно, не сформирована связная речь. В процессе онтогенетического развития дети не подражают речи окружающих, обнаруживают инертность, что является яркой особенностью дизонтогенеза их речи. Они пользуются элементарными вербальными средствами коммуникации, отдельными звуками и их сочетаниями, лепетными словами, которые обозначают только конкретные действия и предметы. Можно сказать, что в зависимости от интонации лепетные образования можно принять за однословные предложения [5, с. 89].

Психолого - педагогическая характеристика детей со вторым уровнем речевого развития выражается в следующих особенностях. Исследователи отмечают, что на этом уровне имеют место так называемые начатки общеупотребительной речи, которые содержательно выглядят как двух -, трех - и нередко и четырехсловная фраза. В спонтанной речи ребенок, как правило, нарушает способы согласования и управления, объединяя слова в сочетания.

Иногда дети в самостоятельной речи могут использовать только простые предлоги, при этом можно их характеризовать как лепетные варианты. Поскольку практическое усвоение детьми морфологической системы языка, а именно, навыков словообразования, резко ограничено, дети со вторым уровнем речевого развития могут неправильно употреблять в активной речи и воспринимать приставочные предлоги, существенные со значением действующего лица, относительные и притяжательные прилагательные.

Таким образом, дети со вторым уровнем речевого развития используют только простые короткие предложения, лексический запас, как в активной, так и в пассивной речи, не соответствует возрастной норме; заменяют слова на близкие по значению. В самостоятельной речи наблюдаются грубые грамматические ошибки, дети употребляют существительные в именительном падеже, смешивают падежные формы, наблюдается употребление глаголов в инфинитиве или форме 3 - го лица единственного и множественного числа настоящего времени; отсутствует согласование прилагательных с существительными, числительных с существительными, применяются только простые предлоги, союзы и частицы употребляются крайне редко.

Психолого - педагогическая характеристика детей с третьим уровнем речевого развития выражается в следующих особенностях. Дети с данным уровнем речевого развития пользуются развернутой фразовой речью, однако имеют место элементы выраженного недоразвития фонетики, лексики и грамматики. В основном дети используют простые распространенные предложения, но могут наблюдаться в их речи и некоторые виды

сложноподчиненных предложений. Недоразвитие речи проявляется в том, что дети пропускают или переставляют главные и второстепенные члены предложения, то есть нарушают структуру предложений.

Таким образом, речь детей с третьим уровнем развития отличается использованием в процессе общения развернутой фразой речи с элементами лексико - грамматического и фонетико - фонематического недоразвития. Наблюдается недифференцированное произношение звуков, неточное употребление слов, в спонтанной речи преобладают существительные и глаголы.

Психолого - педагогическая характеристика детей с четвертым уровнем речевого развития выражается в следующих особенностях. Т.Б. Филичева [6], использует данные многолетнего опыта оказания логопедической помощи детям с общим недоразвитием речи, предложила в 2000 году выделить новый, четвертый уровень развития речи и отнести к ним детей с ОНР, имеющих остаточные явления недоразвития лексико - грамматических и фонетико - фонематических компонентов языковой системы. Диагностическим критерием для выделения этого уровня развития речи являются на фоне в целом благополучной речи затруднения в произношении слов сложной слоговой структуры, их звуконаполняемости, то есть процесс формирования звукослоговой структуры остается незавершенным.

Для детей с тяжелой речевой патологией характерным является то, что страдает прежде всего запоминание речевой информации, объем слухоречевой памяти снижен. Нарушена и зрительная память, но, в первую очередь, у детей с общим недоразвитием речи отмечается снижение возможности и продуктивности запоминания вербального материала. Так, при воспроизведении связного рассказа дети с трудом справляются с заданием, не могут самостоятельно без наводящих вопросов воспроизвести содержание текста. Из - за недостаточно устойчивого внимания дети часто отвлекаются от заучиваемого материала, что неизбежно снижает эффективность запоминания [6].

Таким образом, анализ специальной психолого - педагогической литературы показал, что проблеме общего недоразвития речи у детей посвятили свои исследования многие ученые. В целом для всех детей с общим недоразвитием речи характерны следующие специфические особенности: позднее появление первых фраз, слов; несформированность лексического и грамматического строя речи, недоразвитие фонетико - фонематической стороны речи, трудности в овладении связной речью.

Общее недоразвитие речи негативно влияет на состояние неречевых функций, познавательной сферы и деятельности, эмоций и воли детей, в целом на формирование всей личности. Ученые указывают на взаимосвязь между речевыми нарушениями и другими сторонами психического развития детей с общим недоразвитием речи, что обуславливает специфические особенности всех высших психических функций. Исследователи подчеркивают, что комплексное медико - психолого - педагогическое исследование детей с общим недоразвитием речи позволяет определить основные направления коррекционной работы по преодолению недоразвития речи и всех высших психических функций и обеспечения готовности детей с данной речевой патологией к школьному обучению и их дальнейшей социализации.

Список использованной литературы:

1. Волкова, Г.А. Методика психолого - логопедического обследования детей с нарушениями речи. Вопросы дифференциальной диагностики / Г.А. Волкова. – СПб.: Детство - Пресс, 2016. – 144 с.

2. Генинг, М.Г. Обучение дошкольников правильной речи / М.Г. Генинг, Н.А. Герман. – М., 2011. – 216 с.
3. Жукова, Н.С. Логопедия. Преодоление общего недоразвития речи у дошкольников. Книга для логопеда / Н.С. Жукова, Е.М. Мостюкова, Т.Б. Филичева. – Екатеринбург: Издательство АРДЛТД, 2018. – 320 с.
4. Китаева, Н.Н. К проблеме изучения и преодоления нарушений предложно - падежного управления у дошкольников с общим недоразвитием речи III уровня / Н.Н. Китаева // Логопедия сегодня. – 2021. – № 4. – С. 45 - 49.
5. Левина, Р.Е. Воспитание правильной речи у детей [Текст] / Р.Е. Левина. – М.: АПН РСФСР, 1958. – 31 с.
6. Филичева, Т.Б. Психолого - педагогические основы коррекции общего недоразвития речи у детей дошкольного возраста / Т.Б. Филичева, Г.В. Чиркина // Логопед в детском саду. – 2021. – № 3. – С.65 - 71.

© Дзакаева А.Б., 2023

УДК 37.042.1

Дундина Е.Л.

преподаватели

ОГАПОУ «Старооскольский индустриально - технологический техникум»,

г. Старый Оскол, РФ

Семерджиева Е.В.

преподаватели

ОГАПОУ «Старооскольский индустриально - технологический техникум»,

г. Старый Оскол, РФ

**ФОРМИРОВАНИЕ ОБЩИХ И ПРОФЕССИОНАЛЬНЫХ КОМПЕТЕНЦИЙ
ДЛЯ ЛИЦ С ОВЗ И ИНВАЛИДНОСТЬЮ ПО СПЕЦИАЛЬНОСТИ 18.02.12
«ТЕХНОЛОГИЯ АНАЛИТИЧЕСКОГО КОНТРОЛЯ
ХИМИЧЕСКИХ СОЕДИНЕНИЙ»**

Аннотация

Актуальной проблемой современного общества является обучение лиц с ограниченными возможностями здоровья (ОВЗ) и инвалидностью. Для повышения эффективности системы профессионального образования детей с ОВЗ необходимо создать благоприятную среду, организовать поддержку обучающихся и расширить возможности трудоустройства в рамках социального партнерства с работодателями.

Ключевые слова

Химическая технология, инвалидность, лица с ОВЗ, компетенции, лаборант химического анализа.

Задача образования заключается в том, чтобы независимо от специализации и характера работы, студенты не только обладали определенным уровнем знаний, навыков и

компетенций, но и могли применить их на практике в своей будущей профессиональной деятельности.

Общие и профессиональные компетенции формируются у обучающихся благодаря междисциплинарным курсам, учебной и производственной практике, объединенных в профессиональный модуль, которые являются практико - ориентированными, моделирующими будущую профессиональную деятельность [1].

Обучающиеся по специальности 18.02.12 «Технология аналитического контроля химических соединений» получают профессию «Лаборант химического анализа». В процессе обучения формируются общие и профессиональные компетенции, представленные в таблице 1 [2].

Таблица 1. Общие и профессиональные компетенции

Код	Наименование компетенции
Общие компетенции	
ОК 02	Использовать современные средства поиска, анализа и интерпретации информации и информационные технологии для выполнения задач профессиональной деятельности
ОК 03	Планировать и реализовывать собственное профессиональное и личностное развитие, предпринимательскую деятельность в профессиональной сфере, использовать знания по финансовой грамотности в различных жизненных ситуациях
ОК 04	Эффективно взаимодействовать и работать в коллективе и команде
ОК 05	Осуществлять устную и письменную коммуникацию на государственном языке Российской Федерации с учетом особенностей социального и культурного контекста
ОК 06	Проявлять гражданско - патриотическую позицию, демонстрировать осознанное поведение на основе традиционных общечеловеческих ценностей, в том числе с учетом гармонизации межнациональных и межрелигиозных отношений, применять стандарты антикоррупционного поведения
ОК 07	Содействовать сохранению окружающей среды, ресурсосбережению, применять знания об изменении климата, принципы бережливого производства, эффективно действовать в чрезвычайных ситуациях
ОК 08	Использовать средства физической культуры для сохранения и укрепления здоровья в процессе профессиональной деятельности и поддержания необходимого уровня физической подготовленности
ОК 09	Пользоваться профессиональной документацией на государственном и иностранном языках
Профессиональные компетенции	
ПК 4.2	Подготавливать для анализа приборы и оборудование
ПК 4.3	Готовить растворы точной и приблизительной концентрации.
ПК 4.4	Выполнять основные лабораторные операции
ПК 4.5	Применять методы количественного и качественного анализа при проведении теххимического контроля
ПК 4.6	Снимать показания приборов и рассчитывать результаты измерений.

Специалисты, которые выполняют химические анализы, на сегодняшний день очень востребованы во многих отраслях промышленности, на предприятиях, где существуют химические и экологические лаборатории. Их профессионализм является основным фактором, определяющим качество выпускаемой продукции.

Лаборант химического анализа проводит химический и физико - химический анализ различных веществ: руд, нефти и нефтепродуктов, сталей различных марок, сплавов металлов, кислот, солей и других веществ – необходимый для контроля соответствия сырья, промежуточных продуктов технологического процесса и готовой продукции заданным нормам.

Лаборант химического анализа должен уметь: готовить реактивы и подготавливать к работе оборудование; определять физико - химические свойства вещества, такие как вязкость, растворимость и т.д.; устанавливать химический состав вещества и количественное содержание в нем элементов и соединений; фиксировать результат анализа, заносить результаты анализа в рабочий журнал и производить расчеты по полученным данным. Лаборант химического анализа использует при работе различное оборудование и инструменты, а также измерительные приборы различной степени сложности. Отвечает за соблюдение техники безопасности при работе с агрессивными средами, сохранность реактивов и используемого оборудования [3].

Лаборант должен иметь профессионально важные качества:

- аналитический склад ума;
- эмоциональная устойчивость;
- обонятельная и осязательная чувствительность;
- развитая мелкая моторика рук;
- хорошая реакция;
- развито осязание и обоняние;
- хорошая сенсорная память;
- тонкое цветоразличие.

Лаборант химического анализа работает в помещении с приточно - вытяжной вентиляцией, что подвергают специалиста воздействию сквозняков, а также работает с химическими веществами и их парами. При работе в лаборатории работник обязан применять средства индивидуальной защиты (халат, перчатки, маска, очки).

К медицинским противопоказаниям, препятствующим работе лаборанта химического анализа, относятся: заболевание органов дыхания с частыми обострениями, системы кровотока, сердечно - сосудистой системы; имеющим заболевания печени и почек прогрессирующего течения; психические заболевания; заболевания кожи; а также лицам, имеющим плохое зрение и предрасположенность к аллергии; расстройства координации движений [3].

Лаборант химического анализа ежедневно приходится сталкиваться с изменением цвета растворов во время процесса титрования, которые человеку с хорошим зрением бывает тяжело определить, так как некоторые переходы цвета настолько незначительные. В лаборатории ОГАПОУ СИТТ есть все условия для обучения студентов с ОВЗ.

Приведем примеры, на которые следует обращать внимание во время работы. Лаборант химического анализа готовит реактивы и работает с мерной посудой, на которой мелкая или нечеткая разметка. Если же у обучающегося имеются нарушения опорно - двигательной системы, то и необходимо использование подставок или ступеней. Сейчас в моей группе обучается студентка, у которой есть проблемы с поднятием рук, стоят аппараты в плечевых суставах – для выполнения работы при заливании растворов в

бюрокту необходимо поднимать руки выше своего роста, поэтому потребовалось использовать дополнительное оборудование (ступенька).

Профессия лаборанта химического анализа востребована на рынке труда и имеет хорошие перспективы. К положительным сторонам относятся комфортные условия труда, работа в помещении, нормированный график работы.

Независимо от некоторых ограничений, обучаться по данной профессии могут лица с ограниченными возможностями здоровья, а именно с нарушением слуха (обучающиеся должны работать с использованием слухового аппарата), с нарушением зрения (использовать лупы и линзы), с нарушением речи или с незначительными нарушениями опорно - двигательной системы.

Список использованной литературы:

1. Клименко Л.Н. Профессиональное самообразование педагога / Л.Н. Клименко // Психология: проблемы практического применения: материалы междунар. науч. конф. (г. Чита, июнь 2011 г.). - Чита: Издательство Молодой ученый. 2011. С.30 - 39.

2. Приказ Минобрнауки России «Об утверждении федерального государственного образовательного стандарта среднего профессионального образования по специальности 18.02.12 Технология аналитического контроля химических соединений» от 09.12.2016 №1554 (ред. от 01.09.2022)

3. Лаборант химического анализа [Электронный ресурс]. – Режим доступа: https://www.profguide.io/professions/laborant_him_analiza.html. – (дата обращения: 12.05.2022)

© Дундина Е.Л., Семерджиева Е.В., 2023

УДК 37

Зухарь В.И.

воспитатель

МДОУ «Детский сад общеразвивающего вида №27» п. Разумное

Кениг Т.И.

воспитатель

МДОУ «Детский сад общеразвивающего вида №27» п. Разумное

Набеулина О.П.

воспитатель

МДОУ «Детский сад общеразвивающего вида №27» п. Разумное

Белгородский район, Белгородская область РФ

ОСОБЕННОСТИ НРАВСТВЕННО - ПАТРИОТИЧЕСКОГО ВОСПИТАНИЯ ДЕТЕЙ СТАРШЕГО ДОШКОЛЬНОГО ВОЗРАСТА

Аннотация

в статье рассматриваются особенности нравственно - патриотического воспитания детей старшего дошкольного возраста

Ключевые слова:

патриотизм, патриот, традиции, нравственность, старший дошкольный возраст, чувство долга, Родина.

В настоящее время идет переосмысление сущности патриотического воспитания: идея воспитания патриотизма и гражданственности, приобретает все большее

общественное значение, становится задачей государственной важности. В нашей стране активно создаются условия по укреплению и развитию системы нравственно - патриотического воспитания граждан Российской Федерации.

В дошкольной педагогике, проблема патриотизма является наиболее сложной и определяется не только понятием патриотического воспитания, но и содержанием, которое в него вкладывается. По содержанию чувство патриотизма многогранно: это любовь к своей семье, родным местам; гордость за свой народ; ощущение своей неразрывности с окружающим миром; желание сохранять и приумножить богатство своей страны.

В дошкольных учреждениях у детей формируются первые представления о чувствах патриотизма и любви к Отечеству. По нравственно - патриотическому воспитанию разработана система мероприятий, направленных на формирование у воспитанников чувства долга по отношению к родной стране, готовность ее защищать. Жуковская Р. И. рассматривает патриотическое воспитание старших дошкольников в единстве формирования патриотических знаний и воспитания отношений, поведения в ходе знакомства детей с родным краем; людьми, работающими на благо родного края; с защитниками Отечества [2]. Козлова С. А. рекомендует начинать патриотическое воспитание дошкольников с формирования нравственных основ личности, приучения к нравственному поведению с другими людьми, развития нравственных чувств [4].

Патриотизм - это любовь не только к сильной и могучей стране, но и к стране, в которой есть бедность, непонимание, раздор, или военные конфликты. Патриотическое воспитание должно начинаться с семьи, в которой ребёнок приобретает первые представления о труде, долге, любви к Родине. Старший дошкольник уже понимает, что такое «родной дом», постепенно это понятие становится шире за счет включения в себя понятий «город (село)», «край», где живёт ребенок. Таким образом формируется понятие малой Родины. О любви ребенка к родному краю можно говорить, когда ему хочется трудиться на благо Родины, защищать ее. Поэтому в воспитательных целях важно поощрять ребенка делать что - либо для других людей, детского сада, населенного пункта в котором он живет. Для этого в детском саду старших дошкольников следует привлекать к участию в художественно - эстетической и творческой деятельности на патриотические темы.

Пример взрослых, имеет особое влияние в воспитании патриотизма, если взрослый показывает своим примером как он любит Родину, то воспитание у детей патриотизма будет более эффективным. Любящие Родину взрослые создают вокруг ребенка естественную патриотическую среду. Это способствует тому, чтобы он рос патриотом.

Список использованной литературы:

1. Виноградова Н. Ф. Дошкольникам о родной стране / Н. Ф. Виноградова - М.: Просвещение, 2009. - 112 с.
2. Жуковская Р. И. Родной край: пособие для воспитателей детского сада / Р. И. Жуковская - М.: Просвещение, 1985. - 268 с.
3. Теория и методика ознакомления дошкольников с социальным миром / С. А. Козлова, С. В. Кожокар, С. Е. Шукшина, А. Ш. Шахманова. - М.: ИНФА, 2016. - 146 с.
4. Ушинский, К. Д. О народности в общественном воспитании. Собрание соч.: в 6 т. Т. 1. / К. Д. Ушинский. - М.: Педагогика, 2000. - 668 с.

© Зухарь В.И., Кениг Т.И., Набеулина О.П., 2023

ПРИМЕНЕНИЕ ОТЯГОЩЕНИЯ ПРИ ВЫПОЛНЕНИИ УПРАЖНЕНИЙ НА РАЗВИТИЕ СИЛОВЫХ СПОСОБНОСТЕЙ

Аннотация

В данной статье раскрывается понятие о силовых способностях, средствах и методах их развития. Представлены особенности применения различных видов отягощений в тренировочном процессе на развитие силы, учитывая возраст занимающихся.

Ключевые слова

Сила, силовые способности, отягощения, тренировочный процесс, упражнения.

Насколько бы не были развиты отдельные качества занимающегося, они не смогут компенсировать недостаточное развитие других. Исходя из этого, задача спортсмена состоит не только в том, чтобы овладеть сложной техникой избранного вида спорта, но и стать физически полноценно развитым, хорошо подготовленным спортсменом ко всем видам нагрузок.

Все физические качества человека (ловкость, скорость, сила, выносливость, гибкость) тесно взаимосвязаны. Хорошая ловкость требует большой скорости передвижения, а скорость, в свою очередь, требует значительной силы. Поэтому, не развиваясь всесторонне, невозможно добиться хорошего развития любого из вышеперечисленных физических качеств. Таким образом, развивая все качества, спортсмен создает прочные предпосылки для улучшения своих спортивных достижений.

Сила является одним из ключевых физических качеств в абсолютном большинстве видов спорта. При недостаточном уровне развития силовых способностей, например, борцам, обладающим изумительной техникой и высокой выносливостью, будет трудно соревноваться с оппонентами, превосходящими их по силовым показателям. У лыжников или пловцов при тех же условиях будет наблюдаться недостаточная мощность толчка палками или же мощность гребка при плавании. Исходя из этого, проблема развития силы в настоящее время стоит очень остро.

Под силой понимается способность человека преодолевать внешнее сопротивление или противостоять ему за счет мышечных усилий (напряжений).

Силовые способности – это комплекс различных проявлений человека в определенной двигательной деятельности, в основе которых лежит понятие «сила». Силовые способности проявляются не сами по себе, а через какую-либо двигательную деятельность. При этом влияние на проявление силовых способностей оказывают разные факторы, вклад которых в каждом конкретном случае меняется в зависимости от конкретных двигательных действий и условий их осуществления, вида силовых способностей, возрастных, половых и индивидуальных особенностей человека.

Силовые способности можно развивать как со своим весом, так и с воздействием извне, применяя различного рода отягощения. Эффективность воздействия отягощений при выполнении упражнений на развитие силы мы разберём в данной статье.

Структура силовых способностей человека

При педагогической характеристике силовых качеств человека выделяют следующие их разновидности:

1. Максимальная изометрическая (статическая) – показатель силы, проявляемой при удержании в течение определенного времени предельных отягощений или сопротивлений с максимальным сопротивлением мышц.

2. Медленная динамическая (жимовая) сила, проявляемая, например, во время перемещения предметов большой массы, когда скорость практически не имеет значения.

3. Скоростная динамическая сила характеризуется способностью человека к перемещению в ограниченное время больших (субмаксимальных) отягощений с ускорением ниже максимального.

4. «Взрывная» сила – способность преодолевать сопротивление с максимальным мышечным напряжением.

5. Амортизационная сила характеризуется развитием усилия в короткое время в уступающем режиме работы мышц, например, при приземлении на опору в различных видах прыжков или при преодолении препятствий, в боевом самбо и т.д.

6. Силовая выносливость определяется способностью длительное время поддерживать необходимые силовые характеристики движений.

Средства развития силы

Средствами развития силы мышц являются различные силовые упражнения, среди которых можно выделить три их основных вида:

1. Упражнения с преодолением веса собственного тела.

2. Изометрические упражнения.

3. Упражнения с внешним сопротивлением.

Упражнения с внешним сопротивлением являются одними из самых эффективных средств развития силы.

Они подразделяются на:

- упражнения с тяжестями, в том числе и на тренажерах, которые удобны своей универсальностью и избирательностью. С их помощью можно преимущественно воздействовать не только на отдельные мышцы, но и на отдельные части мышц;

- упражнения с партнером, которые можно использовать не только на учебных занятиях и тренировках в спортивных залах, на стадионах, в манежах, но и в полевых условиях.

- упражнения с сопротивлением других предметов (резиновых амортизаторов, жгутов, различных эспандеров и т. п.), которые целесообразно применять на самостоятельных занятиях.

Особенности тренировок с отягощениями

Повторимся, одним из самых эффективных способов развития силовых способностей являются упражнения с отягощениями.

Следует помнить, что упражнения с дополнительным весом следует включать в тренировочный процесс, исходя из анатомо - физиологических особенностей занимающихся.

Детям до 12 - летнего возраста противопоказаны полноценные тренировки с дополнительным весом (штанги, гантели, блины), поскольку в детском возрасте организм только формируется, тренировки с утяжелителями могут привести к проблемам с позвоночником. Для совсем юных спортсменов есть специальные упражнения, но их нужно выполнять без чрезмерной нагрузки на опорно - двигательный аппарат.

Это вовсе не означает, что по наступлению двенадцати лет, сразу нужно браться за штангу и работать с максимальными и субмаксимальными весами. Применять отягощения нужно начинать очень аккуратно, не навредив юному организму. Для этого возраста подойдут обычные упражнения с гантелями малых весов, гири в несколько килограмм, утяжелителей на руки, на ноги, на пояс и грудь.

Полноценные тренировки с большими весами, занятия в тренажёрных залах следует начинать только после достижения возраста 15 - 16 лет.

Под тренировками спортсменов с дополнительными весами после достижения 15 - 16 - летнего возраста понимаются не только занятия со штангами. Дополнительное отягощение следует также применять, например, в подтягиваниях из виса на высокой перекладине, в отжиманиях на параллельных брусьях и т.д.

Выполняя подтягивания, отжимания на брусьях со своим весом, обратные отжимания и т.д., по достижению количества повторений в 20 раз и более, спортсмен в первую очередь развивает силовую выносливость.

Для улучшения конкретно силовых показателей таких повторений не должно превышать 15 - 20. В идеале 8 - 12 раз, при этом, выполняя крайнее повторение, у спортсмена не должно оставаться сил на более двух - трёх раз. Если даже с отягощением количество повторений превышает 8 - 12, его следует увеличить.

Отдых между подходами таких упражнений не должен превышать пяти минут, в идеале 3 - 5. Слишком долго отдыхать нельзя, поскольку это приводит к остыванию мышечных волокон. Эффективность тренировки в этом случае снижается.

У длительных перерывов есть своя цена – это понижение температуры тела и уменьшение кровообращения. То есть организм, проще говоря, за это время остывает. Во время тренировки тело должно держать определённую температуру и находиться в тренировочном режиме. Чрезмерный же отдых негативно влияет на связки, мышцы – и при следующем подходе вы потратите время на то, чтобы снова подготовить организм к нагрузке. Но в целом отдыхать нужно столько, сколько требует сейчас ситуация – главное, учитывать возможности организма.

Упражнения с использованием отягощений, являются одними из самых эффективных способов достижения поставленных тренировочных целей у профессиональных спортсменов. К сожалению, многие снижают уровень своих целей, дабы избежать тяжелого тренинга. Стоит отметить, что с обнаружением этой силы у человека начинает улучшаться буквально каждый аспект его жизни. Тренинг с отягощениями изменяет к лучшему все системы организма, улучшает функцию головного мозга, восстанавливает баланс гормонов, скорость метаболизма и улучшает работу сердца.

Список использованной литературы:

1. Захаров Е., Карасёв А, Сафонов А. Энциклопедия для тренеров, инструкторов и тех, кто занимается физической подготовкой – Москва «Лептос» 1994 – 359 с.

© Иванов М.Д., 2023

**СТЕМ ТЕХНОЛОГИЯ КАК МОДЕЛЬ СОВРЕМЕННОГО
ОБРАЗОВАТЕЛЬНОГО ПРОСТРАНСТВА В РЕАЛИЗАЦИИ ЗАДАЧ
ФЕДЕРАЛЬНОЙ ОБРАЗОВАТЕЛЬНОЙ ПРОГРАММЫ
ДОШКОЛЬНОГО ОБРАЗОВАНИЯ**

Аннотация

В статье раскрывается актуальность проблемы реализации СТЕМ технологий в ДОУ в аспекте реализации задач федеральной образовательной программы дошкольного образования. Автор делится опытом использования СТЕМ технологий как модели современного образовательного пространства в реализации задач федеральной образовательной программы дошкольного образования в рамках региональной программы «Здравствуй, мир Белогорья».

Ключевые слова

Педагогическая технологи, ДОУ, СТЕМ технология, образовательное пространство, федеральная образовательная программа дошкольного образования, познавательное развитие.

В настоящее время реализация поставленных векторных ориентиров требует пересмотра основных дидактических положений теории обучения, воспитания и образования ребенка. На первый план выходит необходимость формирования компетентностных способностей у детей, т.е. приобретаемые детьми интеллектуальные способности, навыки необходимо применять на практике, что способствует накоплению жизненного опыта.

Однако сегодня отмечается тот факт, что внедряемые инновационные программы, реализуемые проекты не могут решить основной проблемы, связанной с реализацией обозначенных целей в реальных, регламентированных условиях функционирования дошкольного образовательного учреждения. И выходом из создавшейся ситуации является создание принципиально новой конструктивной формы построения образовательного пространства.

Для построения такого пространства в ДОУ необходимо использовать СТЕМ технологии, которые в последнее время продемонстрировали свою эффективность на практике, что также подтверждается нашим опытом. Суть данной технологии заключается в ориентации на практическое применение получаемых знаний, в визуализации научных явлений, дающей наглядное представление всего, что происходит, и облегчающей более глубокое понимание закономерностей, которые объясняет теория [2].

В муниципальном автономном дошкольном образовательном учреждении детский сад общеразвивающего вида № 42 «Берёзка» г. Белгорода активно применяются такие СТЕМ модули как наборы Фрёбеля, робототехника, Лего - конструирование, СТЕМ математическое развитие «Увлекательная математика». Все это мы активно используем при реализации задач федеральной образовательной программы дошкольного образования (ФОП ДО) в рамках региональной программы «Здравствуй, мир Белогорья».

Федеральная программа построена на принципах ДО, установленных ФГОС ДО, в том числе отмечается важность формирования познавательных интересов и познавательных действий ребенка в различных видах деятельности [3]. В ФОП ДО представлены задачи и содержание образования (обучения и воспитания) по образовательным областям, в том числе «Познавательное развитие», где отмечается особенности работы с детьми разных возрастов.

Основной целью программы «Здравствуй, мир Белогорья» является обеспечение познавательного развития детей 3 - 8 лет на основе социокультурных традиций Белгородской области, с учетом индивидуальных и возрастных особенностей дошкольников, потребностей детей и их родителей [1]. Нами создаются образовательные ситуации, которые имеют следующую структуру: погружение в познавательно - игровую ситуацию, проблемный этап, информационный этап, стимулирование детских вопросов, символизация, моделирование, рефлексия.

Приведем пример из своего опыта. При реализации модуля «Замечательные места Белогорья» мы применяли Лего - конструирование, а именно предлагали детям создать конструкцию любимого места (здание, парк, фонтан, детская площадка и т.д.) из деталей Лего - конструктора. Создали выставку «Любимые места в Белгороде» в нашей группе, сфотографировали постройки всех детей, создали видео для родителей. В этом видео дети рассказывали о своих постройках: что это, почему это место самое любимое, и рядом было фото реального места.

Таким образом, СТЕМ технология обладает огромным потенциалом, которым можем воспользоваться любой педагог дошкольного образования, для реализации задач федеральной образовательной программы дошкольного образования, в том числе познавательного развития детей.

Список использованной литературы

1. «Здравствуй, мир Белогорья»: программно - методическое пособие по познавательному развитию детей дошкольного возраста / под ред. А.А. Бучек, Л.В. Серых, О.В. Пастюк. Белгород: ОГАОУ ДПО «БелиРО», 2021. 299 с.
2. Иванова Н.В., Пархоменко Е.А., Мегрикян И.Г., Маркова И.А. СТЕМ - образование как инновационный подход в развитии дошкольного учреждения // Ученые записки университета им. П. Ф. Лесгафта. 2022. № 3. С. 178 - 183.
3. Приказ Минпросвещения России от 25.11.2022 N 1028 Об утверждении федеральной образовательной программы дошкольного образования (Зарегистрировано в Минюсте России 28.12.2022 N 71847)

© Кожокарь Е.В., 2023

ПРОБЛЕМА БОЛЬШОГО ОБЪЕМА УЧЕБНОЙ НАГРУЗКИ СТУДЕНТОВ ТЕХНИЧЕСКИХ СПЕЦИАЛЬНОСТЕЙ

Аннотация. В последние годы учебные программы в ВУЗах претерпели ряд существенных изменений. Если раньше технические ВУЗы выпускали инженеров, на подготовку которых отводилось 5 - 6 лет, то теперь многие выпускающие кафедры подготовку инженеров (специалистов) не осуществляют. Теперь готовят бакалавров, которые учатся в ВУЗах всего 4 года. Естественно, эти изменения повлекли за собой существенное уменьшение количества учебных часов на изучение отдельных дисциплин. Причем, объем учебных часов по специальным дисциплинам сократился в разы.

Ключевые слова: *студенты, умственная работоспособность, физические нагрузки.*

На протяжении всего периода обучения, студент, находящийся в одних условиях, должен готовить себя к деятельности в других. Период поступления в ВУЗ является одним из самых ответственных и сложных в жизни абитуриентов. В этот период на молодых людей начинает воздействовать целый комплекс интенсивных факторов, каждый из которых требует своей адаптации и формирует свою функциональную систему. Адаптация обусловлена психологическими характеристиками индивидуальности студента, физиологическими и биохимическими особенностями его организма. При переходе из школы в ВУЗ, будущий студент, переступая порог нового учебного заведения, попадает в иные условия, с более сложной учебной нагрузкой, эмоциональным напряжением, (особенно в экзаменационный период), а также сравнительно низким объемом двигательной активности. Учебный процесс, за последние годы очень сильно изменился, далеко не каждый может приспособиться к современной системе обучения в ВУЗе. От постоянства внутренней среды организма зависит приспособление к изменяющимся условиям внешней среды.

Процесс обучения в вузе оказывает достаточно сильное давление на психику студента, что приводит к повышенному фону интеллектуального и нервного напряжений, доходящих до пиковых значений в период сессии. Так же не стоит забывать про иные нагрузки, а именно различные социальные, бытовые, экологические и многие другие возможные проблемы, которые в сумме с учебной нагрузкой могут привести к разным физическим и психическим срывам.

В течение учебной деятельности работоспособность студентов изменяется. В учебном процессе прослеживается зависимость работоспособности в определенные отрезки времени.

В течение дня существует несколько фаз работоспособности студента. В начале студент погружается в работу, он полон сил и за счет этого работоспособность нарастает. Далее

учащийся работает в среднем темпе, работоспособность стабильна и держится на среднем уровне. Затем студент начинает уставать, но он понимает, что нужно учиться и поэтому не позволяет себе расслабляться, контролирует работоспособность. Потом утомление все же берет свое и это сказывается на работоспособности, она медленно снижается. Далее у студента открывается второе дыхание и работоспособность вспышкой увеличивается, но это длится недолго. В конечном итоге работоспособность в достаточно быстром темпе снижается. Такие изменения происходят у студентов в течение дня.

В течение недели тоже есть свои закономерности. В понедельник студент начинает погружаться в работу, заставляя работоспособность увеличиваться, в период со вторника по четверг работоспособность стабильно держится на высоком уровне, а с пятницы по воскресенье она значительно уменьшается и достигает весьма низкого уровня.

Исследования показывают, что в начале семестра работоспособность студентов увеличивается и достигает максимальных значений через месяц. Это связано с тем, что в начале семестра студенты еще не устали от учебы и полны энергии. Однако, как только начинается зачетная неделя и сессия, работоспособность резко падает до минимальных значений. Это происходит из-за большой нагрузки на студентов, которые должны успеть подготовиться к экзаменам и зачетам. Недостаток сна и питания, а также стресс, связанный с экзаменами, также могут оказывать негативное влияние на работоспособность. Для того, чтобы справиться с этим, студентам необходимо заранее планировать свое время и распределять нагрузку равномерно на протяжении всего семестра. Они также должны следить за своим здоровьем, получать достаточно сна и правильно питаться. Регулярные перерывы и физическая активность могут помочь улучшить работоспособность. Важно понимать, что работоспособность является ключевым фактором успеха в учебе и карьере, поэтому ей необходимо уделить достаточно внимания.

В течение всего учебного года происходят следующие изменения: в начале семестра работоспособность нарастает, через месяц достигает максимума. Держится долго на этом уровне. С началом зачетной недели, сессии, работоспособность снижается, становится минимальной. Работоспособность студентов восстанавливается в каникулы.

Выявлено, что одним из базисных методов повышения работоспособности студентов является физическая культура, которая дает доступную возможность получить и поддерживать на протяжении многих лет телесное здоровье, делает фигуру красивой, позволяет в полной мере управлять телом. Физические упражнения, что особенно важно, значительно расширяют диапазон приспособительных механизмов организма, повышают иммунитет и устойчивость к действию многих неблагоприятных факторов: гипоксии, стрессовых ситуаций, высоких и низких температур, переохлаждения, инфекции, проникающей радиации, токсических веществ.

Есть много эффективных методов профилактики переутомления и стрессов у студентов, не требующих материальных затрат. В первую очередь, это правильная организация рабочего дня:

- комфортное рабочее место с достаточной освещенностью;
- распределение изучаемого материала на отдельные фрагменты;
- регулярные перерывы в работе;
- правильное питание;
- занятия физкультурой и спортом;
- сон.

Постоянная физическая активность способствует высокому физическому, психическому уровню здоровья студентов; сохранению и повышению работоспособности, успеваемости. Физические нагрузки вырабатывают у студентов «иммунитет» к утомлению, переутомлению. Используя средства физической культуры и спорта можно добиться восстановления функционального состояния.

Оптимальным вариантом является бег или плавание, так как они подходят для большинства студентов, однако вполне достаточным также будет следующий комплекс упражнений: разминка, «велосипед», «ножницы», отжимания и приседания. Данный комплекс позволит задействовать основные группы мышц и будет достаточен для поддержания себя в тонусе.

Физическая активность заставляет организм вырабатывать полезные вещества – эндорфины, по своему действию схожие с антидепрессантами. Студенты, регулярно занимающиеся физической культурой, меньше подвержены стрессу, лучше справляются с беспокойством, угнетенностью и страхом. Физические нагрузки оказывают благотворное влияние на весь организм, а все вышеперечисленные рекомендации помогут учащимся справиться с утомлением и достичь новых успехов в учебе.

Ни для кого не секрет, что студенческий образ жизни связан с постоянным желанием поспать. Именно в студенческие годы ощущается острая нехватка сна, связанная с большой активной деятельностью в процессе учебы. Студентам старших курсов не хватает времени на сон, потому что, они, как правило, совмещают учебу и работу в погоне получить профессиональный опыт и заработать свои собственные деньги.

Студенты, как и многие другие люди, оставляют выходные дни для отсыпания, во время же рабочих будней их сон регулярно нарушен и недостаточен. Однако исследования ученых показывают, что отсыпание в выходные дни, а не сон положенные 7 - 8 часов ежедневно, приводит к сбою в артериальном давлении, уровня холестерина и других важных показателей организма.

Таким образом, высокая работоспособность крайне важна для студентов, от нее зависит усвоение знаний, умений, навыков, уровень успеваемости. Физическая культура и в целом здоровый образ жизни являются средством восстановления умственной, физической деятельности.

Список литературы

1. Физическая культура. Учебное пособие // Под ред. В.А. Коваленко, Е.Л. Смеловская, Л.В. Агафонова. – М., 2003. – 72 с.
2. Чернышева И. В. Отношение студентов технического вуза к занятиям физической культурой и спортом // Международный журнал экспериментального образования. - 2011. - №4. - С. 97.
3. Наговицын Р. С. Мотивация студентов к занятиям физической культурой в вузе // Фундаментальные исследования. - 2011. - № 8. - С. 3 - 7.
4. В.М. Ковальзон. Основы сомнологии. М.:БИНОМ, 2015. с. 178.
5. <https://zaochnik.ru/blog/pochemu-son-dolzhen-byt-prioritetom-kazhdogo-studenta/>

**ЦИФРОВАЯ ЛАБОРАТОРИЯ КАК ИННОВАЦИОННАЯ ОБРАЗОВАТЕЛЬНАЯ
ТЕХНОЛОГИЯ В УЧЕБНОМ ПРОЦЕССЕ ПО ДИСЦИПЛИНЕ «ФИЗИКА»**

Аннотация: Появление цифровых лабораторий ознаменовало начало новой эпохи в развитии успешной учебной деятельности. Процесс обучения становится направленным на понятие сути явления, и педагог не тратит много времени на установку оборудования, в итоге процесс становится интегрированным и упрощенным.

Ключевые слова: Цифровая технология, датчики, компьютер, лабораторная работа, ФГОС.

Согласно ФГОС, результатом освоения основной образовательной программы профессионального образования при изучении естественных наук является обеспечение формирования умений проведения экспериментальных исследований и измерений с использованием цифровых измерительных приборов, приобретение опыта применения научных методов познания. Цифровые лаборатории имеют преимущества в ходе учебной деятельности: эксперимент становится информационно более насыщенным и наглядным ученикам, т.к. полученные результаты измерений выглядят в виде графиков и таблиц, которые отображаются мгновенно на экране. Здесь возможен широкий круг измерений, в результате чего возрастает интерес к изучению физики.

Использование цифровых лабораторий в обучении нацелено на:

- повышение уровня познавательной активности студентов;
- формирование профессиональной компетенции студентов
- повышение уровня развития и саморазвития студентов;

Цифровые лаборатории являются новым, современным оборудованием для проведения самых различных исследований естественнонаучного направления. Цифровые лаборатории значительно повышают наглядность при выполнении самой работы, а также при обработке результатов благодаря новым измерительным приборам, входящим в комплект лаборатории (датчики освещенности, влажности, температуры, и пр.). Компоненты цифровой лаборатории универсальны, они могут быть включены в разнообразные лабораторные установки, которые побуждают учеников к творчеству, давая возможность менять параметры измерений. Цифровая лаборатория имеет набор проводных и беспроводных цифровых датчиков, регистрирующие значения физических величин, интерфейсы для подключения датчиков к компьютеру и программное обеспечение, позволяющее собирать, анализировать изучаемые процессы. Этот комплекс обеспечивает автоматический сбор и обработку данных, отображает ход работы в виде графиков, таблиц с показаниями приборов. В процессе работы с цифровыми лабораториями у студентов формируются современные методы анализа, развиваются умения работать с цифровыми источниками информации, что соответствует требованиям ФГОС.

Рассмотрим возможности цифровой лаборатории МУК «UCH - LAB», которая представляет собой единую экспериментальную среду: демонстрационное оборудование, наборы для лабораторных работ и практикума, компьютер с измерительным блоком.

Данная цифровая лаборатория состоит из измерительного блока и комплекта датчиков. К любому измерительному прибору можно подключить даже два цифровых датчика. Комплект предназначен для выполнения лабораторного практикума физики, чьё содержание соответствует требованиям ФГОС. Компьютерные средства измерения используются в совокупности с датчиками. На компьютер поступает сигнал с датчика и обрабатывается соответствующей программой. В цифровом лабораторном практикуме по физике используются современные компьютерные измерительные датчики: положения, температуры, давления и электрических параметров. Возможность цифрового оборудования позволяет более точно получить и обработать данные эксперимента. Методические указания выполнения работы выдаются обучающимся перед началом выполнения лабораторного практикума, в котором определены цели и задачи, а также показан ход выполнения работы.

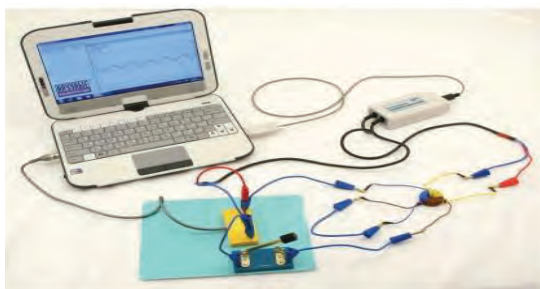

В ходе работы, обучающиеся получают цифровые данные от датчиков и переносят данные в таблицу, на основе полученных данных составляется график зависимости физических величин. Цифровые данные от датчиков поступают в УВ непрерывно, т.е. в настоящем масштабе времени. Опытные данные и программа подаются совокупностью словесной информации разной длины импульсных колебаний в определённой системе счисления с числом разрядов, кратным восьми. В импульсном квантователе значение измерительной физической величины сначала преобразуется в пропорциональное значение интервала времени ΔT , которое через множество этапов преобразования придёт в окончательное число импульсов. Изображение визуализируется матричными индикаторными панелями с небольшим числом световых элементов высокой чувствительности. Здесь преобразование полученного сигнала представляется как совокупность светящихся точек на экране с частотой до 10^{-6} МГц. Выполняя работу, обучающиеся учатся чтению графиков, анализируя полученную информацию. Далее составляется электронный отчет.

- В отчёт включаются:
- описание установки;
 - графики регистрации опытных данных;
 - табличная обработка результатов;
 - вывод, где фиксируются выполненные цели лабораторной работы.

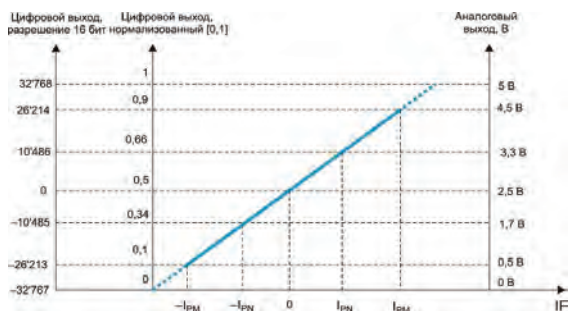

Комплект цифрового лабораторного оборудования представляет собой инструментарий для технического творчества учащихся, что и соответствует требованиям ФГОС. Требования формулируются в форме профессиональных компетенций, например: умение решать проблемные задачи. Это реализуется в цифровой лаборатории, ориентируясь на сформулированные цели и задачи лабораторной работы.

Современная цифровая технология выступает для профессионального образования и обучения основным источником образовательного целеполагания. Цифровизация образовательной сферы заметно изменяет образовательный заказ, смещая фокус на обязательность формирования комплекса необходимых цифровых компетенций, независимо от приобретаемой профессии.

Список литературы

1. Кондратьев А.С. Методика обучения физике на современном этапе развития науки // Современные технологии обучения физике в школе и вузе. – СПб.: Изд - во РГПУ им. А.И. Герцена, 2019. - С. 67 - 69.
2. Лактионова Е.Б. Образовательная среда как условие развития личности ее субъектов. / Е.Б. Лактионова / Известия российского государственного педагогического университета им. А.И. Герцена. - С - П. - 2019. - №128. - С.40.

© Самойлова Л.А., 2023

УДК 60

Сычева О. Ю.

Студентка 4 курса ПГУТИ
г. Самара, РФ

Научный руководитель: Симагина С. Г.

Доктор экономических наук, профессор
г. Самара, РФ

ФОРМИРОВАНИЕ ЕДИНЫХ УНИВЕРСАЛЬНЫХ УЧЕБНЫХ ДЕЙСТВИЙ

Аннотация

Актуальность формирования универсальных учебных действий у обучающихся тесно связана с достижением метапредметных результатов, то есть таких способов действия, когда они могут принимать решения не только в рамках заданного учебного процесса, но и в различных жизненных ситуациях. Целью развития универсальных учебных действий

является обеспечение умения школьников учиться, дальнейшее развитие способности к самосовершенствованию и саморазвитию, а также реализация системно - деятельностного подхода, положенного в основу Стандарта, и развивающего потенциала общего среднего образования. Развитие системы универсальных учебных действий в составе личностных, регулятивных, познавательных и коммуникативных действий, определяющих развитие психологических способностей личности, осуществляется с учётом возрастных особенностей развития личностной и познавательной сфер подростка. Универсальные учебные действия представляют собой целостную систему, в которой происхождение и развитие каждого вида учебного действия определяется его отношением с другими видами учебных действий и общей логикой возрастного развития. Исходя из этого встал вопрос о создании модуля для оценки метапредметных результатов учащихся.

Ключевые слова

Метапредмет, знания, система, модуль, разработка

С каждым днем наш мир меняется: появляется больше цифровой информации, появляются новые системы. Изменения, которые произошли в обществе, привели к изменению целей современного образования, а значит, что и методика оценивания той или иной сферы значительно изменилась. На данный момент оцениваются только знания по предметным областям, как ученик освоил предметный материал, а также универсальные учебные действия. Что же такое УУД? Универсальное учебное действие существует как один из ключевых факторов развития образовательного процесса. Способность субъекта к саморазвитию, самосовершенствованию путем сознательного и активного присвоения нового социального опыта. Главными функциями УУД является:

- Предоставляют ученику возможность самостоятельно получать новые знания по предметам, ставить учебные цели, находить средства для их достижения, а также контролировать и оценивать свои результаты;
- Создают условия для гармоничного и всестороннего развития личности, помогают школьникам в дальнейшей самореализации, формируют способность и готовность к постоянному обучению, устраняют препятствия для самообразования и успешного освоения новых знаний во взрослой жизни.

Таблица.1 Обзор существующих систем,
используемых в оценке образовательных процессов

Системы	Оценка знаний (кэс)	Электронный дневник	Административный облок	УУД
МЭШ	+	+	+	-
АСУ РСО	+	+	+	-
ИС	+	+	+	-
Модуль оценки метапредметных знаний	-	+	+	-

Системы, которые существуют на данный момент не имеют встроенного модуля оценки данных качеств, поэтому стоит задача разработки информационной системы, которая

включала бы в себя оценку универсальных учебных действий и смогла собрать результат в единое целое.

Платформой для создания такой системы в моем случае послужило приложение Excel. Система позволяет провести оценку таких параметров как: регулятивных, познавательных, коммуникативных и личностных.



Рис.2 Фрагмент разработки созданной на платформе Excel



Рис.3 Фрагмент разработки созданной на платформе Excel

В дальнейшем предполагается разработанный модуль оценки УУД интегрировать в единую образовательную систему АСУ РСО.

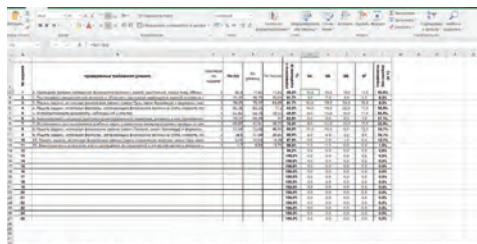
Литература:

1. Федеральный государственный образовательный стандарт

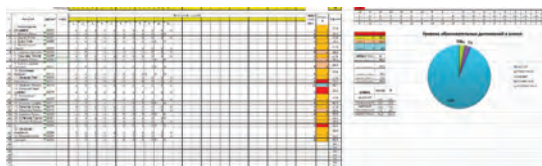
© Сычева О. Ю., 2023

УДК 37

Федорищева Е. С.

учитель начальных классов МБОУ СОШ №21

г.Белгород, РФ

Нагорная Р. П.

учитель начальных классов МБОУ «Советская СОШ»

с. Советское,

Алексеевского района, Белгородской области, РФ

ЗДОРОВЬЕСБЕРЕГАЮЩИЕ ТЕХНОЛОГИИ КАК СРЕДСТВО ФОРМИРОВАНИЯ НАВЫКОВ ЗДОРОВОГО ОБРАЗА ЖИЗНИ У УЧАЩИХСЯ НАЧАЛЬНЫХ КЛАССОВ

Аннотация: Значительное ухудшение здоровья детей стало общегосударственной проблемой. Остро встает вопрос о разработке и проведении действенных мероприятий по

здоровьесбережению и профилактике заболеваний на уроках и во внеурочное время. В статье говорится о здоровьесберегающих технологиях для учеников начальной школы.

«Забота о здоровье – это важнейший труд педагога. От жизнедеятельности, бодрости детей зависит их духовная жизнь, мировоззрение, умственное развитие, прочность знаний, вера в свои силы...»

В. А. Сухомлинский

Здоровье – самое дорогое, что есть у каждого человека. Главная задача учителя сохранить и укрепить здоровье учеников после поступления в школу, когда возрастает и психологическая и физическая нагрузка на детский организм.

Приоритетным направлением в деятельности педагога, работающего с детьми младшего школьного возраста, должна стать подготовка к здоровому образу жизни ребенка на основе здоровьесберегающих технологий. Для этого учителя стремятся создать условия для их творческого самовыражения, включить школьников в различные виды интеллектуальной, двигательной, эмоциональной активности в соответствии с их возрастными и индивидуальными особенностями. Для этого они применяют различные способы укрепления здоровья, используют программы и методики формирования у детей ценностей ЗОЖ.

Выбор здоровьесберегающих технологий зависит от условий обучения и возможностей школы, от профессионализма педагогов. ЗОТ эффективнее использовать, исходя из конкретных условий комплексно, сочетая технологии и выбирая оптимальный вариант.

Существуют следующие здоровьесберегающие технологии:

➤ **Физкультминутка** — кратковременные физические упражнения, проводимые с целью предупреждения утомления, восстановления умственной работоспособности во время урока. Это может быть гимнастика для глаз, дыхательная гимнастика, легкие физические упражнения. Время проведения — 2 - 3 минуты.

➤ **Пальчиковая гимнастика** — применяется на уроках, направлена на развитие мелкой моторики руки, снимает усталость рук во время долгого письма. Это разминка пальцев и кистей рук.

➤ **Гимнастика для глаз** - специальная гимнастика, которая помогает отдохнуть, расслабиться, снять чрезмерное зрительное напряжение. Проводится в ходе занятий. Время — 2 - 3 минуты.

➤ **Артикуляционная гимнастика** - совокупность специальных упражнений, укрепляющих мышцы артикуляционного аппарата, развитие силы, подвижности органов, участвующих в речевом процессе. К ней относится работа по развитию речи, ритмические стихи, пересказы, считалки, хоровые повторения. Эти упражнения используются на уроках не только для умственного, психологического и эстетического развития, но и для снятия эмоционального напряжения.

➤ **Смена видов деятельности** — это прием, который заключается в чередовании учителем в ходе урока различных видов деятельности детей с целью снижения утомления, усталости, а также повышения интереса учащихся. При планировании работы нужно не допускать однообразия.

➤ **Игры** – используются на уроках для развития творческого мышления, снятия напряжения и повышения заинтересованность учащихся к процессу познания. Игры могут быть дидактические, ролевые, деловые. Подвижная игра также является эффективной формой физического воспитания в младшем школьном возрасте. Кроме развития физических качеств с ее помощью можно решить проблему интеллектуального развития. При этом повышается интерес детей к овладению общеучебными умениями и навыками, способствуя более интенсивному усвоению знаний.

➤ **Релаксация** — проводится для снятия напряжения или подготовки детей к восприятию большого блока новой информации во время интеллектуальных занятий. Релаксация должна освобождать ученика от умственного напряжения. Это может быть прослушивание мини - аутотренинга, спокойной музыки, звуков природы.

➤ **Технологии эстетической направленности.** К ним относятся: работа в кружках, походы в музеи, посещение выставок, то есть все мероприятия, развивающие эстетический вкус ребенка.

➤ **Оформление кабинета.** К здоровьесберегающим технологиям относят санитарно - гигиеническое состояние помещения, в котором проходят занятия. При этом учитываются не только чистота, но и наличие достаточного освещения, температура, свежесть воздуха, отсутствие звуковых и прочих раздражителей.

➤ **Правильная посадка при письме и чтении.** Неправильные позы, которые принимает ребенок во время уроков, могут привести не только к нарушению осанки, но и быстрой утомляемости, нерациональному расходованию энергии и даже заболеваниям. Задача учителя контролировать посадку учащегося во время чтения и письма.

➤ **Технологии, создающие положительный психологический климат** на уроке. Это взаимоотношение «учитель - ученик», методы и приемы, повышающие мотивацию, приемы, которые учат работе в команде, улучшают микроклимат в коллективе, способствуют личностному росту и самоуважению.

➤ **Эмоциональные разрядки** — это расслабление или снижение тонуса после напряженной умственной деятельности. Сюда можно отнести мини - игры, минутки юмора, шутки занимательные моменты, в общем, все, что помогает снять напряжение при больших эмоциональных и интеллектуальных нагрузках.

➤ **Беседы о здоровье.** Помимо бесед о ЗОЖ и физкультуры, нужно стремиться к тому, чтобы на уроках затрагивались вопросы, касающиеся здоровья и здорового образа жизни. Например, на уроках русского языка вставкой о здоровье может быть списывание с доски пословиц и поговорок о здоровье, правильном питании. На уроках математики для этого можно использовать задачи о пользе овощей, фруктов.

➤ **Стиль общения** учителя с учениками. Современные нормы требуют от учителя демократичности и тактичности. Ведь ребенок только тогда будет с удовольствием ходить в школу, если его встречает добрый взгляд учителя и его друзья - одноклассники. Доброжелательная обстановка, спокойная беседа, внимание к каждому высказыванию. Самое важное — обеспечить ученику душевный комфорт и чувство защищенности, позволяющие учиться с удовольствием.

➤ **Работа с родителями.** Беседы на классных часах, выступления медицинских работников на родительских собраниях — это относится к здоровьесберегающим технологиям. Непрерывность действия ЗОТ невозможно проследить без участия родителей.

Именно они отвечают за соблюдение режима дня, режима питания, следят за физическим здоровьем ребенка.

Это перечень лишь самых популярных и общедоступных здоовьесберегающих технологий, которые может использовать любой учитель во время организации учебного процесса.

Обобщая всё вышеизложенное, можно сказать, что школа способна заботиться о здоровье детей. Учителя начальных классов уже давно используют разнообразные элементы, снижающие заболеваемость, в своей работе. Здоровьесберегающие технологии в начальной школе - мощная система, которая поможет сохранить детское здоровье.

Список использованной литературы

1. Кучма В.Р., Степанова М.И. Современные гигиенические подходы к оценке влияния образовательных технологий на здоровье детей. - 2005. - С.32 - 38
2. Киселева Г.Г., Ковалев В.А. Как изучить состояние здоровья школьника? / Начальная школа, 2007. - № 2. – с. 58 – 61.
3. Ковалько В.И. Здоровьесберегающие технологии в начальной школе. 1 – 4 классы. М.: «ВАКО», 2004.

© Федорищева Е. С., Нагорная Р. П., 2023

УДК 376.42

Хабарова А.А.

Магистрант 2 курса

ФГБОУ ВО «Южно - Уральский гуманитарно - педагогический университет»,
г. Челябинск, РФ

Научный руководитель: Дружинина Л.А.,

к. п. н., доцент, зав. кафедрой СППиПМ
ФГБОУ ВО «Южно - Уральский государственный
гуманитарно - педагогический университет»,
г. Челябинск, РФ

ОСОБЕННОСТИ ЗАДЕРЖКИ ПСИХИЧЕСКОГО РАЗВИТИЯ В МЛАДШЕМ ШКОЛЬНОМ ВОЗРАСТЕ

Аннотация

В статье представлено понятие «задержка психического развития», описана существующая классификация, раскрыты особенности задержки психического развития в младшем школьном возрасте.

Ключевые слова

Задержка психического развития, младший школьный возраст, классификация.

Khabarova A.A.

2 - nd - year master's student of FSBEI HE
«South Ural State Humanitarian Pedagogical University»
Chelyabinsk, Russia

Scientific supervisor: Druzhinina L.A.,

cand.ped.sci, head of the department of Special pedagogy,
psychology and subject methods, FSBEI HE
«South Ural State Humanitarian Pedagogical University»
Chelyabinsk, Russia

FEATURES OF IMPAIRED MENTAL FUNCTION IN PRIMARY SCHOOL AGE

Annotation

The article presents the concept of «impaired mental function», describes the classification, reveals the features of impaired mental function in primary school age.

Keywords

Impaired mental function, primary school age, classification.

Понятие «задержка психического развития» в отечественной дефектологии является психолого - педагогическим и обозначает отставание в психическом развитии ребенка. Термин «задержка» подчеркивает временной (когда уровень психического развития не соответствует возрастному периоду) и вместе с тем временный характер психического отставания, которое с возрастом может преодолеваться. Успешность зависит от времени создания адекватных условий для развития и обучения детей с ЗПР [3, с. 99].

Под задержкой психического развития подразумевается замедление темпа созревания психики в сравнении с общими нормами ее развития, которые проявляются в застревании психического развития на ранних возрастных этапах [2, с. 58].

В исследованиях Т.А. Власовой, Т.В. Егоровой, В.И. Лубовского, Н.А. Никашиной можно отметить, что младшие школьники с ЗПР имеют собственные особенности развития, следовательно, представляют собой особую категорию детей с проблемами в развитии.

Школьников с задержкой психического развития можно охарактеризовать нестойкостью внимания, пониженной работоспособностью, недостаточным объемом памяти особенно, когда усложняется и увеличивается учебный материал, слабым развитием опосредованного произвольного запоминания, малой наполненностью словаря, неполноценностью понятий и низким уровнем практических речевых обобщений. Если сравнить школьников с умственной отсталостью и школьников с ЗПР, то для последних характерна более высокая продуктивность произвольного запоминания и мышления при самостоятельном выполнении экспериментальных заданий, выше как потенциальные возможности, так и обучаемость [4, с. 97].

Задержка психического развития как психолого - педагогическая категория используется только в дошкольном и младшем школьном возрасте. В тех случаях, если к окончанию начального школьного периода остаются признаки недоразвития психических функций, следует говорить уже о конституциональном инфантилизме. В большинстве случаев у

таких детей возникают трудности в освоении школьной программы и адаптации к школьным условиям. Такие трудности обусловлены недостаточностью как компонента регуляции психической деятельности (дефицит внимания, недоразвитие мотивационно - волевой сферы), так и операционного компонента (отставание в развитии психики в целом или отдельных её функций) [2, с. 61].

Характерной особенностью задержки психического развития является парциальность недоразвития высших психических функций. Задержка психического развития не является промежуточным состоянием между нормой и умственной отсталостью по характеристике интеллектуального развития, а имеет свою качественно своеобразную психологическую структуру дефекта. Последняя состоит из следующих компонентов (Е.С. Слепович): недостаточная сформированность мотивационно - целевой основы деятельности; недостаточная сформированность сферы образов - представлений (их диффузность, ригидность, конкретность); трудности в становлении знаково - символической деятельности. Эти особенности проявляются во всех сферах жизнедеятельности ребенка: игре, общении, речи, представлениях о себе, моральной регуляции поведения [3, с. 100].

Исследования М.С. Певзнер и Т.А. Власовой позволили выделить две основные формы задержки психического развития: задержку психического развития, обусловленную психическим и психофизическим инфантилизмом (неосложненным и осложненным недоразвитием познавательной деятельности и речи, где основное место занимает недоразвитие эмоционально - волевой сферы); задержку (возникшую на ранних этапах жизни ребенка), обусловленную длительными астеническими и церебрастеническими состояниями. Задержка психического развития в виде неосложненного психического инфантилизма рассматривается как более благоприятная, чем при церебрастенических расстройствах, когда необходимы не только длительная психолого - коррекционная работа, но и лечебные мероприятия. В клинко - психологической структуре каждого из перечисленных вариантов задержки психического развития имеется специфическое сочетание незрелости эмоциональной и интеллектуальной сферы [1, с. 124].

Таким образом, было рассмотрено понятие «задержка психического развития», классификация, раскрыты особенности задержки психического развития в младшем школьном возрасте.

Список использованной литературы:

1. Астапов В.М. Коррекционная педагогика с основами нейро - и патопсихологии: учебное пособие. Москва, Саратов: ПЕР СЭ, Ай Пи Эр Медиа, 2019. 176 с. Режим доступа: <https://www.iprbookshop.ru/88171.html>, для авторизированных пользователей (дата обращения: 08.04.2022).
2. Загорная Е.В. Нарушение психического развития в детском и подростковом возрасте: учебное пособие. Саратов: Вузовское образование, 2020. 147 с. Режим доступа: <https://www.iprbookshop.ru/96271.html>, для авторизированных пользователей (дата обращения: 04.04.2022).
3. Слепович Е.С., Поляков А.М., Синица Т.И. Специальная психология: учебник. Минск: Вышэйшая школа, 2021. 528 с. Режим доступа: <https://www.iprbookshop.ru/120119.html>, для авторизированных пользователей (дата обращения: 31.03.2022).

4. Федосеева Е.С., Шипилова Е.В., Хвастунова Е.П. Психолого - педагогические особенности развития школьников с ограниченными возможностями здоровья: учебное пособие. Волгоград: Волгоградский государственный социально - педагогический университет, «Перемена», 2021. 183 с. Режим доступа: <https://www.iprbookshop.ru/117513.html>, для авторизированных пользователей (дата обращения: 11.05.2022).

© Хабарова А.А., 2023

УДК 37

Яшина Ю.В.

Научный руководитель: Фомина О.Е.

к.п.н., доцент

Муромский институт (филиал) федерального государственного бюджетного образовательного учреждения высшего образования «Владимирский государственный университет имени Александра Григорьевича и Николая Григорьевича Столетовых»
г.Муром,

КУЛЬТУРНО - ДОСУГОВАЯ ДЕЯТЕЛЬНОСТЬ КАК СРЕДСТВО ПОВЫШЕНИЯ СОЦИАЛЬНОЙ АКТИВНОСТИ ПОДРОСТКОВ

В современных социально - экономических условиях важной задачей государства является разработка и внедрение в практику технологии эффективной социализации детей и молодежи, которая позволяла бы подросткам и старшим школьникам максимально интегрироваться во взрослую жизнь, став студентами вузов, колледжей или начать свою трудовую деятельность на благо страны.

В ходе своей педагогической деятельности мы все чаще сталкиваемся с проблемой нарушения социализации у детей и подростков; стремление избежать ответственности за свои поступки, нежелание трудиться, отсутствие мотивации к обучению, потребность иметь в жизни «все и сразу», мечты о получении «легких денег» - характерные черты достаточно большого количества школьников в возрасте от 12 до 17 лет. Вступая во взрослую жизнь, такие молодые люди испытывают сильную фрустрацию, ведь реальный мир не соответствует их запросам и ожиданиям, и разрушение ложных представлений о своем будущем вызывает различные формы депрессий, нарушений поведения и даже провоцирует асоциальные действия, вплоть до совершения преступлений. Корень проблемы следует искать в области социализации.

Социализация обуславливается комплексом различных факторов, которые определяются средой воспитания, обучения и жизнедеятельности подростков. Как отмечают Абельбейсов В.А. и Хить М.В., успешность социальной активности подростков во многом зависит от структуры семьи. Так, в полных семьях дети обычно позитивно воспринимают себя и благоприятно адаптируются в среду сверстников. В неполных семьях воспитательные возможности снижаются, и в результате в процессе социализации могут возникнуть трудности. Поэтому родители должны особое внимание уделять интеграции подростка в

общественные институты, чтобы дать ему необходимые возможности для социализации [1, с. 86].

Одним из направлений, которое позволяет ребенку реализовать свои потребности в социальном развитии, является область культуры и активного досуга. Культурно - досуговая деятельность обеспечивает необходимые возможности для социальной активности подростков. Ее следует рассматривать как социально - культурологический процесс, обеспечивающий благоприятное и комплексное физическое и духовное развитие личности подростка на основе занятий творчеством, освоения культурных ценностей, общения со сверстниками и значимыми взрослыми, полноценного и интересного досуга.

Культурно - досуговая деятельность обладает необходимыми возможностями для обеспечения социального воспитания и интеграции в общество подростков, что напрямую определяет успешность процесса повышенной социальной активности. Кроме того, благодаря привлечению подростков к участию в культурно - досуговой деятельности достигаются следующие социально значимые результаты:

- создание условий для развития социальных навыков и основ культурного поведения;
- формирование навыков конструктивного межличностного общения;
- развитие творческих способностей подростков;
- развитие эмоционально - волевой сферы и эмоционального интеллекта [4, с. 65].

Современные образовательные и культурные учреждения нашей страны обладают необходимыми возможностями для организации культурно - досуговой деятельности подростков на основе педагогических принципов систематичности и последовательности. Однако для этого необходимо создание оптимальных условий для взаимодействия педагогов и подростков на основе принципа непрерывного обогащения социокультурной среды ребенка, его развития в гармоничную личность, способную позитивно общаться, выражать свое мнение, проявлять свои творческие способности и развивать задатки, получить признание своих успехов, быть значимым и нужным, востребованным в обществе.

Особенную актуальность привлечение подростков к культурно - досуговой деятельности приобрело в период пандемии и самоизоляции. При этом, как отмечают Лукашин Ю.В. и Черняева Т.Н., необходимо проанализировать полученный опыт дистанционных культурно - досуговых занятий и определить, как они способствовали социализации подростков [3, с. 114].

При организации культурно - досуговой деятельности с подростками необходимо помочь им осознать собственные ресурсы к саморазвитию и активизировать их, стремиться к самореализации, предложить доступные виды деятельности с учетом возрастных и индивидуальных особенностей, таких, как склонности и интересы к определенному виду деятельности (вокальная, танцевальная, изобразительная, музыкальная, техническое творчество и т.п.).

Учреждения культурно - досугового типа должны обеспечивать выявление и поддержку социально приемлемых предпочтений подростков [2, с. 91].

Таким образом, культурно - досуговая деятельность будет способствовать благоприятной социальной активности подростков в том случае, когда педагоги создадут необходимые условия для раскрытия творческих способностей, продуктивной организации досуга учащихся, совершенствования системы внеурочной деятельности. Участие в такой

культурно - досуговой деятельности поможет подросткам выработать коммуникативные навыки, развивать лидерские качества, интегрироваться в среду сверстников, в конечном итоге, социализироваться.

Список используемых источников:

1. Абельбейсов, В.А. Влияние семьи на процесс социализации подростков / В.А. Абельбейсов, М.В. Хить // Школа науки. – 2021. – № 5 (42). – С. 86 - 88.
2. Изотова, Е.И. Позитивная социализация детей и подростков. Методология и эмпирика / Е.И. Изотова, М.С. Гусельцева. – М.: Смысл, 2019. – 320 с.
3. Лукашин, Ю.В. Риски социализации детей и подростков в условиях вынужденной самоизоляции (в период пандемии коронавируса) / Ю.В. Лукашин, Т.Н. Черняева // Общество: социология, психология, педагогика. – 2021. – № 9 (89). – С. 111 - 118.
4. Прохорова, Л.Н. Позитивная социализация: управленческий и методический аспекты / Л.Н. Прохорова, О.Е. Девятова. – М.: Сфера, 2020. – 112 с

© Яшина Ю.В., 2023



Пудовкина Д.В.

обучающаяся 4 - го курса направления подготовки 36.05.01 «Ветеринария» института «Агротехнологическая академия» КФУ им. В.И. Вернадского, г. Симферополь, Республика Крым, РФ.

Абраменкова Т.А.

обучающаяся 4 - то курса направления подготовки 36.05.01 «Ветеринария» института «Агротехнологическая академия» КФУ им. В.И. Вернадского, г. Симферополь, Республика Крым, РФ.

Лысенко С.Е.

кандидат ветеринарных наук, доцент кафедры микробиологии, эпизоотологии и ветеринарно - санитарной экспертизы института «Агротехнологическая академия» КФУ им. В.И. Вернадского, г. Симферополь, Республика Крым, РФ.

ВЕТЕРИНАРНО - САНИТАРНАЯ ЭКСПЕРТИЗА КРЫМСКОГО ГОРНОГО МЕДА

Аннотация: был проведен сравнительный анализ органолептических, физико - химических свойств крымского горного мёда.

Ключевые слова: горный мед, органолептические показатели, физико - химические показатели, люминесцентный анализ, пыльцевой анализ.

Актуальность: Пчеловодство с древних времен является одним из любимых промыслов народов нашей страны. Интерес к пчеловодству определяется, прежде всего тем, что наблюдается постоянное повышение спроса на мед, как на ценнейший диетический и лечебный продукт [6].

В Крыму насчитывается 350 пасек и все они постоянно контролируются ветеринарной службой на предмет качества собираемого русского деликатеса. Флора и фауна полуострова, Черное море и горы создают уникальный крымский мед.

Предгорная, горная и южнобережная части, занятые лесами, играют немаловажную роль в пчеловодстве. Кроме того, в данной местности большую площадь занимают сады, где пчелы, собирая корм, осуществляют опыление цветков, повышая урожай и качество плодов. В предгорной и горной части для медосбора используется дикорастущая растительность, что способствует более высокой продуктивности пчелиных семей.

Поэтому эксперты признают, что именно горный мед в Крыму является самым чистым [3].

В нашей стране качество и безопасность реализуемого мёда регулируется: ГОСТом 19792 - 2017 «Мед натуральный. Технические условия» и ветеринарными правилами назначения и проведения ветеринарно - санитарной экспертизы меда натурального пчелиного, перги и молочка маточного пчелиного, предназначенных для переработки и реализации, утвержденные приказом Минсельхоза России от 18 октября 2022 года № 713 [1, 2].

Цель работы: определить органолептические и физико - химические показатели крымского горного меда.

Материалы и методы: исследование проводили на кафедре микробиологии, эпизоотологии и ветеринарно - санитарной экспертизы в апреле 2023 года. Всего было исследовано 6 видов горного мёда, приобретенного на рынке «Чайка» г. Севастополя (проба № 1, 5), на ярмарке в г. Инкерман (проба № 3, 4) и на Центральном рынке г. Алушга (проба № 2, 6). Мёд был расфасован в стеклянную тару по 350г в каждой. Мёд, представленный для реализации, характеризовался как:

- проба № 1 - мед с душицы, липы, земляники;
- проба № 2 - мед из горных трав;
- проба № 3 - мед с лаванды;
- проба № 4 - кориандровый мед;
- проба № 5 – мед с боярышника, шалфея, лаванды;
- проба № 6 – мед с мать - и - мачехи и сурепки.

В меде определяли: органолептику, массовую долю воды, диастазное число, общую кислотность, содержание редуцирующих сахаров, наличие пади, примеси муки, крахмала, желатина; проводили: микроскопию, люминесцентный анализ. При подсчете пальцевых зерен использовали атлас пыльцевых зерен [4, 5].

Результаты исследования и их обсуждение: результаты органолептического анализа представлены в таблице 1.

Таблица 1 - Органолептические показатели меда

№ пробы	Цвет	Консистенция	Аромат	Вкус
1	Желтый	Очень вязкая, мелкозернистая	Цветочный, слабый аромат, без посторонних запахов	Приятный, сладкий, терпковатый, раздражает слизистую оболочку ротовой полости.
2	Темно - коричневый	Плотная, мелкозернистая	Душистый, цветочный аромат, без посторонних запахов	Терпкий, менее сладкий, раздражает слизистую оболочку ротовой полости.
3	Желтый	Очень вязкая, салообразная	Приятный душистый аромат, без посторонних запахов	Очень сладкий, терпкий, раздражает слизистую оболочку ротовой полости.
4	Светло - коричневый	Вязкая, мелкозернистая	Приятный слабый цветочный аромат, без посторонних запахов	Приятный сладкий, раздражает слизистую оболочку ротовой полости.
5	Светло - желтый	Очень вязкая, салообразная	Душистый приятный аромат, без посторонних запахов	Сладкий, очень терпкий, раздражает слизистую оболочку ротовой полости.
6	Янтарный	Очень вязкая, салообразная	Приятный слабый терпкий аромат, без посторонних запахов.	Очень сладкий, карамельный, раздражает слизистую оболочку ротовой полости

Из таблицы 1 мы видим, что цвет меда варьирует от светло - желтого до темно - коричневого цвета.

Консистенция варьирует от очень вязкой до плотной, кристаллизация наблюдается либо мелкозернистая, либо салообразная. Яркий душистый, цветочный аромат наиболее выражен в пробе № 2.

Вкус во всех пробах, приятный и специфичный для меда. Проба № 5 особенно раздражает слизистую ротовой полости и оставляет терпкое послевкусие.

Физико - химические показатели приведены в таблице 2.

Таблица 2 - Физико - химические показатели горного меда.

№ пробы	Массовая доля воды, %	Диастазное число, ед.ГОГе	Общая кислотность, °	Содержание редуцирующих сахаров в меде, %	Наличие пади	Микроскопия	Примесь муки и крахмала	Примесь желатина
Норма	Не более 20	Не менее 8	1 - 4	Не менее 60	Допускается	Игольчатые кристаллы	-	-
1	17,2	29,4	3,0	78,0	+ -	Игольчатые кристаллы	-	-
2	18,0	13,9	2,5	70,2	-	Игольчатые кристаллы	-	-
3	18,8	17,9	3,3	75,2	-	Игольчатые кристаллы	-	-
4	19,6	29,4	1,45	73,8	+	Игольчатые кристаллы	-	-
5	16,0	38,0	2,7	71,3	+ -	Игольчатые кристаллы	-	-
6	20,0	23,8	3,0	69,5	-	Игольчатые кристаллы	-	-

Анализируя таблицу 2, необходимо отметить, что массовая доля влаги во всех образцах находится в пределах нормы. По действующим Правилам ветеринарно - санитарной экспертизы меда при продаже на рынках допускается содержание воды в нем не более 20 %. Наибольшее количество диастазы содержится в пробе № 5 (38,0 ед. ГОГе). Диастаза является основным показателем натуральности и полезности меда. Общая кислотность меда во всех пробах находится в пределах допустимой нормы – до 4°. Все мёды по содержанию редуцирующих сахаров соответствуют ГОСТу (выше 60 %).

На обнаружение пади были исследованы все 6 проб. Обычно, наличие пади характерно для мёдов темного цвета, в нашем же случае, проба меда № 1, 4 и 5 светлого желто - коричневого цвета. Июль является самым жарким месяцем в Крыму, и средняя температура

достигала до 32 °С. Поэтому погодные условия не всегда способствовали получения пчелой нектара цветов, а сбором пади. Наличие пади подтвердилось спиртовой реакцией и люминескопией. Пробы номер 1, 4, 5 светились синим цветом.



Рисунок 1 - Люминесцентный анализ меда

Падевый мед – редкий вид меда, который получается в результате переработки пчелами сладких выделений некоторых насекомых и медвяной росы (сладкий сок, выступающий на листьях или хвое под действием резкой смены температуры). Высокое содержание минеральных веществ и количество декстринов по сравнению с цветочным делают его ценным для человека.

Образцы номер 2, 3 и 6 светятся желтым оттенком, что соответствует качественному меду. Микроскопия меда выявила, что все пробы являются натуральными.

При проведении пыльцового анализа, который успешно прошли все пробы, кроме 1, определили, что заявленные медоносы только в третьей пробе (с лаванды) не соответствуют результатам исследования, которые описаны ниже.

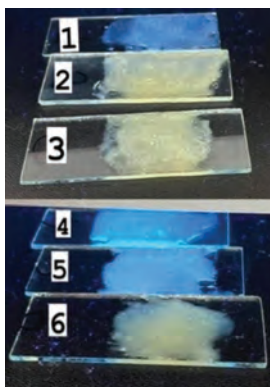
В первой пробе (падевый) мы не обнаружили пыльцевых зерен.

Во второй пробе: пыльца боярышника - 28,72 %; мать - и - мачехи - 21,28 %; клевер горный - 19,15 %; акация - 14,89 %; кориандр - 7,45 %; сурепка - 5,32 %; гречиха - 2,13 %; рапс - 1,06 %.

В третьей пробе: пыльца шалфея - 50,0 %; кориандр - 13,89 %; онисма крымская - 6,94 %; лаванда - 5,56 %; сурепка и донник по 2,78 %; гибискус и акация по 1,39 % – не соответствует заявленному реализатором меда преобладающему медоносу, т.к. 50 % была обнаружена пыльца шалфея и только на четвертом месте – лаванда 5,56 %.

В четвертой пробе: пыльца кориандра - 57,58 %; одуванчик и шалфей по 13,64 %; мать - и - мачеха - 7,58 %; боярышник и онисма крымская по 3,03 %; лаванда - 1,52 %. Название меда соответствует основному медоносному растению (кориандр).

В пятой пробе: пыльца боярышника и донника по 22,54 %; кориандр - 12,68 %; фасцелия и рапс по 12,86 %; шалфей - 9,86 %; лаванда и клевер по 2,82 %; гречиха - 1,41 % . – соответствует заявленным медоносам.

В шестой пробе: пыльца мать - и - мачехи - 86,36 %; сурепка - 9,85 %; аспарцета - 1,52 %; клевер, гречиха и боярышник по 0,76 % – соответствует заявленному преобладающему медуносу.

Необходимо подчеркнуть, крымский мед считается более ценным за счет того, что он полифлорный (от разных медуносов, разнотравный). Пыльцевой анализ мёда позволил узнать, с каких конкретно растений пчёлы принесли нектар, а также является важным звеном в подтверждении токсичности мёда.

Таким образом, после проведения лабораторных исследований, крымский горный мед подтвердил не только свои высокие органолептические и физико - химические показатели качества, но и показатели безопасности как пищевого продукта. Покупая крымский горный мед – значит быть уверенным в его качестве.

Список используемой литературы:

1.ГОСТ 19792 - 2017 Мед натуральный. Технические условия. М.: Стандартиформ, 2017. - 17 с.

2.Ветеринарные правила назначения и проведения ветеринарно - санитарной экспертизы меда натурального пчелиного, перги и молочка маточного пчелиного, предназначенных для переработки и реализации, утвержденные приказом Минсельхоза России от 18 октября 2022 года № 713. - 7 с.

3.Войналович, С.А., Белявцева, Е.А. Анализ и программа развития пчеловодства в АР Крым / С.А. Войналович, Е.А. Белявцева // Аграрный вестник Урала № 10 - 2 (105). - 2012. - С.29 - 31.

4.Карпович, И.В., Дребезгина, Е.С., Еловикова, Е.А Атлас пыльцевых зёрен / И.В. Карпович, Е.С Дребезгина., Е.А Еловикова. [и др.]. - Екатеринбург: Уральский рабочий, 2015. - 320 с.

5.Младенов, С. Мед и медолечение / С. Младенов. - София, 1974. - 228с.

6.Осичкин Н. Г. Состояние и пути развития пчеловодства Крыма: труды ЮФ «КАТУ» НАУ. Вып.101. - Симферополь, 2007. - С.163 - 165.

© Д.В. Пудовкина, Т.А. Абраменкова, С.Е.Лысенко,2023

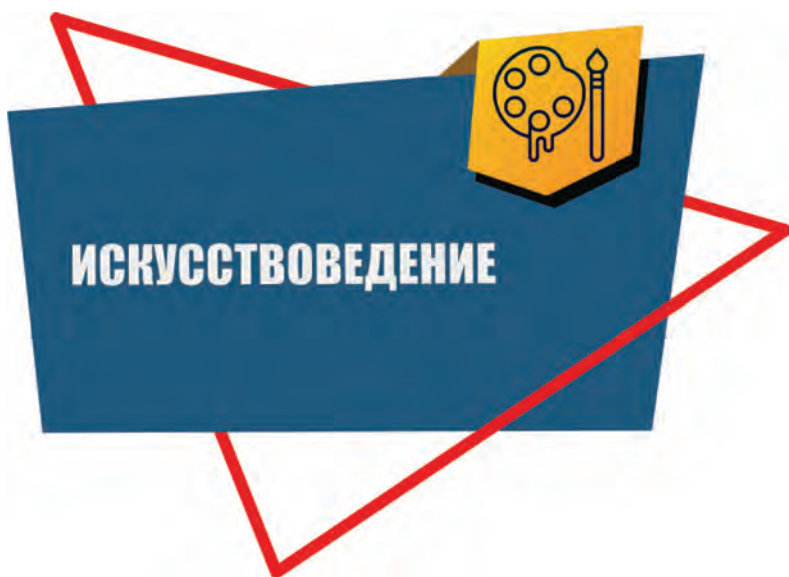

Лешкова О.В.

студентка, 4 курс, БГПУ
г. Благовещенск, РФ

Лунёв К.А.

студент, и. о. руковод. лаборатории разработки обр. технологий
доп. и вирт. реальности БГПУ
г. Благовещенск, РФ

СОЗДАНИЕ ОБРАЗОВАТЕЛЬНЫХ ВИРТУАЛЬНЫХ МУЗЕЕВ И ГАЛЕРЕЙ ДЛЯ ПРЕПОДАВАНИЯ ИСТОРИИ ИСКУССТВА

Аннотация

В статье рассматриваются возможности и преимущества создания образовательных виртуальных музеев и галерей для преподавания и изучения истории искусства. Описываются технологии, лежащие в основе этих проектов, и их применение в образовательном процессе. Приводятся примеры успешных образовательных виртуальных музеев и галерей и представлены рекомендации по их созданию и развитию.

Ключевые слова: виртуальные музеи, галереи, история искусства, образование, 3D - моделирование, виртуальная реальность, интерактивность

Keywords: virtual museums, galleries, art history, education, 3D modeling, virtual reality, interactivity

В современном образовании все больше и больше используются передовые технологии. В контексте истории искусства одним из наиболее обещающих инструментов являются виртуальные музеи и галереи. Они предлагают новые возможности для преподавания и изучения искусства, делая процесс обучения более интерактивным и доступным. В данной статье мы рассмотрим, как создать образовательные виртуальные музеи и галереи, и представим примеры успешных проектов.

Создание виртуальных музеев и галерей основано на технологиях 3D - моделирования, виртуальной и дополненной реальности. Эти технологии позволяют воссоздать пространство музеев и галерей в виртуальном формате, предоставляя пользователю возможность исследовать экспонаты и произведения искусства в деталях.

Виртуальные музеи и галереи предлагают ряд преимуществ для обучения истории искусства:

- **Удаленный доступ:** Виртуальные музеи и галереи обеспечивают удаленный доступ к экспонатам и произведениям искусства, что особенно важно для учащихся, находящихся вдали от крупных культурных центров.
- **Интерактивность:** Виртуальные музеи позволяют пользователям взаимодействовать с произведениями искусства, узнавать дополнительную информацию о них и даже создавать свои собственные виртуальные экспозиции.
- **Гибкость:** Виртуальные галереи позволяют быстро и легко обновлять экспозиции, добавлять новые произведения искусства, что способствует непрерывному обновлению образовательного материала.

- **Доступность:** Виртуальные музеи и галереи открывают доступ к коллекциям искусства для широкой аудитории, включая людей с ограниченными возможностями и тех, кто не может посетить музеи и галереи из-за финансовых или временных ограничений.

- **Междисциплинарный подход:** Виртуальные музеи и галереи позволяют интегрировать историю искусства с другими дисциплинами, такими как археология, архитектура, история и литература, обогащая образовательный процесс.

Примеры успешных образовательных виртуальных музеев и галерей:

- **Google Arts & Culture:** Это крупнейший онлайн-проект, сотрудничающий с многочисленными музеями и галереями по всему миру. Он предоставляет доступ к тысячам произведений искусства, обеспечивает возможность изучения их в деталях и предлагает интерактивные туры по музеям (рис. 1).

- **The Louvre:** Виртуальный Лувр позволяет пользователям осуществлять виртуальные туры по залам музея, изучать шедевры искусства в высоком разрешении и получать подробную информацию о них.

- **The British Museum:** Британский музей предлагает виртуальные туры, интерактивные экспозиции и образовательные материалы по истории искусства и археологии.

- **The Virtual Museum of Ancient Art:** Этот виртуальный музей сосредоточен на древних цивилизациях и предлагает интерактивные экспозиции, 3D-модели археологических памятников и образовательные материалы для школьников и студентов.



Рис. 1 – Вид одной из комнат музея в программе Google Arts & Culture

Как создать образовательный виртуальный музей или галерею:

1. **Определение целей и аудитории.** Перед началом работы над проектом необходимо определить его основные цели и аудиторию. Важно определить, какие образовательные возможности должен предоставить виртуальный музей и для кого он будет предназначен.

2. **Выбор технологической платформы.** В зависимости от целей и аудитории проекта можно выбрать подходящую технологическую платформу для создания виртуального

музея или галереи. Возможными вариантами могут быть веб - приложения, мобильные приложения или даже платформы виртуальной реальности.

3. Сотрудничество с музеями и галереями. Чтобы создать содержательный и образовательный виртуальный музей, необходимо сотрудничать с реальными музеями и галереями. Они могут предоставить доступ к своим коллекциям, а также помочь в создании образовательных материалов и интерактивных экспозиций.

4. Разработка дизайна и структуры. Важным этапом создания виртуального музея или галереи является разработка его дизайна и структуры. Необходимо создать интуитивно понятный интерфейс, который обеспечит удобное навигацию и взаимодействие пользователя с экспонатами.

5. Создание 3D - моделей и интерактивных экспозиций. Следующим этапом является создание 3D - моделей произведений искусства и интерактивных экспозиций. Это может включать разработку мультимедийных материалов, анимаций и виртуальных туров.

6. Разработка образовательных материалов. Для того чтобы виртуальный музей или галерея были действительно образовательными, необходимо разработать образовательные материалы, которые будут сопровождать экспонаты. Это может включать текстовые описания, аудиогиды, видеуроки и интерактивные задания.

7. Тестирование и отладка. После завершения разработки виртуального музея или галереи необходимо провести тестирование и отладку, чтобы убедиться в корректной работе всех функций и элементов.

8. Продвижение и маркетинг. Для привлечения пользователей к виртуальному музею или галерее необходимо продумать стратегию маркетинга и продвижения. Это может включать использование социальных сетей, SEO, контекстной рекламы и сотрудничество с образовательными учреждениями.

Создание образовательных виртуальных музеев и галерей открывает новые горизонты для преподавания и изучения истории искусства. Благодаря современным технологиям, таким как 3D - моделирование и виртуальная реальность, эти проекты предлагают интерактивный и доступный способ изучения произведений искусства для широкой аудитории. Успешные примеры, такие как Google Arts & Culture, The Louvre и The British Museum, показывают, что виртуальные музеи и галереи могут стать ценным ресурсом для образования.

Создание виртуального музея или галереи требует определения целей и аудитории проекта, выбора подходящей технологической платформы, сотрудничества с музеями и галереями, разработки дизайна и структуры, создания 3D - моделей и интерактивных экспозиций, разработки образовательных материалов, тестирования и отладки, а также продвижения и маркетинга. Этот процесс может быть трудоемким, но результат стоит усилий, так как виртуальные музеи и галереи могут обогатить образовательный процесс и сделать историю искусства доступной для всех.

С учетом быстрого развития технологий и все возрастающего интереса к образовательным проектам, виртуальные музеи и галереи, безусловно, продолжают развиваться и совершенствоваться. Они могут стать неотъемлемой частью образования в области искусства и культуры, предоставляя новые возможности для преподавателей и учеников и расширяя границы традиционного обучения.

Список использованной литературы:

1. Алленов, М. М. История русского искусства, Искусство XVIII - начало XX века / М.М. Алленов. – Москва: Просвещение, Том 2, 2000г. –110 с.
2. Андреев, А.А. Компьютерные и телекоммуникационные технологии в сфере образования / А.А. Андреев. Школьные технологии. – 2011. – № 3. – С. 56 - 58.
3. Максимова, Т. Е. Виртуальные музеи: подходы к типологии / Т. Е. Максимова. Вестник Московского государственного университета культуры и искусств. –2012. - № 4 – С. 186–190.
4. Туманова Е.В. Виртуальный музей как средство распространения культурной и образовательной информации в рамках воспитательного пространства / Е.В. Туманова. – Москва: Просвещение, – 2012. – 213 с.

© Лешкова О.В., Лунёв К.А., 2023



АРХИТЕКТУРНЫЙ ДЕКОР ЗДАНИЙ СОВЕТСКОГО МОДЕРНИЗМА 1955–1991 ГГ. В Г. ТОМСКЕ

В статье рассмотрены особенности архитектурного декора зданий советского модернизма в г. Томске. Выделены основные временные промежутки, отражающие тенденции в оформлении фасадов: 1960 - е, 1970 - е, 1980 - е гг. Установлено, что в 1960 - х основным способом украшения являлись вывески и декоративные панно, актуальные и в последующих годах. Для 1970 - х. свойственно использование элементов брутализма, а 1980 - е отличаются проявлением принципов постмодернизма. Зафиксированы декоративные элементы каждого периода.

Ключевые слова: Советский модернизм, СССР, декор, архитектурный декор, монументальное искусство, светопрозрачные фасады, брутализм, символизм в архитектуре

Введение

Декоративное оформление фасадов всегда являлось важной частью зданий и сооружений. Совокупностью элементов, составляющих внешнее оформление здания называют архитектурным декором (франц. *decor*, от лат. *decoro* - украшаю). Находясь в единстве с объемно - пространственной композицией здания, декор становится ее элементом, акцентирует выразительность композиции или зрительно преобразует её, внося свойственные самому декору масштабные отношения, ритм, колорит. Архитектурный декор присутствует даже в тех стилях, в которых не применяется активное украшательство, например, в советском модернизме. В данной статье, на примере города Томска, будет рассмотрен архитектурный декор советского модернизма 1955 - 1991 гг.

Актуальность

Советский модернизм приобретает все больший интерес как в постсоветском пространстве, так и во всем мире. Но несмотря на это, данная тема до сих пор изучена достаточно плохо. Об архитектурном декоре этого периода зафиксировано сравнительно мало информации, большинство данных собрано в Москве, а про города Сибири практически ничего не известно. [1] Именно поэтому следует более подробно изучить архитектурный декор советского модернизма в городе Томске.

Советский модернизм. Определение, особенности.

Советский модернизм — это стиль, который развивался в СССР с 1955 по 1991 год, как результат борьбы с «излишествами» в архитектуре. Он характеризуется стремлением к функциональности, простоте формы, использованием новых технологий и материалов, которые использовались в рамках строгой экономии. Рассматриваемый период можно условно разделить на 3 временных промежутка, в которых наиболее ярко прослеживались тенденции развития оформления фасадов зданий, а именно: 1960 - е, 1970 - е, 1980 - е гг.

1960 - е гг.

После постановления 1955 г. «Об устранении излишеств в проектировании и строительстве» практика украшательства в архитектуре была подвергнута резкой критике. Это приводит к практически полному исчезновению традиционного декора в архитектуре.

Но несмотря на это, использование атрибутов монументального искусства не подверглось запрету. Таким образом, декоративные панно, узоры, орнаменты стали чуть ли не единственным способом выделить здание среди окружающей застройки. [1] Архитектура данного периода минималистична, в оформлении фасадов часто использовалось большое количество стекла, что создавало эффект легких, светопрозрачных объемов.

В городе Томске характерные особенности архитектуры 1960 - х гг. были воплощены в зданиях Аэропорта (Рис. 1), построенных по типовому проекту в 1967 г. Здание аэровокзала обладает полностью остекленным фасадом с импостами в виде вытянутых прямоугольников, разделенных поперек тремя сплошными темными линиями. Верх фасада и навес над входом обрамлены металлическими ребристыми панелями. К декору также можно отнести минималистичные надписи «Аэропорт» с эмблемой Аэрофлота и «Томск». Такие вывески часто делались вручную и вписывались в композицию архитектурного проекта еще на стадии разработки. [1] Главным украшением Аэропорта является большое декоративное панно гостиницы, выполненное в смешанной технике. [2]



Рис. 1 – Здания Аэропорта

1970 - е гг.

С течением времени стало ясно, что полное отсутствие каких - либо украшений в архитектуре, лишает ее уникальности и выразительности. Поэтому после 1960 - х гг. декор фасадов начинают медленно возвращать, но трансформируя его под требования нового времени. 1970 - е гг. отличаются появлением в строительстве особенностей, свойственных стилю брутализм. Он характеризуется использованием простых, массивных геометрических форм и грубых материалов.

Тяжеловесность объемов особенно видна в здании Театра Драмы, построенном в 1978 г. (Рис. 2). Здесь глухие фасады чередуются с часто расположенными окнами разных размеров. В некоторых местах они разделены выступами, напоминающими пилястры. Также одним из способов украшения здесь были тонкие полосы - канавки, пронизывающие громоздкие бетонные стены и портик главного входа.



Рис. 2 – Театр Драмы

1980 - е гг.

В 1980 - е гг. происходит смешение различных стилей, в СССР постепенно проникают идеи постмодернизма. В архитектуре используются принципы символизма, некоторые элементы намекают на ретроспективизм.

Одним из самых известных образцов модернизма 80 - х гг. в Томске является Дом Советов. Здесь по периметру фасадов располагаются пластины - пилястры, которые на углах выступают за общий уровень стены. Здание создает впечатление древнегреческого храма - периптера. Пространство между окнами украшено черным стемалитом, а на стенах первого этажа высечены линейные орнаменты. [2] Композиционным акцентом является надстройка с флагштоком и гербом, которая обозначает главный вход в здание.

Довольно интересным явлением в архитектуре города можно считать элементы символизма. Так, на втором этаже Октябрьского районного суда находится пять окон с красными бетонными панелями, символизирующими красное знамя Октября.

В качестве визуального акцента в архитектуре активно продолжают использовать декоративные панно. Одной из самых выразительных является мозаика Николая Беглюка «Парад планет», выполненная в 1987 г. из смальты (Рис. 3). [2] Произведение находится на фасаде Дворца пионеров и завершает улицу Карташова, становясь его композиционным центром.



Рис. 3 – Мозаичное панно «Парад планет»

Вывод

В городе Томске были отражены основные этапы архитектуры советского модернизма 1955 - 1991 гг: минимализм «стеклянных» шестидесятых, брутализм семидесятых, смешение стилей восьмидесятых. Архитектурный декор в Томске отражает тенденции развития стиля, его особенности. В процессе исследования, в каждом из установленных временных промежутков, были зафиксированы наиболее яркие примеры архитектурного декора. Некоторые виды декора использовались в каждом десятилетии, например, декоративные панно и вывески.

Список использованных источников

1. Беспалова Д.А., Муленок В.В. Декоративные элементы на фасадах жилых домов советского периода 1940 - 1960 - х гг. В г. Томске // Вестник Томского государственного архитектурно - строительного университета. — 2017. — № 4 / 2015. — С. 28 — 47.

2. Кривошеина А.А. Монументальное искусство в архитектуре советского модернизма в г. Томске // Материалы 65 - й Юбилейной Университетской научно - технической конференции студентов и молодых ученых УНТК - 2019 – Томск: ТГАСУ, 2019 г. — С. 870 — 876.

© Наумова В.Д., 2023

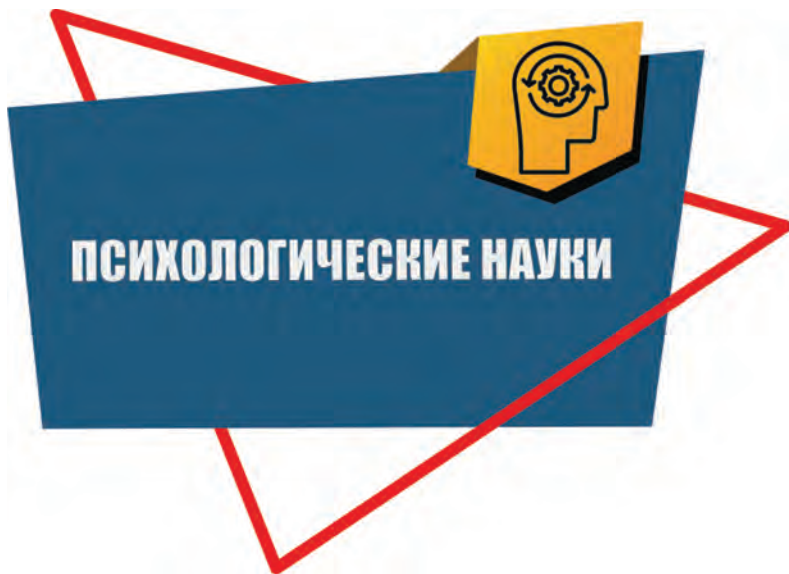

Вихарева А. А.

бакалавр II курса Института педагогики и психологии
ФГБОУ ВО «Московский педагогический
государственный университет»,
г. Москва, РФ

Вихарева О. Н.

К.эконом.наук
Нижегородский государственный технический
университет им. Р.Е. Алексеева
г. Н.Новгород, РФ

РОЛЬ РОДИТЕЛЬСКИХ ПРЕДПИСАНИЙ В ФОРМИРОВАНИИ ЛИЧНОСТИ

Аннотация: в статье авторами представлена информация о роли родительских предписаний в формировании личности. Рассматривается, с какими посланиями от родителей ребенок чаще всего сталкивается в раннем возрасте и поясняется, каким образом они могут быть причиной детских психологических травм. В статье показано, как родительские предписания влияют на формирование личности

Ключевые слова: родительские предписания, формирование личности, детская травма, детство, ребенок, негативный опыт, психотерапия, психология.

THE ROLE OF PARENTAL PRESCRIPTIONS IN THE FORMATION OF PERSONALITY

Abstract: in the article, the authors provide information on how to avoid traumatization of a child, so that later in adulthood he would not have problems in relationships with other people and in his personal life. It is considered what most often causes children's psychological traumas and how to treat a child so as not to cause him harm and problems in the future.

Keywords: parental prescriptions, personality formation, childhood trauma, childhood, child, negative experience, psychotherapy, psychology.

Актуальность данной статьи обусловлена важностью роли родительских предписаний в формировании личности ребенка. По мнению известных психологов ключевая роль в формировании личности отводится семье, поскольку именно в этом социальном институте общества происходит воспитание индивида. В данной статье подробно излагается влияние на воспитательный процесс ребенка так называемых в психолого - педагогической литературе родительских посланий. Данная информация подтверждается результатами проведенных многочисленных научных исследований и экспериментов.

Под родительскими предписаниями принято понимать любое воздействие родителей (чаще словесное), которое воспринимаются ребенком как указания к построению своей жизни. Конечно, мы будем говорить, в первую очередь о негативных предписаниях, приводящих к деструктивному поведению. Такие родительские предписания родители

часто неосознанно дают своим детям. Они представляют из себя некие послания (приказания), которые сообщаются в словесной или бессловесной форме.

В настоящее время отдельным направлением транзактного анализа Эрика Берна является Психотерапия нового решения. Терапия нового решения создана американскими психотерапевтами Мэри и Робертом Гулдингами и по сути является синтезом транзактного анализа и гештальт - терапии. Американские психологи Роберт и Мери Гулдинг выстроили и доказали концепцию о том, что нерешенные душевные проблемы родителей передаются их детям, зачастую в усугубленном виде. Эта передача происходит в раннем детстве за счет внушения от родителя к ребёнку в виде определенных «родительских директив». Смысл этих посланий состоит в том, как по мнению родителя нужно жить, как относиться к миру, близким, окружению и как общаться с людьми. Супруги Гулдинги выделили двенадцать таких директив (запретов). Рассмотрим, как эти послания формируют личность ребенка в раннем возрасте.

Предписание «Не будь собой». Это предписание обычно дается, если родителей не устраивает пол родившегося ребенка или его личностные качества. В ответной реакции на это послание ребенок может всю оставшуюся жизнь пытаться переделать свою личность, чтобы понравиться родителям и близким, и при этом не принимать себя.

Предписание «Не будь ребенком». Данное сообщение может передаваться от родителей старшим детям, которые вынуждены принять заботу о младших, либо в семье, в которой существует поощрение раннего взросления. В этом случае в семье транслируются послания ребенку: «Ты уже большой мальчик», «Мужчины не плачут...», «Ты уже достаточно вырос, чтобы начать заботиться о нас». Ребенок в свою очередь может принять решение: «Я не имею права быть маленьким, мне надо быть взрослым и серьезным», «Я должен заботиться о маме», «Я ответственен за своих близких» и т.д.

Предписание «Не расти» или «Оставайся маленьким». В семье такое послание часто дается младшему ребенку, поскольку родители не желают, чтобы дитя выросло и покинуло родительский дом. Зачастую такие родители в отношениях со взрослыми детьми продолжают вести себя как с маленькими детьми, принимая за них решения. Родители не позволяют своим детям принимать собственные решения, ограничивая их свободу. В таком случае ребенок может принять решение: «Лучше я останусь маленьким» или «Я не покину свой дом» и т.д.

Предписание «Не делай успехов». Данное предписание характерно для родителей, которые сами не смогли добиться цели. Такие родители могут говорить ребенку: «Зачем ты это делаешь? Куда ты лезешь!», «Это не для нас». В итоге ребенок перестает стремиться к успеху и опускает руки.

Предписание «Не делай». Такое послание как правило характерно для тревожных родителей и выглядит примерно так: «Ничего не делай, это опасно». Подобные родители склонны контролировать действия своих детей и сами делают всё за своих отпрысков. В результате такого родительского поведения ребенок может решить, что ничего не стоит делать самому, потому что это либо опасно, либо бесполезно.

Предписание «Не будь первым» (или «Не высывивайся»). Часто такие предписания транслируют родители, которые сами хотят быть лидером семье и иметь власть. В этом случае ребенку говорят: «Тебя вообще никто не спрашивал», «Мал еще, чтобы влезать во взрослый разговор». Возможные решения ребенка в этом случае могут быть: «Я ничего не

значу». Во взрослом возрасте люди с такими предписаниями не добиваются успехов и не хотят быть лидерами, их устраивает роль подчиненных.

Предписание «Не принадлежи». Это сообщение транслируют родители, которые доказывают уникальность своего положения в обществе, профессии или национальности. Это может быть послание типа: “Вспомни, кто ты!” Внешне у родителей это может выражаться в нарушении коммуникативных навыков общения, в замкнутости и недовольстве окружающими. Ребенок может принять решение: «Никто и никогда не будет меня любить так, как родители, потому что принадлежу им».

Предписание «Не сближайся». Данный запрет выражается посланием “Держи дистанцию!” Это случай, когда у родителей нет достаточного времени для своего ребенка, поскольку они заняты работой, карьерой или своим здоровьем. Возможен вариант родительского поведения, когда они отказывают ребенку в общении или манипулируют ребенком. В этом случае возникает так называемый «запрет на близость», который может у ребенка сопровождаться решением: “Чтобы мне не было больно, я не буду создавать отношений”.

Предписание «Не будь здоровым». Подобное послание может передаваться родителями, которые намеренно ищут болезни у своего ребенка, чтобы заботиться о нем. “Он у нас такой слабенький, болезненный” – рассказывают они своим знакомым и членам семьи. Ребенок может принять решение: «Я больной», «Нельзя быть здоровым и счастливым».

Предписание «Не думай» может передаваться родителями, чтобы принизить способности ребенка мыслить самостоятельно. «Все понятно, ты же у нас глупенький.», «Ты самый умный что ли?». Ребенок может принять решения: «Я глупый», «Я сам не могу принимать решения», или «Другие знают лучше, что надо делать».

Одно из самых страшных посланий, которое могут дать родители - предписание "Не живи". Это послание дается родителями на бессознательном уровне и на таком же уровне принимается ребенком. На вербальном уровне ребенок может слышать следующие фразы: «Я «хотела сделать аборт, но потом передумала», «Мы хотели мальчика, а родилась ты», «Когда ты родился, моя счастливая жизнь закончилась». Эти послания он воспринимает, как "Если бы меня не было, жизнь родителей была бы счастливой".

Одно из самых распространенных предписаний "Не чувствуй". Под запретом могут быть все чувства или только определенные, например злость, раздражение, страх, печаль. Человек может считать, что чувства опасны, от чувств одни проблемы. В итоге он не позволяет себе чувствовать, опасаясь, что это будет разрушительно для него. Человек не научается чувствовать и проживать свои эмоции, не понимает, что он на самом деле хочет, поскольку не слышит голос своей души. Решения, которые может принять ребенок в этом случае: «Я не знаю, что я чувствую», или «Я не имею права злиться, это плохо».

Часто родители склонны возлагать на свое чадо чрезмерные ожидания и надежды. Во многих случаях они связаны с желаниями, не осуществившимися в их собственной жизни: мать и отец ожидают, что успехи ребенка скомпенсируют прошлые неудачи. Если данные предписания противоречат сущности и желаниям самого ребенка (например, из робкого застенчивого мальчика, который склонен к рисованию и музыке, пытаются сделать профессионального боксера), это может привести к психотравме.

Таковыми предписаниями многие взрослые люди потом руководствуются в течение всей жизни, вместо того, чтобы слушать себя и делать то, что на самом деле хочется. Таким

образом, они могут быть причиной детских психологических травм и коренным образом влияют на формирование личности. В терапии клиент учиться понимать свои чувства и эмоции, менять убеждения, (принятые в детстве в состоянии ребенка) и паттерны поведения, изменяя в итоге свой жизненный сценарий.

Список литературы

1. Берн Э. Введение в психотерапию и психоанализ для непосвященных (A layman's guide and psychiatry and psychoanalysis) - СПб., 1991.
2. Берн Э. Игры, в которые играют люди (Games People Play) и Люди, которые играют в игры (What Do You Say After You Say Hello!) - М.: Апрель Пресс, Изд - во ЭКСМО - Пресс, 2001.
3. Гулдинг М. Гулдинг Р. – Психотерапия нового решения. Теория и практика. – СПб., Класс, 1997
4. Дозорцева Е. Г. Психологическая травма у подростков с проблемами в поведении. Диагностика и коррекция» - М.: Генезис, 2006
5. Падун, М. А. Психическая травма и картина мира: теория, эмпирия, практика / М. А. Падун, А. В. Котельникова. - Москва: Институт психологии РАН, 2012.
6. Трубицына, Л. В. Процесс травмы / Л. В. Трубицына. - Москва: Смысл, 2005.

© Вихарева А.А., Вихарева О.Н., 2023

УДК 159.9.016.12

Ковалев А. Б.

ЮУрГТТУ, г. Челябинск

Республика Казахстан, г. Костанай

АКТУАЛЬНОСТЬ ПСИХОЛОГО - ПЕДАГОГИЧЕСКОГО ИССЛЕДОВАНИЯ СИНДРОМА РЕЛИГИОЗНОЙ ТРАВМЫ

Аннотация. В статье раскрывается актуальность исследования синдрома религиозной травмы (СРТ). Автор предлагает рассмотреть три аспекта актуальности: социальный, практический и научный. Социальная актуальность позволяет обозначить значение для общества исследования темы в контексте нарастающего геополитического напряжения. Дестабилизация повседневности, вызванная военными конфликтами и экономическими трудностями, может приводить к поиску «опорь» в религиозном знании, учении или участии в жизни религиозных сообществ. В статье также обосновывается актуальность практической значимости исследования явления СРТ. С возрастанием социального запроса на религию, возрастает и необходимость организации эффективной и безопасной среды религиозного обучения. Завершает статью третий аспект актуальности – научный. На сегодняшний день большая часть исследований темы СРТ проводятся зарубежными учёными, если не сказать все. Автор статьи приводит перечень имён так или иначе связанных с психологией религии в русскоязычном пространстве. Однако все их работы и исследования не связаны напрямую с тематикой СРТ, а только косвенно затрагивают её. В

свою очередь это выявляет необходимость системных разработок вопросов профилактики СРТ, адаптированных для условий постсоветского пространства.

Ключевые слова: религия, травма, мировоззрение, «православная психология», образование.

Актуальность психолого - педагогического исследования синдрома религиозной травмы заключается в нескольких аспектах. Во - первых, социальный. С учётом контекста текущего состояния нарастающего напряжения в мировых геополитических процессах, очевидно, будут усиливаться и тенденции среди большинства населения к поиску духовного утешения в религиозных мировоззренческих ориентирах. Как известно в период потрясений и нестабильности человек склонен искать опору в религии. Многие люди обращаются к религиозным практикам как к способу упорядочивания мира и обретению новых смыслов. В связи с этим, можно предположить, что запрос на религиозную парадигму значительно вырастет, так как для личности невыносимо прямое столкновение с осознанием бессмысленности и хаоса истории и бытия [9, с. 13 - 14]. Этому осознанию как раз и способствуют нынешние обстоятельства жизни (пандемия, военные конфликты, экономическая нестабильность и т.д.). Взгляд на историю как на процесс, приобретающий смысл только в контексте вечности и осуществления Божественного промыслительного замысла, по - видимому, может становиться более распространённым. Сегодня можно наблюдать как ссылки на религиозные тексты, использование религиозных метафор и в целом религиозный дискурс становятся частью политической культуры. Можно увидеть, как высказывания некоторых политических деятелей в России приобретают религиозный контекст [2], а иногда в их общественных выступлениях прямо цитируются фрагменты из Библии и других религиозных книг.

Ситуация пугающего будущего, наряду с ухудшением финансового благосостояния и ростом безработицы для многих может стать катализатором опасных внутриличностных психических процессов. Перечисленные факты косвенно или напрямую отразятся на благоприятной миссионерской деятельности религиозных сообществ, далеко не все из которых носят созидательный характер. Как пример использования «времени потрясений» для активизации миссионерской деятельности можно привести отрывок из аннотации к проповеди на одном из протестантских христианских сайтов. Там говорится: «Нам нужны еще и потрясения, которые закалят нас, сделают более сильными в духовном сражении, направят к predetermined Господом целям. Каким образом потрясения в церкви и в мире направляют нас к Божьим целям? Прослушайте проповедь, чтобы узнать об этом» [5]. В некоторых случаях, когда человеку нечего терять, он становится более склонен к радикализации своих убеждений и взглядов, в том числе и религиозных. Из всего выше сказанного становится ясно, что одной из проблем социального характера, стоящего перед обществом, является проблема вовлечения в деструктивную религиозную деятельность и сложность выхода из неё без последствий для психологического здоровья. Распространённым, но мало изученным последствием участия в религиозном культе является синдром религиозной травмы (СРТ). Данным синдромом в психологии и психотерапии называется определённый набор симптомов различной степени тяжести, испытываемых теми, кто участвовал или оставил позади авторитарные, догматические и контролируемые религиозные группы и системы убеждений [8]. Симптомы включают когнитивные, аффективные, функциональные и социальные / культурные проблемы, а также задержки в развитии. Данный синдром чаще всего возникает в ответ на двойную травму: 1) Длительное идеологическое воздействие со стороны контролирующего религиозного сообщества; 2) Акт ухода из организации или сообщества, нередко

сопровождающийся резким осуждением этого акта и предречением негативных последствий.

Второй аспект актуальности исследования темы СРТ имеет практическое значение. Он связан с низким уровнем религиозной грамотности в России, Казахстане, и на всем постсоветском пространстве. В то время как одной из форм профилактики вовлечения в деструктивные культы и секты и как следствия СРТ, является духовное просвещение, реализуемое в контексте духовных образовательных учреждений. На сегодняшний день на территории бывшего постсоветского пространства действует огромное количество религиозных объединений. Их деятельность регламентируется законодательством, где закон о религии во многом различается в зависимости от страны. Ярким примером осуществления политики религиозного плюрализма является Республика Казахстан. По данным Комитета по делам религий Министерства информации и общественного развития Республики Казахстан в стране на начало 2022 года зарегистрировано 3877 религиозных объединения, охватывающих 18 конфессий. Из них: 2744 - исламские, 341 - православные, 89 - католические, 587 - протестантские, 61 - Свидетелей Иеговы, 24 - Новоапостольская церковь, 13 - общество сознания Кришны, 7 - иудейские, 6 - бахаи, 2 - буддизм, 2 - церковь Иисуса Христа Святых последнего дня (мормоны), 1 - муниты. Официально зарегистрировано 371 миссионеров, из них 296 - иностранцы, 75 - граждане Республики Казахстан. В стране действуют 13 духовных учебных заведений, из них исламского направления - 11 (1 - университет «Нур - Мубарак», 5 - медресе - колледж, 4 - медресе, 1 - Исламский институт повышения квалификации имамов при ДУМК), христианского направления - 2 (1 - Алматинская православная духовная семинария и 1 - Межепархиальная высшая духовная семинария «Мария - Матерь Церкви» в Караганде). Общее количество учащихся - 4378 человек [1].

Из приведённых данных мы можем сделать несколько наблюдений. Первое, что понимание деструктивности того или иного религиозного учения различается в религиозно-экспертной оценке разных государств. Например, как мы видели выше, в Казахстане действует 61 объединение Свидетелей Иеговы, в то время как в России деятельность данной организации еще в 2017 году была признана экстремистской и запрещена [4]. Второе наблюдение относится к духовным учебным заведениям: из 13 действующих на территории Казахстана, только 2 христианских семинарии, что очень мало, учитывая общее количество христианских объединений в целом. В связи с этим можно предположить трудности с получением качественного христианского религиозного образования внутри страны.

Третий аспект актуальности связан с научной значимостью данной работы, которая обусловлена дефицитом русскоязычной литературы, посвящённой теме СРТ. В целом можно говорить о сравнительно недавнем в постсоветском пространстве возникновении традиции психологического исследования религиозных практик. У истоков этого научного направления был Василюк Ф.Е. - советский и российский психотерапевт, доктор психологических наук. Есть несколько его значимых работ, которые можно отнести к такой сфере исследований, за которой закрепилось название «православная психология»: «Переживание и молитва. Опыт общепсихологического исследования» [7], «Молитва - молчание - психотерапия» [6]. На сегодняшний день видным последователем Василюка Ф.Е. является Филоник М. С. - психотерапевт и руководитель образовательного проекта «Психология для Церкви». Стоит отметить: Михайлова В.А. (психолог Московской службы психологической помощи населению); Скуратовскую Н. С. (психотерапевт, преподаватель курса «Практическая пастырская психология»); Стрелова В.С. (библиист), игумен Нектарий (Морозов Р. С. - священнослужитель РПЦ). Это те немногие авторы, в

русскоязычном пространстве, которые, напрямую связаны с психологическим исследованием религиозной практики. Стоит отметить прошедшую в 2017 году конференцию «Психология и вера» [3], в рамках которой рассматривались феномены (невротическая религиозность, базовые навыки диалога и распознавания психопатологии, взаимодействие без ретравматизации), которые близки к обозначенной мною теме, но отсутствуют системные разработки вопросов профилактики СРТ. Более того необходимо учитывать, что прямое использование зарубежных исследований в профилактике СРТ невозможно без их адаптации к реалиям постсоветского пространства.

Источники

- 1) URL: <https://www.gov.kz/memleket/entities/din/activities/141?lang=ru> (дата обращения: 13.12.2022).
- 2) URL: <https://www.kommersant.ru/doc/5651334> (дата обращения: 13.05.2023)
- 3) URL: <https://predanie.ru/bez-avtora/psihologiya-i-vera/slushat/> (дата обращения: 13.05.2023)
- 4) URL: <https://rg.ru/2017/03/17/verhovnyj-sud-rassmotrit-isk-o-zakrytii-svidetelej-iegovy-5-aprelia.html> (дата обращения: 13.05.2023).
- 5) URL: https://slovo-istini.com/aktualnye-propovedi/k_bojim_celyam_cherez_potruaseniya_deyaniya_926-30 (дата обращения: 13.05.2023)
- 6) Василюк Ф.Е. Молитва - молчание - психотерапия // Московский психотерапевтический журнал. — 1996. — № 4. — С. 141 - 145.
- 7) Василюк Ф. Е. Переживание и молитва. Опыт общепсихологического исследования. М.: Смысл, 2005. Т. 191.
- 8) Стоун, Элисон М. (2013). "Ты не должен: лечение религиозной травмы и духовного вреда с помощью комбинированной терапии". Группа. 37 (4): 323 - 337.
- 9) Ялом И. Я. Экзистенциальная психотерапия / Пер. с англ. Т.С. Драб - кинои. — М.: Независимая фирма "Класс", 1999 — 576 с.

© Ковалев А.Б., 2023

УДК 1

Руднева В.В.,

студентка факультета инклюзивного и коррекционного образования.

Научный руководитель: Фомина Л.Б.,

старший преподаватель кафедры физического воспитания

ФГБОУ ВО «Южно - Уральский государственный

гуманитарно - педагогический университет» (г. Челябинск)

ИСПОЛЬЗОВАНИЕ МЕТОДИК КИНЕЗИОТЕРАПИИ В КОРРЕКЦИИ РЕЧЕВЫХ НАРУШЕНИЙ

Аннотация. В связи с расширением применяемых методик в коррекции речевых нарушений той или иной степени тяжести, в настоящее время все большее внимание уделяется нетрадиционным методикам, каковой является кинезиотерапия. В данной статье я предлагаю ознакомиться с основными теоретическими предпосылками данного

направления коррекции, обозначить его задачи, цели и необходимые условия для успешного применения.

Ключевые слова: кинезиотерапия, кинезиологические упражнения, коррекция, межполушарное взаимодействие, речевые нарушения.

Активный поиск различных методик совершенствования и оптимизации процесса обучения детей разных возрастных категорий, и существующих в различных образовательных условиях, является одной из главных задач современной логопедии. Применение традиционных технологий своевременного выявления и коррекции речевых нарушений распространено наиболее широко. Однако разнообразность речевых нарушений и разноплановость существующих методических подходов требуют расширения применяемых средств для более эффективной, объективной и качественной оценки степени тех или иных расстройств. К таким расстройствам можно отнести: дизартрия, алалия, дисграфия и дислексия.

К так называемым нетрадиционным методикам улучшения речи, как психической функции, в последнее время все чаще относят кинезиотерапию. Кинезиотерапия – это применение занятий физической культурой и двигательными упражнениями с лечебно - профилактической и коррекционной целью. Морфологической основой данного метода является укрепление имеющихся и развитие новых межнейронных связей в двигательных зонах коры больших полушарий, так или иначе, сопряженных с моторным центром речи. Основной формой работы является использование кинезиологических упражнений. Это комплекс движений, позволяющих активизировать межполушарное взаимодействие, развивать мозолистое тело и расположенные в нем комиссуральные волокна, связывающие полушария друг с другом. [1]

В настоящее время логопедии используются следующие направления кинезиотерапии: логопедическая ритмика, артикуляционная гимнастика, пальчиковая гимнастика, дыхательные упражнения, использование различных тренажеров и корригирующих положений. [2]

Г. А. Волкова отнесла важнейшим направлениям работы при применении кинезиотерапии:

1. Развитие темпа, ритма, дыхания
2. Движения артикуляционных органов
3. Развитие фонематического восприятия через ритмические упражнения
4. Коррекция речевых нарушений.

Используя комплексный подход, соответствующий поставленной цели и следующий по этим направлениям работы, мы можем рассчитывать на успешную коррекцию того или иного вида речевых нарушений. Помимо этого, для достижения хорошего и стойкого результата мы должны соблюдать следующие условия: непрерывность, регулярность и длительность упражнений – каждый день, в одно и то же время, на весь период, пока не будет достигнута поставленная цель; индивидуальность занятий – разработка цикла занятий непосредственно для каждого ребенка; занятия проводятся в доброжелательной обстановке и, желательно, утром; необходимо следить за правильностью выполняемых упражнений и оказывать ребенку посильную, но не избыточную, помощь. Все упражнения целесообразно начинать после легкой разминки, которая включает в себя потирание ладоней до ощущения тепла.

Упражнения должны иметь музыкальное сопровождение. Спокойная, мелодичная музыка создает определенный настрой у детей. Она успокаивает, направляет на ритмичность выполнения упражнений в соответствии с изменениями в мелодии. [3]

В качестве примера комплекса кинезиологических упражнений можно привести методику, составленную А.Л. Сиротюк. Эта методика используется в коррекции дизартрии у детей, страдающих от детского церебрального паралича. [4]

Кинезиологический комплекс включает в себя 5 упражнений, призванных развивать межполушарное взаимодействие и познавательные процессы, а также положительно влияющих на мелкую моторику рук.

Упражнение «Колечки»: Поочередное перебирание пальцев рук, последовательное соединение большого пальца с указательным, средним и т.д. Задание выполняется в прямом и обратном порядке, с максимально возможной скоростью выполнения, сначала ведущей рукой, затем другой, затем двумя руками вместе.

Упражнение «Кулак - ребро - ладонь»: Три положения руки последовательно сменяют друг друга: кулаком, ребром ладони и ладонью на плоскости. Выполняется сначала правой рукой, потом левой, затем двумя руками вместе. Необходимо довести выполнение упражнения до максимальной скорости в 8 - 10 повторений.

Упражнение «Ухо - нос»: Лево́й рукой взяться за кончик носа, а правой рукой за противоположное ухо. Одновременно отпустить ухо и нос, хлопнуть в ладоши и поменять положение рук. Повторить 8 - 10 раз.

Упражнение «Лезгинка»: Левую руку сложить в кулак, большой палец отставить в сторону, кулак развернуть пальцами к себе. Правой рукой прямой ладонью в горизонтальном положении прикоснуться к мизинцу левой. Одновременно сменить положение правой и левой рук. Необходимо добиться успешного выполнения упражнения в максимально - возможной скорости в 8 - 10 повторений.

Упражнение «Змейка»: Скрестить руки ладонями друг к другу, сцепить пальцы в замок, вывернуть руки к себе. Задача ребенка – двигать теми пальцами, на которые укажет логопед. Пальцы должны двигаться точно и быстро.

Помимо кинезиологических упражнений рекомендуется применение так называемых кинезиологических «рисовалок». Ребенок должен закончить рисунок, представленный в виде шаблона, рисуя двумя руками. Работа начинается с дорисовывания простых линий, затем продолжается в виде дорисовывания фигур, узоров, и наконец, целостных объектов.

Упражнения на растяжку и релаксацию способствуют профилактике гипертонуса и гипотонуса, формируют нормальную конфигурацию опорно - двигательного аппарата в покое. Также эти упражнения помогают успокоить ребенка и дают возможность отдохнуть после трудного процесса занятия.

Дыхательные упражнения улучшают ритмику организма, развивают самоконтроль и произвольность.

Регулярные занятия с использованием всех методик кинезиотерапии приводят к снижению тревожности, развивается устная речь, пропадает страх отвечать, улучшаются коммуникативные навыки, повышается мотивация к обучению, стрессоустойчивость, формируется логическое мышление.

Исходя из всего вышесказанного, можно сделать вывод о том, что применение кинезиологических упражнений создает благоприятные условия для развития детей в

соответствии с их возрастными и индивидуальными способностями и склонностями, имеет накопительный характер и дает возможность формирования потенциала психофизического здоровья и достаточный уровень готовности к обучению в школе. Но применение методик кинезиотерапии как нетрадиционного метода коррекции речевых и умственных нарушений не должно быть самостоятельным. Оно всегда должно сочетаться с непосредственной постановкой и автоматизацией звуков в качестве классических методов.

То есть, только комплексный подход позволит в максимально короткие сроки добиться наиболее хорошего результата.

Литература:

1. Анварова, И.И., Калябина, А.А., Михляева, Л.В. Кнопки мозга. Развитие умственных способностей ребёнка: методическое пособие для педагогов и родителей детей дошкольного возраста / И.И. Анварова. – Барнаул: ИП Колмогоров И.А., 2018. – 106 с.

2. ДЕФЕКТОЛОГИЯ ПРОФ Московский институт коррекционной педагогики: официальный сайт. – Москва. – Обновляется в течение суток. – URL: <https://www.defectologiya.pro/> (дата обращения: 23.03.2023).

3. Жиганова, К.С. Фалетрова, О.М. Музыкаотерапия в образовании: методические рекомендации / О.М. Фалетрова. – Ярославль: ЯГПУ, 2011. – 35с.

4. Пантелеева, Н. В. Кинезиотерапия в коррекции дизартрии у детей с детским церебральным параличом / Н. В. Пантелеева. — Текст: непосредственный // Аспекты и тенденции педагогической науки: материалы VII Междунар. науч. конф. (г. Санкт - Петербург, декабрь 2020 г.). — Санкт - Петербург: Свое издательство, 2020. — С. 51 - 53.

© Руднева В.В., 2023

УДК 1

Руднева В.В.,

студентка факультета инклюзивного и коррекционного образования.

Научный руководитель: Фомина Л.Б.,

старший преподаватель кафедры физического воспитания

ФГБОУ ВО «Южно - Уральский государственный

гуманитарно - педагогический университет» (г. Челябинск)

ИППОТЕРАПИЯ КАК МЕТОД ЛЕЧЕБНОЙ ФИЗИЧЕСКОЙ КУЛЬТУРЫ У ДЕТЕЙ С ДЦП

Аннотация. В связи с расширением применяемых методик в коррекции двигательных, психический и речевых нарушений той или иной степени тяжести, в настоящее время все большее внимание уделяется нетрадиционным методикам, каковой является иппотерапия. В данной статье я предлагаю ознакомиться с основными теоретическими и историческими предпосылками данного направления коррекции, определить его достоинства и недостатки, обозначить роль иппотерапии в комплексной реабилитации больных с ДЦП.

Ключевые слова: иппотерапия, физическая реабилитация, детский церебральный паралич.

В соответствии с настоящими тенденциями, как и для коррекции любой патологии, для лечения ДЦП принят комплексный подход. Помимо методов медикаментозного лечения и физиотерапии все большее внимание отдается методам лечебной физической культуры. Физическая реабилитация по праву занимает ведущее место в социальной интеграции и комплексной реабилитации детей с церебральными параличами, поскольку является естественно - биологическим методом терапии [1]. Она предполагает использование различных инструментов воздействия, в первую очередь, на опорно - двигательный аппарат.

Иппотерапия – это метод реабилитации посредством лечебной верховой езды. В сущности, иппотерапия – это форма лечебной физкультуры, где в качестве инструмента реабилитации выступает лошадь, процесс верховой езды и физические упражнения, выполняемые человеком во время верховой езды [2].

О пользе иппотерапии говорил еще античный врач Гиппократ. Он утверждал, что раненые и больные поправляются быстрее и успешнее, если ездят верхом, однако изучать влияние верховой езды на организм человека стали только в XX столетии [3]. Среди ученых средневековья особое внимание верховой езде как методу лечения уделял Дени Дидро. Наиболее интенсивно развитие иппотерапии началось с середины прошлого века. А уже начиная с 1980 - х годов лечебная верховая езда во многих странах мира оформилась в качестве самостоятельного метода реабилитации при широком спектре заболеваний. А при ряде нарушений, в первую очередь детском церебральном параличе (ДЦП), иппотерапия является уникальным по эффективности средством, аналогов которому зачастую нет.

Деятели науки, отечественные и зарубежные, определили множество плюсов иппотерапии, подкрепленных объективными исследованиями. Так, согласно эксперименту, который провели французские ученые в начале 1970 - х годов, движения тела во время верховой езды подобны нормальной походке человека ввиду сохранения паттерна перемещения контрольных точек на коленных и тазобедренных суставах [4]. Помимо этого, во время верховой езды наезднику необходимо постоянно поддерживать равновесие, что способствует адекватному распределению мышечного тонуса как в здоровых, так и в пораженных крупных мышечных группах. Вместе с тем значительно улучшается координация движений, укрепляется мышечный корсет, происходит достижение двигательной симметрии и формируются оптимальные двигательные стереотипы [5].

Все вышеперечисленные тезисы относились к биомеханическому фактору воздействия иппотерапии, однако не может остаться незамеченным вклад психогенного компонента. Взаимодействие с лошадью может снимать стресс, улучшать эмоциональное состояние, нормализовать работу нервной системы. Контакты с животными являются дополнительным каналом взаимодействия личности с окружающим миром, способствующим как психической, так и социальной ее реабилитации, а также выполняют функцию самореализации [2].

Относительно детей с детским церебральным параличом данный метод приобретает особое значение. Иппотерапия использует все свои достоинства при коррекции тех или иных нарушений со стороны нервной системы и опорно - двигательного аппарата у данной категории детей. Занятия верховой ездой способствуют созданию у детей новых условий

рефлексов и редукции тонических рефлексов. У детей с ДЦП иппотерапия компенсирует ограниченность двигательной активности и накапливающийся вследствие этого дефицит афферентной импульсации [1]. В процессе иппотерапии наступает естественная нейромоторная интеграция образа тела, улучшается подвижность таза и плеч, происходит нормализация тонуса мышц спины и живота. Положительное действие иппотерапии усиливается еще тем, что нормальная температура тела лошади выше человеческой на 1,5–2 градуса. Вследствие этого движения мышц спины идущей лошади разогревают и массируют спастичные мышцы ног всадника, усиливается кровоток в конечностях. И нельзя игнорировать тот факт, что регулярные занятия способствуют адаптации организма к физическим нагрузкам. Свой вклад в это вносит и укрепление сердечно - сосудистой системы и иммунитета [1].

Помимо этого, такой часто встречающийся речевой дефект при детском церебральном параличе, как дизартрия также поддается коррекции с помощью иппотерапии. Как мы знаем, дизартрия – это расстройство произносительной стороны речи, которое связано с поражением центрального отдела речедвигательного анализатора и нарушением иннервации мышц артикуляционного аппарата. В работе с детьми с этим речевым дефектом часто используются логоритмические упражнения, а занятия на лошади будут способствовать проведению этих упражнений. Сидя на лошади, дети могут читать стихи, петь песни, проговаривать ритмически организованные слоговые ряды или считать шаги лошади, шелкать языком в такт шагов лошади [1]. Ввиду того, что состояние речи ребенка коррелируемо зависит от его общего физического состояния, можно утверждать, что улучшение распределения мышечного тонуса, в частности, в дыхательных мышцах, и правильная постановка дыхания в процессе занятий лечебной верховой ездой положительно влияют на постановку речи.

Подводя итог, иппотерапия – метод физической реабилитации с широким диапазоном применения, на многолетнем опыте доказавший свою эффективность. Касательно детей с детским церебральным параличом, иппотерапия является чуть ли методом выбора, так как использует все свои достоинства для коррекции нарушений двигательной и психической сфер.

Литература:

1. Иппотерапия при детском церебральном параличе: методические рекомендации / сост. Л. М. Аркуша, Н.В. Чебоненко, Т.Т. Батышева. – Москва: Научно - практический центр детской психоневрологии Департамента здравоохранения города Москвы, 2012. – 24 с.
2. Иоффе С.Н Иппотерапия: история, особенности, основные направления и методики // Оздоровительная физическая культура молодежи: актуальные проблемы и перспективы, Минск. – 2018.
3. Иппотерапия — как метод психокоррекции (электронный ресурс) – Москва, 2018. – режим доступа: [https:// mcoip.ru](https://mcoip.ru).
4. Иппотерапия: как лошади лечат людей (электронный ресурс) – Москва, 2021. – режим доступа: [https:// www.defectologiya.pro](https://www.defectologiya.pro).
5. Кувина В.Н., Васильева Е.А. Инновационная технология иппотерапии в комплексном лечении проявлений диспластически - дистрофического синдрома у детей // Бюллетень ВСНЦ СО РАМН №5(93), Иркутск. – 2013. – С.39 - 41.

© Руднева В.В., 2023

ЗНАЧЕНИЕ САМОВОСПИТАНИЯ В ФОРМИРОВАНИИ ЛИЧНОСТИ ЧЕЛОВЕКА

Аннотация

Цель исследования - изучение роли самовоспитания в формировании личности. Самовоспитание - неотъемлемая часть жизни современного человека. С его помощью мы социализируемся, развиваем свои навыки, находим как положительные, так и отрицательные стороны своей многообразной личности.

Ключевые слова

Личность, самовоспитание, студент, физическое совершенствование

Актуальность. Современный мир постоянно меняется и развивается. Социальные требования меняются, высокие темпы развития науки ставят людей перед все более сложными задачами. Они бросают вызов его творческому мышлению, его способности реагировать на неожиданные реакции и восстанавливающие действия в ответ на изменения в общественных условиях, в научных и социальных событиях [1,2].

Сегодняшняя молодежь четко понимает, чтобы добиться успеха в современном обществе, необходимо получать образование на протяжении всей жизни. В результате научно - технической революции знания быстро стареют, если человек не обновляется регулярно, он не повышает свою квалификацию, он может безнадежно отстать от современных требований.

Принципы и процессы саморазвития и самосовершенствования очень важны. Люди, которые останавливаются в развитии, рискуют. Непрерывное самообразование необходимо и важно для всех [3,4].

Полученные результаты. Анализ специальной литературы позволил выяснить, что такое самообразование. Это процесс само реализующейся познавательной деятельности, стимулируемый личными желаниями и личными стимулами. Самообразование — это самостоятельное приобретение студентами знаний с точки зрения интересов и склонностей из различных источников в дополнение к знаниям, полученным в вузе. Самообразование может носить профессиональный или личный характер и преследовать соответствующие цели. Напр., целью может быть повышение профессиональных навыков и ускорение карьерного роста, приобретение новых знаний и навыков, расширение своей личной точки зрения.

Влияние самообразования на общее интеллектуальное развитие огромно. Самообразование — это действие, поддерживающее когнитивный процесс человека в постоянном позитивном тоне. Психологическая функция самообразования очень важна, поскольку этот процесс создает препятствия, которые поддерживают мозг и сознание человека в условиях бдительности и готовности. Таким образом, человек может приобрести большую профессиональную и личную ценность для общества.

Каждый профессионал на определенном этапе своей карьеры оказывается на распутье, который описывает три возможных пути карьерного роста: самосовершенствование, застой и адаптация. В результате адаптации человека общество получит ценный профессиональный средний уровень, который определяется особыми особенностями и правилами найма. Что касается пути застоя, то это изолированный путь по кругу. В этом случае мозг стремится тратить как можно меньше энергии и автоматически выполняет рутинные действия, когда что-то новое воспринимается слишком негативно.

Наш мозг стремится тратить как можно меньше энергии на определенные процессы, что иногда приводит к их автоматизации. С одной стороны, это очень удобно, т.к. дает людям возможность одновременно выполнять повседневную работу. Когда наступает момент встречи с чем-то новым, т.е. момент необходимых изменений, человеческое сознание отказывается воспринимать мир за пределами привычки и люди не могут адекватно на него реагировать. Чтобы этого избежать, каждый должен "вибрировать" своим мозгом каждые несколько лет. Таким образом, люди могут оставаться активными на высоком уровне, а мозг - в хорошем рабочем состоянии.

Очень важным в самообразовании является наличие контроля со стороны системы, человек, занимающийся профессиональным и личностным развитием, полностью контролирует весь этот процесс. Прежде всего, это чрезвычайно персонализированный и субъективный процесс; во-вторых, нет стандартного набора, программа самообразования для каждого абсолютно уникальна и не имеет какой-либо конкретной профессиональной зависимости.

Чтобы успешно достичь цели профессионального и личностного развития, необходимо постоянно помнить о тех объектах и мотивах, которые побуждают людей заниматься самообразованием, совмещать профессиональный труд, личную и общественную жизнь и при этом заниматься самообразованием. Мотивация здесь играет важнейшую роль.

Программа самообразования не обязательно должна быть написана на бумаге, но может ли человек объективно сообщать о проделанной работе, полученных знаниях и приобретенном опыте? Отчет станет отличным стимулом для продолжения рабочего процесса.

Заключение. Самообразование и самосовершенствование являются основой нашей жизни и только в наших силах что-либо изменить.

Список использованных источников

1. Бережковская, Е. Л. Психология развития и возрастная психология: учебник для вузов / Е. Л. Бережковская. — Москва, 2023. — 357 с.
2. Волкова, Л.М. Физическая культура студентов: состояние и пути совершенствования / Л.М. Волкова, В.В. Евсеев, П.В. Половников // Санкт - Петербург, 2004.
3. Григорович, Л.А. Педагогика и психология // Л.А. Григорович, Т.Д. Марцинковская // Учеб. пособие. М.: Гардарики, 2003. - 480 с.
4. Евсеенко, В.В. Роль самовоспитания в формировании личности / В.В. Евсеенко, М.А. Дасько, Л.М. Волкова // Разработка и применение наукоёмких технологий в интересах модернизации современного общества. Сборник статей Международной научно - практической конференции. Уфа, 2023. С. 86 - 88.

© Устинова А.А., Волкова Л.В., 2023

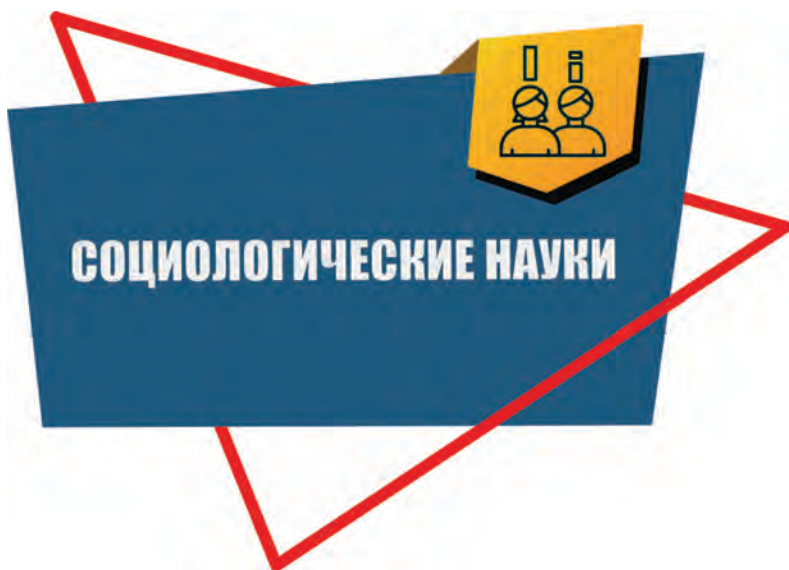

ПРОФИЛАКТИКА УПОТРЕБЛЕНИЯ ВЕЙПОВ СРЕДИ НЕСОВЕРШЕННОЛЕТНИХ ОБУЧАЮЩИХСЯ

Аннотация. Электронные сигареты появились еще в начале XX века, но популярны стали к середине 2010 - х, особенно среди молодежи. В статье рассматриваются вопросы о стереотипах по поводу «безопасности» вейпа, открытой рекламы курительных смесей в молодежной среде, приводятся аргументы против вейпинга и обобщается информация про данную социальную проблему.

Ключевые слова: социум, вейпинг, парить, вредная привычка, подростки, школа.

Андриевских М.В.
Far Eastern Federal University

PREVENTION OF VAPE USE AMONG MINOR STUDENTS

Annotation. Electronic cigarettes appeared in the early twentieth century, but became popular by the mid - 2010s, especially among young people. The article discusses questions about stereotypes about the "safety" of vaping, open advertising of smoking blends among young people, in accordance with the arguments against vaping, and communicates information about solutions to the problem.

Key words: society, vaping, vaping, bad habit, teenagers, school.

В ходе масштабных исследований Министерством здравоохранения РФ в 2022 году в курительных смесях было обнаружено 31 токсичное химическое вещество, в том числе акролеин, диацетил и формальдегид, уровни которых увеличиваются в зависимости от температуры и типа устройства [2].

Аргументы против вейпинга в молодежной среде:

1. Вредят организму на клеточном уровне. Все ароматизаторы, которыми «набивают» электронные гаджеты, проникают в легкие человека и влияют на них, причем не поверхностно, а на самом глубоком, клеточном, уровне.

2. За вейпами отсутствует контроль. Ввоз, продажи, реклама, продвижение и потребление этих изделий никак не регулируются, и представляет серьезную угрозу для достижений реализации антитабачных мер.

3. Дозировка никотина и добавок неизвестна. По причине отсутствия строгого контроля узнать дозировку тех или иных веществ почти нереально. Даже если на упаковке написано, что это устройство с низким содержанием никотина, никто это проверить толком не сможет.

4. Риск стать «курильщиком в квадрате». Электронные сигареты часто используют как способ отказаться от обычных сигарет, однако часто это просто сказка.

5. Угроза пассивного курения. Всемирная организация здравоохранения предупреждает - люди, находящиеся рядом с активными вейперами, также подвергаются воздействию частиц вредных курительных смесей.

Образовательная организация согласно части 7 статьи 28 Федерального закона «Об образовании в Российской Федерации» несет ответственность за жизнь и здоровье обучающихся при освоении образовательной программы, а также за жизнь и здоровье работников образовательной организации. Кроме того, согласно пп. 1 части 1 статьи 41 указанного закона охрана здоровья обучающихся включает в себя профилактику и запрещение курения табака или потребления никотинсодержащей продукции.

Федеральный закон от 23 февраля 2013 г. № 15 - ФЗ «Об охране здоровья граждан от воздействия окружающего табачного дыма, последствий потребления табака или потребления никотинсодержащей продукции» устанавливает однозначный запрет на курение «вейпов» на территории школ в пп. 1 части 1 статьи 12. Сегодня курить электронные сигареты запретили в детских, образовательных и медицинских организациях, на спортивных объектах, во всех видах общественного транспорта, в лифтах и подъездах многоквартирных домов, на детских площадках, а также на пляжах, нарушителям могут выписать штраф от 500 до 1, 5 тыс. рублей».

Один заряд вейпа (около 150 «затяжек») содержит столько же никотина, сколько и пачка сигарет». Порог вхождения в субкультуру вейперов низок как по возрасту, так и по затратам. Кроме этого, в вейпах содержится очень много ароматизаторов, которые делают вейпы привлекательными для молодежи, — особенно популярны добавки, имеющие вкус ванили, шоколада, попкорна. Все эти добавки содержат диацетил, это вещество влияет на здоровье легких — оно может вызвать пневмонию, особенно у детей [1].

При курении сигарет человек также испытывает как бы ожог трахеи, ощущение дыма и прекращает курить, грубо говоря, надыхавшись им. А здесь получается, что сам пар в вейпах не вызывает такого сильного ожога, поэтому не появляется ощущения першения в горле, и человек может курить много и долго.

Всё дело в том, что у подростков дыхательные органы не до конца развиты, функция внешнего дыхания окончательно устанавливается где - то к 20 годам. Поэтому очень важно увеличить возраст продажи табака с 18 до 21 года — до этого момента легкие еще находятся в развитии, и любое вредное воздействие на них может иметь пагубные последствия с точки зрения дальнейшего развития. Кроме того, там содержится очень много химических веществ, которые еще до конца не изучили. Даже если концентрация отравляющих веществ у вейпов ниже, чем в табачном дыме, это ни о чем не говорит, поскольку очень важны пути проникновения этих веществ в организм и доступность этих веществ.

Список использованной литературы:

1. Винникова М. А., Табачная зависимость, М.: ГЭОТАРМедиа, 2013. - 112 с.
2. Тарасова И. В., Жизнь без курения, М.: Мед. проект, 2010. - 80 с.

© Андриевских М.В., 2023

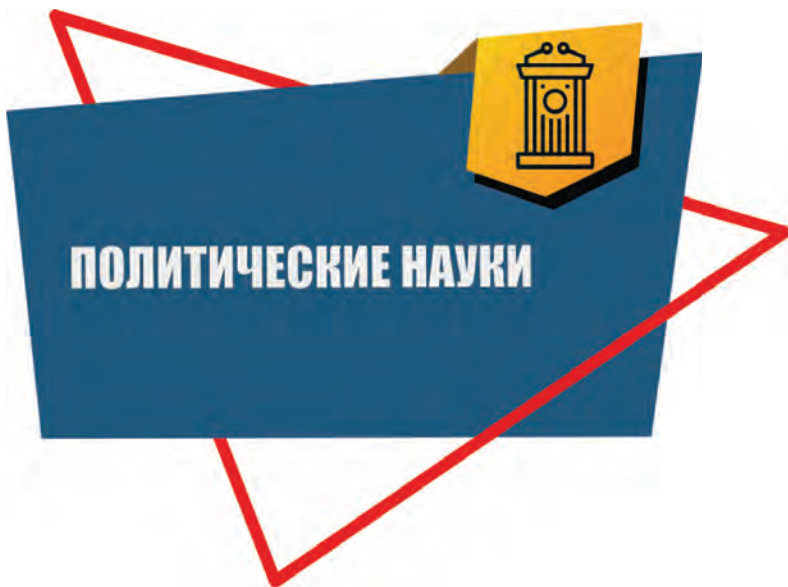

СУЩНОСТЬ И ПОНЯТИЕ ПОЛИТИКИ В СФЕРЕ ДОРОЖНОГО ХОЗЯЙСТВА

Аннотация: в статье рассматриваются теоретические аспекты политики в сфере дорожного хозяйства

Ключевые слова: дорожное хозяйство

Переход к рыночным принципам в экономике потребовал уточнения роли и функций государства в транспортном секторе. К важнейшим направлениям реформы относятся переосмысление роли и функций государственного управления, сокращение государственной собственности, ликвидация прямого участия государства в производственной деятельности, приватизация предприятий, не связанных с выполнением государством прямых функций по обеспечению обороны и безопасности страны, повышение эффективности управления государственным имуществом [1].

Система государственного регулирования должна быть интегрированной, тесно связанной с национальной транспортной политикой и рационально структурированной с точки зрения распределения функций между различными органами. регулирование состоит из разработки правил, контроля и надзора за их исполнением, а также правоприменения, то есть наказания за нарушения. эти функции должны быть разделены между правительственными ведомствами.

Государственная политика в сфере дорожного хозяйства – это система приоритетов, которыми руководствуются органы государственной власти, используя возможности транспорта для решения задач социально - экономического развития:

- минимизация государственного участия в транспортной деятельности при значительном повышении эффективности контроля, регулирования и поддержки;
- государство несет полную ответственность за устойчивое развитие транспорта, за состояние и развитие стратегической транспортной инфраструктуры;
- повышение научной обоснованности Государственной кадровой политики, расширение сети и качественное обновление государственных образовательных учреждений и кадровых служб, освоение мирового опыта управления человеческими ресурсами;;
- рынок транспортных услуг развивается на основе конкуренции независимых транспортных операторов;
- налоговое регулирование используется как инструмент достижения заявленных приоритетов;
- развитие экспорта транспортных услуг рассматривается как важнейший фактор конкурентоспособности России;
- для транспортировки должно быть доступно наиболее экономичное, безопасное и экологически чистое оборудование[2].

Государство несет ответственность перед обществом за безопасное, экономически эффективное и экологически устойчивое функционирование транспортной системы. В то же время государство реализует принцип минимально необходимого вмешательства в транспортную деятельность.

Дорожный сектор включает в себя: автомобильный транспорт и дорожное хозяйство, железнодорожный, морской, внутренний водный, авиационный, трубопроводный транспорт, а также сектор городского пассажирского транспорта и промышленного транспорта. Кооперативные и конкурентные отношения между различными подсистемами делают транспорт не простой суммой отраслей, а единой системой, обеспечивающей транспортное единство страны и обеспечивающей дополнительный системный эффект для пользователей транспортных услуг.

Долгое время развитие органов государственной власти на транспорте шло в направлении организационного разделения ведомств, осуществляющих государственное управление различными подсистемами транспортной отрасли. Управление транспортной системой, полностью отвечающей потребностям экономики и общества в транспорте с точки зрения эффективности, безопасности и экологичности, должно основываться на следующих принципах управления [3].

Таким образом, система государственного регулирования в сфере дорожного хозяйства должна быть интегрированной, тесно связанной с национальной транспортной политикой и рационально структурированной с точки зрения распределения функций между различными органами. регулирование состоит из разработки правил, контроля и надзора за их исполнением, а также правоприменения, то есть наказания за нарушения. эти функции должны быть разделены между правительственными ведомствами.

Список использованных источников:

1 Якунина, Л. В. Проблемы дорожного строительства и пути их решения / Л. В. Якунина, Е. С. Кожухова // Молодой ученый. – 2019. – № 6.3 (110.3). – С. 48 - 51.

2 Григорьева, С. В. Факторы сдерживания развития дорожного хозяйства: региональный аспект / С. В. Григорьева // Экономические науки, 2018. - № 6. - С. 154 - 158.

3 Аксенов, К. В. Концепции формирования межуровневой системы управления в сфере дорожного хозяйства / К. В. Аксенов // Управленческий учет, 2019. - № 9. - С. 3 - 8. -

© А.И. Моисеев, 2023

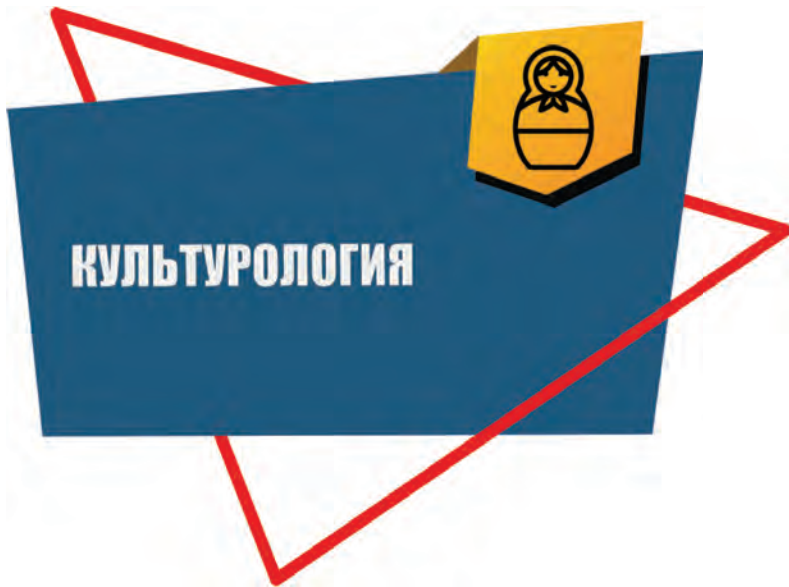

ДЕТСКАЯ БИБЛИОТЕКА ИМ. В. Н. ОРЛОВА КАК УЧРЕЖДЕНИЕ КУЛЬТУРЫ СУБЪЕКТА РОССИЙСКОЙ ФЕДЕРАЦИИ

Аннотация

Государственное бюджетное учреждение культуры Республики Крым «Крымская республиканская детская библиотека им. В. Н. Орлова» некоммерческая организация, являющаяся центральной государственной общедоступной, специализированной библиотекой для детей и руководителей детского чтения. Данный статус она получила в 2014 году согласно распоряжению Совета министров Республики Крым 01 - р «О ликвидации крымских республиканских библиотек и создании государственных бюджетных учреждений».

Ключевые слова

Библиотека, Республика Крым, культура, государство, информация, образование.

Свою историю библиотека ведет в середины XX века: Основана она была в 1955 году как областная библиотека для детей и юношества. В 1990 году она получила статус «региональной библиотеки». Данный статус даёт учреждению особое место в библиотечной системе. Наиболее близким понятием к термину «региональная библиотека» является термин «национальная библиотека». Национальная библиотека – это такая библиотека или группа библиотек, которые поддерживают национальные информационные ресурсы, поддерживают и сохраняют национальный информационный и фонд, ведут деятельность по сохранению и предоставлению пользователям в открытом режиме информации о максимальном количестве национальной литературы, где под национальной литературой понимается литература всех народов, проживающих на территории страны. Данные библиотеки являются основными трансляторами государственной культурной политики в библиотечном секторе и реализовывают государственные культурные стратегии. Они регулируют и координируют соответствующую деятельность в прочих подведомственных библиотеках. Региональные библиотеки являются «филиалами» национальных библиотек в субъектах Российской Федерации, и как следствие, ведут соответствующую деятельность внутри своих регионов. Главными отличиями региональных библиотек от её подведомственных учреждений являются:

Таким образом, Крымская республиканская детская библиотека им. В. Н. Орлова является главной детской библиотекой Республики Крым, ведет трансляцию государственной культурной политики в регионе, обеспечивает поддержание национальных культурных стратегий, а также является представителем библиотечной системы Республики Крым в области детского чтения на федеральном уровне.

Библиотека состоит из 8 отделов, из которых 4 отдела занимаются обслуживанием пользователей, и 4 обеспечивают функционирование отделов обслуживания и поддержку деятельности учреждения и работников.

- 1) Отдел обслуживания детей от 0 до 10 лет.
- 2) Отдел обслуживания детей от 10 лет.
- 3) Отдел формирования фондов и организации каталогов.
- 4) Информационно - библиографический отдел совмещает библиографическую деятельность и деятельность информационно - технологического центра.

Организационно - методический отдел занимает промежуточное положение между отделами, работающими напрямую с пользователями, и отделами, обеспечивающими функционирование учреждения.

В среднем ежедневно данное учреждение культуры обслуживает около 300 – 350 пользователей всех возрастных категорий. Ежегодно библиотека принимает около восьми с половиной тысяч посетителей, которые в течение года получают во временное пользование 168 000 документов. Под документами здесь понимаются любые физические или электронные источники информации: книги, журналы, газеты, DVD - диски и прочее. Ежегодно фонд библиотеки обновляется: пополняется на 3000 - 4000 тысячи экземпляров информационной продукции, списывается до 4 000 экземпляров по причине ветхости, утери читателем или непрофильности. Данное учреждение культуры ведет свою деятельность и осуществляет методическую поддержку деятельности детских библиотек Республики Крым в соответствии с Конституцией Российской Федерации от 1993 г., Конвенцией ООН о правах ребёнка, Гражданским кодексом Российской Федерации от 30.11.1994 г [3].

Документы, утверждающие данные положения и регламентирующие работу Крымской республиканской детской библиотеки им. В. Н. Орлова, расположены в свободном доступе в сети Интернет на официальном сайте учреждения. Это Устав организации и годовой План работы. Эти документы так же утверждают миссию организации: «Приобщение детей к чтению, ценностям мировой и отечественной культуры; удовлетворение потребностей в духовном и интеллектуальном росте, образовании и самообразовании; обеспечение равного доступа к информации; повышение цифровой грамотности; создание комфортных условий для творческого развития» [2]. Миссия учреждения отражает основные культурные стратегии, выработанные для достижения государственной культурной политики Российской Федерации.

Список использованной литературы:

1. Пашин А. И. Деятельность библиотек на уровень новых задач / А. И. Пашин. – М.: Совет. Россия, 1976. – 176 с.
2. Первый в России библиобус – это только начало [Электронный ресурс] URL: <http://www.library.ru/3/focus/bibliobus.php> (дата обращения: 11.05.2023)
3. План работы государственного бюджетного учреждения культуры Республики Крым «Крымская республиканская детская библиотека им. В. Н. Орлова» на 2020 год [Электронный ресурс] – URL: <http://orlovka.org.ru/files/414/plan-raboty-gbuk-rk-0.pdf> (дата обращения: 11.05.2023)

© Кызлаков К.А., 2023

СОДЕРЖАНИЕ

ФИЗИКО-МАТЕМАТИЧЕСКИЕ НАУКИ

- Кунафин Я.М., Курамшина А.Е.
РАЗБЛОКИРОВАНИЕ СИЛЫ ФИЗИКИ: СТРАТЕГИИ ИСПОЛЬЗОВАНИЯ
И МАКСИМИЗАЦИИ НАУЧНОГО ПОТЕНЦИАЛА ОБЩЕСТВА 5
- Маннапова Т. М.
РЕШЕНИЕ ЗАДАЧИ ПО СОБСТВЕННЫМ ЧАСТОТАМ
ПРОДОЛЬНЫХ КОЛЕБАНИЙ, ЗАКРЕПЛЕННЫХ ВЯЗКИМ ТРЕНИЕМ
НА ПРАВОМ И ЛЕВОМ КОНЦАХ 7

ТЕХНИЧЕСКИЕ НАУКИ

- Акимова Я. В.
КОМПЬЮТЕРНОЕ ИСКУССТВО:
ИССЛЕДОВАНИЕ ПЕРЕСЕЧЕНИЯ ИСКУССТВА И ТЕХНОЛОГИИ 11
- Арушанян А.А.
ОРИЕНТИРОВАННОСТЬ НА ПОЛЬЗОВАТЕЛЯ
В ПРОЕКТИРОВАНИИ ИНТЕРФЕЙСОВ МОБИЛЬНЫХ ПРИЛОЖЕНИЙ 13
- Губаев Д.Ф., Губаева О.Г., Губаев Т.Д.
ОЦЕНКА ТЕХНИЧЕСКОГО СОСТОЯНИЯ И ОСТАТОЧНОГО РЕСУРСА
ВЫСОКОВОЛЬТНЫХ КАБЕЛЕЙ СРЕДНЕГО КЛАССА НАПРЯЖЕНИЙ 16
- Кожаев Д.А., Пархома К.И., Русинов И.В.
ОБЕСПЕЧЕНИЕ БЕЗОПАСНОСТИ ЭКСПЛУАТАЦИИ
ВОЗДУХОСБОРНИКОВ РАБОТАЮЩИХ
ПОД ИЗБЫТОЧНЫМ ДАВЛЕНИЕМ 22
- Комов К.И., Архипов А.О.
ПРОЦЕССЫ И ТЕХНОЛОГИИ ПРОИЗВОДСТВА,
ИСПЫТАНИЯ И СЕРТИФИКАЦИИ КРАНОВ 24
- Легких Д.А., Головкин В.С.
ПРЕОБРАЗОВАТЕЛИ НАПРЯЖЕНИЯ 28
- Махманазаров С.Н., Ахмедов С.А., Белоусов Д.О.
ПРОБЛЕМЫ, СВЯЗАННЫЕ С КАЧЕСТВЕННЫМ
ОПУСКАНИЕМ ОБСАДНОЙ КОЛОННЫ 30
- Мордовец В.С.
ОЦЕНКА ИЗНОСА ЭЛЕКТРОДА - ИНСТРУМЕНТА
ПРИ ЭЛЕКТРОЭРОЗИОННОЙ ПРОШИВКЕ
ОТВЕРСТИЙ МАЛОГО ДИАМЕТРА 34
- Шипошин Д.Д.
АНАЛИЗ ПРЕДПРИЯТИЙ АВИАПРОМЫШЛЕННОЙ ОТРАСЛИ
В ПРОЦЕССЕ ВНЕДРЕНИЯ ERP – СИСТЕМЫ 37

ЭКОНОМИЧЕСКИЕ НАУКИ

Балан И. Р. ПРОИЗВОДСТВЕННЫЕ МОЩНОСТИ В СФЕРЕ МИКРОЭЛЕКТРОНИКИ РОССИИ	42
Белецкий М.А. ИННОВАЦИОННЫЕ СТРАТЕГИИ УПРАВЛЕНИЯ УСТОЙЧИВЫМ РАЗВИТИЕМ В КОНКУРЕНТНОЙ БИЗНЕС – СРЕДЕ	45
Дубовицких А.С. ОСОБЕННОСТИ СОВРЕМЕННЫХ МОДЕЛЕЙ УПРАВЛЕНИЯ ПРОМЫШЛЕННОГО ПРЕДПРИЯТИЯ	50
Жукова Е.А. КОНЦЕПТУАЛЬНЫЕ ОСНОВЫ ФОРМИРОВАНИЯ СИСТЕМЫ ФИНАНСОВОЙ БЕЗОПАСНОСТИ ОРГАНИЗАЦИИ	54
Захаров О. В. ОЦЕНКА ЭФФЕКТИВНОСТИ ГОСУДАРСТВЕННО - ЧАСТНОГО ПАРТНЕРСТВА	57
Иванов А.А., Самонов А.В., Лужанский Д.В. ON THE QUESTION OF THE INNOVATIVE POTENTIAL OF MODERN ENTERPRISES	61
Кадрметова А.Р. ПРОБЛЕМА КРЕДИТОРСКОЙ ЗАДОЛЖЕННОСТИ РОССИЙСКИХ ПРЕДПРИЯТИЙ	63
Какорина М.В., Левинцова Ю.С. ПУТИ РАЗВИТИЯ КАДРОВОГО ПОТЕНЦИАЛА СКТУ	65
Кирбенёва О.Е. ФИНАНСОВАЯ БЕЗОПАСНОСТЬ ОРГАНИЗАЦИИ: ЦЕЛЬ, ЗАДАЧИ, ИНСТРУМЕНТЫ ПОВЫШЕНИЯ	67
Козлов А.С. СОВЕРШЕНСТВОВАНИЕ МЕТОДОВ ЛОГИСТИЧЕСКОЙ ИНТЕГРАЦИИ УЧАСТНИКОВ РЕГИОНАЛЬНЫХ ТОВАРНЫХ РЫНКОВ	69
Крылова К. П. СИСТЕМА МОТИВАЦИИ ПЕРСОНАЛА ДЛЯ СОВРЕМЕННЫХ ОРГАНИЗАЦИЙ	73
Листвинов С.В. РАЗВИТИЕ ОТЕЧЕСТВЕННОЙ КОМБИКОРМОВОЙ ИНДУСТРИИ ДЛЯ АКВАКУЛЬТУРЫ И ИХ ОЦЕНКА СООТВЕТСТВИЯ ПОТРЕБНОСТЯМ НАЦИОНАЛЬНОЙ ЭКОНОМИКИ	78

Мухаметшина И.И. ОСОБЕННОСТИ БУХГАЛТЕРСКОГО УЧЕТА В НЕКОММЕРЧЕСКИХ ОРГАНИЗАЦИЯХ	83
Остафичук Е.С. ЭКОНОМИЧЕСКАЯ БЕЗОПАСНОСТЬ РОССИИ В УСЛОВИЯХ САНКЦИЙ	85
Пивкин М.Ю. ВНЕДРЕНИЕ СИСТЕМ РАСКРОЯ ЛИСТОВОГО МАТЕРИАЛА КАК ИНСТРУМЕНТ ПОВЫШЕНИЯ ПРИБЫЛИ ПРЕДПРИЯТИЯ	87
Погореленко В.Ю. ПРИЧИНЫ СНИЖЕНИЯ КОНКУРЕНТОСПОСОБНОСТИ ПРЕДПРИЯТИЙ АГРОПРОМЫШЛЕННОГО КОМПЛЕКСА	90
Тимерханова А.Ш. ВЛИЯНИЕ ЦИФРОВИЗАЦИИ НА СОЦИАЛЬНО - ЭКОНОМИЧЕСКИЕ ПРОЦЕССЫ В ОБЩЕСТВЕ	95
Тимошенко А.М. СУЩНОСТЬ И ЗНАЧЕНИЕ ЛОГИСТИЧЕСКОЙ ДЕЯТЕЛЬНОСТИ	98
Толмачев И.В. ВЗАИМОСВЯЗЬ ПОНЯТИЙ КАЧЕСТВО ТРУДОВОЙ ЖИЗНИ И КАЧЕСТВО ЖИЗНИ ЗАНЯТОГО НАСЕЛЕНИЯ. ОСНОВНЫЕ МЕТОДИКИ ОЦЕНКИ	100
Чил - Акопов А.Г. УПРАВЛЕНИЕ МАРКЕТИНГОМ И РЫНОЧНЫМ ПРОДВИЖЕНИЕМ ТОВАРНЫХ МАРОК	104
Юровских Д.А. НАУЧНЫЙ ПОТЕНЦИАЛ КАК ВАЖНЕЙШИЙ ФАКТОР РАЗВИТИЯ НАЦИОНАЛЬНОЙ ЭКОНОМИКИ	108
Юсков Г.О. «ВАЖНОСТЬ ФОРМИРОВАНИЯ СТРАТЕГИИ ВЫХОДА НА ВНЕШНИЕ РЫНКИ»	110

ФИЛОЛОГИЧЕСКИЕ НАУКИ

Меркурьева А.С. ЛАТИНСКИЙ ЯЗЫК И ЕГО ИСПОЛЬЗОВАНИЕ В СОВРЕМЕННОМ МИРЕ	117
Эфендиева Т. З. ТЕОРИЯ РЕАЛЬНОГО ПЕРЕВОДА	121

ЮРИДИЧЕСКИЕ НАУКИ

Адашкина П. Э. ПРОБЛЕМЫ ПРАВОВОГО РЕГУЛИРОВАНИЯ ФРАНЧАЙЗИНГА В РОССИЙСКОЙ ФЕДЕРАЦИИ	127
Бабаян Э. А. АКТУАЛЬНЫЕ НАПРАВЛЕНИЯ РАЗВИТИЯ ВОЗМОЖНОСТЕЙ СУДЕБНЫХ ЭКСПЕРТИЗ ПРИ РАССЛЕДОВАНИИ МОШЕННИЧЕСТВА, СОВЕРШАЕМОГО С ИСПОЛЬЗОВАНИЕМ СЕТИ ИНТЕРНЕТ	129
Блажкова Т.О. НЕКОТОРЫЕ ВОПРОСЫ ВОЗМЕЩЕНИЯ ФИЗИЧЕСКОГО ВРЕДА ПОТЕРПЕВШИМ ОТ НАСИЛЬСТВЕННЫХ ПРЕСТУПЛЕНИЙ	133
Виноградова С.Э., Гаибова А.Р. ФЕНОМЕН ЦИФРОВОГО СЛЕДА	136
Волкова А. В. ОСОБЕННОСТИ ЗАКЛЮЧЕНИЯ ДОГОВОРА АРЕНДЫ	138
Дусева Н. Ю., Родионова А. ИСТОРИЯ ВОЗНИКНОВЕНИЯ СУДЕБНОЙ ФОТОГРАФИИ	144
Карташов Р.В. К ВОПРОСУ О ПРАВОВОМ ИНСТИТУТЕ ПОЛИТИЧЕСКОГО УБЕЖИЩА	145
Карташов Р.В. ХАРАКТЕРНЫЕ ОСОБЕННОСТИ МЕХАНИЗМА ПОЛУЧЕНИЯ ПОЛИТИЧЕСКОГО УБЕЖИЩА В РОССИЙСКОЙ ФЕДЕРАЦИИ	148
Леонкина Ю. А. ОБЩИЕ ПОЛОЖЕНИЯ О ФОРМАХ АДВОКАТСКИХ ОБРАЗОВАНИЙ И ПРИНЦИПАХ АДВОКАТСКОЙ ДЕЯТЕЛЬНОСТИ	151
Медведева И. В. ПРОБЛЕМА ЗАЩИТЫ ПРАВ НЕСОВЕРШЕННОЛЕТНИХ ПРИ НЕИСПОЛНЕНИИ ОБЯЗАННОСТИ ПО ИХ ВОСПИТАНИЮ	152
Полева К. М. ПРОБЛЕМЫ ПРАВОВОГО ПОЛОЖЕНИЯ ИНДИВИДУАЛЬНОГО ПРЕДПРИНИМАТЕЛЯ	156
Саакян А.Г. ПРИМЕНЕНИЕ ПРАВА КАК ОСОБАЯ ФОРМА ЕГО РЕАЛИЗАЦИИ: ПОНЯТИЕ И ПРИЗНАКИ	159
Саакян А.Г. К ВОПРОСУ О СТАДИЯХ ПРИМЕНЕНИЯ ПРАВА	162

Сеферян Д.А.
СИСТЕМА МИГРАЦИОННОГО ЗАКОНОДАТЕЛЬСТВА РФ 163

Сеферян Д.А.
К ВОПРОСУ О СОВЕРШЕНСТВОВАНИИ СИСТЕМЫ
МИГРАЦИОННОГО ЗАКОНОДАТЕЛЬСТВА РФ 166

Филиповских М. О.
ОБЕСПЕЧЕНИЕ ЖИЛИЩНЫХ ПРАВ ДЕТЕЙ - СИРОТ И ДЕТЕЙ,
ОСТАВИХСЯ БЕЗ ПОПЕЧЕНИЯ РОДИТЕЛЕЙ
НА ПРИМЕРЕ ИВАНОВСКОЙ ОБЛАСТИ 168

Фирсова Т.Е.
ПРОБЛЕМЫ, ВОЗНИКАЮЩИЕ ПРИ ОФОРМЛЕНИИ
ДОГОВОРА ПЕРЕВОЗКИ Пассажира 173

Ширинян Н.С.
ЭВОЛЮЦИЯ СТАНОВЛЕНИЯ РОЛИ АДВОКАТА
В РОССИЙСКОМ УГОЛОВНОМ ПРОЦЕССЕ 176

ПЕДАГОГИЧЕСКИЕ НАУКИ

Александров А. П.
ОСОБЕННОСТИ ПРАКТИЧЕСКИХ ЗАНЯТИЙ
В ЧАСТНОЙ БЕСПЛАТНОЙ ЖЕНСКОЙ ПРОФЕССИОНАЛЬНОЙ
ШКОЛЕ А.А. МАШКОВЦЕВОЙ Г. СИМФЕРОПОЛЯ 180

Александров Н.С.
РАЗРАБОТКА ЛАБОРАТОРНОГО ПРАКТИКУМА
ПО ДИСЦИПЛИНЕ «БИОЛОГИЧЕСКИ АКТИВНЫЕ ВЕЩЕСТВА» 182

Александрова С.И.
КРИТЕРИИ ВЫБОРА СИТКОМОВ ДЛЯ УРОКОВ АНГЛИЙСКОГО ЯЗЫКА
НА ЭТАПЕ СРЕДНЕГО ОБЩЕГО ОБРАЗОВАНИЯ 186

Гиндуллина В. В., Трофимова Е.В.
ПСИХОЛОГО - ПЕДАГОГИЧЕСКОЕ СОПРОВОЖДЕНИЕ АДАПТАЦИИ
ДЕТЕЙ - СИРОТ И ДЕТЕЙ, ОСТАВИХСЯ БЕЗ ПОПЕЧЕНИЯ РОДИТЕЛЕЙ,
К ЖИЗНИ В ЗАМЕЩАЮЩЕЙ СЕМЬЕ 189

Гончарова Д.А., Звондникова Н.С., Медведева Н.Д., Хамцова Л.А.
ФОРМИРОВАНИЕ УНИВЕРСАЛЬНЫХ УЧЕБНЫХ ДЕЙСТВИЯ
У ОБУЧАЮЩИХСЯ 5 - 7 ЛЕТ НА ЗАНЯТИЯХ
ТЕХНИЧЕСКИМ ТВОРЧЕСТВОМ 192

Губаев Д.Ф., Губаева О.Г.
ЦИФРОВЫЕ ИНСТРУМЕНТЫ В ОБУЧЕНИИ 195

Гулевская Л.А., Казакова Ю.В., Лисовенкова В.В., Волощенко Е.Ю.
ПЕДАГОГИЧЕСКИЙ ПОТЕНЦИАЛ НАРОДНЫХ
ХУДОЖЕСТВЕННЫХ ПРОМЫСЛОВ В СОВРЕМЕННЫХ УСЛОВИЯХ 197

Дзакаева А.Б. ПСИХОЛОГО - ПЕДАГОГИЧЕСКАЯ ХАРАКТЕРИСТИКА ДОШКОЛЬНИКОВ С ОБЩИМ НЕДОРАЗВИТИЕМ РЕЧИ	199
Дундина Е.Л., Семерджиева Е.В. ФОРМИРОВАНИЕ ОБЩИХ И ПРОФЕССИОНАЛЬНЫХ КОМПЕТЕНЦИЙ ДЛЯ ЛИЦ С ОВЗ И ИНВАЛИДНОСТЬЮ ПО СПЕЦИАЛЬНОСТИ 18.02.12 «ТЕХНОЛОГИЯ АНАЛИТИЧЕСКОГО КОНТРОЛЯ ХИМИЧЕСКИХ СОЕДИНЕНИЙ»	203
Зухарь В.И., Кениг Т.И., Набеулина О.П. ОСОБЕННОСТИ НРАВСТВЕННО - ПАТРИОТИЧЕСКОГО ВОСПИТАНИЯ ДЕТЕЙ СТАРШЕГО ДОШКОЛЬНОГО ВОЗРАСТА	206
Иванов М.Д. ПРИМЕНЕНИЕ ОТЯГОЩЕНИЯ ПРИ ВЫПОЛНЕНИИ УПРАЖНЕНИЙ НА РАЗВИТИЕ СИЛОВЫХ СПОСОБНОСТЕЙ	208
Кожокарь Е.В. СТЕМ ТЕХНОЛОГИЯ КАК МОДЕЛЬ СОВРЕМЕННОГО ОБРАЗОВАТЕЛЬНОГО ПРОСТРАНСТВА В РЕАЛИЗАЦИИ ЗАДАЧ ФЕДЕРАЛЬНОЙ ОБРАЗОВАТЕЛЬНОЙ ПРОГРАММЫ ДОШКОЛЬНОГО ОБРАЗОВАНИЯ	211
Овчарук С. С. ПРОБЛЕМА БОЛЬШОГО ОБЪЕМА УЧЕБНОЙ НАГРУЗКИ СТУДЕНТОВ ТЕХНИЧЕСКИХ СПЕЦИАЛЬНОСТЕЙ	213
Самойлова Л.А. ЦИФРОВАЯ ЛАБОРАТОРИЯ КАК ИННОВАЦИОННАЯ ОБРАЗОВАТЕЛЬНАЯ ТЕХНОЛОГИЯ В УЧЕБНОМ ПРОЦЕССЕ ПО ДИСЦИПЛИНЕ «ФИЗИКА»	216
Сычева О. Ю. ФОРМИРОВАНИЕ ЕДИНЫХ УНИВЕРСАЛЬНЫХ УЧЕБНЫХ ДЕЙСТВИЙ	218
Федоришева Е. С., Нагорная Р. П. ЗДОРОВЬЕСБЕРЕГАЮЩИЕ ТЕХНОЛОГИИ КАК СРЕДСТВО ФОРМИРОВАНИЯ НАВЫКОВ ЗДОРОВОГО ОБРАЗА ЖИЗНИ У УЧАЩИХСЯ НАЧАЛЬНЫХ КЛАССОВ	220
Хабарова А.А. ОСОБЕННОСТИ ЗАДЕРЖКИ ПСИХИЧЕСКОГО РАЗВИТИЯ В МЛАДШЕМ ШКОЛЬНОМ ВОЗРАСТЕ	223
Яшина Ю.В. КУЛЬТУРНО - ДОСУГОВАЯ ДЕЯТЕЛЬНОСТЬ КАК СРЕДСТВО ПОВЫШЕНИЯ СОЦИАЛЬНОЙ АКТИВНОСТИ ПОДРОСТКОВ	226

ВЕТЕРИНАРНЫЕ НАУКИ

- Пудовкина Д.В., Абраменкова Т.А., Лысенко С.Е.
ВЕТЕРИНАРНО - САНИТАРНАЯ ЭКСПЕРТИЗА
КРЫМСКОГО ГОРНОГО МЕДА 230

ИСКУССТВОВЕДЕНИЕ

- Лешкова О.В., Лунёв К.А.
СОЗДАНИЕ ОБРАЗОВАТЕЛЬНЫХ
ВИРТУАЛЬНЫХ МУЗЕЕВ И ГАЛЕРЕЙ
ДЛЯ ПРЕПОДАВАНИЯ ИСТОРИИ ИСКУССТВА 236

АРХИТЕКТУРА

- Наумова В.Д.
АРХИТЕКТУРНЫЙ ДЕКОР ЗДАНИЙ
СОВЕТСКОГО МОДЕРНИЗМА 1955–1991 ГГ.
В Г. ТОМСКЕ 241

ПСИХОЛОГИЧЕСКИЕ НАУКИ

- Вихарева А. А., Вихарева О. Н.
РОЛЬ РОДИТЕЛЬСКИХ ПРЕДПИСАНИЙ
В ФОРМИРОВАНИИ ЛИЧНОСТИ 246

- Ковалев А. Б.
АКТУАЛЬНОСТЬ
ПСИХОЛОГО - ПЕДАГОГИЧЕСКОГО ИССЛЕДОВАНИЯ
СИНДРОМА РЕЛИГИОЗНОЙ ТРАВМЫ 249

- Руднева В.В.
ИСПОЛЬЗОВАНИЕ
МЕТОДИК КИНЕЗИОТЕРАПИИ
В КОРРЕКЦИИ РЕЧЕВЫХ НАРУШЕНИЙ 252

- Руднева В.В.
ИППОТЕРАПИЯ
КАК МЕТОД ЛЕЧЕБНОЙ ФИЗИЧЕСКОЙ КУЛЬТУРЫ
У ДЕТЕЙ С ДЦП 255

- Устинова А.А., Волкова Л.М.
ЗНАЧЕНИЕ САМОВОСПИТАНИЯ
В ФОРМИРОВАНИИ ЛИЧНОСТИ ЧЕЛОВЕКА 258

СОЦИОЛОГИЧЕСКИЕ НАУКИ

- Андреевских М.В.
ПРОФИЛАКТИКА
УПОТРЕБЛЕНИЯ ВЕЙПОВ
СРЕДИ НЕСОВЕРШЕННОЛЕТНИХ ОБУЧАЮЩИХСЯ 261

ПОЛИТИЧЕСКИЕ НАУКИ

Моисеев А.И.

СУЩНОСТЬ И ПОНЯТИЕ ПОЛИТИКИ
В СФЕРЕ ДОРОЖНОГО ХОЗЯЙСТВА

264

КУЛЬТУРОЛОГИЯ

Кызлаков К.А.

ДЕТСКАЯ БИБЛИОТЕКА ИМ. В. Н. ОРЛОВА
КАК УЧРЕЖДЕНИЕ КУЛЬТУРЫ
СУБЪЕКТА РОССИЙСКОЙ ФЕДЕРАЦИИ

267

**Международные и
Всероссийские научно-
практические
конференции**

По итогам конференции авторам предоставляется бесплатно в электронном виде:

- сборник статей научной конференции,
- индивидуальный сертификат участника,
- благодарность научному руководителю (при наличии).

Сборнику присваиваются индексы УДК, ББК и ISBN. В приложении к сборнику будут размещены приказ о проведении конференции и акт с результатами ее проведения.

Сборник будет размещен в открытом доступе в разделе "[Архив конференций](#)" (в течение 3 дней) и в научной библиотеке [elibrary.ru](#) (в течение 15 дней) по договору 242-02/2014К от 7 февраля 2014г.

Стоимость публикации 90 руб. за 1 страницу.
Минимальный объем-3 страницы

С графиком актуальных конференций Вы можете ознакомиться на сайте <https://aeterna-ufa.ru/akt-conf>

**Междисциплинарный
международный
научный журнал
«Инновационная наука»**

ISSN 2410-6070 (print)

Свидетельство о
регистрации
СМИ – ПИ №ФС77-61597

Журнал представлен в Ulrich's Periodicals Directory.
Все статьи индексируются системой Google Scholar.
Размещение в "КиберЛенинке" по договору №32505-01
Размещение в Научной библиотеке [elibrary.ru](#) по договору №103-02/2015

Периодичность: 2 раза в месяц.
Прием материалов до 3 и 18 числа каждого месяца
Формат: Печатный журнал формата А4

Стоимость публикации – 120 руб. за страницу
Минимальный объем статьи – 3 страницы

Размещение электронной версии журнала: в течение 5 рабочих дней
Рассылка авторских экземпляров: в течение 7 рабочих дней

Размещение в Научной библиотеке [elibrary.ru](#) по договору №103-02/2015

**Междисциплинарный
научный электронный
журнал «Академическая
публицистика»**

ISSN 2541-8076 (electron)

Периодичность: 2 раза в месяц.
Прием материалов до 8 и 23 числа каждого месяца
Формат: Электронный научный журнал

Стоимость публикации – 80 руб. за страницу
Минимальный объем статьи – 3 страницы

Размещение электронной версии на сайте: в течение 10 рабочих дней

Научное издательство

Мы оказываем издательские услуги по публикации: авторских и коллективных монографий, учебных и научно-методических пособий, методических указаний, сборников статей, материалов и тезисов научных, технических и научно-практических конференций.
Издательские услуги включают в себя полный цикл полиграфического производства, который начинается с предварительного расчета оптимального варианта стоимости тиража и заканчивается доставкой готового тиража.

Научное издание

**КОНЦЕПЦИИ РАЗВИТИЯ
И ЭФФЕКТИВНОГО ИСПОЛЬЗОВАНИЯ
НАУЧНОГО ПОТЕНЦИАЛА ОБЩЕСТВА**

**Сборник статей
Международной научно-практической конференции
25 мая 2023 г.**

В авторской редакции
Издательство не несет ответственности за опубликованные материалы.
Все материалы отображают персональную позицию авторов.
Мнение Издательства может не совпадать с мнением авторов

Подписано в печать 27.05.2023 г. Формат 60x90/16.
Печать: цифровая. Гарнитура: Times New Roman
Усл. печ. л. 16,20. Тираж 500. Заказ 1821.



Отпечатано в редакционно-издательском отделе
НАУЧНО-ИЗДАТЕЛЬСКОГО ЦЕНТРА «АЭТЕРНА»

450076, г. Уфа, ул. Пушкина 120

<https://aeterna-ufa.ru>

info@aeterna-ufa.ru

+7 (347) 266 60 68